

Installation rapide

Avant d'utiliser le projecteur, assurez-vous de lire les instructions de sécurité dans le *Guide de l'utilisateur* en ligne.

Branchez le projecteur

Choisissez parmi les connexions suivantes. Consultez les sections ci-dessous ou consultez le *Guide de l'utilisateur* en ligne pour obtenir plus de détails.

Ordinateur

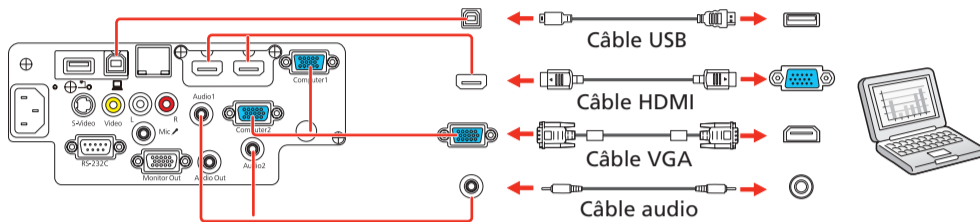

Port USB

Branchez l'extrémité carrée d'un câble USB dans le port **USB-B** (carré) du projecteur. Branchez l'extrémité plate du câble dans un port USB de votre ordinateur.

Windows® XP ou une version ultérieure : Après avoir mis le projecteur sous tension, suivez les directives à l'écran pour installer le logiciel Epson® USB Display (**EMP_UDSE.EXE**; seulement lors de la première connexion). Si le logiciel ne s'affiche pas automatiquement, ouvrez **Ordinateur** ou **Poste de travail**, puis double-cliquez sur **EPSON_PJ_UD**.

OS X 10.5.8 ou une version ultérieure : Après avoir mis le projecteur sous tension, le dossier de configuration pour USB Display s'affiche dans le Finder. Double-cliquez sur **USB Display Installer** et suivez les directives à l'écran pour installer le logiciel Epson USB Display (seulement lors de la première connexion).

Port Computer

Branchez l'une des extrémités d'un câble VGA dans le port **Computer1** ou **Computer2** du projecteur et l'autre extrémité dans le port  du moniteur de votre ordinateur. Si vous utilisez un ordinateur portable, sélectionnez le mode d'affichage externe (consultez la section « Dépannage »). Vous pouvez aussi brancher un câble audio.

Port HDMI

Branchez l'une des extrémités d'un câble HDMI au port **HDMI1** ou **HDMI2** du projecteur et l'autre extrémité au port HDMI de votre ordinateur.

Réseau câblé

Vous pouvez relier le projecteur à un réseau en utilisant un câble Ethernet.

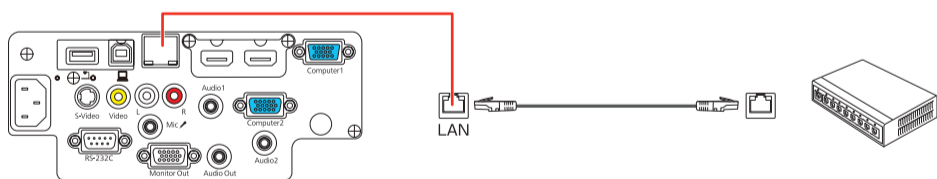

Consultez la section « Projection sur un réseau câblé » pour obtenir plus d'informations.

Appareil vidéo

Branchez plusieurs appareils vidéo et utilisez le bouton **Source Search** du projecteur ou de la télécommande pour passer d'un appareil à l'autre.

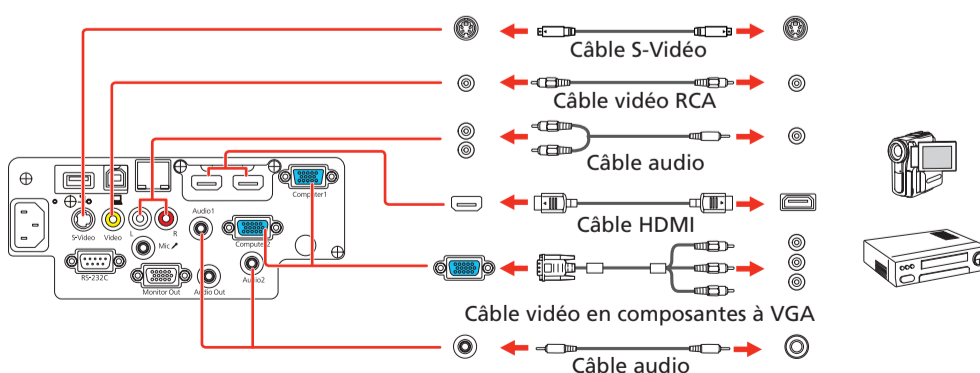

Appareil photo, dispositif USB ou caméra de documents Epson DC-06

Branchez un appareil photo numérique, une clé USB, un dispositif de stockage USB ou une caméra de documents Epson DC-06 au port **USB-A** (plat) de votre projecteur.

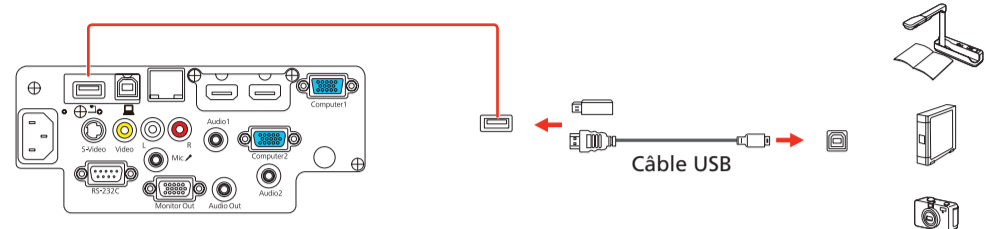

Si vous branchez un appareil photo numérique, une clé USB ou un dispositif de stockage USB, vous pouvez utiliser la fonction PC Free du projecteur. Vous pouvez aussi brancher d'autres caméras de documents Epson au projecteur. Consultez le *Guide de l'utilisateur* en ligne pour obtenir plus de détails.

Appareil média mobile

Vous pouvez connecter des tablettes, des téléphones intelligents et d'autres appareils qui supportent la norme MHL^{MC} au port **HDMI2/MHL**.

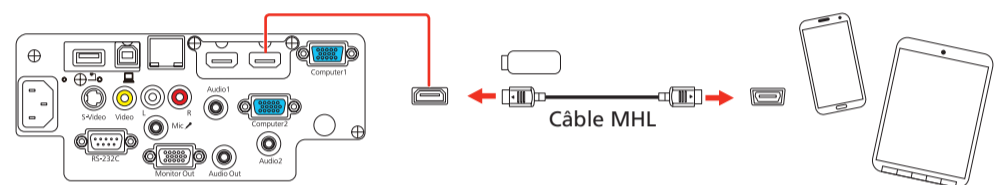

Certains appareils pourraient nécessiter un adaptateur ou pourraient ne pas requérir un câble MHL. Certaines fonctionnalités pourraient ne pas être supportées. Consultez la documentation de votre appareil pour obtenir plus d'informations.

Moniteur externe, haut-parleurs externes et microphone

Vous pouvez aussi brancher un moniteur externe, des haut-parleurs externes ou un microphone à votre projecteur afin d'améliorer le son lors de vos présentations. Consultez le *Guide de l'utilisateur* en ligne pour obtenir plus de détails.

Mettez votre équipement sous tension

- 1 Mettez l'ordinateur ou la source vidéo sous tension.
- 2 Branchez le projecteur. Le témoin  d'alimentation du projecteur passe au bleu.

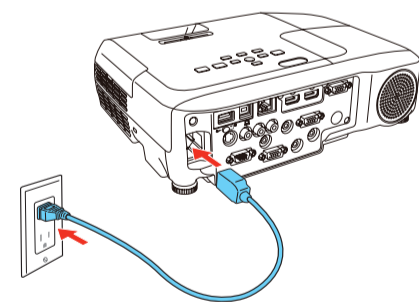



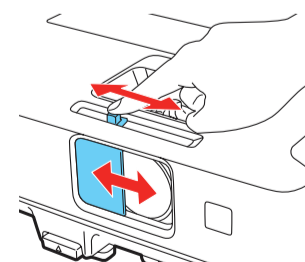

- 3 Ouvrez complètement la glissière **A/V Mute**.

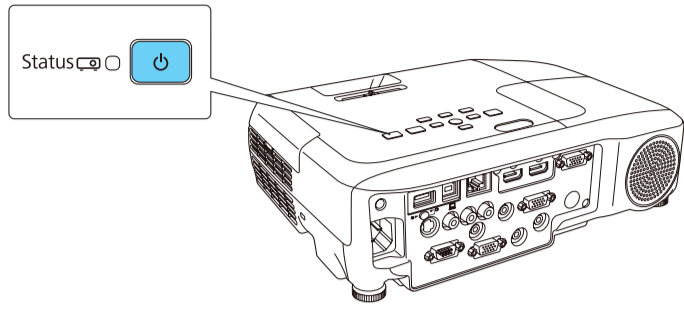

- 4 Appuyez sur le bouton  d'alimentation du projecteur ou de la télécommande. Le projecteur émet un bip, le témoin Status clignote en bleu, puis il reste allumé.



Remarque : Pour mettre le projecteur hors tension, appuyez deux fois sur le bouton , puis débranchez le projecteur. Vous n'avez pas besoin d'attendre le refroidissement du projecteur.

- 5 La langue par défaut du système de menus est l'anglais. Pour sélectionner une autre langue, appuyez sur le bouton **Menu** du projecteur ou de la télécommande. Sélectionnez **Extended** et appuyez sur . Sélectionnez **Language** et appuyez sur . Sélectionnez votre langue et appuyez sur . Appuyez sur le bouton **Menu** pour quitter le système de menus.

Réglez l'image

- 1 Si vous ne voyez pas d'image, appuyez sur le bouton **Source Search** du projecteur ou de la télécommande pour sélectionner la source d'image.

Remarque : Si l'écran est toujours vide ou si vous éprouvez des problèmes d'affichage, consultez les conseils de dépannage au verso de la présente affiche.

- 2 Pour hausser l'image, appuyez sur le bouton du levier de réglage et soulevez le devant du projecteur. Relâchez le bouton pour verrouiller la patte dans la position désirée.

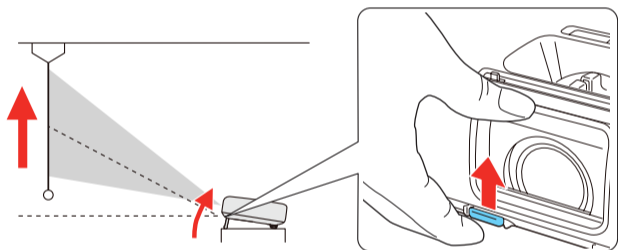

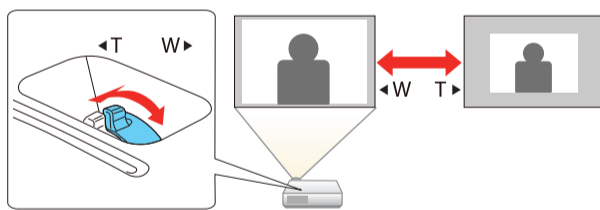

- 3 Faites tourner la bague de zoom pour réduire ou agrandir l'image.



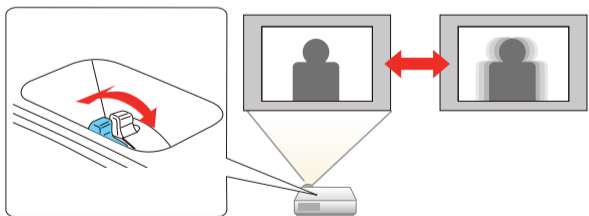



- 4 Faites tourner la bague de mise au point pour rendre l'image plus nette.

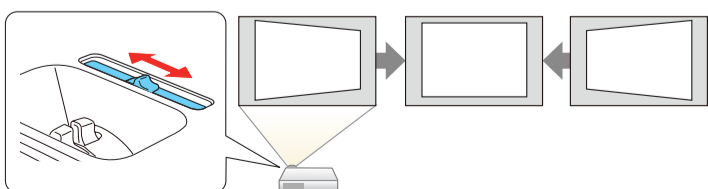

- 5 Si votre image ressemble à  ou à , le projecteur est décalé vers un côté ou l'autre par rapport au centre de l'écran. Placez le projecteur tout à fait droit devant le centre de l'écran; le projecteur doit être placé perpendiculairement par rapport à l'écran. Si vous ne pouvez pas déplacer le projecteur, utilisez la glissière de correction trapézoïdale horizontale pour corriger l'image.



- 6 Le projecteur règle automatiquement les images qui ressemblent à  ou à , mais, au besoin, vous pouvez appuyer sur les boutons  ou  du projecteur pour les corriger.

Utilisation de la télécommande

Assurez-vous que les piles sont installées tel qu'illustré (deux piles AA).

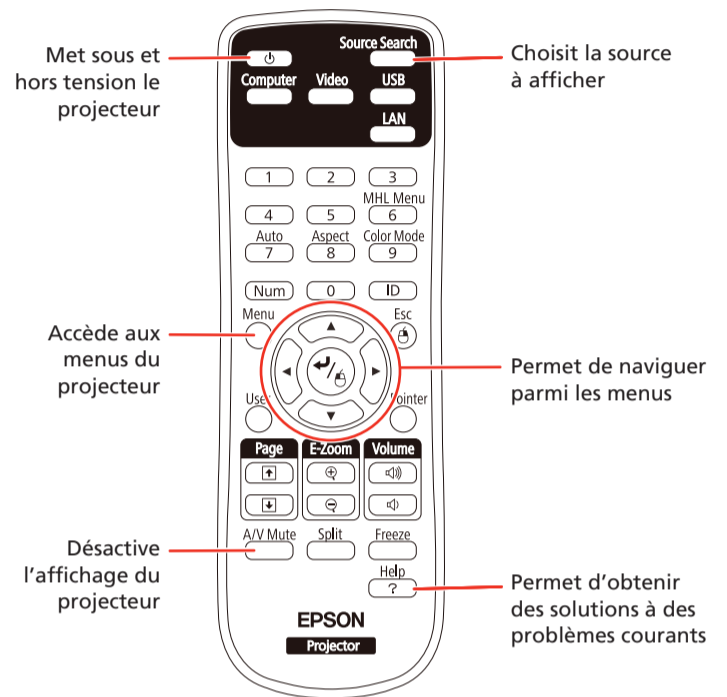
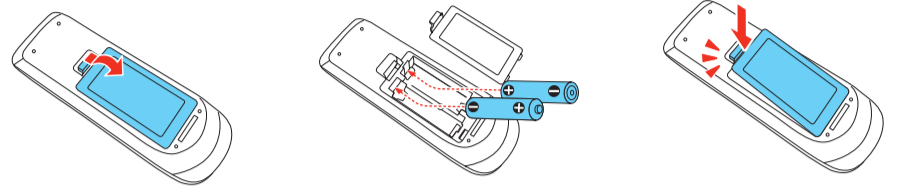

Pour plus d'informations sur l'utilisation de la télécommande, consultez le *Guide de l'utilisateur* en ligne.

Projection sans fil

Suivez ces étapes pour connecter le projecteur à un réseau sans fil. Vous aurez besoin de l'unité LAN sans fil optionnelle (numéro de pièce V12H418P12).

- 1 Pour installer l'unité LAN sans fil, retirez d'abord la vis tel qu'illustré.

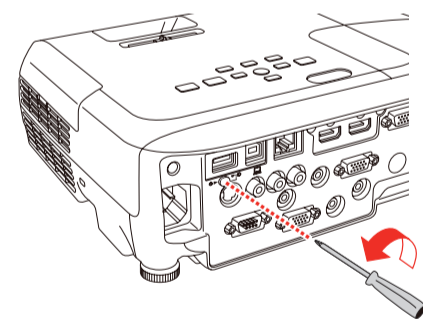

- 2 Branchez l'unité LAN sans fil au port **USB-A** (plat).

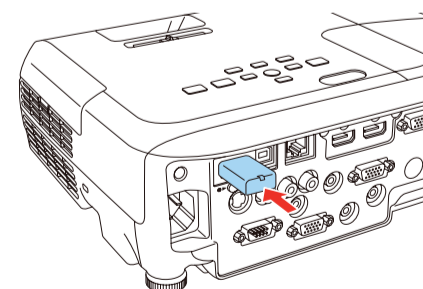

3 Afin de configurer le projecteur pour la projection sans fil, effectuez l'une des étapes suivantes :

- Si vous utilisez la clé USB Quick Wireless Connection optionnelle (Windows seulement, numéro de pièce V12H005M09), appuyez sur le bouton **LAN** de la télécommande. Lorsque l'information de l'adresse IP et du SSID s'affiche à l'écran, retirez l'unité LAN sans fil et branchez la clé dans le port **USB-A** du projecteur. Localisez le message affiché, retirez la clé et connectez-la à un port USB de votre ordinateur. Suivez les directives à l'écran pour installer le pilote, puis reconnectez l'unité LAN sans fil au port **USB-A** du projecteur. Pour plus de détails, consultez le *Guide de l'utilisateur* en ligne.
- Si vous n'utilisez pas la clé, suivez les étapes ci-dessous.

4 Remplacez le couvercle de l'unité LAN sans fil et fixez-le à l'aide de la vis que vous aviez retirée.

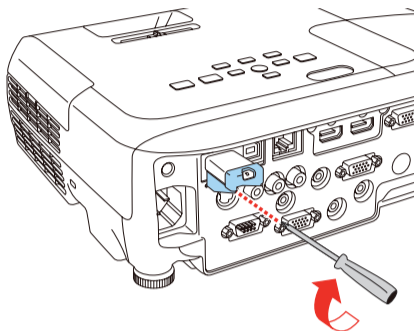

5 Appuyez sur le bouton **Menu** de la télécommande, sélectionnez le menu **Réseau** et appuyez sur \leftarrow/\rightarrow .

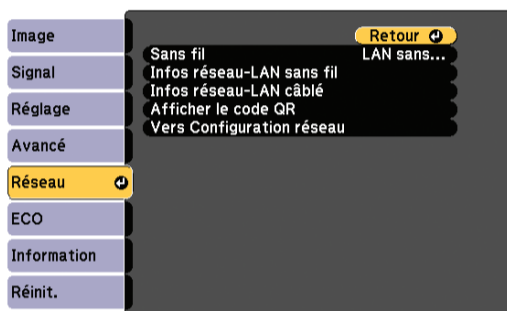

6 Choisissez **Vers Configuration réseau** et appuyez sur \leftarrow/\rightarrow .

7 Sélectionnez le menu **LAN sans fil** et appuyez sur \leftarrow/\rightarrow .

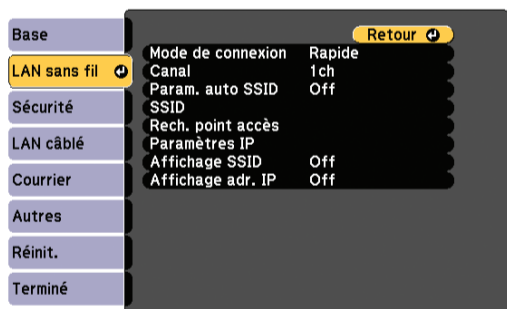

8 Choisissez **Mode de connexion**, appuyez sur \leftarrow/\rightarrow , sélectionnez **Rapide** (pour une connexion directe à un ordinateur, une tablette ou un téléphone intelligent) ou **Avancé** (pour une connexion à un routeur ou un point d'accès), puis appuyez sur \leftarrow/\rightarrow de nouveau. Lorsque vous avez terminé, appuyez sur **Esc** pour revenir au menu LAN sans fil.

9 Si vous avez choisi le mode de connexion Avancé, sélectionnez **SSID**, appuyez sur \leftarrow/\rightarrow et saisissez le nom du réseau (SSID) à l'écran qui s'affiche.

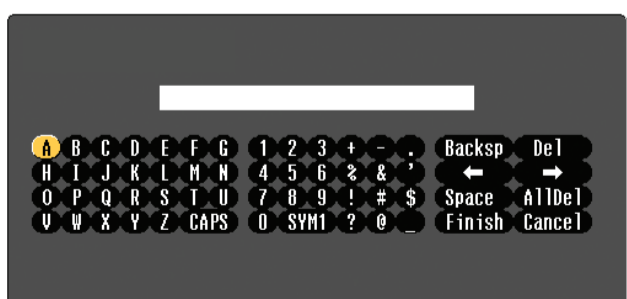

- Pour entrer un chiffre ou des caractères, utilisez les boutons fléchés sur la télécommande pour mettre un caractère en surbrillance, puis appuyez sur \leftarrow/\rightarrow .

- Pour basculer entre les lettres majuscules et les lettres minuscules, sélectionnez **CAPS** et appuyez sur \leftarrow/\rightarrow .
- Pour modifier les symboles affichés, sélectionnez **SYM1** ou **SYM2** et appuyez sur \leftarrow/\rightarrow .

Lorsque vous avez terminé de saisir le SSID, sélectionnez **Finish** et appuyez sur \leftarrow/\rightarrow .

10 Si vous choisissez le mode de connexion Avancé, sélectionnez **Paramètres IP** et appuyez sur \leftarrow/\rightarrow .

Si votre réseau attribue automatiquement des adresses, activez le paramètre **DHCP**. Si ce n'est pas le cas, désactivez le paramètre **DHCP** et entrez l'information d'**Adresse IP**, de **Masque ss-rés** et d'**Adresse passerelle** du projecteur, au besoin.

Pour saisir des chiffres, utilisez les boutons fléchés de la télécommande pour mettre un chiffre en surbrillance, puis appuyez sur le bouton \leftarrow/\rightarrow . Lorsque vous avez terminé de saisir une adresse, mettez **Finish** en surbrillance, puis appuyez sur \leftarrow/\rightarrow . Appuyez sur **Esc**.

11 Pour éviter que le SSID et l'adresse IP ne s'affichent dans l'écran d'attente du réseau, configurez les paramètres **Affichage SSID** et/ou **Affichage adr. IP** à **Off**.

12 Lorsque vous avez terminé de sélectionner les paramètres dans le menu LAN sans fil, appuyez sur **Esc**.

13 Si vous connectez le projecteur à un réseau protégé, sélectionnez le menu **Sécurité** et appuyez sur \leftarrow/\rightarrow . Puis, sélectionnez les paramètres au besoin et appuyez sur **Esc** lorsque vous avez terminé.

14 Sélectionnez **Terminé** et appuyez sur \leftarrow/\rightarrow , puis sélectionnez **Oui** et appuyez sur \leftarrow/\rightarrow de nouveau pour enregistrer vos paramètres.

15 Consultez la section « Installez le logiciel du réseau » pour obtenir des directives supplémentaires.

Projection sur un réseau câblé

Suivez ces étapes pour configurer le projecteur pour votre réseau câblé en utilisant le système de menus du projecteur.

1 Branchez le projecteur et mettez-le sous tension.

2 Appuyez sur le bouton **Menu** de la télécommande, sélectionnez le menu **Réseau** et appuyez sur \leftarrow/\rightarrow .

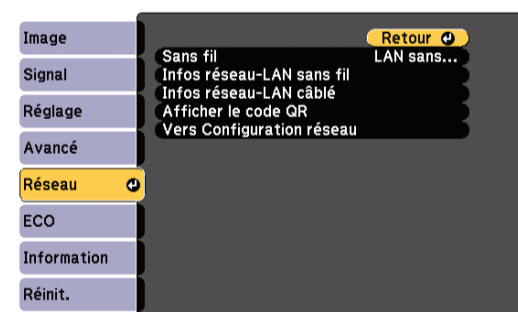

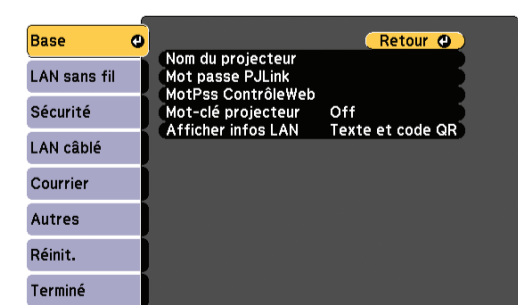

3 Sélectionnez **Vers Configuration réseau** et appuyez sur \leftarrow/\rightarrow .

4 Sélectionnez le menu **Base** et appuyez sur \leftarrow/\rightarrow .



- Pour entrer un chiffre ou des caractères, utilisez les boutons fléchés sur la télécommande pour mettre un caractère en surbrillance, puis appuyez sur \leftarrow/\rightarrow .





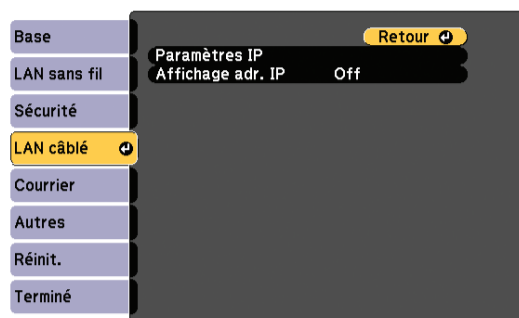

- 5 Sélectionnez le paramètre **Nom du projecteur** et entrez un nom (jusqu'à 16 caractères) afin d'identifier votre projecteur sur le réseau.

Utilisez le clavier affiché pour saisir les caractères. Appuyez sur les boutons fléchés de la télécommande pour mettre les caractères en surbrillance et appuyez sur /  pour les sélectionner.

Remarque : Consultez le Guide de l'utilisateur en ligne pour obtenir de l'information sur l'ajout des mots de passe.

- 6 Sélectionnez le menu **LAN câblé** et appuyez sur / .



- 7 Choisissez **Paramètres IP** et appuyez sur / .
- 8 Si votre réseau attribue automatiquement des adresses, activez le paramètre **DHCP**. Si ce n'est pas le cas, désactivez le paramètre **DHCP** et entrez l'information d'**Adresse IP**, de **Masque ss-rés** et d'**Adresse passerelle** du projecteur, au besoin. Puis, appuyez sur **Esc**.
- 9 Pour éviter que l'adresse IP s'affiche à l'écran d'attente du réseau, configurez le paramètre **Affichage adr. IP** à **Off**.
- 10 Lorsque vous avez terminé, sélectionnez **Terminé** et appuyez sur / , puis appuyez sur /  de nouveau pour sauvegarder vos réglages.
- 11 Appuyez sur le bouton **Menu** pour quitter le système de menus.
- 12 Consultez la section « Installez le logiciel du réseau » pour obtenir des directives supplémentaires.

Installez le logiciel du réseau

Ordinateur

Installez le logiciel EasyMP® Network Projection sur chaque ordinateur que vous comptez utiliser pour projeter sur le réseau. Utilisez le CD étiqueté *Epson Projector Software* pour l'installation de ce programme.

Pour obtenir des directives sur l'installation et l'utilisation du logiciel réseau, cliquez sur l'icône sur votre bureau pour accéder au *Guide d'utilisation d'EasyMP Network Projection* en ligne (requiert une connexion Internet). Si vous n'avez pas d'icône pour le Guide d'utilisation d'EasyMP Network Projection, vous pouvez l'installer à partir du CD du projecteur.

Pour surveiller et commander le projecteur sur votre réseau, téléchargez et installez le logiciel EasyMP Monitor et le manuel à partir du site Web de soutien d'Epson. Vous pouvez installer un lien vers la page de téléchargements à partir du CD du projecteur.

Appareil média mobile

Pour projeter à partir d'un appareil iOS ou Android^{MC}, téléchargez et installez l'application Epson iProjection^{MC}. Visitez le site Web epson.com/projectorapp pour obtenir plus d'informations (site Web et application disponibles en anglais seulement).



Dépannage

Si vous voyez un écran vide ou que le message **Pas de signal** s'affiche après avoir mis sous tension votre ordinateur ou source vidéo, vérifiez ce qui suit :

- Assurez-vous que le témoin Status du projecteur est bleu, qu'il ne clignote pas et que la glissière A/V Mute est ouverte.
- Appuyez sur le bouton **Source Search** du projecteur ou de la télécommande pour passer à la bonne source d'image, au besoin.

- Si vous utilisez un ordinateur portable Windows, enfoncez la touche de fonction de votre clavier qui vous permet d'afficher sur un moniteur externe. Cette touche peut également être étiquetée **CRT/LCD** ou peut être identifiée par une icône comme . Il est possible que vous deviez maintenir la touche **Fn** du clavier de votre ordinateur portable enfoncée au même moment (comme **Fn + F7**). Vous devez attendre quelques instants pour que l'image s'affiche.
- Si vous utilisez un ordinateur portable Mac, ouvrez **Préférences Système** et sélectionnez **Affichage**. Cliquez sur l'onglet **Disposition** et cochez la case **Recopie vidéo**.

Comment obtenir de l'aide

Manuels

Pour obtenir plus d'informations concernant l'utilisation du projecteur, cliquez sur les icônes sur le bureau pour accéder aux manuels en ligne (requiert une connexion Internet). Si vous n'avez pas d'icônes pour les manuels, vous pouvez les installer à partir du CD du projecteur.

Services de soutien téléphonique

Pour utiliser l'assistance technique Epson® PrivateLine®, composez le 1 800 637-7661. Ce service est disponible pendant toute la durée de la période de garantie. Vous pouvez aussi parler à un spécialiste du soutien en composant le 905 709-3839.

Les heures de soutien sont de 6 h à 20 h, heure du Pacifique, du lundi au vendredi et de 7 h à 16 h, heure du Pacifique, le samedi. Les heures et les jours de soutien peuvent être sujets à changement sans préavis. Des frais d'interurbain sont éventuellement à prévoir.

Soutien Internet

Visitez le site Web epson.ca/support et cliquez sur **Français**. Pour contacter Epson par courriel, veuillez cliquer sur **Soutien par courriel**. Ensuite, suivez les instructions à l'écran.

Enregistrement

Enregistrez votre produit dès aujourd'hui pour obtenir des renseignements sur les mises à jour de produits et des offres. Vous pouvez enregistrer le projecteur en utilisant le CD inclus ou en ligne à epson.com/webreg (site Web présenté en anglais seulement).

Accessoires optionnels

Pour obtenir la liste des accessoires optionnels, consultez le *Guide de l'utilisateur* en ligne.

Vous pouvez vous procurer des écrans de projection ou d'autres accessoires auprès d'un revendeur agréé Epson. Composez le 1 800 463-7766 pour obtenir les coordonnées du revendeur le plus près de chez vous. Ou vous pouvez effectuer vos achats en ligne à epson.ca (site Web présenté en anglais seulement).

EPSON
EXCEED YOUR VISION



EPSON, EasyMP et PowerLite sont des marques déposées, Epson iProjection est une marque de commerce et EPSON Exceed Your Vision est un logotype déposé de Seiko Epson Corporation. PrivateLine est une marque déposée d'Epson America, Inc.

OS X est une marque de commerce d'Apple Inc., déposée aux États-Unis et dans d'autres pays.

Avis général : Les autres noms de produit figurant dans le présent document ne sont cités qu'à titre d'identification et peuvent être des marques de commerce de leurs propriétaires respectifs. Epson renonce à tous les droits associés à ces marques.

L'information contenue dans le présent document peut être modifiée sans préavis.

© 2014 Epson America, Inc., 11/14

Pays d'impression : XXXXXX

CPD-42066