

# **Guide de l'utilisateur WF-2860**



---

# Table des matières

<b>Guide de l'utilisateur WF-2860 .....</b>	<b>13</b>
<b>Notions de base concernant le produit .....</b>	<b>14</b>
Utilisation du panneau de commande .....	14
Boutons et témoins du panneau de commande.....	15
Écran ACL.....	16
Informations sur les icônes d'état.....	16
Navigation à l'écran ACL.....	18
Entrée de caractères à l'écran ACL .....	19
Visionnement des animations .....	20
Réglage de la date et de l'heure .....	22
Modification de la langue d'affichage de l'écran ACL.....	23
Réglage du son du panneau de commande .....	24
Ajustement de la luminosité de l'écran.....	25
Désactivation du retour automatique à l'écran d'accueil .....	26
Emplacement des pièces du produit .....	27
Pièces du produit - Avant.....	28
Pièces du produit - Intérieur.....	29
Pièces du produit - Arrière .....	30
Réglage des paramètres de consommation d'énergie .....	31
Modification des paramètres de minuterie veille.....	31
Modification des paramètres d'économie d'énergie.....	32
Solutions Epson Connect pour téléphones intelligents, tablettes et plus.....	33
Configuration des services Epson Connect.....	34
Utilisation de l'utilitaire Epson Email Print .....	36
Utilisation de l'application mobile Epson iPrint.....	36
Utilisation d'Epson Remote Print .....	37
Utilisation de la numérisation en nuage d'Epson .....	38
Utilisation d'AirPrint .....	38
Utilisation de Google Cloud Print.....	39
Paramétrage de Google Cloud Print sur un Chromebook .....	40

Impression Android avec Epson Print Enabler .....	41
Impression avec Fire OS .....	42
Impression mobile avec Windows 10 .....	42
Utilisation de l'application Epson Print and Scan avec les tablettes Windows .....	43
Utilisation du service d'impression Mopria .....	44
Impression et numérisation via CCP à partir de votre appareil Android.....	44
<b>Réseau Wi-Fi ou câblé .....</b>	<b>47</b>
Recommandations pour la sécurité réseau .....	47
Configuration du mode d'infrastructure Wi-Fi .....	48
Sélection des paramètres de réseau sans fil à partir du panneau de commande.....	49
Configuration du mode Wi-Fi Direct .....	52
Activation du mode Wi-Fi Direct .....	53
Configuration de la fonction Wi-Fi Protected Setup (WPS) .....	54
Utilisation de la fonction WPS pour établir une connexion à un réseau .....	55
Impression d'une feuille d'état réseau .....	56
Modification ou mise à jour des connexions réseau .....	57
Accès à l'utilitaire Web Config .....	57
Passage d'une connexion USB à une connexion Wi-Fi.....	57
Passage d'une connexion Wi-Fi à une connexion au réseau câblé .....	58
Connexion à un nouveau routeur Wi-Fi .....	58
Désactivation des fonctionnalités Wi-Fi .....	59
<b>Chargement du papier .....</b>	<b>61</b>
Chargement du papier dans le bac papier.....	61
Capacité de chargement du papier .....	65
Capacité d'impression recto verso .....	66
Papiers Epson disponibles .....	68
Compatibilité des types de papier sans marges .....	70
Paramètres de type de papier ou de média - Logiciel d'impression.....	71
Sélection des paramètres d'imprimante par défaut .....	72
Paramètres d'imprimante .....	72
Sélection des paramètres papier - Panneau de commande .....	74
Paramètres de type de papier - Panneau de commande .....	75

<b>Positionnement des originaux sur le produit.....</b>	<b>77</b>
Positionnement des originaux sur la vitre d'exposition du scanner.....	77
Positionnement des originaux dans le chargeur automatique de documents.....	78
<b>Copie .....</b>	<b>82</b>
Copie de documents ou de photos.....	82
Paramètres du menu Copie .....	83
<b>Impression depuis un ordinateur.....</b>	<b>86</b>
Impression sous Windows.....	86
Sélection des paramètres d'impression de base - Windows.....	87
Options de qualité d'impression - Windows.....	90
Options d'impression multi-pages - Windows .....	90
Sélection des paramètres d'impression recto verso - Windows.....	90
Options d'impression recto verso - Windows .....	93
Ajustement de la densité d'impression - Windows .....	94
Sélection des options additionnelles de mise en page et d'impression - Windows .....	95
Options de correction des couleurs personnalisées - Windows .....	97
Options d'image et paramètres additionnels - Windows .....	98
Paramètres d'en-tête et de bas de page - Windows.....	99
Réglage des présélections d'impression - Windows.....	100
Sélection des paramètres étendus - Windows.....	101
Paramètres étendus - Windows.....	103
Impression de documents ou de photos - Windows .....	104
Vérification de l'état de l'impression - Windows.....	106
Verrouillage des paramètres d'impression - Windows .....	106
Options des paramètres verrouillés .....	108
Modification des paramètres d'impression par défaut - Windows.....	109
Modification de la langue d'affichage des écrans du logiciel d'impression .....	110
Modification des options de mises à jour automatiques.....	112
Impression avec le pilote Epson intégré - Windows 10 S .....	113
Sélection des paramètres d'impression de base - Windows 10 S.....	113
Impression sur un Mac .....	117
Sélection des paramètres d'impression de base - Mac.....	118
Paramètres de qualité d'impression - Mac .....	122

Options d'impression - Mac.....	122
Sélection des paramètres du format d'impression - Mac .....	123
Sélection des options de mise en page - Mac.....	124
Sélection des paramètres d'impression recto verso - Mac.....	125
Options et ajustements d'impression recto verso - Mac .....	126
Gestion des couleurs - Mac .....	127
Options de couleurs et de concordance des couleurs - Mac .....	128
Sélection des préférences d'impression - Mac .....	129
Préférences d'impression - Mac.....	130
Impression de documents ou de photos - Mac .....	131
Vérification de l'état de l'impression - Mac .....	132
Impression depuis un Chromebook.....	133
Annulation de l'impression en utilisant un bouton du produit .....	134
<b>Numérisation .....</b>	<b>135</b>
Lancement d'une numérisation .....	135
Lancement d'une numérisation à partir du panneau de commande du produit.....	135
Numérisation vers un ordinateur connecté au produit.....	137
Numérisation vers le nuage .....	139
Numérisation à l'aide des services Web pour appareils (WSD) - Windows.....	140
Paramètres du menu Numériser - panneau de commande .....	141
Modification des paramètres par défaut du travail de numérisation .....	142
Lancement d'une numérisation en utilisant l'icône Epson Scan 2.....	143
Lancement d'une numérisation à partir d'un programme de numérisation .....	145
Lancement d'une numérisation depuis un appareil intelligent .....	147
Numérisation à l'aide d'Epson Scan 2 .....	147
Paramètres de numérisation additionnels - Onglet Paramètres principaux .....	150
Paramètres de numérisation additionnels - Onglet Paramètres avancés .....	151
Enregistrement de documents numérisés en format PDF consultable en utilisant Epson Scan 2 .....	152
Options de format d'image.....	154
Directives pour modifier la résolution de la numérisation.....	154
<b>Envoi et réception de télécopies .....</b>	<b>156</b>
Connexion d'un téléphone ou d'un répondeur .....	156

Configuration des fonctions de télécopie.....	159
Configuration des fonctions de télécopie de base .....	159
Utilisation de l'assistant de configuration du télécopieur .....	160
Sélection du type de ligne .....	162
Réglage du nombre de sonneries avant réponse.....	163
Sélection des paramètres de télécopie avancés .....	164
Paramètres de réception - Télécopie .....	165
Paramètres de rapports - Télécopies .....	166
Paramètres de base - Télécopie .....	167
Paramètres du menu Param. de sécurité - Télécopie .....	169
Configuration de FAX Utility - Windows .....	170
Configuration des fonctions de télécopie avec FAX Utility - Mac .....	173
Configuration des contacts et des groupes de contacts .....	174
Configuration des contacts avec le panneau de commande du produit.....	174
Création d'un contact .....	174
Modification ou suppression d'un contact .....	177
Création d'un groupe de contacts .....	178
Modification ou suppression d'un groupe de contacts.....	180
Importation de contacts au moyen de FAX Utility - Windows.....	181
Configuration des listes de numéros abrégés et groupés avec FAX Utility - Mac .....	183
Envoi de télécopies .....	185
Envoi de télécopies à partir du panneau de commande .....	185
Envoi d'une télécopie à l'aide du panneau de commande.....	186
Paramètres d'envoi de télécopies .....	188
Envoi d'une télécopie à une heure spécifique .....	189
Composition des numéros de télécopieur depuis un téléphone connecté .....	191
Envoi de télécopies à l'aide de FAX Utility - Windows .....	192
Envoi de télécopies à l'aide de FAX Utility - Mac .....	194
Réception de télécopies .....	197
Réception de télécopies .....	197
Réception automatique des télécopies .....	198
Réception manuelle des télécopies .....	198
Réception d'une télécopie sur demande.....	199

Sauvegarde et visualisation des télécopies reçues .....	200
Sélection des options de télécopies reçues en utilisant FAX Utility - Windows.....	201
Vérification de l'état des télécopies .....	204
Impression de rapports de télécopie .....	205
Options de rapport de télécopie.....	205
<b>Remplacement des cartouches d'encre et des boîtes de maintenance .....</b>	<b>207</b>
Vérification de l'état des cartouches et de la boîte de maintenance .....	207
Vérification de l'état des cartouches et de la boîte de maintenance sur l'écran ACL .....	207
Vérification de l'état des cartouches et de la boîte de maintenance - Windows.....	208
Vérification de l'état des cartouches et de la boîte de maintenance - Mac.....	211
Achat de cartouches d'encre et de boîtes de maintenance Epson .....	212
Numéros de pièce pour les cartouches d'encre et la boîte de maintenance .....	213
Retrait et installation de cartouches d'encre.....	213
Impression avec de l'encre noire et des cartouches d'encre couleur épuisées .....	220
Impression avec des cartouches d'encre couleur épuisées - Panneau de commande.....	220
Impression avec des cartouches d'encre couleur épuisées - Windows .....	221
Impression avec des cartouches d'encre couleur épuisées - Mac.....	221
Préservation de l'encre noire sous Windows.....	223
Remplacement de la boîte de maintenance .....	224
<b>Réglage de la qualité d'impression.....</b>	<b>225</b>
Entretien de la tête d'impression .....	225
Vérification des buses de la tête d'impression .....	225
Vérification des buses avec le panneau de commande .....	226
Vérification des buses à l'aide d'un utilitaire de votre ordinateur .....	229
Nettoyage de la tête d'impression.....	231
Nettoyage de la tête d'impression en utilisant le panneau de commande .....	232
Nettoyage de la tête d'impression en utilisant un utilitaire de l'ordinateur .....	233
Alignement de la tête d'impression en utilisant le panneau de commande.....	236
Nettoyage du guide-papier .....	238
Affichage des informations d'état du produit.....	239
<b>Nettoyage et transport de votre produit .....</b>	<b>241</b>
Nettoyage de votre produit .....	241
Nettoyage des rouleaux de guidage du papier .....	245



Nettoyage du circuit de la tête d'impression .....	246
Transport de votre produit .....	249
<b>Résolution des problèmes.....</b>	<b>252</b>
Vérification des mises à jour du logiciel d'imprimante.....	252
Messages d'état du produit .....	253
Exécution d'une vérification du produit.....	256
Réinitialisation des paramètres par défaut du panneau de commande.....	257
Résolution des problèmes de configuration .....	258
Le produit ne s'allume ou ne s'éteint pas .....	258
Le produit fait entendre des bruits après l'installation de l'encre.....	259
Problèmes d'installation des logiciels .....	259
Résolution des problèmes de réseau .....	260
Le produit ne peut se connecter à un routeur sans fil ou un point d'accès.....	260
Le logiciel réseau ne peut trouver le produit sur un réseau.....	261
Le produit n'apparaît pas dans la fenêtre d'imprimantes Mac.....	263
Impossible d'imprimer via un réseau .....	263
Impossible de numériser via un réseau .....	264
Résolution des problèmes de copie .....	265
Le produit émet des bruits, mais rien ne s'imprime.....	265
Le produit émet des bruits lorsqu'il est laissé au repos pendant un certain temps.....	266
Résolution des problèmes de papier .....	266
Problèmes d'alimentation du papier .....	266
Problèmes de bourrage papier dans le produit.....	267
Problèmes d'éjection du papier .....	267
Résolution des problèmes d'impression à partir d'un ordinateur .....	268
Rien ne s'imprime .....	268
L'icône d'imprimante n'apparaît pas dans la barre des tâches Windows.....	269
Impression lente .....	269
Résolution des problèmes de mise en page et de contenu .....	271
Image inversée .....	272
Impression d'un trop grand nombre de copies.....	272
Impression de pages vides.....	272
Les marges sont incorrectes sur les tirages.....	273

Une bordure blanche apparaît sur vos tirages sans marges.....	274
Impression de caractères erronés .....	274
Taille ou position de l'image incorrecte .....	275
Tirage incliné .....	276
Résolution des problèmes de qualité d'impression .....	276
Tirage présentant des lignes claires ou foncées.....	277
Tirage flou ou maculé .....	277
Tirage estompé ou comportant des vides.....	279
Tirage granuleux.....	279
Les couleurs du tirage sont incorrectes .....	280
Résolution des problèmes de numérisation .....	281
Le logiciel de numérisation ne fonctionne pas correctement .....	282
Impossible de lancer Epson Scan 2.....	282
La numérisation est lente.....	283
Résolution des problèmes de qualité de l'image numérisée.....	283
L'image n'est constituée que de quelques points.....	284
Une ligne de points apparaît dans toutes les images numérisées .....	284
Les lignes droites d'une image apparaissent courbées .....	284
L'image est déformée ou floue.....	285
Les couleurs de l'image sont inégales sur les bords .....	285
L'image est trop sombre .....	286
Le verso du document original apparaît sur l'image numérisée .....	286
Des motifs d'ondulation apparaissent dans l'image .....	286
Les couleurs des images numérisées ne correspondent pas aux couleurs d'origine.....	287
Les bords de l'image numérisée sont rognés .....	287
Résolution des problèmes de télécopie.....	287
Impossible d'envoyer ou de recevoir des télécopies.....	288
Impossible de recevoir des télécopies avec un téléphone connecté à votre produit.....	289
Une erreur de mémoire fax pleine apparaît .....	290
La télécopie envoyée est de piètre qualité.....	290
La télécopie envoyée est reçue dans la mauvaise taille .....	291
La télécopie reçue est de piètre qualité .....	292
La télécopie reçue ne s'imprime pas.....	292

Désinstallation des logiciels du produit.....	292
Désinstallation et réinstallation des logiciels du produit - Windows .....	293
Désinstallation des logiciels du produit - Mac .....	294
Comment obtenir de l'aide.....	295
<b>Caractéristiques techniques .....</b>	<b>297</b>
Exigences système - Windows.....	297
Exigences système - Mac.....	298
Caractéristiques du papier .....	299
Caractéristiques de la zone d'impression .....	300
Caractéristiques de la numérisation .....	301
Caractéristiques du chargeur automatique de documents (ADF).....	302
Caractéristiques de télécopie .....	302
Caractéristiques des cartouches d'encre .....	303
Caractéristiques des dimensions .....	304
Caractéristiques électriques .....	305
Caractéristiques environnementales .....	305
Caractéristiques de l'interface .....	305
Caractéristiques de l'interface réseau .....	306
Caractéristiques de normes et de conformité .....	307
<b>Avis.....</b>	<b>308</b>
Consignes de sécurité importantes .....	308
Consignes de sécurité générales du produit.....	308
Consignes de sécurité concernant les cartouches d'encre .....	310
Consignes de sécurité concernant la connexion sans fil .....	312
Consignes de sécurité pour l'écran ACL.....	312
Consignes de sécurité concernant le matériel téléphonique.....	312
Avis important sur la confidentialité (numéro de série de l'imprimante).....	313
Déclaration de conformité avec la FCC .....	313
Arbitrage exécutoire et recours collectifs.....	316
Marques de commerce.....	319
Avis sur les droits d'auteur.....	320
Accord pour le logiciel LibTIFF .....	321
Note concernant l'utilisation responsable du matériel protégé par les lois sur les droits d'auteur .....	321

Délai par défaut avant l'activation du mode d'économie d'énergie des produits Epson .....	322
Attribution des droits réservés .....	322

---

## **Guide de l'utilisateur WF-2860**

Bienvenue au *Guide de l'utilisateur* de l'appareil WF-2860.

Pour une version PDF imprimable de ce guide, cliquez [ici](#).

---

## Notions de base concernant le produit

Consultez ces sections pour en savoir plus sur les fonctionnalités de base de votre produit.

[Utilisation du panneau de commande](#)

[Emplacement des pièces du produit](#)

[Réglage des paramètres de consommation d'énergie](#)

[Solutions Epson Connect pour téléphones intelligents, tablettes et plus](#)

[Utilisation d'AirPrint](#)

[Utilisation de Google Cloud Print](#)

[Impression Android avec Epson Print Enabler](#)

[Impression avec Fire OS](#)

[Impression mobile avec Windows 10](#)

[Utilisation de l'application Epson Print and Scan avec les tablettes Windows](#)

[Utilisation du service d'impression Mopria](#)

[Impression et numérisation via CCP à partir de votre appareil Android](#)

## Utilisation du panneau de commande

Consultez ces sections pour en savoir plus sur la façon d'utiliser le panneau de commande et de configurer ses paramètres.

[Boutons et témoins du panneau de commande](#)

[Réglage de la date et de l'heure](#)

[Modification de la langue d'affichage de l'écran ACL](#)

[Réglage du son du panneau de commande](#)





[Ajustement de la luminosité de l'écran](#)

[Désactivation du retour automatique à l'écran d'accueil](#)

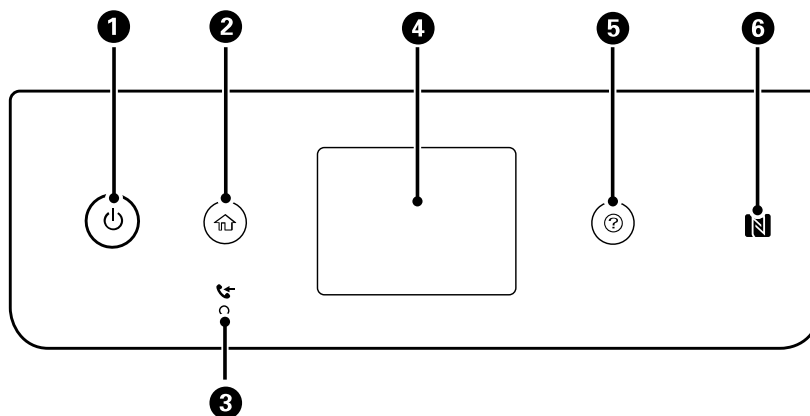
**Sujet parent:** [Notions de base concernant le produit](#)

## Boutons et témoins du panneau de commande



- 1 Bouton et témoin  d'alimentation
- 2 Bouton  d'accueil
- 3 Témoin  de télécopie reçue
- 4 Écran ACL
- 5 Bouton  d'aide
- 6 Étiquette CCP (communication en champ proche)

[Écran ACL](#)

[Informations sur les icônes d'état](#)

[Navigation à l'écran ACL](#)

[Entrée de caractères à l'écran ACL](#)

[Visionnement des animations](#)

**Sujet parent:** [Utilisation du panneau de commande](#)

## Écran ACL

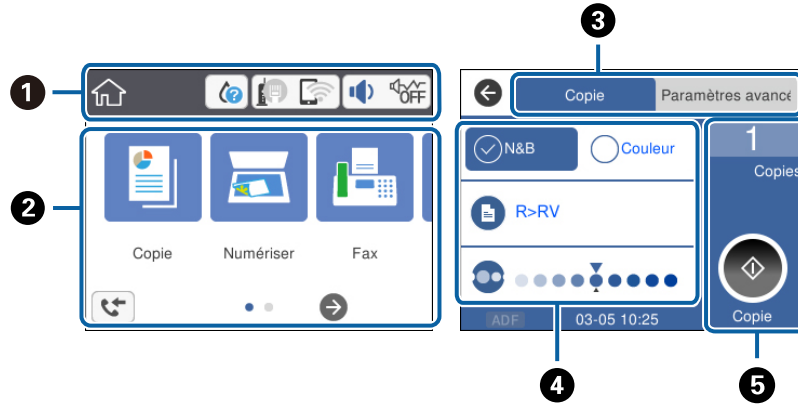

- 1 Affiche différentes informations d'état; permet de consulter l'état ou d'ajuster les paramètres d'une icône en la sélectionnant.
- 2 Affiche les options du menu.
- 3 Permet de sélectionner un onglet pour voir différentes options et différents paramètres.
- 4 Affiche les options des paramètres.
- 5 Affiche les boutons disponibles.

**Sujet parent:** [Boutons et témoins du panneau de commande](#)

### Références associées

















[Consignes de sécurité pour l'écran ACL](#)

### Informations sur les icônes d'état

Votre produit affiche des icônes à l'écran ACL pour indiquer certains états.

Icônes	Description
	Affiche l'état de l'encre et de la boîte de maintenance. Sélectionnez l'icône pour consulter les niveaux de l'encre et de la boîte de maintenance.





Icônes	Description
	<p>Affiche l'état de la connexion réseau. Sélectionnez l'icône pour configurer et modifier la connexion réseau.</p> <ul style="list-style-type: none"> <li>•  Le produit n'est pas connecté à un réseau Ethernet.</li> <li>•  Le produit est connecté à un réseau Ethernet.</li> <li>•  Le produit n'est pas connecté à un réseau sans fil.</li> <li>•  Le produit recherche un SSID ou a rencontré un problème de connexion au réseau sans fil.</li> <li>•  Le produit est connecté à un réseau sans fil. Le nombre de barres indique la puissance du signal de la connexion.</li> <li>•  Le mode Wi-Fi Direct n'est pas activé.</li> <li>•  Le mode Wi-Fi Direct est activé.</li> </ul>
	<p>Affiche les paramètres du son. Sélectionnez l'icône pour changer les paramètres.</p> <ul style="list-style-type: none"> <li>•  Le paramètre <b>Mode silencieux</b> est activé. Selon le type de papier et la qualité d'impression sélectionnés, le bruit durant l'impression est réduit aux dépens de la vitesse d'impression.</li> <li>•  Le paramètre <b>Mode silencieux</b> est désactivé.</li> <li>•  Le paramètre <b>En sourdine</b> est activé.</li> </ul>
	<p>Affiche l'écran d'information des données du fax.</p>
	<p>Des informations supplémentaires sont disponibles. Sélectionnez l'icône pour afficher l'information.</p>
	<p>Le paramètre indiqué a rencontré un problème. Sélectionnez l'icône pour obtenir des informations sur la façon de résoudre le problème.</p>
	<p>Indique que des données n'ont pas été lues, imprimées ou sauvegardées. Le nombre affiché indique la quantité de données concernées.</p>

**Sujet parent:** Boutons et témoins du panneau de commande

**Navigation à l'écran ACL**

Suivez ces instructions pour utiliser et naviguer dans les menus à l'écran ACL.

 Touchez ou appuyez sur l'écran pour sélectionner un élément ou une icône.

 Faites un mouvement rapide du doigt pour faire défiler l'écran rapidement.

 Faites glisser votre doigt sur l'écran pour déplacer des éléments.

Pour modifier un paramètre, touchez à n'importe quel endroit sur le paramètre.

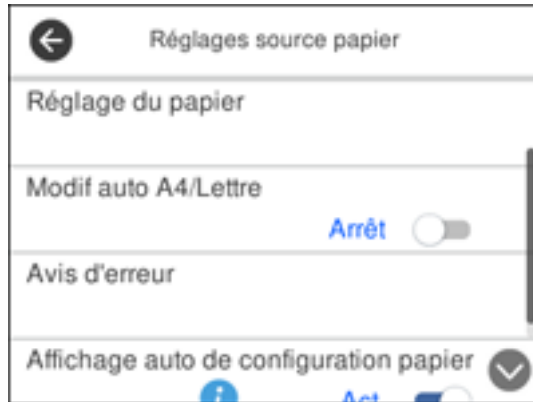

Pour entrer une valeur dans un champ, touchez le champ afin que le clavier s'affiche à l'écran.



**Sujet parent:** [Boutons et témoins du panneau de commande](#)

### Entrée de caractères à l'écran ACL

Suivez ces directives pour entrer les caractères des mots de passe et autres paramètres.

### Utilisation du clavier à l'écran

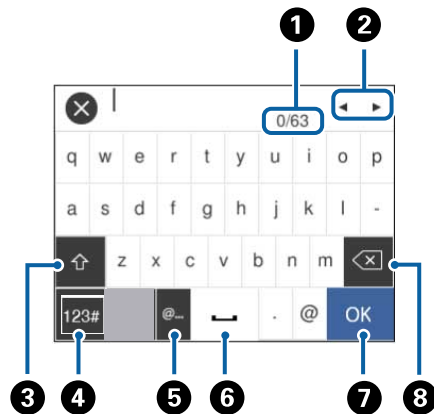

- 1 Affiche le nombre de caractères.
- 2 Déplace le curseur vers la gauche ou la droite.

- 3 Bascule entre les caractères majuscules et minuscules, les chiffres et les symboles.
- 4 Bascule entre les caractères et les chiffres ou les symboles.
- 5 Affiche une liste de noms de domaine communs parmi lesquels choisir.
- 6 Saisit une espace.
- 7 À sélectionner lorsque vous avez terminé.
- 8 Supprime le caractère précédent.

### Utilisation du pavé numérique à l'écran

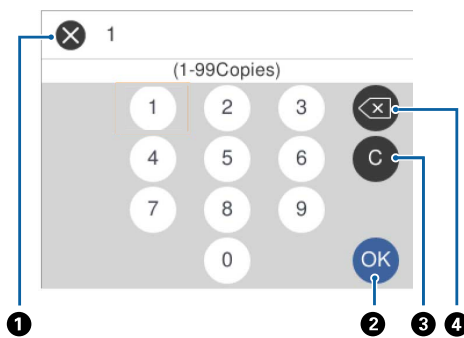

- 1 Annule l'entrée et ferme le pavé numérique.
- 2 À sélectionner lorsque vous avez terminé.
- 3 Efface les chiffres saisis.
- 4 Supprime le chiffre précédent.

**Sujet parent:** [Boutons et témoins du panneau de commande](#)

### Visionnement des animations

Vous pouvez voir des animations sur l'écran ACL qui vous guideront à travers une procédure ou qui vous aideront à résoudre un problème.

1. Appuyez sur le bouton  d'aide.

Un écran comme celui-ci s'affiche :



2. Sélectionnez **Dépannage** si vous rencontrez un problème, ou sélectionnez **Comment faire** pour voir des instructions sur des procédures courantes.
3. Choisissez un sujet parmi la liste des sujets disponibles, puis suivez les instructions à l'écran.

Voici un exemple d'un écran que vous pourriez voir :

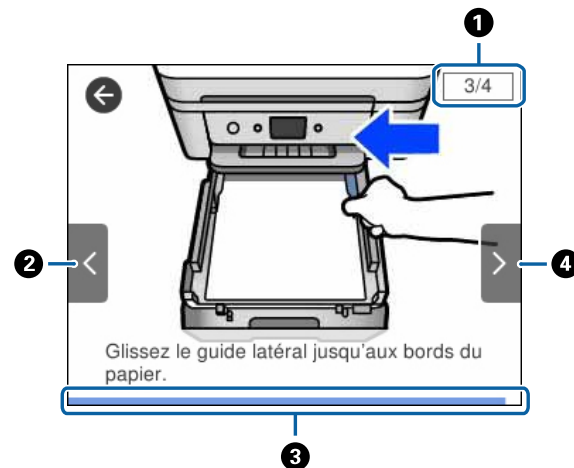

- 1 Affiche le numéro de l'étape actuelle et le nombre total d'étapes.

- 2 Affiche l'étape précédente.
- 3 Indique la progression à travers la procédure.
- 4 Affiche l'étape suivante.

**Sujet parent:** [Boutons et témoins du panneau de commande](#)

## Réglage de la date et de l'heure

Avant d'envoyer une télécopie, réglez la date, l'heure, et l'heure d'été ou d'hiver de votre région, puis choisissez le format de date et d'heure souhaité.

1. Appuyez sur le bouton  d'accueil, si nécessaire.
2. Sélectionnez **Param**.
3. Sélectionnez **Paramètres généraux**.

Un écran comme celui-ci s'affiche :



4. Sélectionnez **Param de base**.
5. Sélectionnez **Régl. Date/Heure**.

Un écran comme celui-ci s'affiche :



6. Sélectionnez **Heure d'été**.
7. Sélectionnez les paramètres qui s'appliquent à votre région :
  - **Hiver** : C'est l'hiver ou votre région ne suit pas l'heure d'été.
  - **Été** : C'est le printemps ou l'été et votre région est à l'heure d'été.

**Remarque:** Si votre région suit l'heure d'été, vous devez modifier ce paramètre pour qu'il corresponde à la saison. Quand vous passez du paramètre **Hiver** à **Été**, votre produit avance automatiquement son horloge d'une heure. Quand vous passez du paramètre **Été** à **Hiver**, il recule l'horloge d'une heure.

8. Sélectionnez **Date/Heure**.
9. Sélectionnez le format de date que vous souhaitez utiliser.
10. Utilisez le clavier affiché pour saisir la date actuelle.
11. Sélectionnez le format d'heure que vous souhaitez utiliser.
12. Utilisez le clavier affiché pour saisir l'heure actuelle.

**Sujet parent:** [Utilisation du panneau de commande](#)

## Modification de la langue d'affichage de l'écran ACL

Vous pouvez modifier la langue d'affichage utilisée sur l'écran ACL.

1. Appuyez sur le bouton  d'accueil, si nécessaire.
2. Sélectionnez **Param**.
3. Sélectionnez **Paramètres généraux**.

Un écran comme celui-ci s'affiche :



4. Sélectionnez **Param de base**.
5. Sélectionnez **Langue/Language**.
6. Sélectionnez une langue.

**Sujet parent:** [Utilisation du panneau de commande](#)

## Réglage du son du panneau de commande

Vous pouvez ajuster le volume du son émis lorsque vous appuyez sur les boutons du panneau de commande.



1. Appuyez sur le bouton  d'accueil, si nécessaire.
2. Sélectionnez **Param**.
3. Sélectionnez **Paramètres généraux**.



Un écran comme celui-ci s'affiche :



4. Sélectionnez **Param de base**.
5. Sélectionnez **Son**.
6. Sélectionnez **Mode normal** ou **Mode Silencieux**.

**Remarque:** Appuyez sur l'icône  |  de l'écran d'accueil pour basculer entre le **Mode normal** et le **Mode silencieux**.

7. Sélectionnez **Pression bouton**.
8. Appuyez sur les icônes **+** ou **-** pour ajuster le volume.
9. Sélectionnez **OK** pour quitter.

**Sujet parent:** [Utilisation du panneau de commande](#)

## Ajustement de la luminosité de l'écran

Vous pouvez ajuster la luminosité de l'écran ACL.

1. Appuyez sur le bouton  d'accueil, si nécessaire.
2. Sélectionnez **Param**.
3. Sélectionnez **Paramètres généraux**.

Un écran comme celui-ci s'affiche :



4. Sélectionnez **Param de base**.
5. Sélectionnez **Luminosité LCD**.
6. Appuyez sur les icônes **+** ou **-** pour réduire ou augmenter la luminosité.
7. Sélectionnez **OK** pour quitter.

**Sujet parent:** [Utilisation du panneau de commande](#)

## Désactivation du retour automatique à l'écran d'accueil

Le paramètre Expiration opération force l'écran ACL à retourner à l'écran d'accueil après quelques minutes d'inactivité. Cette fonction est activée par défaut, mais vous pouvez la désactiver.

1. Appuyez sur le bouton  d'accueil, si nécessaire.
2. Sélectionnez **Param**.
3. Sélectionnez **Paramètres généraux**.

Un écran comme celui-ci s'affiche :



4. Sélectionnez **Param de base**.
5. Faites défiler la liste et réglez **Expiration opération** sur **Arrêt**.

**Sujet parent:** [Utilisation du panneau de commande](#)

## Emplacement des pièces du produit

Consultez ces sections afin d'identifier les pièces de votre produit.

[Pièces du produit - Avant](#)

[Pièces du produit - Intérieur](#)

[Pièces du produit - Arrière](#)

**Sujet parent:** [Notions de base concernant le produit](#)

## Pièces du produit - Avant

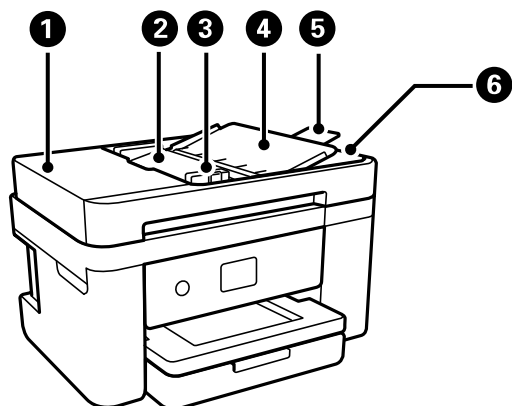

- 1 Capot du chargeur automatique de documents (ADF)
- 2 Bac d'alimentation du chargeur automatique de documents (ADF)
- 3 Guide-papier du chargeur automatique de documents (ADF)
- 4 Support à document du chargeur automatique de documents (ADF)
- 5 Rallonge du bac de sortie du chargeur automatique de documents (ADF)
- 6 Bac de sortie du chargeur automatique de documents (ADF)

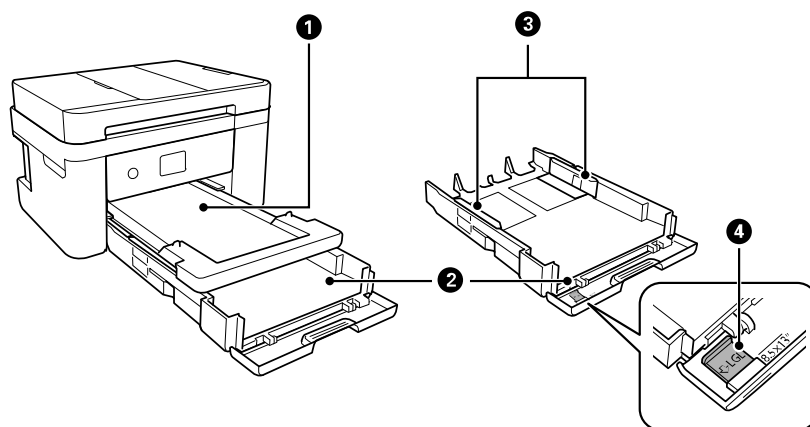

- 1 Bac de sortie
- 2 Bac papier
- 3 Guide-papier du bac
- 4 Guide-papier pour papier légal

Sujet parent: [Emplacement des pièces du produit](#)

## Pièces du produit - Intérieur

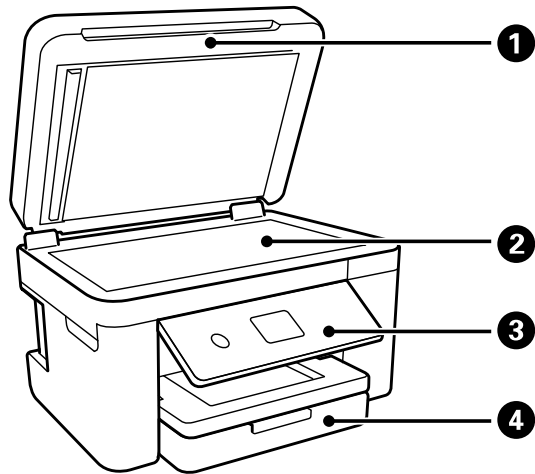

- 1 Couvre-document
- 2 Vitre d'exposition du scanner
- 3 Panneau de commande

#### 4 Capot avant

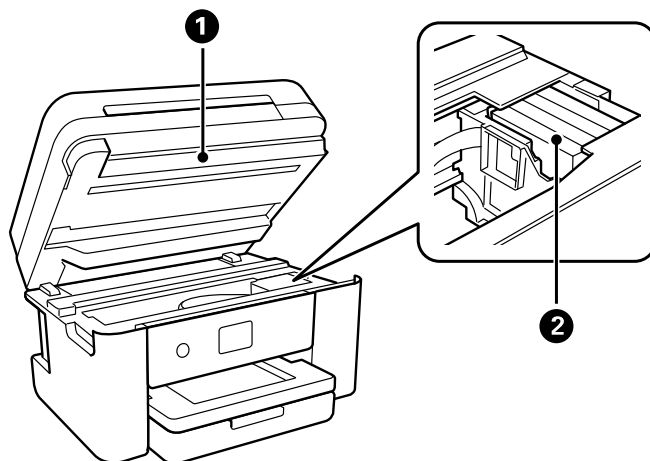

1 Unité du scanner

2 Logement des cartouches d'encre

Sujet parent: [Emplacement des pièces du produit](#)

### Pièces du produit - Arrière

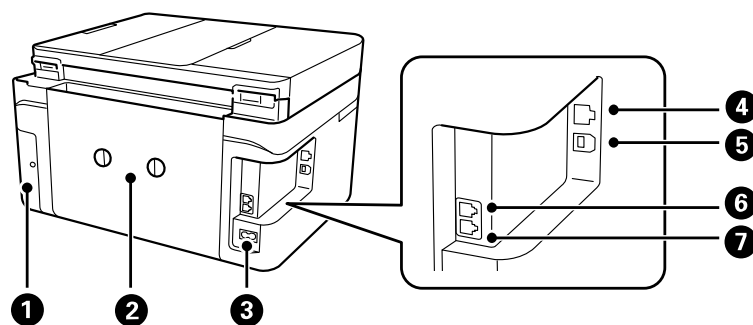

1 Couvercle de la boîte de maintenance

- 2 Capot arrière (unité recto verso)
- 3 Entrée CA
- 4 Port **LAN**
- 5 Port **USB**
- 6 Port **EXT**
- 7 Port **LINE**

**Sujet parent:** [Emplacement des pièces du produit](#)

## Réglage des paramètres de consommation d'énergie

Le produit passe automatiquement en mode de mise en veille et l'écran ACL s'éteint s'il n'est pas utilisé pendant une certaine période de temps. Vous pouvez réduire la période de temps et sélectionner d'autres options pour économiser de l'énergie et des fournitures.

[Modification des paramètres de minuterie veille](#)

[Modification des paramètres d'économie d'énergie](#)

**Sujet parent:** [Notions de base concernant le produit](#)

## Modification des paramètres de minuterie veille

Vous pouvez ajuster le délai avant que le produit n'entre en mode veille et n'éteigne l'écran ACL.

1. Appuyez sur le bouton  d'accueil, si nécessaire.
2. Sélectionnez **Param.**
3. Sélectionnez **Paramètres généraux.**

Un écran comme celui-ci s'affiche :



4. Sélectionnez **Param de base**.
5. Sélectionnez **Minut. veille**.
6. Appuyez sur les icônes – ou + pour réduire ou augmenter le nombre de minutes.

**Remarque:** Vous pouvez aussi appuyer sur le champ des minutes et utiliser le pavé numérique qui s'affiche pour saisir le nombre de minutes.

7. Sélectionnez **OK** lorsque vous avez terminé.

**Sujet parent:** [Réglage des paramètres de consommation d'énergie](#)

## Modification des paramètres d'économie d'énergie

Vous pouvez faire en sorte que le produit s'éteigne automatiquement s'il n'est pas utilisé pendant une certaine période de temps.

1. Appuyez sur le bouton  d'accueil, si nécessaire.
2. Sélectionnez **Param**.
3. Sélectionnez **Paramètres généraux**.



Un écran comme celui-ci s'affiche :



4. Sélectionnez **Param de base**.
5. Sélectionnez **Temporisation arrêt**.
6. Sélectionnez un délai entre **30 minutes** et **12h**.

**Sujet parent:** [Réglage des paramètres de consommation d'énergie](#)

## Solutions Epson Connect pour téléphones intelligents, tablettes et plus

Utilisez votre téléphone intelligent, votre tablette ou votre ordinateur pour imprimer et numériser des documents, des photos, des courriels et des pages Web depuis votre domicile, votre bureau ou à travers le monde entier.

**Remarque:** Si vous utilisez votre produit Epson avec le système d'exploitation Windows 10 S, vous ne pouvez pas utiliser le logiciel décrit dans cette section. En outre, vous ne pouvez pas télécharger et installer les logiciels Epson depuis le site Web d'Epson si vous utilisez Windows 10 S; vous devez absolument les obtenir dans le Magasin Windows.

Imprimez depuis n'importe où avec ces solutions Epson Connect :

- Epson Email Print
- Application Epson iPrint Mobile
- Epson Remote Print

Numérisez et envoyez un fichier par courriel ou téléversez-le vers un service en ligne directement depuis votre produit Epson avec la numérisation en nuage d'Epson ou l'application Epson iPrint Mobile.

[Configuration des services Epson Connect](#)

[Utilisation de l'utilitaire Epson Email Print](#)

[Utilisation de l'application mobile Epson iPrint](#)

[Utilisation d'Epson Remote Print](#)

[Utilisation de la numérisation en nuage d'Epson](#)

**Sujet parent:** [Notions de base concernant le produit](#)

#### **Tâches associées**

[Utilisation d'AirPrint](#)

[Utilisation de Google Cloud Print](#)

[Impression Android avec Epson Print Enabler](#)

[Impression avec Fire OS](#)

[Impression mobile avec Windows 10](#)

[Utilisation de l'application Epson Print and Scan avec les tablettes Windows](#)

[Utilisation du service d'impression Mopria](#)

[Impression et numérisation via CCP à partir de votre appareil Android](#)

## **Configuration des services Epson Connect**

Si l'adresse courriel de votre produit n'a pas été activée lors de la configuration de votre produit afin que vous puissiez l'utiliser avec Epson Connect, vous pouvez l'activer à partir du panneau de commande.

1. Appuyez sur le bouton  d'accueil, si nécessaire.
2. Sélectionnez **Param.**
3. Sélectionnez **Paramètres généraux.**

Un écran comme celui-ci s'affiche :



4. Sélectionnez **Paramètres du service Web**.
5. Sélectionnez **Services Epson Connect**.

Un écran comme celui-ci s'affiche :



6. Sélectionnez **Enregistrer**.
7. Suivez les instructions à l'écran afin d'activer l'adresse courriel de votre produit.

**Sujet parent:** [Solutions Epson Connect pour téléphones intelligents, tablettes et plus](#)

## Utilisation de l'utilitaire Epson Email Print

Avec l'utilitaire Epson Email Print, vous pouvez imprimer à partir de n'importe quel dispositif pouvant envoyer un courriel, tel qu'un téléphone intelligent, une tablette ou un ordinateur portable. Vous n'avez qu'à activer l'adresse courriel unique de votre produit. Lorsque vous souhaitez imprimer, joignez un fichier PDF, un document Microsoft Office ou une photo à un courriel et envoyez-le à votre produit. Le courriel et les pièces jointes s'imprimeront automatiquement.

1. Connectez votre produit à votre réseau. Consultez le lien ci-après.
2. Si vous n'avez pas déjà configuré Email Print lors de l'installation des logiciels du produit, consultez le lien ci-dessous pour utiliser le panneau de commande afin d'activer votre adresse courriel unique. Visitez [epson.ca/connect](http://epson.ca/connect) pour en apprendre davantage sur Email Print, pour créer un compte Epson Connect et pour enregistrer votre produit sur le service Epson Connect.
3. Vous êtes prêt à envoyer et imprimer des courriels avec l'adresse Email Print de votre produit.

**Remarque:** Visitez le site Web [epsonconnect.com](http://epsonconnect.com) et accédez à votre compte Epson Connect afin de personnaliser le courriel de votre produit, de régler les paramètres d'impression et de configurer d'autres services Epson Connect.

**Sujet parent:** [Solutions Epson Connect pour téléphones intelligents, tablettes et plus](#)

### Tâches associées

[Configuration des services Epson Connect](#)

### Sujets reliés

[Réseau Wi-Fi ou câblé](#)

## Utilisation de l'application mobile Epson iPrint

Utilisez cette application Apple et Android gratuite pour imprimer et numériser avec des produits Epson qui sont connectés à un réseau. Epson iPrint vous permet d'imprimer des PDF, des documents Microsoft Office, des photos et des pages Web via un réseau sans fil. Vous pouvez numériser et sauvegarder un fichier sur votre appareil, l'envoyer sous forme de courriel ou le téléverser vers un service en ligne tel que Box, Dropbox, Evernote ou Google Drive.

1. Connectez votre produit à votre réseau sans fil. Consultez le lien ci-après.
2. Visitez [epson.ca/connect](http://epson.ca/connect) pour en apprendre davantage sur Epson iPrint et pour vérifier la compatibilité de votre appareil mobile.
3. Téléchargez Epson iPrint dans l'App Store d'Apple ou sur Google Play.
4. Connectez votre dispositif mobile au même réseau sans fil que votre produit.

5. Ouvrez l'application Epson iPrint et sélectionnez votre produit Epson.

Vous êtes prêt à imprimer ou numériser avec votre appareil mobile et votre produit Epson.

**Sujet parent:** [Solutions Epson Connect pour téléphones intelligents, tablettes et plus](#)

**Tâches associées**

[Configuration des services Epson Connect](#)

**Sujets reliés**

[Réseau Wi-Fi ou câblé](#)

## Utilisation d'Epson Remote Print

Lorsque le logiciel Epson Remote Print est installé sur votre ordinateur de bureau ou votre ordinateur portable, vous pouvez imprimer à l'aide d'un produit ayant une adresse courriel Epson peu importe où il se trouve dans le monde.

1. Connectez votre produit Epson à votre réseau sans fil. Consultez le lien ci-après.
2. Si vous n'avez pas déjà configuré un compte Epson Connect lors de l'installation des logiciels de votre produit, visitez [epsonconnect.com](http://epsonconnect.com) afin de créer votre compte et d'enregistrer votre produit sur le service Epson Connect.

**Remarque:** Notez l'adresse courriel de votre produit.

3. Visitez le site Web [epsonconnect.com](http://epsonconnect.com) pour en apprendre davantage sur Remote Print et pour les instructions de téléchargement du logiciel.
4. Téléchargez et installez le logiciel Remote Print.
5. Saisissez l'adresse courriel et la clé d'accès optionnelle du produit Epson pendant la configuration de Remote Print.
6. Vous êtes prêt à imprimer à distance. Sélectionnez la commande d'impression dans l'application sur votre ordinateur de bureau ou votre ordinateur portable et choisissez l'option Remote Print pour votre produit Epson.

**Sujet parent:** [Solutions Epson Connect pour téléphones intelligents, tablettes et plus](#)

**Tâches associées**

[Configuration des services Epson Connect](#)

**Sujets reliés**

[Réseau Wi-Fi ou câblé](#)

## Utilisation de la numérisation en nuage d'Epson

Les services de numérisation en nuage d'Epson vous permettent de numériser et d'envoyer un fichier par courriel ou de le téléverser vers un service en ligne directement depuis votre produit Epson. Enregistrez une adresse courriel ou un service en ligne comme Box, DropBox, Evernote ou Google Drive sur votre compte Epson Connect.

1. Connectez votre produit Epson à votre réseau. Consultez le lien ci-après.
2. Si vous n'avez pas déjà configuré un compte Epson Connect lors de l'installation des logiciels de votre produit, visitez [epsonconnect.com](http://epsonconnect.com) afin de créer votre compte et d'enregistrer votre produit sur le service Epson Connect.

**Remarque:** Notez l'adresse courriel et le mot de passe de votre produit.

3. Visitez [epson.ca/epsonconnect-fr](http://epson.ca/epsonconnect-fr) afin d'accéder à votre compte avec l'adresse courriel et le mot de passe que vous avez sélectionnés.
4. Sélectionnez votre produit, sélectionnez **Numér. vers Cloud** et sélectionnez **Liste de destination**.
5. Cliquez sur **Ajouter**, puis suivez les instructions à l'écran pour créer votre liste de destinations.
6. Vous êtes prêt à utiliser la numérisation en nuage. Sélectionnez le paramètre de numérisation en nuage (ou cloud) sur le panneau de commande de votre produit Epson.

**Sujet parent:** [Solutions Epson Connect pour téléphones intelligents, tablettes et plus](#)

### Tâches associées

[Configuration des services Epson Connect](#)

### Sujets reliés

[Réseau Wi-Fi ou câblé](#)

## Utilisation d'AirPrint

AirPrint permet l'impression sans fil instantanée depuis un iPhone, iPad, iPod touch et Mac sans avoir à installer des pilotes ou télécharger un logiciel.



**Remarque:** Si vous avez désactivé les messages de configuration de papier sur le panneau de commande de votre produit, vous ne pouvez pas utiliser AirPrint. Consultez le lien ci-après pour activer les messages, au besoin.

1. Chargez du papier dans votre produit.
2. Configurez votre produit pour l'impression sans fil. Consultez le lien ci-après.
3. Connectez votre dispositif Apple au même réseau sans fil que votre produit.
4. Imprimez depuis votre dispositif avec votre produit.

**Remarque:** Pour obtenir plus de détails, consultez la page d'AirPrint sur le site Web d'Apple.

**Sujet parent:** [Notions de base concernant le produit](#)

**Références associées**

[Paramètres d'imprimante](#)

**Sujets reliés**

[Réseau Wi-Fi ou câblé](#)

## Utilisation de Google Cloud Print

Si vous avez un compte Google, vous pouvez imprimer avec un produit Epson depuis votre appareil Apple ou Android. Vous pouvez également imprimer depuis un Chromebook et le navigateur Google Chrome sans avoir besoin de pilote ou de câble.

1. Connectez votre produit Epson à votre réseau sans fil. Consultez le lien ci-après.
2. Notez l'adresse IP de votre produit en vérifiant l'état du réseau. Consultez le lien ci-après.
3. Connectez votre ordinateur ou votre appareil Apple ou Android au même réseau sans fil que votre produit Epson.
4. Entrez l'adresse IP de votre produit dans la barre d'adresse d'un navigateur Web.
5. Sélectionnez l'option **Services Google Cloud Print**.

**Remarque:** Si vous ne voyez pas l'option **Services Google Cloud Print**, éteignez votre produit, puis rallumez-le. Si l'option n'apparaît toujours pas, sélectionnez l'option **Mise à jour du micrologiciel** et suivez les instructions à l'écran pour mettre à jour votre produit.

6. Cliquez sur **Enregistrer**.
7. Cochez la case pour accepter les conditions d'utilisation et cliquez sur **Suivant**.

8. Cliquez sur **OK** pour accéder à la page d'ouverture d'une session.  
Une nouvelle fenêtre de votre navigateur s'ouvrira.
9. Entrez le nom d'utilisateur et le mot de passe de votre compte Google et cliquez sur **Connexion**, ou, si vous n'avez pas de compte, cliquez sur **Créer un compte** et suivez les instructions à l'écran.
10. Cliquez sur **Terminer l'enregistrement de l'imprimante** pour terminer la configuration et imprimer une page de test.

Votre produit est maintenant lié à votre compte Google et vous pouvez y accéder depuis un Chromebook, un ordinateur, un appareil Apple ou un appareil Android avec un accès Internet. Visitez le [site de soutien Epson pour Google Cloud Print \(Canada\)](#) pour plus de détails sur la façon d'utiliser Google Cloud Print, ou le [site Web de Google Cloud Print](#) pour une liste des [applications compatibles](#) (site Web disponible en anglais seulement).

[Paramétrage de Google Cloud Print sur un Chromebook](#)

**Sujet parent:** [Notions de base concernant le produit](#)

**Tâches associées**

[Impression d'une feuille d'état réseau](#)

**Sujets reliés**

[Réseau Wi-Fi ou câblé](#)

## Paramétrage de Google Cloud Print sur un Chromebook

À l'aide d'un compte Google, vous pouvez imprimer à partir d'un Chromebook sans pilote ou câble.

1. Connectez votre produit Epson à votre réseau sans fil. Consultez le lien ci-après.
2. Allumez votre Chromebook et connectez-le au même réseau sans fil que votre produit.

**Remarque:** Consultez la documentation de votre Chromebook pour obtenir plus de détails sur la connexion à un réseau.

3. Effectuez l'une des étapes suivantes :
  - Cliquez sur **Ajouter à Google Cloud Print** à l'écran de notification qui s'affiche dans le coin de l'écran de votre Chromebook.

**Remarque:** Si vous n'apercevez pas de notification, vérifiez si un chiffre s'affiche dans la zone d'état dans le coin inférieur droit de votre écran. Cliquez sur ce chiffre pour ouvrir le menu des notifications, puis cliquez sur **Ajouter à Google Cloud Print**.



- Ouvrez un navigateur Web et saisissez **chrome://devices** dans la barre d'adresse. Passez à l'étape 5.
  - Si un écran d'enregistrement s'affiche, cliquez sur **Enregistrer**.
4. Cliquez sur **Ajouter un périphérique**.
  5. Cliquez sur le bouton **S'inscrire** qui s'affiche à côté de votre produit.
  6. Cliquez sur **S'inscrire** à l'écran de confirmation. L'écran ACL de votre produit affiche un message de confirmation.
  7. Sélectionnez **OK** ou appuyez sur le bouton **OK** de votre produit pour confirmer la connexion à Google Cloud Print et imprimer une page de test.

Votre produit est maintenant lié à votre compte Google et vous pouvez y accéder depuis un Chromebook, un iPhone ou un téléphone Android avec un accès Internet. Visitez le [site de soutien Epson pour Google Cloud Print](#) (Canada) pour plus de détails sur la façon d'utiliser Google Cloud Print, ou le [site Web de Google Cloud Print](#) pour une liste des [applications compatibles](#) (site Web disponible en anglais seulement).

**Sujet parent:** [Utilisation de Google Cloud Print](#)

#### **Tâches associées**

[Impression depuis un Chromebook](#)

#### **Sujets reliés**

[Réseau Wi-Fi ou câblé](#)

## **Impression Android avec Epson Print Enabler**

Vous pouvez imprimer sans fil des documents, des courriels et des pages Web directement de votre tablette ou votre téléphone Android (Android version 4.4 ou ultérieure). En quelques étapes seulement, votre appareil Android détectera le produit Epson à proximité et imprimera.

1. Connectez votre produit Epson à votre réseau sans fil. Consultez le lien ci-après.
2. Téléchargez le plugiciel Epson Print Enabler depuis Google Play sur votre appareil Android.
3. Accédez aux **Paramètres** de votre appareil Android, sélectionnez **Impression** et activez le plugiciel Epson.
4. Connectez votre appareil Android au même réseau sans fil que votre produit.

5. Vous êtes prêt à imprimer. À partir d'une application Android comme Chrome ou Gmail, appuyez sur l'icône de menu et imprimez ce qui se trouve à l'écran.

**Remarque:** Si vous ne voyez pas votre produit, appuyez sur **Toutes les imprimantes** et sélectionnez votre produit.

**Sujet parent:** [Notions de base concernant le produit](#)

**Sujets reliés**

[Réseau Wi-Fi ou câblé](#)

## Impression avec Fire OS

Vous pouvez imprimer sans fil depuis les tablettes et les téléphones Amazon Fire vers votre produit Epson connecté à un réseau. Vous n'avez pas besoin d'installer un logiciel, de télécharger des pilotes ou de brancher des câbles. Vous pouvez envoyer ce qui se trouve à l'écran vers un produit Epson en quelques étapes seulement sous Courriel, Contacts et WPS Office.

1. Connectez votre produit Epson à votre réseau sans fil. Consultez le lien ci-après.
2. Connectez votre appareil Amazon au même réseau sans fil que votre produit.
3. Vous êtes prêt à imprimer. Depuis votre application Amazon, appuyez sur l'option d'impression et sélectionnez votre produit afin d'imprimer ce qui se trouve à l'écran.

**Remarque:** Si un message s'affiche indiquant qu'un plugiciel est nécessaire, appuyez sur **OK**, puis sur **Télécharger**. Si votre produit Amazon Fire utilise Fire OS 5 ou une version plus récente, votre appareil utilise automatiquement l'application du service d'impression Mopria intégrée pour imprimer.

Visitez [epson.ca/connect](http://epson.ca/connect) pour en apprendre davantage sur l'impression avec Fire OS (une des nombreuses solutions Epson Connect de nos partenaires) et pour vérifier la compatibilité de votre appareil mobile.

**Sujet parent:** [Notions de base concernant le produit](#)

**Sujets reliés**

[Réseau Wi-Fi ou câblé](#)

## Impression mobile avec Windows 10

Vous pouvez imprimer sans fil depuis les tablettes et les téléphones Windows 10 vers votre produit Epson situé à proximité et connecté à un réseau. Vous n'avez pas besoin d'installer un logiciel, de

télécharger des pilotes ou de brancher des câbles. Repérez l'option d'impression dans votre application Windows 10 afin d'envoyer ce qui se trouve à l'écran vers un produit Epson.

1. Connectez votre produit Epson à votre réseau sans fil. Consultez le lien ci-après.
2. Connectez votre appareil mobile Windows 10 au même réseau sans fil que votre produit.
3. Vous êtes prêt à imprimer. Depuis votre application Windows 10, appuyez sur l'option d'impression et sélectionnez votre produit afin d'imprimer ce qui se trouve à l'écran.

Visitez [epson.ca/connect](http://epson.ca/connect) pour en apprendre davantage sur l'impression avec Windows 10 Mobile (une des nombreuses solutions Epson Connect de nos partenaires) et pour vérifier la compatibilité de votre appareil mobile.

**Sujet parent:** [Notions de base concernant le produit](#)

**Sujets reliés**

[Réseau Wi-Fi ou câblé](#)

## Utilisation de l'application Epson Print and Scan avec les tablettes Windows

Vous pouvez utiliser l'application gratuite Epson Print and Scan pour imprimer des photos et numériser depuis votre tablette Pro ou Surface RT Windows (Windows 8 ou version ultérieure) avec les produits Epson connectés à un réseau. Cette application vous permet de numériser et saisir des images directement vers votre tablette ou vers Microsoft OneDrive.

**Remarque:** L'application Epson Print and Scan ne prend pas en charge l'impression mobile avec Windows 10.

1. Connectez votre produit Epson à votre réseau sans fil. Consultez le lien ci-après.
2. Téléchargez l'application Epson Print and Scan depuis la boutique d'applications Microsoft Windows Store.
3. Connectez votre tablette Windows 10 au même réseau sans fil que votre produit.
4. Ouvrez l'application Epson Print and Scan et sélectionnez votre produit Epson.

Vous êtes prêt à imprimer et à numériser.

Visitez [epson.ca/connect](http://epson.ca/connect) pour en apprendre davantage sur l'application Epson Print and Scan.

**Sujet parent:** [Notions de base concernant le produit](#)

**Sujets reliés**

[Réseau Wi-Fi ou câblé](#)

## Utilisation du service d'impression Mopria

Vous pouvez utiliser le service d'impression Mopria afin d'imprimer depuis votre tablette ou téléphone Android (version 4.4 ou ultérieure) vers votre produit Epson ou tout produit certifié pour l'utilisation avec Mopria provenant d'un autre fabricant. Vous pouvez télécharger le service d'impression Mopria depuis Google Play.

**Remarque:** Pour obtenir plus de détails concernant le service d'impression Mopria, [cliquez ici](#) (É.-U.) ou [cliquez ici](#) (Canada).

1. Connectez votre produit Epson à votre réseau sans fil. Consultez le lien ci-après.
2. Téléchargez le service d'impression Mopria depuis Google Play avec votre appareil Android.

**Remarque:** Mopria pourrait être préinstallé sur certains appareils Samsung Galaxy.

3. Accédez aux **Paramètres** sur votre appareil Android, sélectionnez **Impression** et activez le service d'impression Mopria.
4. Connectez votre appareil Android au même réseau sans fil que votre produit.
5. Vous êtes prêt à imprimer. À partir d'une application Android comme Chrome ou Gmail, appuyez sur l'icône de menu et sélectionnez **Imprimer**. Puis, sélectionnez **Toutes les imprimantes**, sélectionnez votre produit Epson, réglez les paramètres d'impression et imprimez.

**Sujet parent:** [Notions de base concernant le produit](#)

**Sujets reliés**

[Réseau Wi-Fi ou câblé](#)

## Impression et numérisation via CCP à partir de votre appareil Android

Vous pouvez connecter votre appareil Android 4.0 ou une version ultérieure à votre produit en utilisant la CCP (communication en champ proche). Une fois la connexion établie, vous pouvez imprimer et numériser en utilisant Epson iPrint.

1. Assurez-vous qu'Epson iPrint est installé sur votre appareil Android.
2. Assurez-vous que le mode Simple AP ou Wi-Fi Direct est activé sur votre produit et que vous utilisez le mot de passe Wi-Fi Direct par défaut.

**Remarque:** L'impression et la numérisation via CCP ne fonctionneront pas si vous avez modifié le mot de passe Wi-Fi Direct par défaut.

3. Choisissez l'une des options suivantes :
  - Si vous souhaitez imprimer, assurez-vous que du papier est chargé dans le produit.
  - Si vous souhaitez numériser, placez votre original sur le produit pour la numérisation.
4. Placez l'antenne CCP (ou NFC en anglais) de votre appareil Android contre l'étiquette CCP de votre produit.

**Remarque:** L'emplacement de l'antenne de votre appareil mobile peut varier. Pour plus de détails, consultez la documentation de votre appareil mobile.

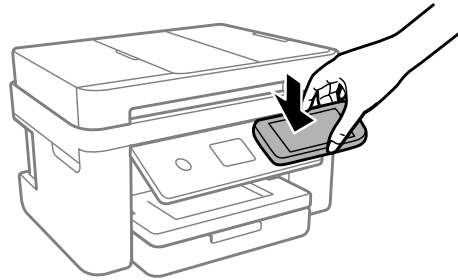

Epson iPrint s'ouvre sur votre appareil.

**Remarque:** Si vous n'avez pas encore installé Epson iPrint, la page Epson iPrint de la boutique d'applications s'affichera sur votre appareil. Installez Epson iPrint et répétez cette étape.

5. Placez de nouveau l'antenne CCP de votre appareil Android contre l'étiquette CCP de votre produit. Le produit et l'appareil Android se connectent.

**Remarque:** Si l'appareil Android et le produit se déconnectent, essayez d'imprimer ou de numériser un document. L'appareil Android et le produit devraient se reconnecter automatiquement.

6. Si vous souhaitez imprimer, ouvrez le fichier que vous voulez imprimer dans Epson iPrint.
7. Placez l'antenne CCP de votre appareil Android contre l'étiquette CCP de votre produit pour lancer l'impression ou la numérisation.

**Sujet parent:** [Notions de base concernant le produit](#)

**Concepts associés**

Configuration du mode Wi-Fi Direct

**Tâches associées**

Utilisation de l'application mobile Epson iPrint

**Sujets reliés**

Réseau Wi-Fi ou câblé

Positionnement des originaux sur le produit

---

## Réseau Wi-Fi ou câblé

Consultez ces sections pour utiliser votre produit sur un réseau Wi-Fi ou câblé.

[Recommandations pour la sécurité réseau](#)

[Configuration du mode d'infrastructure Wi-Fi](#)

[Configuration du mode Wi-Fi Direct](#)

[Configuration de la fonction Wi-Fi Protected Setup \(WPS\)](#)

[Impression d'une feuille d'état réseau](#)

[Modification ou mise à jour des connexions réseau](#)

### Références associées

[Consignes de sécurité concernant la connexion sans fil](#)

## Recommandations pour la sécurité réseau

Pour aider à prévenir l'accès non autorisé à votre produit sur un réseau, vous devriez protéger votre environnement réseau en prenant les mesures de sécurité appropriées.

Les mesures de sécurité énumérées ci-dessous peuvent aider à diminuer les risques d'intrusion tels que la perte de données, l'utilisation des lignes téléphoniques et de télécopie et autres :

- **Activez la sécurité sur le LAN sans fil**

Activez la sécurité appropriée sur le LAN sans fil que vous planifiez utiliser avec votre produit. La sécurité réseau telle qu'un mot de passe réseau peut prévenir l'interception de trafic via le LAN sans fil. Il est possible que votre fournisseur de service Internet ait déjà activé un mot de passe pour votre routeur. Consultez votre fournisseur de service Internet et la documentation du routeur pour obtenir des instructions sur la façon de changer le mot de passe et de sécuriser votre réseau.

- **Connectez le produit seulement à un réseau protégé par un pare-feu**

Votre produit pourrait être exposé à des menaces en matière de sécurité s'il est connecté directement à Internet. Connectez-le plutôt à un routeur ou via une connexion réseau protégée par un pare-feu. Votre fournisseur de service Internet pourrait avoir installé un pare-feu sur le routeur; vérifiez auprès du fournisseur pour obtenir une confirmation. Pour des résultats optimaux, configurez et utilisez une adresse IP privée pour votre connexion réseau.

- **Modifiez le mot de passe administrateur par défaut de votre produit**

Si votre produit est doté d'une option de réglage d'un mot de passe administrateur, modifiez le mot de passe administrateur par défaut pour empêcher l'accès à des données personnelles stockées sur le

produit (telles que les identifiants, les mots de passe et les listes de contacts) par des utilisateurs non autorisés.

Sujet parent: Réseau Wi-Fi ou câblé

## Configuration du mode d'infrastructure Wi-Fi

Vous pouvez configurer votre produit afin qu'il communique avec votre ordinateur en utilisant un routeur ou un point d'accès sans fil. Le routeur ou le point d'accès sans fil peuvent être connectés à votre ordinateur via un réseau câblé ou sans fil.

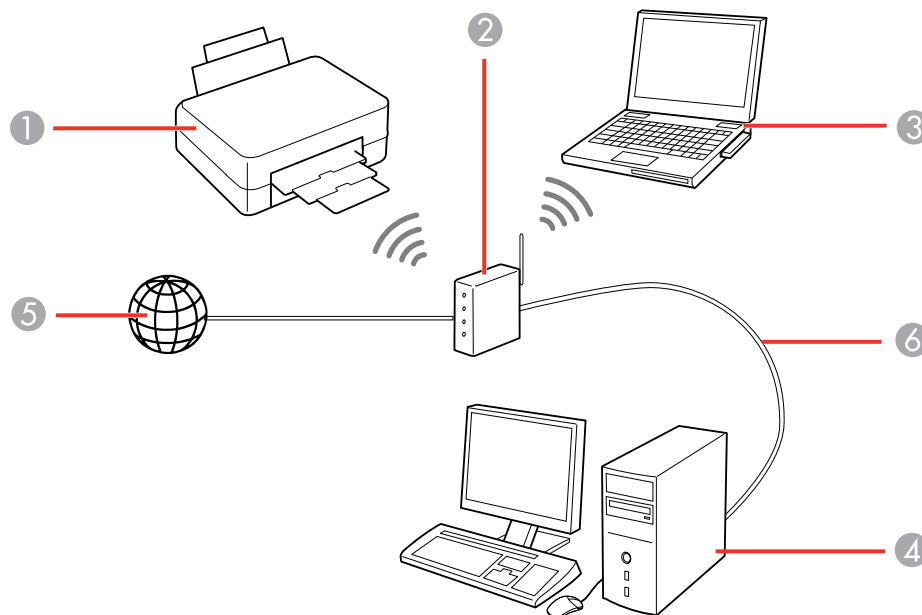

- 1 Produit Epson
- 2 Routeur ou point d'accès sans fil
- 3 Ordinateur avec une interface sans fil
- 4 Ordinateur
- 5 Internet



- 6 Câble Ethernet (utilisé seulement pour une connexion câblée au routeur ou au point d'accès sans fil)

Sélection des paramètres de réseau sans fil à partir du panneau de commande

Sujet parent: Réseau Wi-Fi ou câblé

## Sélection des paramètres de réseau sans fil à partir du panneau de commande

Vous pouvez sélectionner ou modifier les paramètres de réseau sans fil en utilisant le panneau de commande du produit.

Pour connecter votre produit à un réseau sans fil, suivez les instructions sur l'affiche *Point de départ* et installez les logiciels nécessaires en les téléchargeant sur le site d'Epson. Le programme d'installation vous guidera à travers la configuration réseau.

**Remarque:** Le bris ou la réparation de ce produit peut causer la perte des données et des paramètres de télécopie et de réseau. Epson n'est pas responsable de la copie de sauvegarde ni de la restauration des paramètres et des données au cours de la période de garantie ni après. Nous vous recommandons de faire votre propre copie de sauvegarde de vos paramètres et données réseau et/ou de télécopie ou de les imprimer.

1. Appuyez sur le bouton  d'accueil, si nécessaire.
2. Sélectionnez l'icône .

Un écran comme celui-ci s'affiche :



3. Sélectionnez **Wi-Fi (Recommandé)**.
4. Sélectionnez **Commencer la configuration** ou **Changer les paramètres**.
5. Sélectionnez **Assistant de configuration Wi-Fi**.



Un écran comme celui-ci s'affiche :



6. Sélectionnez le nom de votre réseau sans fil parmi la liste ou sélectionnez **Saisissez manuellement** pour saisir le nom manuellement. Si vous entrez le nom manuellement, utilisez le clavier qui s'affiche à l'écran pour saisir le nom de votre réseau.



**Remarque:** Le nom du réseau et le mot de passe sont sensibles à la casse. Assurez-vous de saisir correctement les lettres majuscules, les lettres minuscules et les caractères numériques ou spéciaux.

- Sélectionnez les flèches de gauche ou de droite pour déplacer le curseur.
  - Pour changer la casse des lettres, sélectionnez .
  - Pour supprimer le caractère précédent, sélectionnez .
  - Pour entrer des chiffres et des symboles, sélectionnez **AB1#**.
  - Pour entrer une espace, sélectionnez .
  - Pour terminer la saisie du nom de votre réseau ou de votre mot de passe, sélectionnez **OK**.
7. Sélectionnez le champ **Saisissez Mot de passe**, puis saisissez le mot de passe du réseau en utilisant le clavier qui s'affiche.



8. Lorsque vous avez terminé, confirmez les paramètres réseau affichés à l'écran et sélectionnez **Démarrer la configuration** pour lancer la configuration.
9. Choisissez l'une des options suivantes :
- Si la configuration s'est effectuée avec succès, sélectionnez **Imprimer rapport de vérification** pour imprimer un rapport de configuration réseau, ou sélectionnez **OK** pour terminer la configuration.

- Si la configuration a échoué, sélectionnez **Imprimer rapport de vérification** pour imprimer un rapport de configuration réseau, ou sélectionnez **Entrez de nouveau** pour entrer votre nom de réseau et votre mot de passe à nouveau.

10. Appuyez sur le bouton  d'accueil du produit pour retourner à l'écran d'accueil.

L'icône  Wi-Fi s'affiche à l'écran ACL et indique l'état de votre connexion sans fil. Si votre produit n'est pas connecté au réseau, il est possible que vous ayez sélectionné le mauvais nom de réseau ou saisi le mauvais mot de passe. Répétez ces étapes pour essayer de nouveau.

Si vous imprimez depuis un ordinateur, assurez-vous que vous avez installé les logiciels réseau tel que décrit sur l'affiche *Point de départ*.

**Sujet parent:** [Configuration du mode d'infrastructure Wi-Fi](#)

#### Références associées

[Informations sur les icônes d'état](#)

#### Tâches associées

[Entrée de caractères à l'écran ACL](#)

## Configuration du mode Wi-Fi Direct

Vous pouvez configurer votre produit afin qu'il communique directement avec votre ordinateur ou un autre dispositif sans qu'un routeur ou qu'un point d'accès sans fil ne soit requis. En mode Wi-Fi Direct, le produit agit lui-même comme point d'accès réseau pour un maximum de 4 dispositifs.

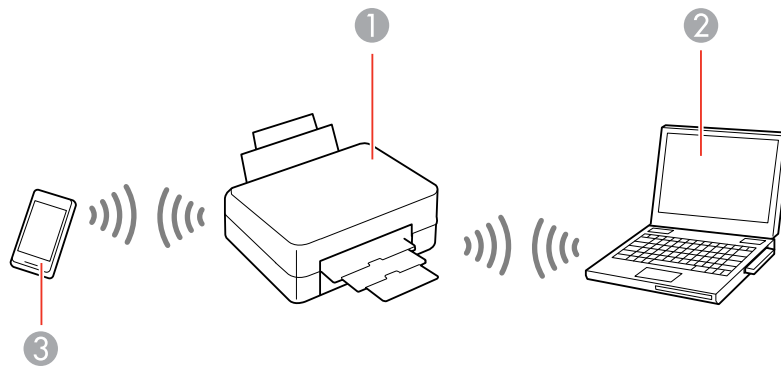

- 1 Produit Epson
- 2 Ordinateur avec une interface sans fil

### 3 Autre dispositif sans fil

#### Activation du mode Wi-Fi Direct

**Sujet parent:** Réseau Wi-Fi ou câblé

### Activation du mode Wi-Fi Direct

Vous pouvez activer le mode Wi-Fi Direct pour permettre la communication entre votre produit et votre ordinateur ou d'autres dispositifs sans qu'un routeur ou un point d'accès sans fil ne soit requis.

1. Appuyez sur le bouton  d'accueil, si nécessaire.
2. Sélectionnez l'icône .

Un écran comme celui-ci s'affiche :



3. Sélectionnez **Wi-Fi Direct**.
4. Sélectionnez **Commencer la configuration**.
5. Sélectionnez **Démarrer la configuration**.

Un écran comme celui-ci s'affiche :



6. Utilisez votre ordinateur ou votre dispositif sans fil pour sélectionner le nom du réseau Wi-Fi (SSID) affiché à l'écran ACL, puis saisissez le mot de passe affiché.
7. Lorsque vous avez terminé, faites défiler l'écran ACL du produit vers le bas et sélectionnez **OK**.

**Remarque:** Vous pouvez aussi balayer le code QR affiché à l'écran ACL pour voir des instructions étape par étape en ligne.

8. Appuyez sur le bouton  d'accueil du produit pour retourner à l'écran d'accueil.

L'icône  Wi-Fi Direct s'affiche à l'écran ACL et indique si le mode Wi-Fi Direct est activé sur le produit.

Si vous imprimez depuis un ordinateur, assurez-vous que vous avez installé les logiciels réseau tel que décrit sur l'affiche *Point de départ*.

**Sujet parent:** [Configuration du mode Wi-Fi Direct](#)

**Références associées**

[Informations sur les icônes d'état](#)

## Configuration de la fonction Wi-Fi Protected Setup (WPS)

Si votre réseau utilise un point d'accès ou un routeur sans fil compatible avec la fonction WPS, vous pouvez rapidement connecter votre produit au réseau en utilisant la technologie Wi-Fi Protected Setup (WPS).

**Remarque:** Pour vérifier si votre routeur est compatible avec la fonction WPS, essayez de trouver un bouton **WPS** sur votre routeur ou point d'accès. S'il n'y a pas de bouton tangible, il est possible qu'il y ait un bouton WPS virtuel dans le logiciel de votre dispositif. Vérifiez la documentation de votre produit de réseau pour obtenir plus de détails.

Utilisation de la fonction WPS pour établir une connexion à un réseau

**Sujet parent:** Réseau Wi-Fi ou câblé

## Utilisation de la fonction WPS pour établir une connexion à un réseau

Si vous avez un point d'accès ou un routeur sans fil compatible avec la fonction WPS, vous pouvez utiliser la technologie Wi-Fi Protected Setup (WPS) pour connecter votre produit au réseau.

1. Appuyez sur le bouton  d'accueil, si nécessaire.
2. Sélectionnez l'icône .

Un écran comme celui-ci s'affiche :

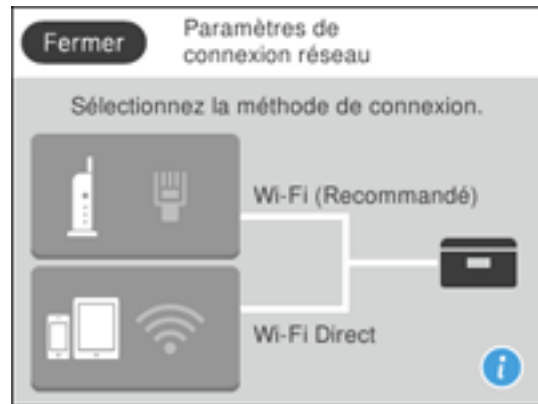

3. Sélectionnez **Wi-Fi (Recommandé)**.
4. Sélectionnez **Commencer la configuration** ou **Changer les paramètres**.
5. Sélectionnez **Config. boutons poussoirs (WPS)**.
6. Suivez les instructions sur l'écran ACL pour compléter la configuration WPS.
7. Appuyez sur le bouton  d'accueil du produit pour retourner à l'écran d'accueil.

L'icône  Wi-Fi s'affiche à l'écran ACL et indique l'état de votre connexion sans fil. Si le produit n'est toujours pas connecté au réseau, répétez ces étapes et essayez d'établir la connexion à nouveau.

Si vous imprimez depuis un ordinateur, assurez-vous que vous avez installé les logiciels réseau tel que décrit sur l'affiche *Point de départ*.

**Sujet parent:** [Configuration de la fonction Wi-Fi Protected Setup \(WPS\)](#)

#### Références associées

[Informations sur les icônes d'état](#)

## Impression d'une feuille d'état réseau

Vous pouvez imprimer une feuille d'état réseau pour vous aider à déterminer les causes des problèmes qui peuvent survenir lors de l'utilisation de votre produit sur un réseau.

1. Appuyez sur le bouton  d'accueil, si nécessaire.
2. Sélectionnez **Param**.
3. Sélectionnez **Paramètres généraux**.

Un écran comme celui-ci s'affiche :



4. Sélectionnez **Paramètres réseau**.
5. Sélectionnez **État réseau**.
6. Sélectionnez **Impr.feui.d'état**.



7. Sélectionnez **Impression** pour imprimer la feuille d'état.

Examinez les paramètres apparaissant sur la feuille d'état réseau afin de diagnostiquer tout problème.

**Sujet parent:** [Réseau Wi-Fi ou câblé](#)

## Modification ou mise à jour des connexions réseau

Consultez les sections suivantes pour modifier ou mettre à jour la façon dont votre produit se connecte à un réseau.

[Accès à l'utilitaire Web Config](#)

[Passage d'une connexion USB à une connexion Wi-Fi](#)

[Passage d'une connexion Wi-Fi à une connexion au réseau câblé](#)

[Connexion à un nouveau routeur Wi-Fi](#)

[Désactivation des fonctionnalités Wi-Fi](#)

**Sujet parent:** [Réseau Wi-Fi ou câblé](#)

## Accès à l'utilitaire Web Config

Vous pouvez sélectionner les paramètres réseau de votre produit et confirmer son état de fonctionnement en utilisant un navigateur Web. Pour ce faire, vous devez accéder à l'utilitaire Web Config intégré à votre produit depuis votre ordinateur ou un autre dispositif connecté au même réseau que votre produit.

1. Imprimez une feuille d'état réseau.
2. Repérez l'adresse IP de votre produit dans la liste de la feuille d'état réseau.
3. Sur votre ordinateur ou un autre dispositif connecté au même réseau que votre produit, ouvrez un navigateur Web.
4. Entrez l'adresse IP de votre produit dans la barre d'adresse.

Les options de l'utilitaire Web Config disponibles s'affichent.

**Sujet parent:** [Modification ou mise à jour des connexions réseau](#)

**Tâches associées**

[Impression d'une feuille d'état réseau](#)

## Passage d'une connexion USB à une connexion Wi-Fi

Si vous avez connecté le produit à votre ordinateur en utilisant une connexion USB, vous pouvez passer à une connexion Wi-Fi.

1. Débranchez le câble USB de votre produit.
2. Désinstallez les logiciels de votre produit.
3. Téléchargez et installez les logiciels de votre produit à partir du site Web d'Epson en utilisant les instructions de la feuille *Point de départ*.

**Sujet parent:** [Modification ou mise à jour des connexions réseau](#)

**Concepts associés**

[Désinstallation des logiciels du produit](#)

## Passage d'une connexion Wi-Fi à une connexion au réseau câblé

Si vous avez déjà établi une connexion sans fil entre le produit et votre ordinateur, vous pouvez passer à une connexion au réseau câblé au besoin.

1. Désactivez les fonctionnalités Wi-Fi du produit.
2. Branchez une des extrémités d'un câble réseau Ethernet au port **LAN** du produit.
3. Branchez l'autre extrémité dans un port LAN disponible de votre routeur ou point d'accès.
4. Désinstallez les logiciels de votre produit.
5. Téléchargez et installez les logiciels de votre produit à partir du site Web d'Epson.
6. Suivez les instructions à l'écran pour installer les logiciels.
7. Lorsque l'écran de sélection de la connexion s'affiche, sélectionnez **Connexion à un réseau câblé**.
8. Si un écran de sélection de la configuration apparaît, sélectionnez **Configuration de l'imprimante pour la première fois**.
9. Continuez de suivre les instructions à l'écran.

**Sujet parent:** [Modification ou mise à jour des connexions réseau](#)

## Connexion à un nouveau routeur Wi-Fi

Si vous changez le routeur sans fil que vous utilisiez sur le réseau, vous devez mettre à jour la connexion Wi-Fi de votre produit au nouveau routeur.

**Remarque:** Si vous passez à un routeur sans fil 5 GHz, réglez-le de façon à ce qu'il fonctionne en mode *bibande* (2,4 GHz et 5 GHz). Consultez la documentation de votre routeur pour les instructions.

1. Effectuez l'une des étapes suivantes :
  - **Windows** : Désinstallez les logiciels de votre produit.

- **Mac** : Passez à l'étape suivante.
2. Téléchargez et installez les logiciels de votre produit à partir du site Web d'Epson en utilisant les instructions de la feuille *Point de départ*.

**Sujet parent:** [Modification ou mise à jour des connexions réseau](#)

### Concepts associés

[Désinstallation des logiciels du produit](#)

## Désactivation des fonctionnalités Wi-Fi

Il est possible que vous deviez désactiver les fonctionnalités Wi-Fi de votre produit si vous modifiez le type de connexion réseau ou si vous devez résoudre un problème avec votre connexion réseau.

**Remarque:** Avant de désactiver les fonctionnalités Wi-Fi, assurez-vous de noter le SSID (nom de réseau) et le mot de passe de votre produit ainsi que tous les paramètres réseau sélectionnés pour les services Epson Connect que vous utilisez.

1. Appuyez sur le bouton  d'accueil, si nécessaire.
2. Sélectionnez l'icône .

Un écran comme celui-ci s'affiche :



3. Sélectionnez **Wi-Fi (Recommandé)**.
4. Sélectionnez **Changer les paramètres**.

5. Sélectionnez **Autres**.
6. Sélectionnez **Désactiver le Wi-Fi**.
7. Sélectionnez **Démarrer la configuration** pour désactiver le Wi-Fi.
8. Une fois que vous avez terminé, appuyez sur le bouton  d'accueil pour retourner à l'écran d'accueil.

**Sujet parent:** [Modification ou mise à jour des connexions réseau](#)

**Tâches associées**

[Impression d'une feuille d'état réseau](#)

---

# Chargement du papier

Avant d'imprimer, chargez le papier qui convient à votre travail d'impression.

[Chargement du papier dans le bac papier](#)

[Capacité de chargement du papier](#)

[Capacité d'impression recto verso](#)

[Papiers Epson disponibles](#)

[Compatibilité des types de papier sans marges](#)

[Paramètres de type de papier ou de média - Logiciel d'impression](#)

[Sélection des paramètres d'imprimante par défaut](#)

## Chargement du papier dans le bac papier

Vous pouvez charger du papier allant jusqu'à cette taille dans le bac papier : Légal (8,5 × 14 po [216 × 356 mm]).

**Remarque:** Avant de charger le papier, assurez-vous que votre produit n'est pas en cours d'impression, de numérisation ou de copie.

1. Ouvrez le capot avant.

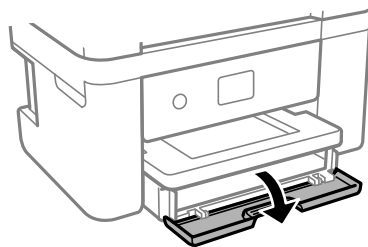

2. Tirez le bac papier jusqu'au bout.

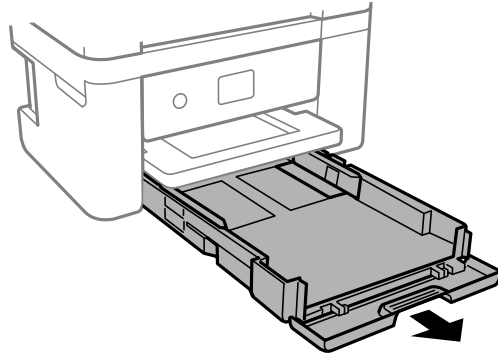

3. Pincez l'onglet sur le guide-papier de droite et faites glisser les guide-papier vers l'extérieur.

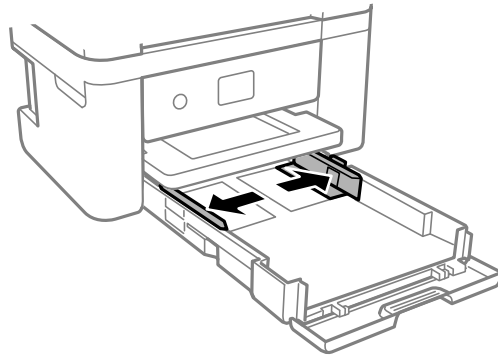

4. Choisissez l'une des options suivantes :

- Insérez le papier dans le bac avec la face d'impression ou le côté glacé vers le bas, et glissez-le à l'intérieur jusqu'au bout.

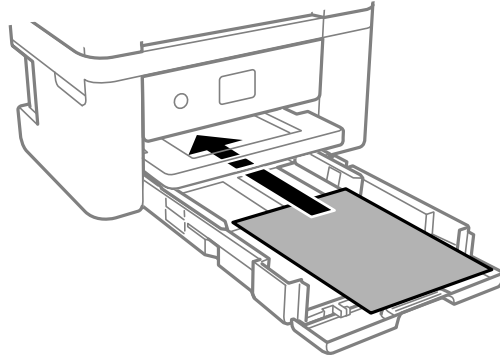

**Remarque:** Assurez-vous que le papier se trouve bien contre l'extrémité arrière du bac papier.

- Pour le papier de format légal, déployez le guide pour papier légal tel qu'illustré.

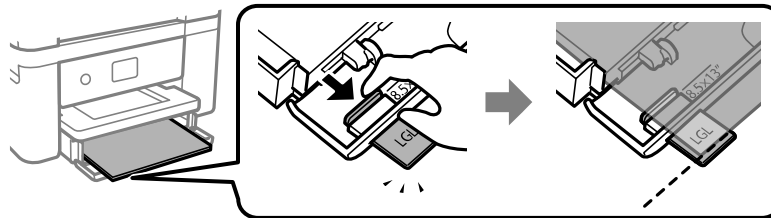

- Insérez jusqu'à 10 enveloppes, face d'impression vers le bas et rabat vers la droite, tel qu'illustré.

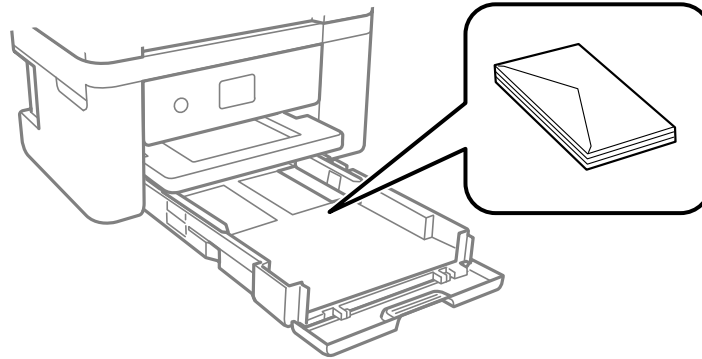

5. Faites glisser les guide-papier contre le papier, sans trop serrer.

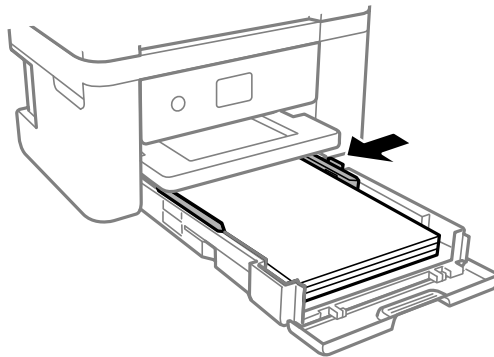

**Remarque:** Assurez-vous que le papier est sous les languettes des guide-papier.

6. Glissez le bac papier dans le produit jusqu'au bout.
7. À l'écran ACL du produit, sélectionnez la taille et le type de papier que vous avez chargé, puis sélectionnez **Fermer**.



8. Allongez le bac de sortie.

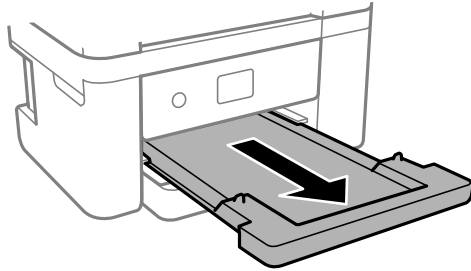

**Remarque:** Ne retirez pas ou n'insérez pas le bac papier pendant l'impression.

Suivez toujours ces directives de chargement du papier :

- Ne chargez que le nombre de feuilles recommandé.
- Chargez le papier côté court en premier et face d'impression vers le bas.
- Assurez-vous que le papier est sous les languettes des guide-papier et ne dépasse pas l'extrémité arrière du bac papier.
- Si vous avez de la difficulté à charger une pile d'enveloppes, pressez chaque enveloppe afin de la rendre lisse avant de la charger ou chargez une seule enveloppe à la fois.
- Si la qualité d'impression diminue lors de l'impression de plusieurs enveloppes, essayez de charger une seule enveloppe à la fois.
- Chargez le papier à en-tête ou préimprimé bord supérieur en premier.
- Consultez l'emballage du papier pour des directives de chargement supplémentaires.

**Sujet parent:** [Chargement du papier](#)

**Références associées**

[Capacité de chargement du papier](#)

[Caractéristiques du papier](#)

[Caractéristiques de la zone d'impression](#)

## Capacité de chargement du papier

Consultez ce tableau pour obtenir la capacité de chargement du bac papier.

Type de papier	Capacité de chargement
Papier ordinaire Papier à lettres Papier à en-tête	Format Lettre (8,5 × 11 po [216 × 279 mm]) ou A4 (8,3 × 11,7 po [210 × 297 mm]) ou plus petit : 150 feuilles Format Légal (8,5 × 14 po [216 × 356 mm]) : 1 feuille
Papier blanc brillant Epson	120 feuilles
Papier pour présentation – Mat Epson	100 feuilles
Papier pour présentation haute qualité – Mat Epson Papier pour présentation ultra haute qualité – Mat Epson Papier photo – Glacé Epson Papier photo haute qualité – Glacé Epson Papier photo ultra haute qualité – Glacé Epson Papier photo haute qualité – Semi-glacé Epson Papier photo ultra haute qualité – Lustré Epson	20 feuilles Si le papier ne s'alimente pas correctement, ou si l'impression est inégale ou tachée d'encre, chargez 1 feuille à la fois.
Papier pour présentation haute qualité – Mat Recto verso Epson Papier pour brochure et dépliant – Mat Recto verso Epson Feuilles autocollantes de qualité photo Epson Papier décalque au fer chaud Epson	1 feuille
Enveloppes	10 enveloppes

Sujet parent: [Chargement du papier](#)

## Capacité d'impression recto verso

Vous pouvez imprimer recto verso à l'aide du mode Auto ou Manuel sur les types et tailles de papier indiqués ci-dessous.

Type de papier	Dimensions	Capacité d'impression recto verso	
		Automatique	Manuel
Papier ordinaire Papier à lettres	Lettre (8,5 × 11 po [216 × 279 mm]) ou A4 (8,3 × 11,7 po [210 × 297 mm]) ou plus petit	150 feuilles	30 feuilles
	Légal (8,5 × 14 po [216 × 356 mm])	—	1 feuille
Papier blanc brillant Epson	Lettre (8,5 × 11 po [216 × 279 mm])	120 feuilles	30 feuilles
Papier pour présentation haute qualité – Mat Recto verso Epson  Papier pour brochure et dépliant – Mat Recto verso Epson	Lettre (8,5 × 11 po [216 × 279 mm])	—	1 feuille

Vous ne pouvez pas imprimer recto verso sur les types de papier suivants :

- Papier pour présentation – Mat Epson
- Papier pour présentation haute qualité – Mat Epson
- Papier pour présentation ultra haute qualité – Mat Epson
- Papier photo – Glacé Epson
- Papier photo haute qualité – Glacé Epson
- Papier photo haute qualité – Semi-glacé Epson
- Papier photo ultra haute qualité – Glacé Epson
- Papier photo ultra haute qualité – Lustré Epson
- Papier décalque au fer chaud Epson
- Feuilles autocollantes de qualité photo Epson
- Papier à en-tête
- Enveloppes

Sujet parent: [Chargement du papier](#)

## Papiers Epson disponibles

Vous pouvez acheter de l'encre, du papier et des boîtes de maintenance d'origine Epson à l'adresse [epson.com](http://epson.com) (États-Unis), [epson.ca](http://epson.ca) (Canada) ou [epson.com.jm](http://epson.com.jm) (Caraïbes). Vous pouvez également vous procurer d'autres fournitures auprès d'un revendeur Epson autorisé. Pour trouver le revendeur le plus près de chez vous, composez le 1 800 807-7766.

Type de support	Dimensions	Numéro du produit	Nombre de feuilles
Papier blanc brillant Epson	Lettre (8,5 × 11 po [216 × 279 mm])	S041586	500
Papier pour présentation – Mat Epson	Lettre (8,5 × 11 po [216 × 279 mm])	S041062	100
	Légal (8,5 × 14 po [216 × 356 mm])	S041067	100
Papier pour présentation haute qualité – Mat Epson	8 × 10 po (203 × 254 mm)	S041467	50
	Lettre (8,5 × 11 po [216 × 279 mm])	S041257 S042180	50 100
Papier pour présentation ultra haute qualité – Mat Epson	Lettre (8,5 × 11 po [216 × 279 mm])	S041341	50
Papier pour présentation haute qualité – Mat Recto verso Epson	Lettre (8,5 × 11 po [216 × 279 mm])	S041568	50
Papier photo – Glacé Epson	4 × 6 po (102 × 152 mm)	S041809	50
		S042038	100
	Lettre (8,5 × 11 po [216 × 279 mm])	S041141 S041649 S041271	20 50 100

Type de support	Dimensions	Numéro du produit	Nombre de feuilles
Papier photo haute qualité – Glacé Epson	4 × 6 po (102 × 152 mm)	S041727	100
	Rapport 16:9 (4 × 7,1 po [102 × 181 mm])	S042109	20
	5 × 7 po (127 × 178 mm)	S041464	20
	8 × 10 po (203 × 254 mm)	S041465	20
	Lettre (8,5 × 11 po [216 × 279 mm])	S042183 S041667	25 50
Papier photo ultra haute qualité – Glacé Epson	4 × 6 po (102 × 152 mm)	S042181 S042174	60 100
	5 × 7 po (127 × 178 mm)	S041945	20
	8 × 10 po (203 × 254 mm)	S041946	20
	Lettre (8,5 × 11 po [216 × 279 mm])	S042182 S042175	25 50
Papier photo haute qualité – Semi-glacé Epson	4 × 6 po (102 × 152 mm)	S041982	40
	Lettre (8,5 × 11 po [216 × 279 mm])	S041331	20
Papier photo ultra haute qualité – Lustré Epson	Lettre (8,5 × 11 po [216 × 279 mm])	S041405 S041913	50 250
Papier pour brochure et dépliant – Mat Recto verso Epson	Lettre (8,5 × 11 po [216 × 279 mm])	S042384	150
Papier décalque au fer chaud Epson	Lettre (8,5 × 11 po [216 × 279 mm])	S041153	10
Feuilles autocollantes de qualité photo Epson	Lettre (8,5 × 11 po [216 × 279 mm])	S041106	10

**Sujet parent:** [Chargement du papier](#)

## Compatibilité des types de papier sans marges

Vous pouvez imprimer des photos sans marges sur ces types et formats de papier compatibles :

### Types de papier sans marges

- Papier blanc brillant Epson
- Papier photo – Glacé Epson
- Papier photo haute qualité – Glacé Epson
- Papier photo ultra haute qualité – Glacé Epson
- Papier photo ultra haute qualité – Lustré Epson
- Papier photo haute qualité – Semi-glacé Epson
- Papier pour présentation – Mat Epson
- Papier pour présentation haute qualité – Mat Epson
- Papier pour présentation ultra haute qualité – Mat Epson
- Papier pour présentation haute qualité – Mat Recto verso Epson
- Papier pour brochure et dépliant – Mat Recto verso Epson

### Formats de papier sans marges

- 4 × 6 po (102 × 152 mm)
- 5 × 7 po (127 × 178 mm)
- Rapport 16:9 (4 × 7,1 po [102 × 181 mm])
- A4 (8,3 × 11,7 po [210 × 297 mm])
- Lettre (8,5 × 11 po [216 × 279 mm])

**Sujet parent:** [Chargement du papier](#)

## Paramètres de type de papier ou de média - Logiciel d'impression

Pour ce papier	Sélectionnez ce paramètre Type ou Support
Papier ordinaire Papier blanc brillant Epson Feuilles autocollantes de qualité photo Epson Papier décalque au fer chaud Epson	Papier ordinaire / Papier blanc brillant
Enveloppes	Enveloppe
Papier photo ultra haute qualité – Glacé Epson	Papier photo ultra haute qualité Glacé
Papier photo haute qualité – Glacé Epson Papier photo ultra haute qualité – Lustré Epson	Papier photo haute qualité Glacé
Papier photo – Glacé Epson	Papier photo Glacé
Papier photo haute qualité – Semi-glacé Epson	Papier photo haute qualité Semi-glacé
Papier pour présentation – Mat Epson Papier pour présentation haute qualité – Mat Epson Papier pour présentation ultra haute qualité – Mat Epson Papier pour présentation haute qualité – Mat Recto verso Epson Papier pour brochure et dépliant – Mat Recto verso Epson	Papier pour présentation haute qualité Mat

**Remarque:** Les paramètres listés ici ne sont disponibles que si vous imprimez depuis votre ordinateur. Ils ne s'appliquent pas aux paramètres du panneau de commande de votre produit.

**Sujet parent:** [Chargement du papier](#)

### Références associées

[Paramètres de type de papier - Panneau de commande](#)

## Sélection des paramètres d'imprimante par défaut

Vous pouvez changer les paramètres d'imprimante par défaut à l'aide du panneau de commande du produit.

1. Appuyez sur le bouton  d'accueil, si nécessaire.
2. Sélectionnez **Param.** > **Paramètres généraux** > **Param imprim.**

Un écran comme celui-ci s'affiche :

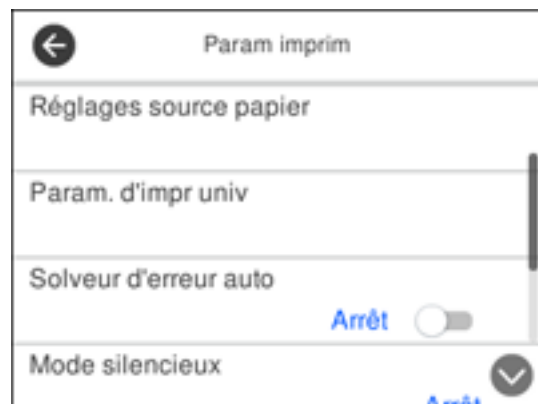

3. Modifiez les paramètres disponibles selon vos besoins.
4. Une fois que vous avez terminé, appuyez sur le bouton  d'accueil pour quitter.

[Paramètres d'imprimante](#)

[Sélection des paramètres papier - Panneau de commande](#)

**Sujet parent:** [Chargement du papier](#)

## Paramètres d'imprimante

Sélectionnez les paramètres de l'imprimante que vous souhaitez utiliser pour vos travaux d'impression.



Paramètre de source papier	Options disponibles	Description
<b>Réglages source papier</b>	<b>Paramètre papier</b>	Définit la taille et le type de papier pour chaque source papier.
	<b>Modif auto A4/Lettre</b>	Lorsque <b>Marche</b> est sélectionné, change automatiquement la taille de papier afin qu'elle corresponde au papier chargé (Lettre ou A4) si la mauvaise taille est sélectionnée.
	<b>Avis d'erreur</b>	Lorsque <b>Marche</b> est sélectionné pour ces paramètres, affiche un message d'erreur lorsque le paramètre de type ou de taille papier sélectionné ne correspond pas au papier chargé.
	<b>Affichage auto de configuration papier</b>	Lorsque <b>Marche</b> est sélectionné, affiche automatiquement un menu qui vous permet de sélectionner la taille et le type de papier quand vous chargez du papier dans l'imprimante.  <b>Remarque:</b> Si ce paramètre est désactivé, vous ne pouvez pas imprimer avec AirPrint.
<b>Param. d'impr univ</b>	<b>Décalage supérieur</b>	Ajuste la marge du haut ou de gauche.
	<b>Décal. gauche</b>	
	<b>Décalage supérieur en arrière</b>	Ajuste la marge du haut ou de gauche du verso de la page lors de l'impression recto verso.
	<b>Décal. gauche en arrière</b>	
	<b>Vérifier largeur papier</b>	Active la vérification de la largeur du papier avant l'impression lorsque ce paramètre est réglé sur <b>Marche</b> . Cette option permet d'éviter l'impression au-delà des marges du papier lorsque les paramètres de taille du papier sont incorrects, mais peut réduire la vitesse d'impression.
	<b>Sauter pages blanches</b>	Saute l'impression des pages blanches automatiquement lorsque <b>Marche</b> est sélectionné.

Paramètre de source papier	Options disponibles	Description
<b>Solveur d'erreur auto</b>	<b>Marche</b>	Définit une action à effectuer lorsqu'une erreur d'impression recto verso ou qu'une erreur de mémoire pleine se produit.
	<b>Arrêt</b>	Lorsque <b>Marche</b> est sélectionné, affiche un avertissement et imprimer sur un côté seulement du papier lorsqu'une erreur d'impression recto verso se produit, ou pour imprimer les données que l'imprimante a pu traiter lorsqu'une erreur de mémoire pleine se produit. Sélectionnez <b>Arrêt</b> pour afficher un message d'erreur et stopper l'impression lorsqu'une erreur se produit.
<b>Mode silencieux</b>	<b>Marche</b>	Lorsque <b>Marche</b> est sélectionné, réduit le bruit durant l'impression. (Il se peut que la vitesse d'impression soit réduite.)
	<b>Arrêt</b>	
<b>Temps séchage de l'encre</b>	<b>Standard</b>	Définit le temps requis pour le séchage de l'encre après l'impression sur un côté du papier (avant l'impression de l'autre côté) lors de l'impression recto verso pour empêcher l'encre de s'estomper.
	<b>Long</b>	
	<b>Plus long</b>	
<b>PC Connexion via USB</b>	<b>Activer</b>	Définit si la communication USB avec le produit est permise.
	<b>Désactiver</b>	

**Remarque:** Les paramètres d'impression universels (Param. d'impr univ) s'appliquent lorsque vous imprimez depuis un appareil externe sans utiliser le pilote d'imprimante.

**Sujet parent:** [Sélection des paramètres d'imprimante par défaut](#)

## Sélection des paramètres papier - Panneau de commande

Vous pouvez changer la taille du papier et le type de papier par défaut à l'aide du panneau de commande situé sur le produit.

1. Appuyez sur le bouton  d'accueil, si nécessaire.
2. Sélectionnez **Param. > Paramètres généraux > Param imprim > Réglages source papier > Réglage du papier.**

Un écran comme celui-ci s'affiche :

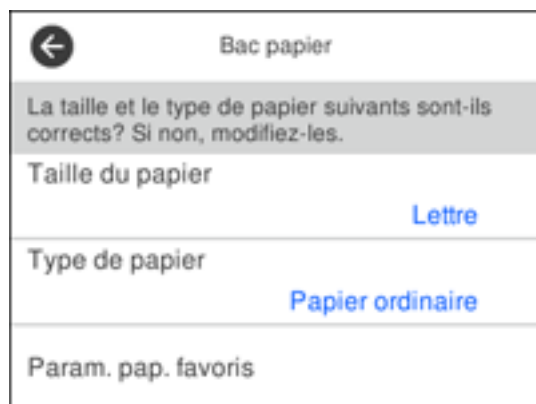

3. Effectuez l'une des actions suivantes pour configurer les paramètres papier :
- Sélectionnez les paramètres **Taille du papier** et **Type de papier**.
  - Sélectionnez **Param. pap. favoris** pour choisir parmi une liste de présélections enregistrées.

**Remarque:** Vous pouvez changer les paramètres présélectionnés en sélectionnant le bouton fléché de droite à côté de la présélection.

[Paramètres de type de papier - Panneau de commande](#)

**Sujet parent:** [Sélection des paramètres d'imprimante par défaut](#)

### Paramètres de type de papier - Panneau de commande

Sélectionnez un paramètre **Type de papier** qui correspond au papier que vous avez chargé.

Type de papier chargé	Paramètre de type de papier
Papier ordinaire	Papier ordinaire
Papier blanc brillant Epson	
Feuilles autocollantes de qualité photo Epson	
Papier décalque au fer chaud Epson	
Enveloppes	Enveloppe

Type de papier chargé	Paramètre de type de papier
Papier photo ultra haute qualité – Glacé Epson	Ultra Glacé
Papier photo haute qualité – Glacé Epson	Prem. Glacé
Papier photo – Glacé Epson	Glacé
Papier photo haute qualité – Semi-glacé Epson Papier photo ultra haute qualité – Lustré Epson	Premium Semi-Glacé
Papier pour présentation – Mat Epson Papier pour présentation haute qualité – Mat Epson Papier pour présentation ultra haute qualité – Mat Epson Papier pour présentation haute qualité – Mat Recto verso Epson Papier pour brochure et dépliant – Mat Recto verso Epson	Prem. Mat

**Sujet parent:** [Sélection des paramètres papier - Panneau de commande](#)

**Références associées**

[Paramètres de type de papier ou de média - Logiciel d'impression](#)

---

## Positionnement des originaux sur le produit

Suivez ces instructions pour placer des photos ou documents originaux sur le produit.

**Mise en garde:** Ne placez rien sur le dessus de votre produit et n'utilisez pas son capot comme surface d'écriture afin d'éviter de l'endommager.

[Positionnement des originaux sur la vitre d'exposition du scanner](#)

[Positionnement des originaux dans le chargeur automatique de documents](#)

## Positionnement des originaux sur la vitre d'exposition du scanner

Les originaux que vous placez sur la vitre d'exposition du scanner ne doivent pas dépasser la taille des formats suivants : Lettre (8,5 × 11 po [216 × 279 mm]) ou A4 (8,3 × 11,7 po [210 × 297 mm]).

**Remarque:** Lorsque des originaux sont placés dans le chargeur automatique de documents et sur la vitre d'exposition du scanner, la priorité sera accordée aux originaux dans le chargeur.

1. Soulevez le couvre-document.

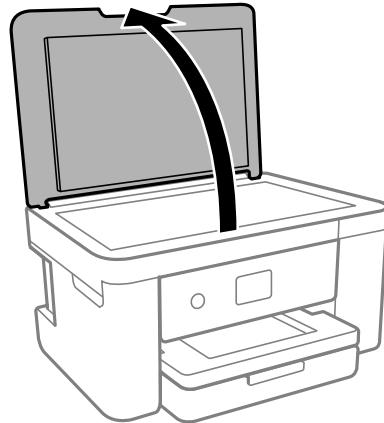

2. Placez l'original face vers le bas sur la vitre d'exposition du scanner, avec le bord supérieur orienté vers le coin. Faites glisser l'original près des bords du coin indiqué.

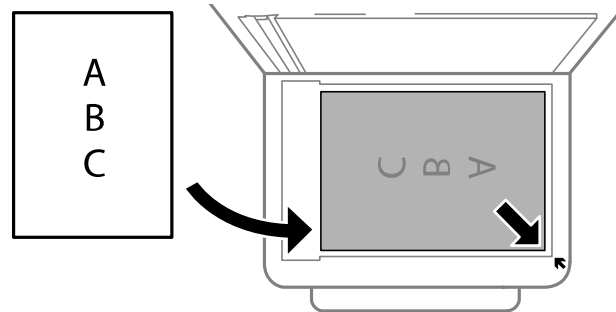

**Remarque:** Il est possible que les bords gauches et supérieurs de vos originaux soient rognés de 0,06 po (1,5 mm) depuis le bord de la vitre d'exposition du scanner. Éloignez votre original des bords afin d'éviter qu'il soit rogné.

3. Fermez doucement le couvre-document afin d'éviter de déplacer l'original.

**Mise en garde:** N'exercez pas de pression sur le couvre-document ou sur la vitre d'exposition du scanner, au risque d'endommager le produit.

Retirez vos originaux après la numérisation. Si vous laissez les originaux sur la vitre d'exposition du scanner, ils pourraient coller sur la surface.

**Sujet parent:** [Positionnement des originaux sur le produit](#)

## Positionnement des originaux dans le chargeur automatique de documents

Vous pouvez placer des documents d'une ou de plusieurs pages dans le chargeur automatique de documents (ADF). Assurez-vous que les originaux répondent aux spécifications du chargeur automatique de documents avant de les charger.

**Mise en garde:** Assurez-vous que vos originaux ne sont ni froissés ni pliés, et qu'ils ne contiennent pas de trous, d'agrafes, de ruban adhésif ou d'autres matériaux qui pourraient coincer le chargeur.

**Mise en garde:** Ne placez pas des photos ou des œuvres de grande valeur dans le chargeur automatique. Placez les originaux fragiles ou précieux sur la vitre d'exposition du scanner pour éviter de les plisser ou de les endommager.

1. Ouvrez le support à document du chargeur automatique de documents et faites glisser la rallonge du bac de sortie du chargeur automatique de documents.

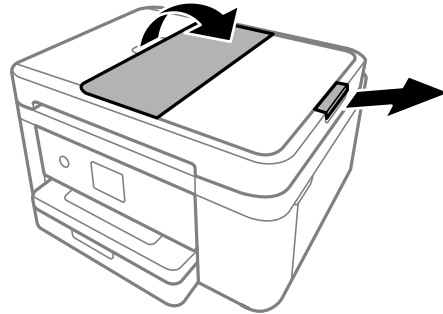

2. Faites glisser le guide-papier vers l'extérieur.

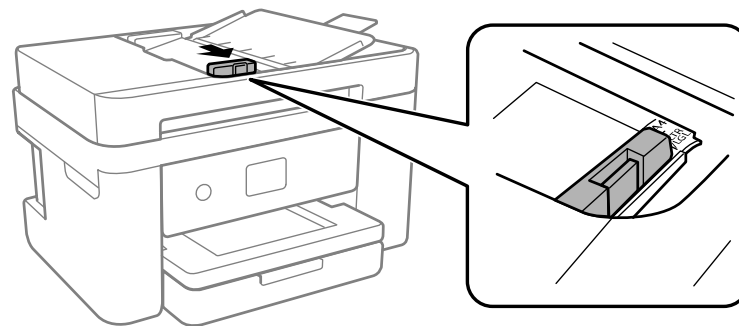

3. Aérez votre pile de papier et taquez-la contre une surface plate pour aligner les bords.

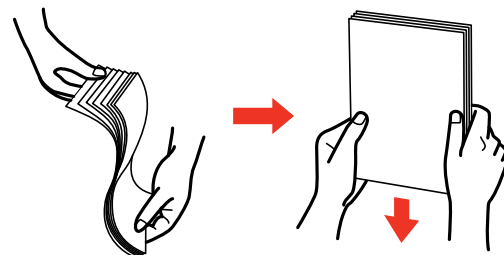

4. Insérez les originaux dans le chargeur automatique de documents, face vers le haut, bord supérieur en premier.

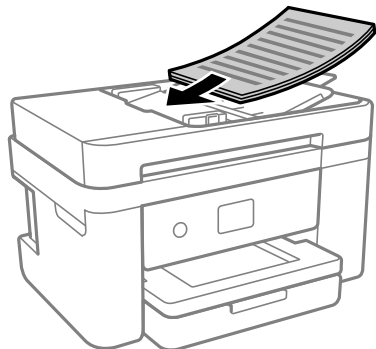

**Remarque:** Ne chargez pas d'originaux au-dessus de la flèche sur le guide-papier du chargeur automatique de documents.

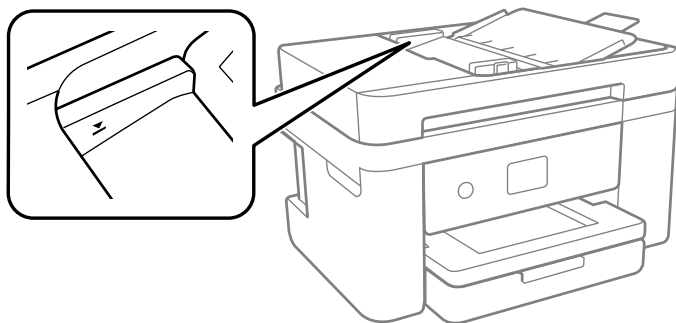

L'icône **ADF** sur les écrans de copie, de numérisation et de fax s'allume.



5. Faites glisser les guide-papier du chargeur automatique de documents contre le papier, sans trop serrer.

**Remarque:** Si vous copiez deux originaux sur une seule feuille, assurez-vous que les originaux sont chargés tel qu'illustré. Consultez le lien ci-dessous pour choisir le bon paramètre d'orientation correspondant à la façon dont vous avez chargé l'original.

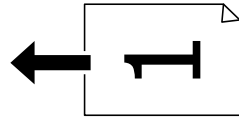
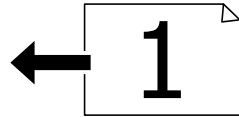

**Sujet parent:** [Positionnement des originaux sur le produit](#)

**Références associées**

[Caractéristiques du chargeur automatique de documents \(ADF\)](#)

---

# Copie

Consultez les informations suivantes pour copier des documents ou photos à l'aide de votre produit.

**Remarque:** Il se peut que la taille des copies ne soit pas identique à celle du document original.

[Copie de documents ou de photos](#)

[Paramètres du menu Copie](#)

## Copie de documents ou de photos

Vous pouvez copier des documents ou des photos sur différents formats et types de papier, y compris les papiers spéciaux Epson.

1. Placez l'original de votre document ou photo sur la vitre d'exposition du scanner.
2. Chargez le papier sur lequel vous souhaitez imprimer.
3. Appuyez sur le bouton  d'accueil, si nécessaire.
4. Sélectionnez **Copie**.

Un écran comme celui-ci s'affiche :



5. Pour imprimer plus d'une copie, sélectionnez **Copies** et utilisez le pavé numérique qui s'affiche pour entrer le nombre de copies désiré.
6. Modifiez les paramètres disponibles selon vos besoins.

7. Sélectionnez l'onglet **Paramètres avancés** pour voir et modifier des paramètres de copie additionnels, au besoin.
8. Lorsque vous êtes prêt à copier, sélectionnez l'icône **Copie**.

**Remarque:** Pour annuler l'impression, sélectionnez **Annuler**.

**Sujet parent:** [Copie](#)

**Références associées**

[Paramètres du menu Copie](#)

**Sujets reliés**

[Positionnement des originaux sur le produit](#)

## Paramètres du menu Copie

Sélectionnez les paramètres du menu Copie que vous voulez utiliser pour vos copies.

**Remarque:** Certains paramètres pourraient ne pas être disponibles, selon les autres paramètres de copie sélectionnés.

### Copie

Paramètre de copie	Options disponibles	Description
Mode couleur	<b>N&amp;B</b>	Définit si l'original est photocopié en couleur ou en noir et blanc.
	<b>Couleur</b>	
Recto verso	<b>R&gt;RV</b>	Permet d'imprimer recto verso. Lorsque vous sélectionnez <b>1&gt; 2-Faces</b> , faites défiler l'écran vers le bas et sélectionnez aussi l'orientation et le bord de reliure de vos originaux ou copies.
	<b>1&gt; 2-Faces</b>	
Densité	Divers niveaux	Ajuste la clarté des copies.

### Paramètres avancés

Paramètre de copie	Options disponibles	Description
<b>Paramètre papier</b>	Divers réglages	Règle la taille et le type de papier.
<b>Zoom</b>	<b>Taille réelle</b>	Copie l'original en pleine dimension ou à un zoom de 100 %.
	<b>Aj page auto</b>	Redimensionne automatiquement l'image pour qu'elle tienne sur le format de papier sélectionné.
	<b>45%-&gt;195%</b> et autres conversions	Convertit automatiquement d'un format à l'autre.
<b>Taille document</b>	Différents formats	Définit la taille de votre document original.
<b>Mise en page</b>	<b>Une page</b>	Copie chaque page de l'original sur une feuille individuelle.
	<b>2-haut</b>	Copie des documents de deux pages sur une seule feuille. Faites défiler la liste et sélectionnez les paramètres d'orientation du document et d'ordre de disposition au besoin.
<b>Qualité</b>	<b>Standard</b>	Ajuste la qualité de vos copies.
	<b>Meilleur</b>	
<b>Orientation de l'original</b>	<b>Portrait</b>	Définit l'orientation de vos originaux.
	<b>Paysage</b>	
<b>Enlever ombre</b>	<b>Arrêt</b>	Lorsque le paramètre est réglé sur <b>Marche</b> , efface les ombres qui apparaissent au centre du document lors de la photocopie d'un livre ou qui apparaissent autour d'un document lors de la photocopie de papier épais.
	<b>Marche</b>	
<b>Retirer perforations</b>	<b>Arrêt</b>	Efface les perforations d'un document lorsque le paramètre est réglé sur <b>Marche</b> .
	<b>Marche</b>	
<b>Copie Carte d'identité</b>	<b>Arrêt</b>	Copie les deux côtés d'une carte d'identité sur une seule feuille de papier lorsque ce paramètre est réglé sur <b>Marche</b> .
	<b>Marche</b>	

Paramètre de copie	Options disponibles	Description
<b>Sans bordure Copie</b>	<b>Arrêt</b>	Ajuste la quantité d'expansion de la photo originale lors de l'impression sans marges.
	<b>Marche</b>	
	<b>Standard</b>	
	<b>Medium</b>	
	<b>Minimum</b>	

Sujet parent: [Copie](#)

---

## Impression depuis un ordinateur

Avant d'imprimer depuis votre ordinateur, assurez-vous que vous avez configuré votre produit et installé les logiciels tel que décrit sur l'affiche *Point de départ*.

**Remarque:** Si vous avez une connexion Internet, nous vous recommandons de visiter régulièrement le site Web de soutien d'Epson pour voir s'il existe des mises à jour du logiciel d'impression pour votre produit. Si un écran de mise à jour du logiciel apparaît, cliquez sur **Activer la vérification automatique** et cliquez sur **OK**. La mise à jour parcourra votre ordinateur pour s'assurer que vous possédez la version la plus récente du logiciel. Suivez les instructions à l'écran.

[Impression sous Windows](#)

[Impression avec le pilote Epson intégré - Windows 10 S](#)

[Impression sur un Mac](#)

[Impression depuis un Chromebook](#)

[Annulation de l'impression en utilisant un bouton du produit](#)

## Impression sous Windows

Vous pouvez imprimer avec votre produit au moyen de n'importe quelle application Windows, tel que décrit dans les sections qui suivent.

**Remarque:** Si vous utilisez votre produit Epson avec le système d'exploitation Windows 10 S, vous ne pouvez pas utiliser le logiciel décrit dans cette section. En outre, vous ne pouvez pas télécharger et installer les logiciels Epson depuis le site Web d'Epson si vous utilisez Windows 10 S; vous devez absolument les obtenir dans le Magasin Windows.

[Sélection des paramètres d'impression de base - Windows](#)

[Sélection des paramètres d'impression recto verso - Windows](#)

[Sélection des options additionnelles de mise en page et d'impression - Windows](#)

[Réglage des présélections d'impression - Windows](#)

[Sélection des paramètres étendus - Windows](#)

[Impression de documents ou de photos - Windows](#)

[Verrouillage des paramètres d'impression - Windows](#)

[Modification des paramètres d'impression par défaut - Windows](#)

[Modification des options de mises à jour automatiques](#)

**Sujet parent:** [Impression depuis un ordinateur](#)

## **Sélection des paramètres d'impression de base - Windows**

Sélectionnez les paramètres de base pour le document ou la photo que vous souhaitez imprimer.

1. Ouvrez une photo ou un document pour l'impression.
2. Sélectionnez la commande d'impression dans votre application.

**Remarque:** Vous devrez peut-être sélectionner une icône sur votre écran, l'option **Imprimer** du menu **Fichier**, ou une autre commande. Consultez l'utilitaire d'aide de votre application pour plus de détails.

3. Au besoin, sélectionnez le nom de votre produit comme imprimante que vous souhaitez utiliser.

**Remarque:** Vous pourriez aussi devoir sélectionner **Propriétés** ou **Préférences** pour voir les paramètres d'impression.

L'onglet Principal de la fenêtre des paramètres d'impression s'affiche :

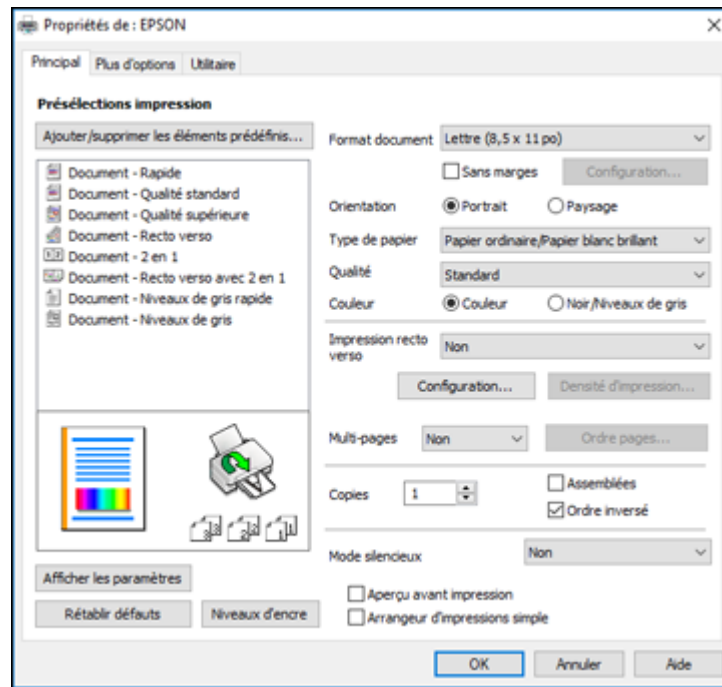

4. Sélectionnez la taille du papier que vous avez chargé pour le paramètre **Format document**.

**Remarque:** Vous pouvez également sélectionner le paramètre **Personnalisé(e)** pour créer une taille de papier personnalisée, mais vous ne pourrez pas utiliser le paramètre **Sans marges**.

5. Si vous imprimez une photo sans marges, sélectionnez **Sans marges**. Vous pouvez cliquer sur **Configuration** pour accéder à des options additionnelles de l'impression sans marges.

**Remarque:** Vous devez sélectionner un type et une taille de papier sans marges compatibles avec l'impression sans marges. Consultez la liste de compatibilité des papiers sans marges pour obtenir plus de détails.



6. Sélectionnez l'orientation de votre document.

**Remarque:** Pour l'impression sur une enveloppe, sélectionnez **Paysage**.

7. Au paramètre **Type de papier**, indiquez le type de papier que vous avez chargé.

**Remarque:** Le nom du paramètre pourrait ne pas correspondre exactement au nom du papier. Vérifiez la liste des paramètres de type de papier pour plus de détails.

8. Sélectionnez le paramètre **Qualité** qui correspond à la qualité d'impression que vous souhaitez utiliser.

9. Sélectionnez une option de couleur :

- Pour imprimer un document ou une photo couleur, sélectionnez le paramètre **Couleur**.
- Pour imprimer du texte et des graphiques en noir ou en nuances de gris, sélectionnez le paramètre **Noir/Niveaux de gris**.

10. Pour imprimer sur les deux côtés du papier, sélectionnez une option d'**Impression recto verso**.

11. Pour imprimer plusieurs pages sur une seule feuille ou une seule image sur plusieurs feuilles, sélectionnez l'un des paramètres du menu **Multi-Pages** et sélectionnez les options souhaitées pour votre travail d'impression.

12. Pour imprimer plusieurs copies et déterminer l'ordre d'impression, sélectionnez les options correspondantes dans le menu **Copies**.

13. Pour réduire le bruit lors de l'impression lorsque vous sélectionnez **Papier ordinaire/Papier blanc brillant**, activez **Mode silencieux** (l'impression sera plus lente).

14. Pour prévisualiser votre travail avant d'imprimer, sélectionnez **Aperçu avant impression**.

15. Pour enregistrer votre travail d'impression en tant que projet qui peut être modifié et combiné à d'autres travaux d'impression, sélectionnez **Arrangeur d'impressions simple**.

[Options de qualité d'impression - Windows](#)

[Options d'impression multi-pages - Windows](#)

**Sujet parent:** [Impression sous Windows](#)

#### **Références associées**

[Paramètres de type de papier ou de média - Logiciel d'impression](#)

#### **Tâches associées**

[Sélection des paramètres d'impression recto verso - Windows](#)

[Sélection des options additionnelles de mise en page et d'impression - Windows](#)

[Impression de documents ou de photos - Windows](#)

### **Options de qualité d'impression - Windows**

Vous pouvez sélectionner l'une des options de qualité d'impression disponibles pour affiner la qualité de votre impression. Certains paramètres peuvent ne pas être disponibles, selon les paramètres de type de papier et de marges que vous avez choisis.

#### **Brouillon**

Pour l'impression d'un brouillon sur papier ordinaire.

#### **Standard**

Pour l'impression normale de texte et d'images.

#### **Standard - Vif**

Pour l'impression de texte et de graphiques avec une bonne qualité et vitesse d'impression.

#### **Haute**

Pour l'impression de photos et de graphiques avec une qualité d'impression élevée.

#### **Plus d'options**

Ouvre une fenêtre qui permet de choisir parmi plusieurs niveaux de vitesse et de qualité.

**Sujet parent:** [Sélection des paramètres d'impression de base - Windows](#)

### **Options d'impression multi-pages - Windows**

Vous pouvez sélectionner l'une des options disponibles au paramètre Multi-Pages pour configurer votre travail d'impression multi-pages.

#### **2 en 1 et 4 en 1**

Imprime 2 ou 4 pages sur une feuille de papier. Cliquez sur le bouton **Ordre page** pour sélectionner la mise en page et les options de reliure.

#### **Poster 2 × 1, Poster 2 × 2, Poster 3 × 3, Poster 4 × 4**

Imprime une image sur plusieurs feuilles de papier pour créer un grand poster. Cliquez sur le bouton **Configuration** pour sélectionner la mise en page de l'image et les options directrices.

**Sujet parent:** [Sélection des paramètres d'impression de base - Windows](#)

### **Sélection des paramètres d'impression recto verso - Windows**

Vous pouvez imprimer sur les deux faces du papier en sélectionnant l'une des options pour le paramètre **Impression recto verso** de l'onglet Principal.

**Remarque:** Certaines options peuvent être présélectionnées ou peuvent ne pas être disponibles selon les autres paramètres que vous avez choisis ou si vous accédez au produit par réseau.

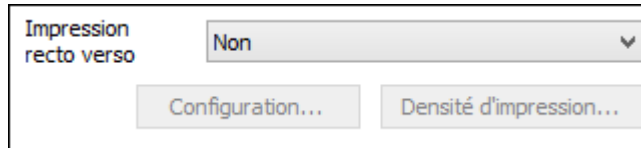

Impression recto verso Non

Configuration... Densité d'impression...

1. Sélectionnez une des options suivantes pour le paramètre **Impression recto verso** :
  - **Auto (Bord long de reliure)** pour imprimer votre travail d'impression recto verso en orientant automatiquement le papier sur le bord long.
  - **Auto (Bord court de reliure)** pour imprimer votre travail d'impression recto verso en orientant automatiquement le papier sur le bord court.
  - **Manuel (Bord long de reliure)** pour imprimer votre travail d'impression recto verso sur un côté. Un message vous invitera ensuite à orienter le papier sur le bord long afin d'imprimer sur l'autre côté (recommandé pour les types de papier qui ne supportent pas l'impression recto verso automatique).
  - **Manuel (Bord court de reliure)** pour imprimer votre travail d'impression recto verso sur un côté. Un message vous invitera ensuite à orienter le papier sur le bord court afin d'imprimer sur l'autre côté (recommandé pour les types de papier qui ne supportent pas l'impression recto verso automatique).
2. Cliquez sur le bouton **Configuration**.

Cette fenêtre s'affiche :



**Configuration marge de reliure**

**Bord de reliure**

Gauche  
Bord long

Haut  
Bord court

Droite  
Bord long

**Marge de reliure**

Recto  [0,00 ... 1,18]

Verso  [0,00 ... 1,18]

Unité  mm  pouces

**Page de début**

Depuis le recto



Depuis le verso

**Créer un livret plié**

Livret

Reliure centrale

Reliure latérale

OK Annuler Aide

3. Sélectionnez les options d'impression recto verso que vous voulez utiliser.
4. Cliquez sur **OK** pour retourner à l'onglet **Principal**.
5. Cliquez sur le bouton **Densité d'impression**.

Cette fenêtre s'affiche :

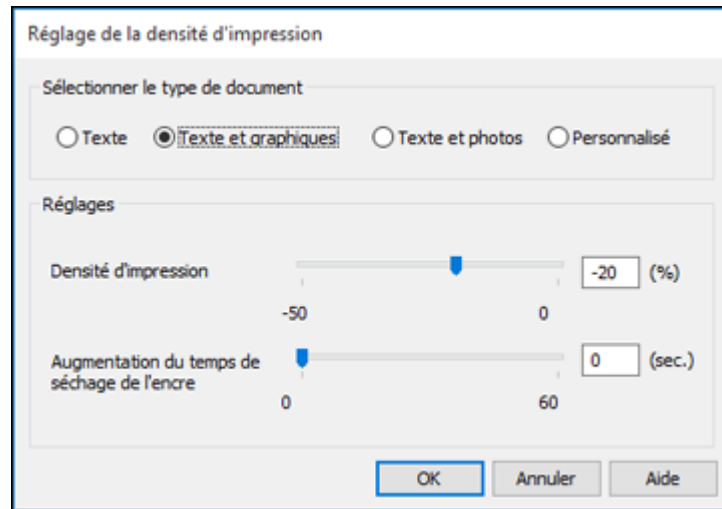

6. Sélectionnez le type de document que vous imprimez pour le paramètre Sélectionner le type de document. Le logiciel règle automatiquement les options du paramètre **Réglages** en fonction du type de document.
7. Au besoin, sélectionnez les options **Réglages** que vous souhaitez utiliser.
8. Cliquez sur OK pour retourner à l'onglet Principal.
9. Imprimez une copie d'essai de votre document recto verso pour tester les paramètres sélectionnés.
10. Suivez les instructions pouvant s'afficher à l'écran pendant l'impression.

[Options d'impression recto verso - Windows](#)

[Ajustement de la densité d'impression - Windows](#)

**Sujet parent:** [Impression sous Windows](#)

**Tâches associées**

[Sélection des paramètres d'impression de base - Windows](#)

### **Options d'impression recto verso - Windows**

Vous pouvez sélectionner n'importe laquelle des options disponibles dans la fenêtre Configuration marge de reliure pour configurer les impressions recto verso.

**Options Bord de reliure**

Sélectionnez un paramètre pour orienter la reliure de l'impression recto verso dans la direction souhaitée.

**Marge de reliure**

Sélectionnez des options pour définir une marge plus large afin de permettre la reliure.

**Page de début**

Choisissez si l'impression débute sur le recto ou le verso de la page.

**Options Créer un livret plié**

Cochez la case **Livret** et une option de reliure pour imprimer les pages recto verso sous forme de livret.

**Sujet parent:** [Sélection des paramètres d'impression recto verso - Windows](#)

**Ajustement de la densité d'impression - Windows**

Vous pouvez choisir n'importe laquelle des options disponibles dans la fenêtre Réglage de la densité d'impression pour ajuster la qualité d'impression recto verso.

**Densité d'impression**

Définit le niveau de couverture d'encre pour l'impression recto verso.

**Augmentation du temps de séchage de l'encre**

Définit le temps requis pour le séchage de l'encre après l'impression sur un côté du papier avant l'impression de l'autre côté lors de l'impression recto verso pour empêcher l'encre de s'estomper.

**Sujet parent:** [Sélection des paramètres d'impression recto verso - Windows](#)

## Sélection des options additionnelles de mise en page et d'impression - Windows

Vous pouvez choisir parmi plusieurs options additionnelles de mise en page et d'impression pour votre document ou votre photo sous l'onglet Plus d'options.

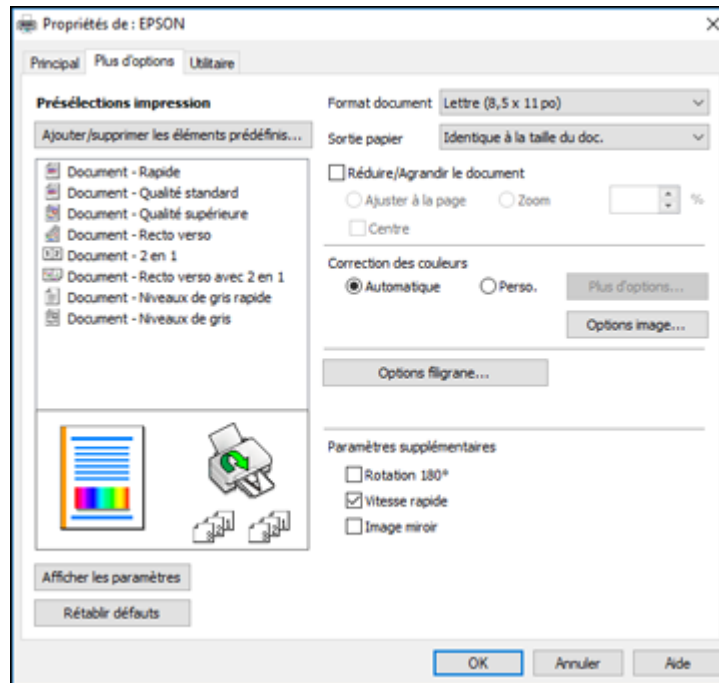

1. Pour redimensionner le document ou la photo à l'impression, cochez la case **Réduire/Agrandir le document** et sélectionnez l'un de ces paramètres de taille :
  - Sélectionnez l'option **Ajuster à la page** pour ajuster la taille de votre image en fonction du papier chargé. Sélectionnez la taille du document ou de la photo pour le paramètre **Format document**, et la taille de votre papier pour le paramètre **Sortie papier**. Si vous voulez centrer votre image sur le papier, choisissez l'option **Centre**.
  - Sélectionnez l'option **Zoom** pour réduire ou agrandir le document ou la photo d'un pourcentage spécifique. Sélectionnez le pourcentage dans la case %.
2. Sélectionnez l'une des options de Correction des couleurs suivantes :
  - Sélectionnez **Automatique** pour ajuster automatiquement la netteté, la luminosité, le contraste et la saturation des couleurs de votre image.

- Sélectionnez **Perso.** et cliquez sur le bouton **Plus d'options** pour ajuster manuellement les paramètres de correction des couleurs ou pour désactiver la gestion des couleurs dans le logiciel de votre imprimante.
- Sélectionnez **Options image** pour accéder aux paramètres additionnels permettant d'améliorer les images imprimées.

**Remarque:** Vous pouvez aussi sélectionner des paramètres **Impression universelle en couleur**.

3. Pour ajouter les fonctions suivantes, cliquez sur le bouton **Options filigrane** :

- **Motif anti-copie** : Ajoute un filigrane qui n'apparaît que lorsque votre tirage est copié.
- **Filigrane** : Ajoute un filigrane visible sur votre tirage.

**Remarque:** Cliquez sur le bouton **Personnalisé** pour créer votre propre filigrane et cliquez sur le bouton **Configuration** afin de personnaliser le filigrane.

- **En-tête/Bas de page** : Ajoute des informations telles que la date et l'heure dans le haut ou le bas de votre tirage.

**Remarque:** Cliquez sur le bouton **Configuration** pour personnaliser le texte et l'endroit où s'affichera l'en-tête ou le bas de page.

4. Sélectionnez au besoin des paramètres additionnels pour personnaliser votre impression.

[Options de correction des couleurs personnalisées - Windows](#)

[Options d'image et paramètres additionnels - Windows](#)

[Paramètres d'en-tête et de bas de page - Windows](#)

**Sujet parent:** [Impression sous Windows](#)

**Tâches associées**

[Sélection des paramètres d'impression de base - Windows](#)



## Options de correction des couleurs personnalisées - Windows

Vous pouvez sélectionner l'une des options disponibles dans la fenêtre Correction des couleurs pour personnaliser les couleurs de l'image de votre travail d'impression.

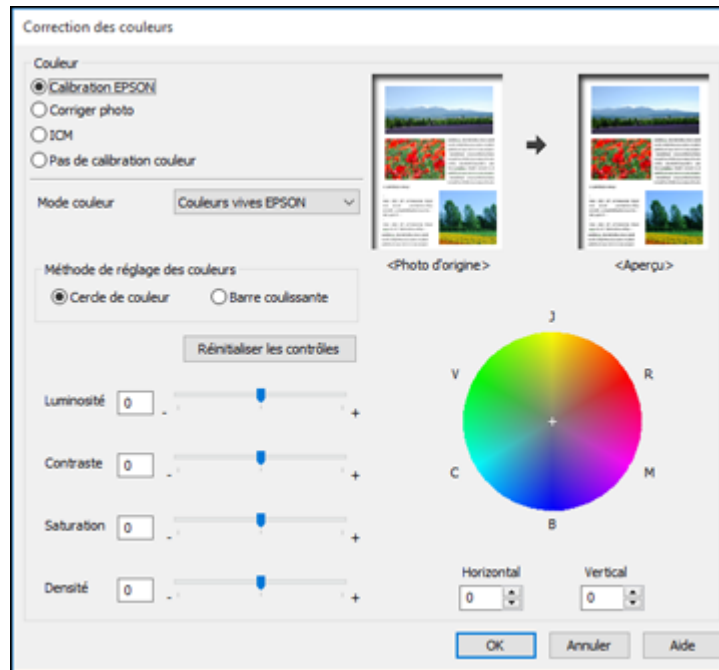

### Calibration EPSON

Permet de sélectionner un paramètre **Mode couleur**, des paramètres individuels de **Luminosité**, **Contraste**, **Saturation** et **Densité** et des tonalités de couleur individuelles. Selon le Mode couleur sélectionné, vous pouvez aussi régler la densité des demi-tons en utilisant le paramètre **Gamma**.

### Corriger photo

Améliore la couleur, le contraste et la netteté des photos avec défauts.

**Remarque:** La fonction Corriger photo utilise une technologie de reconnaissance des visages avancée afin d'optimiser les photos comportant des visages. Pour que le réglage fonctionne, les deux yeux et le nez de la personne doivent être visibles. Si votre photo comprend un visage avec une dominante de couleur intentionnelle, comme une statue, il convient de désactiver l'option **Corriger photo** pour que les effets de couleur spéciaux soient conservés.

**ICM**

Permet de gérer les couleurs à l'aide des profils de couleur installés.

**Pas de calibration couleur**

Désactive les réglages couleur effectués par le logiciel d'impression afin que vous puissiez n'utiliser que les réglages couleur de votre application.

**Sujet parent:** [Sélection des options additionnelles de mise en page et d'impression - Windows](#)

**Options d'image et paramètres additionnels - Windows**

Vous pouvez sélectionner des options d'image et des paramètres additionnels pour personnaliser votre impression. Certaines options peuvent être présélectionnées ou peuvent ne pas être disponibles selon les autres paramètres que vous avez choisis.

**Options image****Souligner le texte**

Ajuste la densité du texte imprimé pour augmenter la lisibilité.

**Souligner les lignes fines**

Ajuste la densité des lignes imprimées pour augmenter la lisibilité.

**Contour lissé**

Adoucit les bords irréguliers dans les images à basse résolution telles que les saisies d'écran ou les images provenant du Web.

**Corriger yeux rouges**

Réduit ou supprime les yeux rouges des photos.

**Imprimer le texte en noir**

Imprime le texte de couleur en noir.

**Pour le texte en couleur**

Imprime le texte de couleur sur un arrière-plan à motif ou souligné.

**Pour les graphiques et les images en couleur**

Imprime les graphiques et les images de couleur avec des motifs superposés.

**Pour le texte, les graphiques et les images en couleur**

Imprime le texte, les graphiques et les images de couleur avec des motifs superposés.

**Options d'amélioration**

Définit les paramètres d'amélioration pour l'impression universelle en couleur pour le texte, les graphiques et les images.

## Options de paramètres additionnels

### Rotation 180°

Imprime l'image avec une rotation de 180° par rapport à son orientation d'origine.

### Vitesse rapide

Accélère l'impression, mais peut réduire la qualité d'impression.

### Image miroir

Inverse l'image imprimée de gauche à droite.

**Sujet parent:** [Sélection des options additionnelles de mise en page et d'impression - Windows](#)

## Paramètres d'en-tête et de bas de page - Windows

Vous pouvez sélectionner tout paramètre d'en-tête/de bas de page pour ajouter des en-têtes ou des bas de page lorsque vous imprimez. Ils peuvent être imprimés dans le haut ou le bas de vos pages, soit à gauche, à droite ou dans le centre de la page.

**Remarque:** Ces paramètres ne sont pas enregistrés avec votre document.

Haut-Gauche	Centre haut	Haut-Droite
Nom de l'utilisateur	Aucun	Date/Heure
Bas-Gauche	Centre bas	Bas-Droite
Aucun	Aucun	Aucun

Rétablir défauts OK Annuler Aide

Vous pouvez choisir d'imprimer les informations suivantes :

- Nom de l'utilisateur
- Nom de l'ordinateur
- Date
- Date/Heure
- Nom du document
- Nombre assemblées (numéro de copie)

**Remarque:** Le nom de l'utilisateur, le nom de l'ordinateur, la date et l'heure proviennent du panneau de commande Windows de votre ordinateur.

**Sujet parent:** [Sélection des options additionnelles de mise en page et d'impression - Windows](#)

## Réglage des présélections d'impression - Windows

Pour un accès rapide aux réglages d'impression les plus courants, vous pouvez choisir une présélection d'impression depuis l'onglet Principal ou l'onglet Plus d'options.

**Remarque:** Vous pouvez créer votre propre élément prédéfini en cliquant sur le bouton **Ajouter/supprimer les éléments prédéfinis**.

1. Cliquez sur l'onglet **Principal** ou sur l'onglet **Plus d'options**.

Les options **Présélections impression** disponibles s'affichent à gauche :

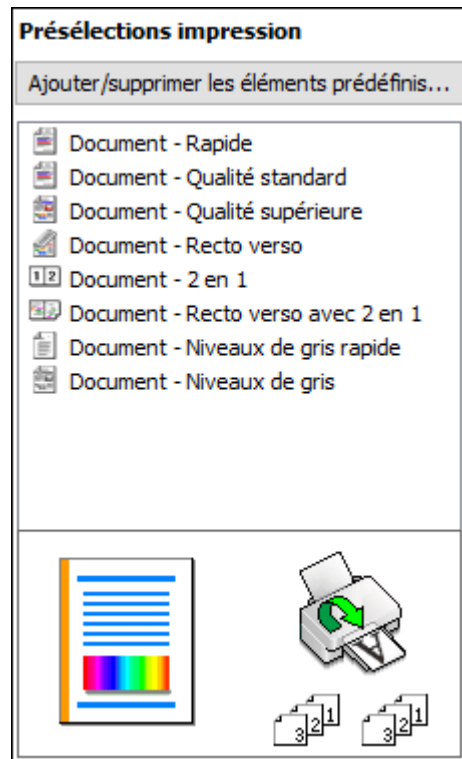



2. Placez votre curseur sur l'une des options **Présélections impression** pour afficher la liste de ses paramètres.
3. Cliquez sur une présélection que vous souhaitez modifier, ou utilisez l'une des options disponibles à l'écran pour contrôler vos présélections d'impression.
4. Pour choisir une présélection d'impression, sélectionnez-la.
5. Cliquez sur **OK**.

**Sujet parent:** [Impression sous Windows](#)

## Sélection des paramètres étendus - Windows

Vous pouvez choisir parmi plusieurs paramètres additionnels qui s'appliquent à tous les travaux d'impression que vous envoyez à votre produit.

1. Accédez au Bureau de Windows et cliquez avec le bouton de droite de la souris sur l'icône  correspondant à votre produit dans le coin droit de la barre des tâches Windows, ou cliquez sur la flèche du haut et cliquez sur  avec le bouton de droite de la souris.
2. Sélectionnez **Paramètres imprimante**.
3. Cliquez sur l'onglet **Utilitaire**.

Les options de maintenance s'affichent :

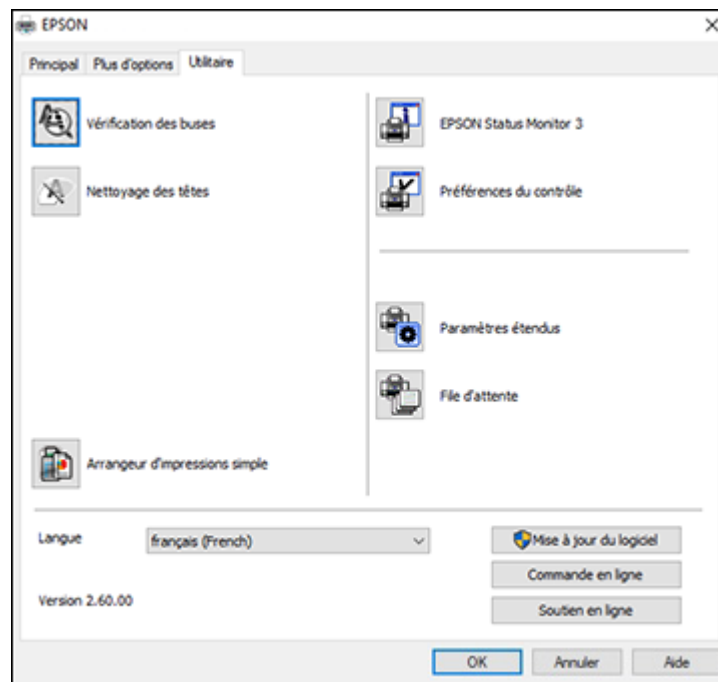

4. Cliquez sur le bouton **Paramètres étendus**.

Cette fenêtre s'affiche :

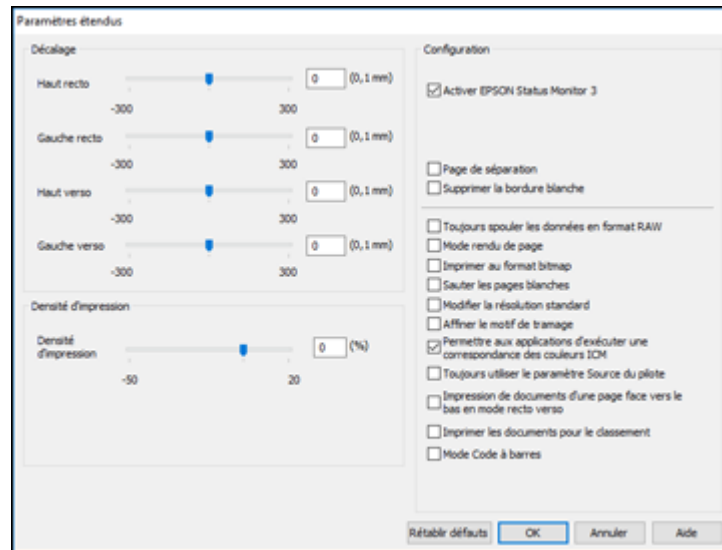

5. Sélectionnez l'un des paramètres étendus pour personnaliser votre impression.
6. Cliquez sur **OK** pour fermer la fenêtre des Paramètres étendus.
7. Cliquez sur **OK** pour fermer la fenêtre du logiciel d'impression.

[Paramètres étendus - Windows](#)

**Sujet parent:** [Impression sous Windows](#)

### **Paramètres étendus - Windows**

Vous pouvez choisir parmi ces réglages dans la fenêtre Paramètres étendus.

#### **Activer EPSON Status Monitor 3**

Permet au produit de faire le suivi de l'encre et du papier, ainsi que d'autres problèmes.

#### **Page de séparation**

Avant chaque document, imprime une page de séparation affichant le titre, l'utilisateur, la date et l'heure.

#### **Supprimer la bordure blanche**

Permet de supprimer la bordure blanche qui pourrait apparaître lorsque vous imprimez des photos sans marges.

**Toujours spouler les données en format RAW**

Augmente la vitesse d'impression et pourrait résoudre d'autres problèmes d'impression.

**Mode rendu de page**

Augmente la vitesse d'impression lorsqu'elle est extrêmement lente ou lorsque la tête d'impression s'arrête durant l'impression.

**Imprimer au format bitmap**

Augmente la vitesse d'impression lorsqu'elle est extrêmement lente ou lorsque la tête d'impression s'arrête durant l'impression et que l'ajustement d'autres paramètres ne règle pas le problème.

**Sauter les pages blanches**

Permet de configurer le produit afin qu'il n'imprime pas les pages sans texte ou image.

**Modifier la résolution standard**

Réduit la résolution des données d'impression pour corriger des problèmes d'impression.

**Affiner le motif de tramage**

Imprime des graphiques avec un motif de trame plus fin.

**Permettre aux applications d'exécuter une correspondance des couleurs ICM**

Permet aux applications d'effectuer la correspondance des couleurs ICM.

**Toujours utiliser le paramètre Source du pilote**

Imprime en utilisant le paramètre de source papier du pilote d'imprimante, plutôt que celui de votre application.

**Impression de documents d'une page face vers le bas en mode recto verso**

Produit les pages recto seulement d'un travail d'impression recto verso face vers le bas au lieu de face vers le haut.

**Imprimer les documents pour le classement**

Imprime tous les documents de format paysage, portrait, recto et recto verso dans la même orientation pour faciliter leur classement.

**Mode code à barres**

Réduit les bavures lors de l'impression de codes à barres sur du papier ordinaire, du papier à en-tête, du papier recyclé, du papier pré-imprimé, des enveloppes et du papier épais.

**Sujet parent:** [Sélection des paramètres étendus - Windows](#)

**Impression de documents ou de photos - Windows**

Une fois que vous avez sélectionné vos paramètres d'impression, vous êtes prêt à sauvegarder vos paramètres et à imprimer.

1. Cliquez sur **OK** pour sauvegarder vos paramètres.



Une fenêtre d'impression de l'application semblable à celle-ci s'affiche :

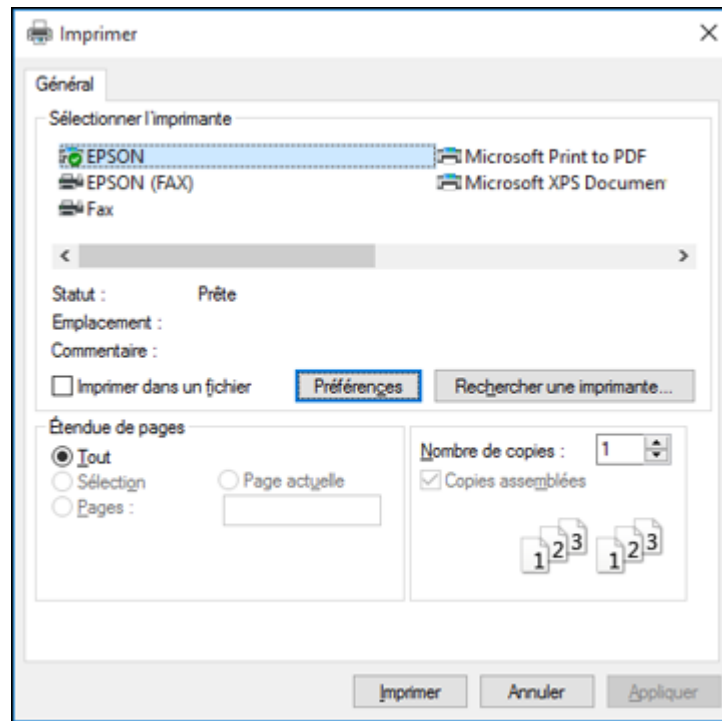

2. Cliquez sur **OK** ou **Imprimer** pour lancer l'impression.

[Vérification de l'état de l'impression - Windows](#)

**Sujet parent:** [Impression sous Windows](#)

**Tâches associées**

[Sélection des paramètres d'impression de base - Windows](#)

## Vérification de l'état de l'impression - Windows

Pendant l'impression, la fenêtre suivante s'affiche pour indiquer la progression du travail. Cette fenêtre permet de contrôler l'impression et de vérifier les niveaux d'encre.



- Pour annuler l'impression, cliquez sur **Annuler**.
- Pour voir la file d'attente des travaux d'impression, cliquez sur **File d'attente**.
- Pour vérifier les niveaux d'encre, cliquez sur **État des consommables**.



**Sujet parent:** [Impression de documents ou de photos - Windows](#)

## Verrouillage des paramètres d'impression - Windows

Les administrateurs Windows peuvent verrouiller l'accès à certains paramètres d'impression pour empêcher toute modification non autorisée.

1. Choisissez l'une des méthodes suivantes :

- **Windows 10** : Cliquez sur  et sélectionnez  (Paramètres) > **Périphériques** > **Imprimantes et scanners**. Sélectionnez le nom de votre produit, puis sélectionnez **Gérer** > **Propriétés de l'imprimante**.
- **Windows 8.x** : Naviguez vers l'écran **Applications** et sélectionnez **Panneau de configuration** > **Matériel et audio** > **Périphériques et imprimantes**. Cliquez avec le bouton de droite de la souris sur le produit et sélectionnez **Propriétés de l'imprimante**.

- **Windows 7** : Cliquez sur  et sélectionnez **Périphériques et imprimantes**. Cliquez avec le bouton de droite de la souris sur le produit et sélectionnez **Propriétés de l'imprimante**.
  - **Windows Vista** : Cliquez sur  et sélectionnez **Panneau de configuration**. Cliquez sur **Imprimante** sous **Matériel et audio**, cliquez avec le bouton de droite de la souris sur le nom de votre produit, puis sélectionnez **Options d'impression**.
2. Cliquez sur l'onglet **Paramètres optionnels**.

**Remarque:** Vous pouvez interdire l'accès à l'onglet **Paramètres optionnels** en changeant les permissions d'utilisateur ou de groupe sur l'onglet **Sécurité**.

3. Cliquez sur **Paramètres du pilote**.

Cette fenêtre s'affiche :

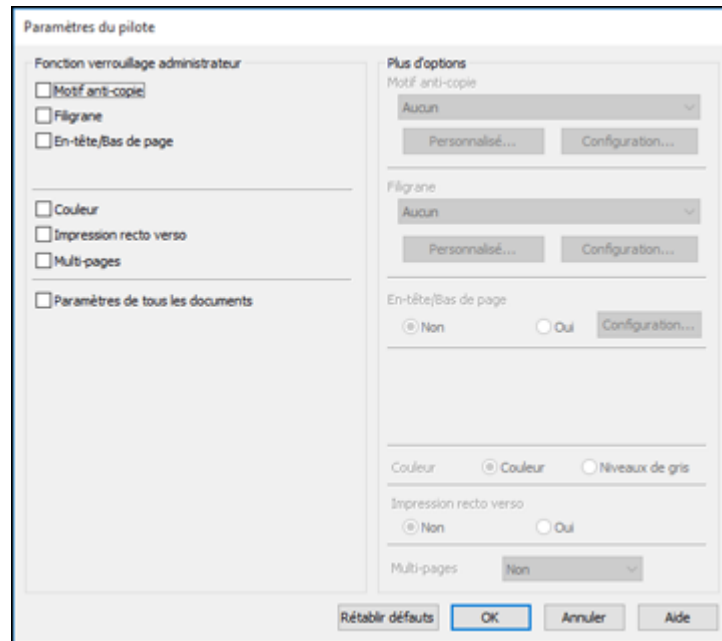

4. Cochez la case de chaque paramètre que vous souhaitez verrouiller. Pour verrouiller tous les paramètres d'impression, sélectionnez **Paramètres de tous les documents**.

5. Sous **Plus d'options**, sélectionnez l'option que vous souhaitez utiliser pour chaque paramètre verrouillé.
6. Cliquez sur **OK**.

[Options des paramètres verrouillés](#)

**Sujet parent:** [Impression sous Windows](#)

### Options des paramètres verrouillés

Sélectionnez les options que vous souhaitez utiliser pour les paramètres d'impression verrouillés.



Paramètre	Options	Description
<b>Motif anti-copie</b>	Différentes données	Permet de sélectionner les données à utiliser pour le motif ou d'interdire l'utilisation de motifs anti-copie.
	<b>Personnalisé</b>	Permet d'ajouter ou de supprimer un motif anti-copie personnalisé.
	<b>Configuration</b>	Permet de sélectionner l'arrangement, la taille et d'autres paramètres pour le motif anti-copie personnalisé.
<b>Filigrane</b>	Différents textes pour le filigrane	Permet de sélectionner le texte pour le filigrane ou d'interdire l'utilisation d'un filigrane.
	<b>Personnalisé</b>	Permet d'ajouter ou de supprimer un filigrane personnalisé de type texte ou image.
	<b>Paramètres</b>	Permet de sélectionner la taille, la position et d'autres paramètres de filigrane.
<b>En-tête/Bas de page</b>	<b>Non</b>	Permet d'interdire l'utilisation d'en-têtes et de bas de page.
	<b>Oui</b>	Permet d'autoriser l'utilisation d'en-têtes et de bas de page.
	<b>Configuration</b>	Permet de sélectionner le texte et la position des en-têtes et/ou des bas de page.
<b>Couleur</b>	<b>Couleur</b>	Permet d'autoriser l'impression en couleur.
	<b>Niveaux de gris</b>	Permet d'imprimer en noir ou en niveaux de gris seulement.
<b>Impression recto verso</b>	<b>Non</b>	Permet d'imprimer sur un seul côté du papier.
	<b>Oui</b>	Permet d'imprimer sur les deux côtés du papier.

Paramètre	Options	Description
Multi-Pages	Non	Permet d'interdire l'utilisation de paramètres multi-pages.
	2 en 1	Permet d'imprimer 2 pages sur une seule feuille de papier.
	4 en 1	Permet d'imprimer 4 pages sur une seule feuille de papier.

Sujet parent: [Verrouillage des paramètres d'impression - Windows](#)

## Modification des paramètres d'impression par défaut - Windows

Lorsque vous modifiez vos paramètres d'impression dans un programme, les modifications s'appliquent uniquement lorsque vous imprimez durant cette session. Si vous souhaitez modifier les paramètres d'impression que vous utilisez dans tous les programmes Windows, vous pouvez sélectionner de nouveaux paramètres d'impression par défaut.

1. Accédez au Bureau de Windows et cliquez avec le bouton de droite de la souris sur l'icône  correspondant à votre produit dans le coin droit de la barre des tâches Windows, ou cliquez sur la flèche du haut et cliquez sur  avec le bouton de droite de la souris.
2. Sélectionnez **Paramètres imprimante**.

La fenêtre des paramètres de l'imprimante s'affiche :

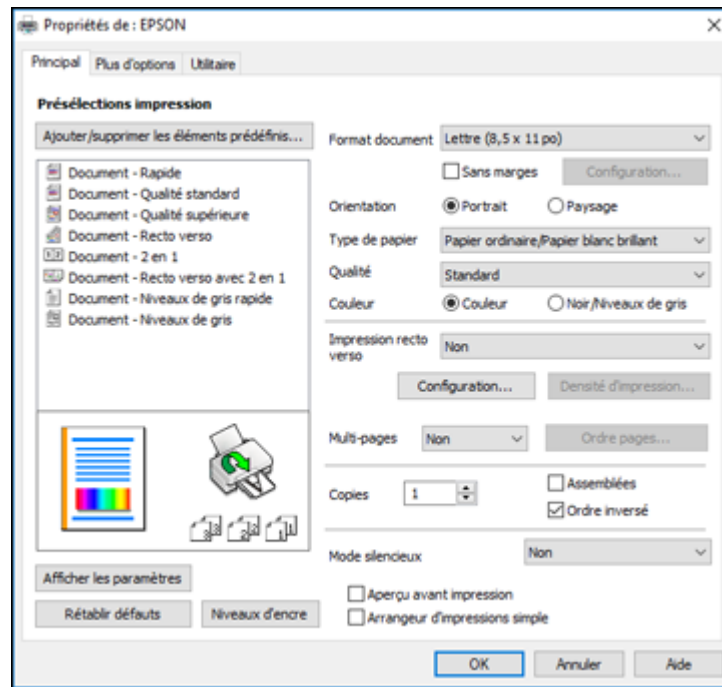

3. Sélectionnez les options d'impression que vous souhaitez utiliser comme paramètres par défaut dans tous vos programmes Windows.
4. Cliquez sur **OK**.

Ces paramètres sont désormais les valeurs par défaut sélectionnées pour l'impression. Vous pourrez les modifier au besoin lors d'une session d'impression dans un programme.

[Modification de la langue d'affichage des écrans du logiciel d'impression](#)

**Sujet parent:** [Impression sous Windows](#)

### **Modification de la langue d'affichage des écrans du logiciel d'impression**

Vous pouvez modifier la langue d'affichage utilisée pour les écrans du logiciel d'impression sous Windows.

1. Accédez au Bureau de Windows et cliquez avec le bouton de droite de la souris sur l'icône correspondant à votre produit dans le coin droit de la barre des tâches Windows, ou cliquez sur la flèche du haut et cliquez sur avec le bouton de droite de la souris.
2. Sélectionnez **Paramètres imprimante**.  
La fenêtre des paramètres de l'imprimante s'affiche.
3. Cliquez sur l'onglet **Utilitaire**.  
Les options de maintenance s'affichent :

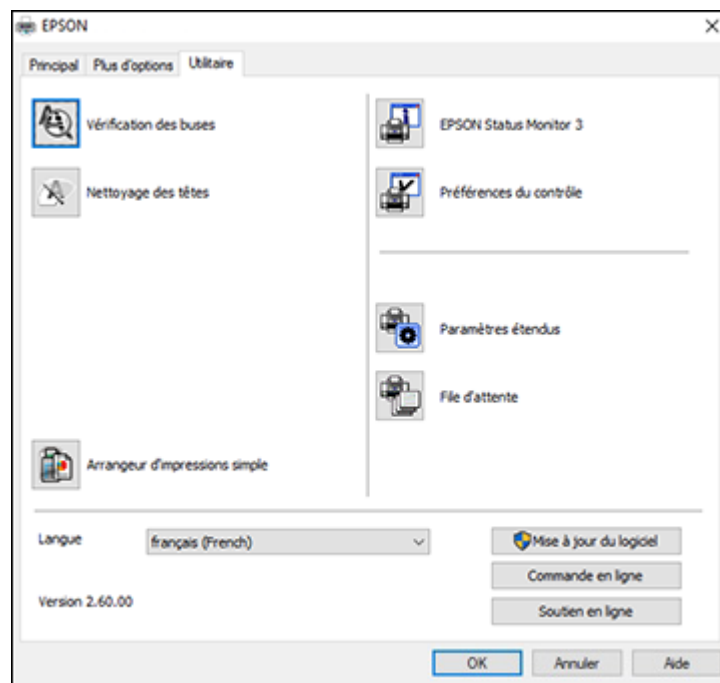



4. Sélectionnez la langue que vous souhaitez utiliser au paramètre **Langue**.
5. Cliquez sur **OK** pour fermer la fenêtre du logiciel d'impression.

Les écrans du logiciel d'impression s'afficheront dans la langue que vous avez choisie la prochaine fois que vous accéderez au logiciel d'impression.

**Sujet parent:** [Modification des paramètres d'impression par défaut - Windows](#)

## Modification des options de mises à jour automatiques

Le logiciel d'impression de Windows vérifie automatiquement si des mises à jour sont disponibles pour les logiciels du produit. Vous pouvez modifier la fréquence à laquelle le logiciel vérifie si des mises à jour sont disponibles. Vous pouvez également désactiver cette fonction.

1. Accédez au Bureau de Windows et cliquez avec le bouton de droite de la souris sur l'icône  correspondant à votre produit dans le coin droit de la barre des tâches Windows, ou cliquez sur la flèche du haut et cliquez sur  avec le bouton de droite de la souris.
2. Sélectionnez **Configuration de la mise à jour des logiciels**.

Cette fenêtre s'affiche :

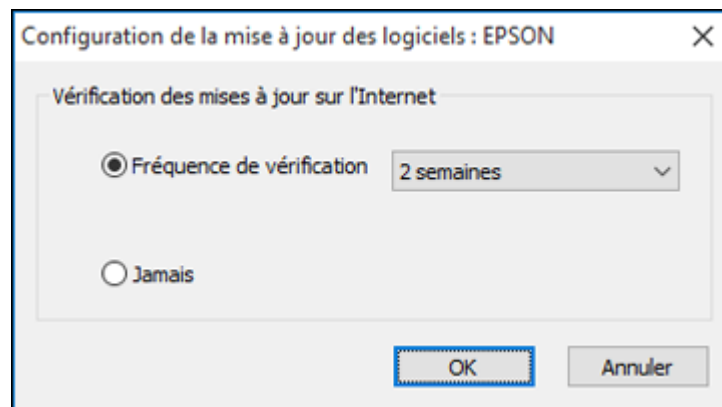

3. Effectuez l'une des étapes suivantes :
  - Pour modifier la fréquence à laquelle le logiciel doit vérifier si des mises à jour sont disponibles, sélectionnez un paramètre dans le menu **Fréquence de vérification**.
  - Pour désactiver la fonction des mises à jour automatiques, sélectionnez l'option **Jamais**.
4. Cliquez sur **OK** pour quitter.

**Remarque:** Si vous choisissez de désactiver la fonction des mises à jour automatiques, vous pouvez tout de même vérifier manuellement si des mises à jour sont disponibles.

**Sujet parent:** [Impression sous Windows](#)



## Impression avec le pilote Epson intégré - Windows 10 S

Vous pouvez imprimer avec le pilote d'imprimante Epson intégré au moyen de n'importe quelle application d'impression sous Windows 10 S, tel que décrit dans les sections qui suivent.

**Remarque:** Sous Windows 10 S, le pilote Epson intégré n'inclut pas tous les paramètres d'impression disponibles pour votre produit. Pour imprimer à l'aide de paramètres additionnels, téléchargez et installez l'utilitaire Epson Print and Scan depuis le Magasin Windows. Vous ne pouvez pas télécharger et installer les logiciels Epson depuis le site Web d'Epson si vous utilisez Windows 10 S; vous devez absolument les obtenir dans le Magasin Windows.

[Sélection des paramètres d'impression de base - Windows 10 S](#)

**Sujet parent:** [Impression depuis un ordinateur](#)

### Sélection des paramètres d'impression de base - Windows 10 S

Sélectionnez les paramètres pour votre travail d'impression dans votre application Windows 10 S.

1. Ouvrez une photo ou un document pour l'impression.
2. Sélectionnez la commande d'impression dans votre application.

**Remarque:** Vous devrez peut-être sélectionner une icône sur votre écran, l'option **Imprimer** du menu **Fichier**, ou une autre commande. Consultez l'utilitaire d'aide de votre application pour plus de détails.

3. Au besoin, sélectionnez le nom de votre produit comme imprimante que vous souhaitez utiliser.

**Remarque:** Vous pourriez aussi devoir sélectionner **Propriétés** ou **Préférences** pour voir les paramètres d'impression.

Une fenêtre comme celle-ci s'affiche :

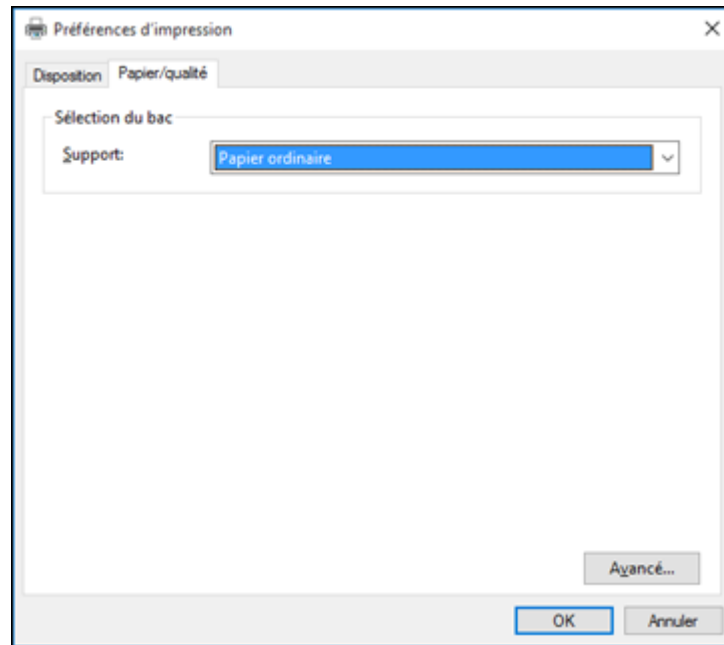

4. Sélectionnez le type de papier que vous avez chargé pour le paramètre **Support**.

**Remarque:** Le nom du paramètre pourrait ne pas correspondre exactement au nom du papier. Vérifiez la liste des paramètres de type ou de support pour plus de détails.

5. Cliquez sur le bouton **Avancé**.

Une fenêtre comme celle-ci s'affiche :

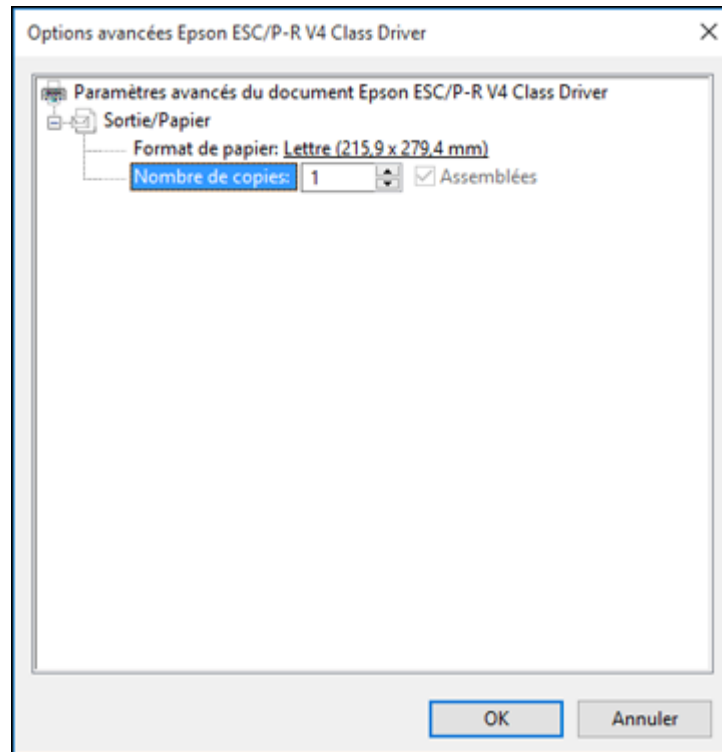

6. Au paramètre **Format de papier**, indiquez la taille du papier que vous avez chargé.
7. Pour imprimer plusieurs copies, sélectionnez ou entrez le nombre désiré au paramètre **Nombre de copies**.
8. Pour imprimer plusieurs copies de documents multi-pages en groupes de documents, cochez la case **Assemblées**.
9. Cliquez sur **OK**.  
Vous retournez à la fenêtre des préférences d'impression.

10. Sélectionnez l'onglet **Disposition**.

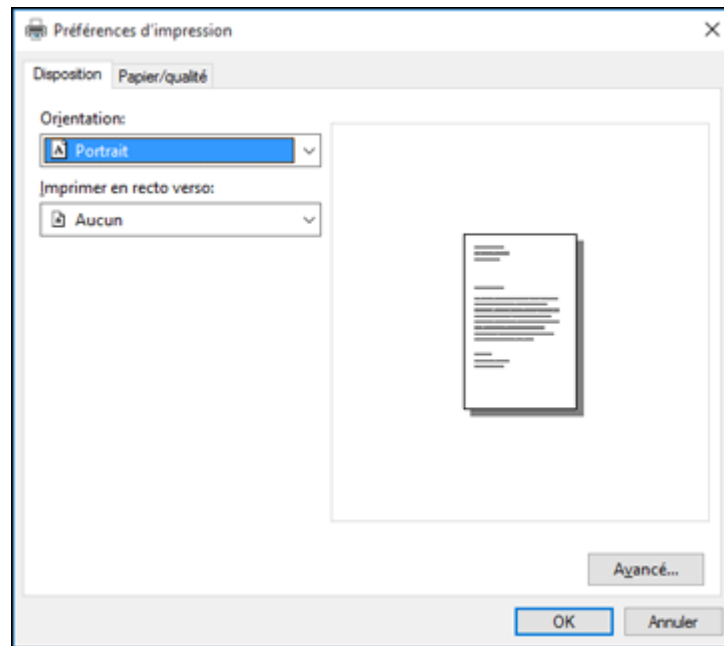

11. Sélectionnez l'orientation de votre document au paramètre **Orientation**.

12. Pour imprimer recto verso, sélectionnez l'une des options **Imprimer en recto verso** selon l'orientation de la page désirée. L'icône accompagnant chaque option illustre son orientation.

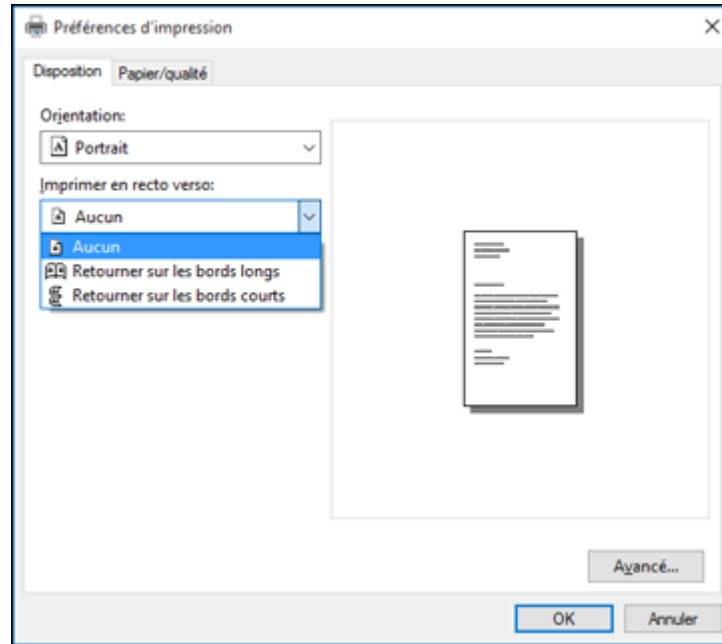

13. Cliquez sur **OK** pour sauvegarder vos paramètres.  
La fenêtre **Imprimer** de votre application s'affiche.
14. Cliquez sur **OK** ou **Imprimer** pour lancer l'impression.

**Sujet parent:** [Impression avec le pilote Epson intégré - Windows 10 S](#)

## Impression sur un Mac

Vous pouvez imprimer avec votre produit au moyen de n'importe quelle application d'impression Mac, tel que décrit dans les sections qui suivent.

**Remarque:** Si vous avez une connexion Internet, nous vous recommandons de visiter régulièrement le site Web de soutien d'Epson pour voir s'il existe des mises à jour du logiciel d'impression pour votre produit.

[Sélection des paramètres d'impression de base - Mac](#)  
[Sélection des paramètres du format d'impression - Mac](#)  
[Sélection des options de mise en page - Mac](#)  
[Sélection des paramètres d'impression recto verso - Mac](#)  
[Gestion des couleurs - Mac](#)  
[Sélection des préférences d'impression - Mac](#)  
[Impression de documents ou de photos - Mac](#)

**Sujet parent:** [Impression depuis un ordinateur](#)

**Tâches associées**

[Vérification des mises à jour du logiciel d'imprimante](#)

## Sélection des paramètres d'impression de base - Mac

Sélectionnez les paramètres de base pour le document ou la photo que vous souhaitez imprimer.

1. Ouvrez une photo ou un document pour l'impression.
2. Sélectionnez la commande d'impression dans votre application.

**Remarque:** Vous devrez peut-être sélectionner une icône d'impression à l'écran, l'option **Imprimer** dans le menu Fichier ou une autre commande. Consultez l'utilitaire d'aide de votre application pour plus de détails.

3. Sélectionnez votre produit pour le paramètre **Imprimante**.

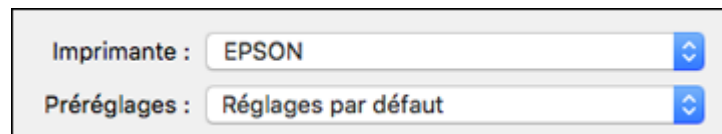

4. Au besoin, cliquez sur la flèche à côté du paramètre Imprimante ou sur le bouton **Afficher les détails** afin d'agrandir la fenêtre d'impression.

La fenêtre agrandie des paramètres d'impression pour votre produit s'affiche :

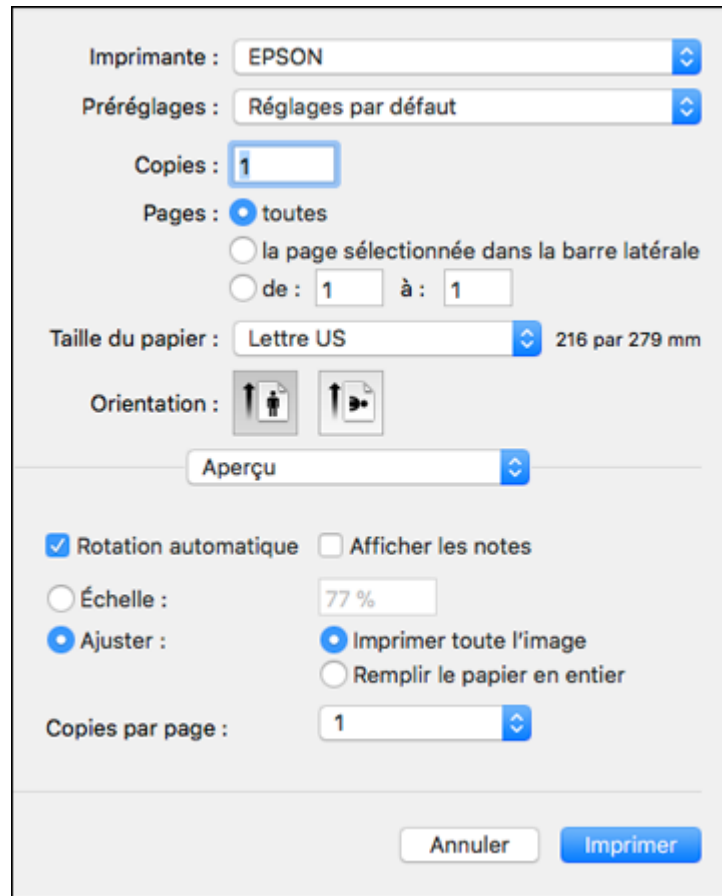

The image shows a screenshot of the Epson printer settings dialog box. The settings are as follows:

- Imprimante : EPSON
- Préréglages : Réglages par défaut
- Copies : 1
- Pages :  toutes  
 la page sélectionnée dans la barre latérale  
 de : 1 à : 1
- Taille du papier : Lettre US (216 par 279 mm)
- Orientation :  Portrait  Paysage
- Aperçu : Aperçu
- Rotation automatique  Afficher les notes
- Échelle : 77 %
- Ajuster :  Imprimer toute l'image  Remplir le papier en entier
- Copies par page : 1

Buttons: Annuler, Imprimer

**Remarque:** La fenêtre d'impression peut être différente selon votre version du système d'exploitation Mac et l'application que vous utilisez.

5. Réglez les paramètres **Copies** et **Pages** au besoin.

**Remarque:** Si vous ne voyez pas ces paramètres dans la fenêtre d'impression, vérifiez s'ils apparaissent dans votre application avant d'imprimer.

- Sélectionnez les options de mise en page **Taille du papier** et **Orientation**.

**Remarque:** Si vous ne voyez pas ces paramètres dans la fenêtre d'impression, vérifiez s'ils apparaissent dans votre application avant d'imprimer. Ils peuvent être accessibles en sélectionnant **Format d'impression** à partir du menu Fichier.

- Sélectionnez les paramètres propres à l'application qui apparaissent à l'écran tels que ceux illustrés dans l'image précédente pour l'application Aperçu.
- Sélectionnez **Configuration imprimante** à partir du menu contextuel.





Ces paramètres s'affichent :

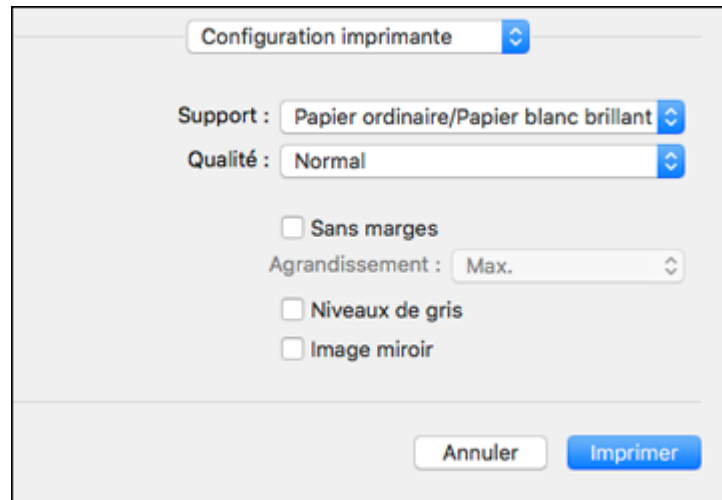

9. Sélectionnez le type de papier que vous avez chargé pour le paramètre **Support**.

**Remarque:** Le nom du paramètre pourrait ne pas correspondre exactement au nom du papier. Vérifiez la liste des paramètres de type ou de support pour plus de détails.

10. Sélectionnez le paramètre **Qualité** que vous souhaitez utiliser.
11. Cochez la case **Sans marges** si vous souhaitez imprimer une photo sans marges. Si l'option est grisée, modifiez le paramètre **Support** à un type de papier compatible avec l'impression sans marges.
12. Sélectionnez les options d'impression disponibles.

[Paramètres de qualité d'impression - Mac](#)

[Options d'impression - Mac](#)

**Sujet parent:** [Impression sur un Mac](#)

#### Références associées

[Paramètres de type de papier ou de média - Logiciel d'impression](#)

#### Tâches associées

[Sélection des paramètres du format d'impression - Mac](#)

[Sélection des options de mise en page - Mac](#)  
[Sélection des paramètres d'impression recto verso - Mac](#)  
[Gestion des couleurs - Mac](#)  
[Impression de documents ou de photos - Mac](#)

### **Paramètres de qualité d'impression - Mac**

Vous pouvez sélectionner l'une des options de **Qualité d'impression** pour affiner la qualité de votre impression. Certains paramètres peuvent ne pas être disponibles, selon les paramètres de type de papier et de marges que vous avez choisis.

#### **Normal**

Pour l'impression normale de texte et d'images.

#### **Normal - Vif**

Pour l'impression quotidienne d'images avec une bonne qualité et vitesse d'impression.

#### **Fin**

Pour l'impression de texte et de graphiques avec une bonne qualité et vitesse d'impression.

#### **Qualité**

Pour l'impression de photos et de graphiques avec une bonne qualité et vitesse d'impression.

#### **Qualité optimale**

Pour la meilleure qualité d'impression, mais la vitesse d'impression la plus lente.

**Sujet parent:** [Sélection des paramètres d'impression de base - Mac](#)

### **Options d'impression - Mac**

Vous pouvez sélectionner l'une des options d'impression pour personnaliser votre impression. Certaines options peuvent ne pas être disponibles selon les autres paramètres que vous avez choisis.

#### **Agrandissement**

Si vous avez choisi un paramètre de taille de papier sans marges, cette option règle les paramètres d'agrandissement de l'image pour contrôler l'impression sur les bords des travaux d'impression sans marges.

#### **Niveaux de gris**

Imprime le texte et les graphiques en noir ou en nuances de gris.

#### **Image miroir**

Permet de retourner l'image imprimée horizontalement.

**Remarque:** Si vous sélectionnez l'option **Min.** pour le paramètre Agrandissement, il est possible que des bordures blanches apparaissent sur votre photo.

Sujet parent: [Sélection des paramètres d'impression de base - Mac](#)

## Sélection des paramètres du format d'impression - Mac

Selon l'application que vous utilisez, il est possible que vous puissiez sélectionner les paramètres de taille et d'orientation du papier à partir de la fenêtre d'impression.



**Remarque:** Si vous ne voyez pas ces paramètres dans la fenêtre d'impression, vérifiez s'ils apparaissent dans votre application avant d'imprimer. Ils peuvent être accessibles en sélectionnant **Format d'impression** à partir du menu Fichier.

1. Au paramètre **Taille du papier**, indiquez la taille du papier que vous avez chargé. Si vous imprimez une photo sans marges, cochez la case **Sans marges** ou sélectionnez une taille de papier avec une option **Sans marges**. Vous pouvez également sélectionner un paramètre personnalisé pour créer une taille de papier sur mesure, mais le paramètre Qualité sera limité à **Normal**.

**Remarque:** Vous devez sélectionner un type et une taille de papier sans marges compatibles avec l'impression sans marges. Consultez la liste de compatibilité des papiers sans marges pour obtenir plus de détails.

2. Sélectionnez l'orientation de votre document ou photo comme indiqué dans la fenêtre d'impression.

**Remarque:** Pour l'impression sur une enveloppe, sélectionnez l'icône .

**Remarque:** Vous pouvez réduire ou agrandir la taille de l'image imprimée en sélectionnant **Gestion du papier** dans le menu contextuel et en sélectionnant une option de report à l'échelle.

Sujet parent: [Impression sur un Mac](#)

## Sélection des options de mise en page - Mac

Vous pouvez choisir parmi différentes options de mise en page pour votre document ou photo en sélectionnant **Mise en page** à partir du menu contextuel de la fenêtre d'impression.

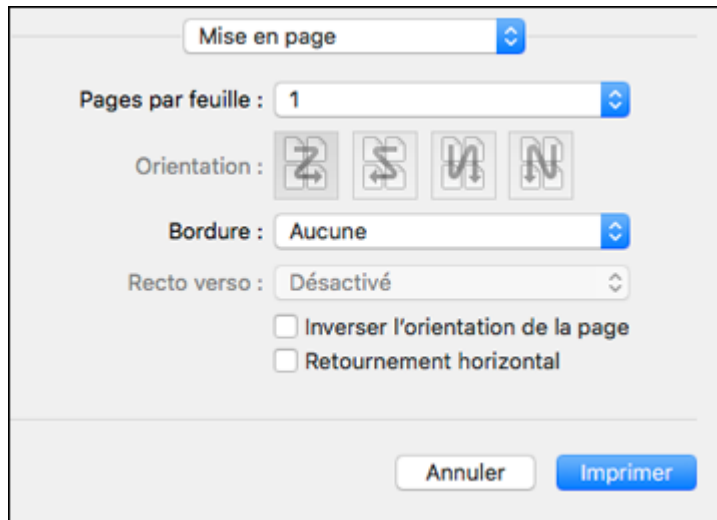

- Pour imprimer plusieurs pages sur une seule feuille de papier, sélectionnez le nombre de pages dans le menu contextuel **Pages par feuille**. Déterminez l'ordre dans lequel les pages sont imprimées en réglant le paramètre **Orientation**.
- Pour imprimer une bordure autour de chaque page, sélectionnez l'un des paramètres de ligne dans le menu contextuel **Bordure**.
- Vous pouvez inverser ou faire pivoter l'image en sélectionnant **Inverser l'orientation de la page** ou **Retournement horizontal**.

**Sujet parent:** [Impression sur un Mac](#)

## Sélection des paramètres d'impression recto verso - Mac

Vous pouvez imprimer sur les deux faces du papier en sélectionnant **Impression recto verso** à partir du menu déroulant de la fenêtre d'impression.



**Remarque:** Certaines options peuvent être présélectionnées ou peuvent ne pas être disponibles selon les autres paramètres que vous avez choisis ou si vous accédez au produit par réseau. Cet écran peut varier selon la version de Mac OS que vous utilisez.

1. Sélectionnez une des options du paramètre **Impression recto verso**.

2. Sélectionnez le type de document que vous imprimez pour le paramètre **Type de document**. Le logiciel règle automatiquement les options Ajustements en fonction du type de document.

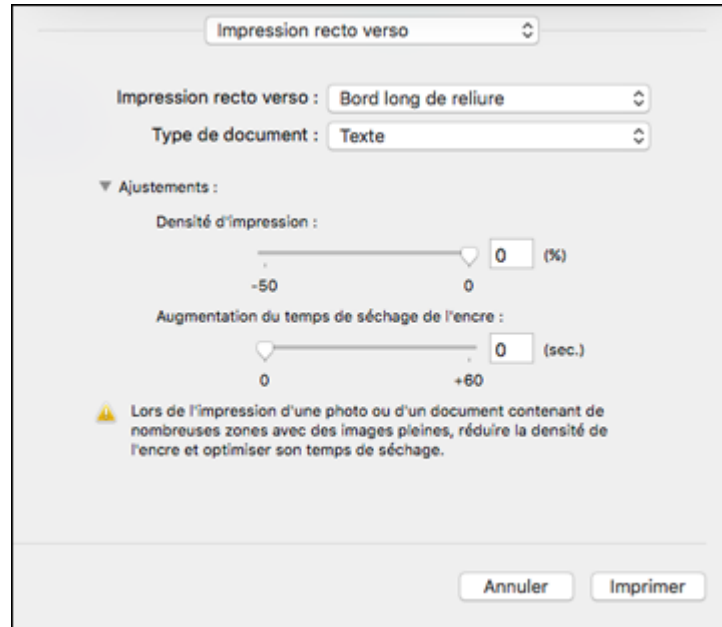

3. Si nécessaire, personnalisez les paramètres Ajustements en suivant les instructions à l'écran.
4. Imprimez une copie d'essai de votre document recto verso pour tester les paramètres sélectionnés.
5. Suivez les instructions pouvant s'afficher à l'écran pendant l'impression.

[Options et ajustements d'impression recto verso - Mac](#)

**Sujet parent:** [Impression sur un Mac](#)

### Options et ajustements d'impression recto verso - Mac

Vous pouvez sélectionner n'importe laquelle des options disponibles dans le menu déroulant **Impression recto verso** ou **Paramètres de sortie** pour configurer les impressions recto verso.

#### Options d'impression recto verso

##### **Bord long de reliure**

Orienté les pages imprimées recto verso afin qu'elles soient reliées par le bord long du papier.

### **Bord court de reliure**

Orienté les pages imprimées recto verso afin qu'elles soient reliées par le bord court du papier.

### **Ajustements**

#### **Densité**

Définit le niveau de couverture d'encre pour l'impression recto verso.

#### **Augmentation du temps de séchage de l'encre**

Définit le temps requis pour le séchage de l'encre après l'impression sur un côté du papier (avant l'impression de l'autre côté) lors de l'impression recto verso.

**Sujet parent:** [Sélection des paramètres d'impression recto verso - Mac](#)

## **Gestion des couleurs - Mac**

Vous pouvez modifier les paramètres de Concordance des couleurs et de Couleur afin d'affiner les couleurs de vos impressions. Vous pouvez aussi désactiver la gestion des couleurs dans le logiciel d'impression.

1. Sélectionnez **Concordance des couleurs** à partir du menu contextuel de la fenêtre d'impression.

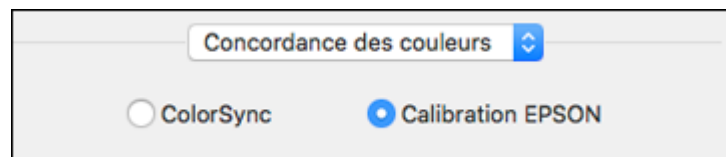

2. Sélectionnez l'une des options disponibles.

- Sélectionnez **Couleur** à partir du menu contextuel de la fenêtre d'impression.

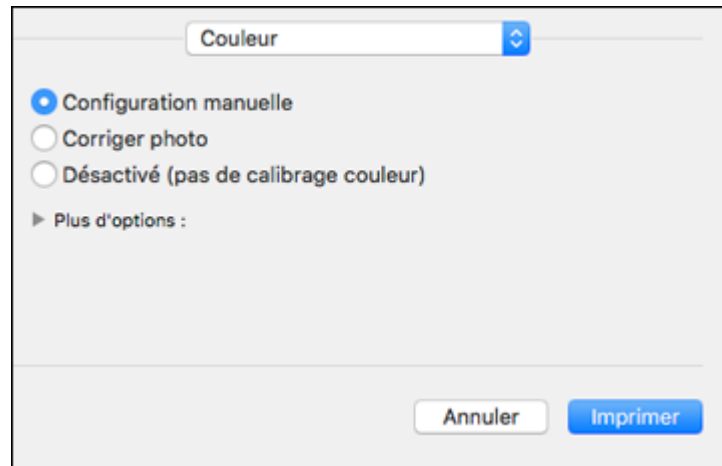

**Remarque:** Les paramètres disponibles dans le menu Couleur dépendent de l'option que vous avez sélectionnée dans le menu Concordance des couleurs.

- Sélectionnez l'une des options disponibles.

[Options de couleurs et de concordance des couleurs - Mac](#)

**Sujet parent:** [Impression sur un Mac](#)

### **Options de couleurs et de concordance des couleurs - Mac**

Vous pouvez choisir des options parmi ces paramètres dans les menus **Concordance des couleurs** et **Couleur**.

#### **Paramètres Concordance des couleurs**

##### **Calibration EPSON**

Permet de gérer la couleur en utilisant les commandes dans votre logiciel d'impression ou de désactiver la gestion des couleurs.

##### **ColorSync**

Imprime en utilisant des profils de couleur standards pour le produit et le papier afin de faire concorder les couleurs de l'image. Vous pouvez personnaliser la méthode de conversion et les paramètres de filtrage depuis le menu contextuel ColorSync dans la fenêtre d'impression.



## Paramètres Couleur

### Paramètres manuels

Permet de sélectionner des réglages de couleur manuels. Cliquez sur la flèche à côté de **Plus d'options** et sélectionnez les paramètres de **Luminosité**, **Contraste**, **Saturation** et les tons de couleur individuels. Vous pouvez également sélectionner un paramètre de **Mode couleurs** pour l'impression de photos et de graphiques, et le paramètre **Corriger yeux rouges** pour réduire ou supprimer les yeux rouges dans les photos. Selon le Mode couleur sélectionné, vous pouvez aussi régler la densité des demi-tons en utilisant le paramètre **Gamma**.

### Corriger photo

Améliore la couleur, le contraste et la netteté des photos avec défauts. Cliquez sur la flèche près de **Plus d'options** et sélectionnez le paramètre **Corriger yeux rouges** pour réduire ou supprimer les yeux rouges dans les photos.

**Remarque:** La fonction Corriger photo utilise une technologie de reconnaissance des visages avancée afin d'optimiser les photos comportant des visages. Pour que le réglage fonctionne, les deux yeux et le nez de la personne doivent être visibles. Si votre photo comprend un visage avec une dominante de couleur intentionnelle, comme une statue, il convient de désactiver l'option **Corriger photo** pour que les effets de couleur spéciaux soient conservés.

### Désactivé (pas de calibrage couleur)

Désactive les réglages couleur effectués par le logiciel d'impression afin que vous puissiez n'utiliser que les réglages couleur de votre application.

**Remarque:** Un profil ICC est nécessaire si les réglages couleur sont désactivés.

**Sujet parent:** [Gestion des couleurs - Mac](#)

## Sélection des préférences d'impression - Mac

Vous pouvez choisir parmi plusieurs préférences d'impression qui s'appliquent à tous les travaux d'impression que vous envoyez à votre produit.

1. Sous le menu Apple ou sur le Dock, sélectionnez **Préférences Système**.
2. Sélectionnez **Imprimantes et fax** ou **Imprimantes et scanners**, choisissez votre produit et sélectionnez **Options et fournitures**.
3. Sélectionnez **Pilotes** ou **Options**.

Un écran comme celui-ci s'affiche :

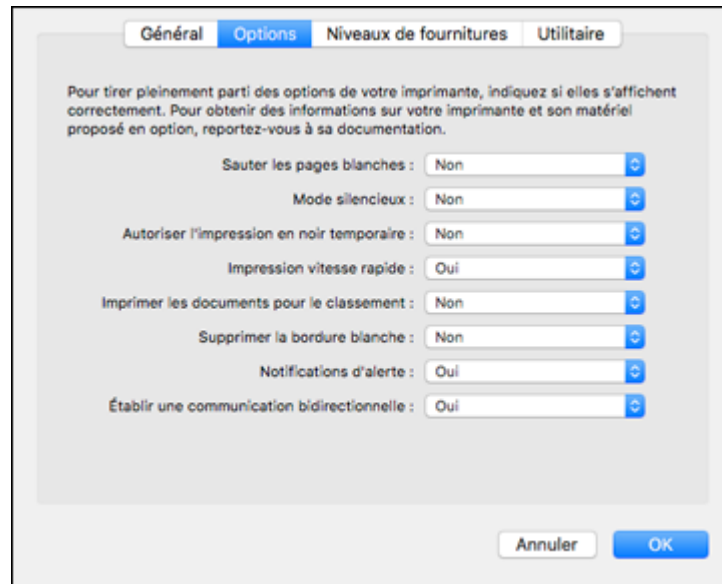

4. Choisissez parmi les préférences d'impression disponibles.
5. Cliquez sur **OK**.

[Préférences d'impression - Mac](#)

**Sujet parent:** [Impression sur un Mac](#)

### **Préférences d'impression - Mac**

Vous pouvez choisir parmi ces paramètres sous l'onglet **Options** ou **Pilote**.

#### **Sauter les pages blanches**

Permet de configurer le produit afin qu'il n'imprime pas les pages sans texte ou image.

#### **Mode silencieux**

Réduit le bruit lors de l'impression, mais peut diminuer la vitesse d'impression.

#### **Autoriser l'impression en noir temporaire**

Permet d'imprimer en utilisant de l'encre noire lorsque l'encre couleur est épuisée.

#### **Impression vitesse rapide**

Accélère l'impression, mais peut réduire la qualité d'impression.

### **Imprimer les documents pour le classement**

Imprime tous les documents de format paysage, portrait, recto et recto verso dans la même orientation pour faciliter leur classement.

### **Supprimer la bordure blanche**

Permet de supprimer la bordure blanche qui pourrait apparaître lorsque vous imprimez des photos sans marges.

### **Notifications d'alerte**

Permet de choisir de recevoir ou non les avertissements du logiciel d'impression pour différentes conditions d'exploitation.

### **Établir une communication bidirectionnelle**

Permet au produit de communiquer avec l'ordinateur. Ne modifiez pas le réglage par défaut pour ce paramètre à moins que vous éprouviez des difficultés lorsque vous partagez plusieurs imprimantes.

**Sujet parent:** [Sélection des préférences d'impression - Mac](#)

## **Impression de documents ou de photos - Mac**

Une fois que vous avez sélectionné vos paramètres d'impression, vous êtes prêt à imprimer.

Cliquez sur **Imprimer** dans le bas de la fenêtre d'impression.

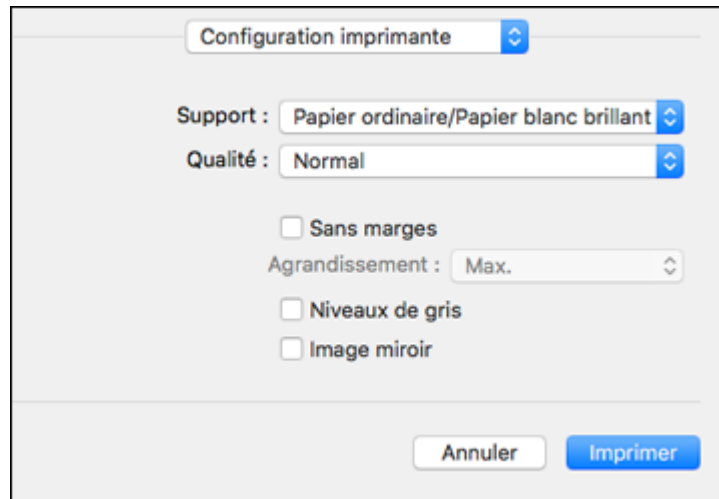

[Vérification de l'état de l'impression - Mac](#)

**Sujet parent:** [Impression sur un Mac](#)

## Tâches associées

### [Sélection des paramètres d'impression de base - Mac](#)

#### Vérification de l'état de l'impression - Mac



Pendant l'impression, vous pouvez suivre la progression du travail d'impression, contrôler l'impression et vérifier les niveaux d'encre.

1. Cliquez sur l'icône de l'imprimante lorsqu'elle s'affiche sur le Dock.

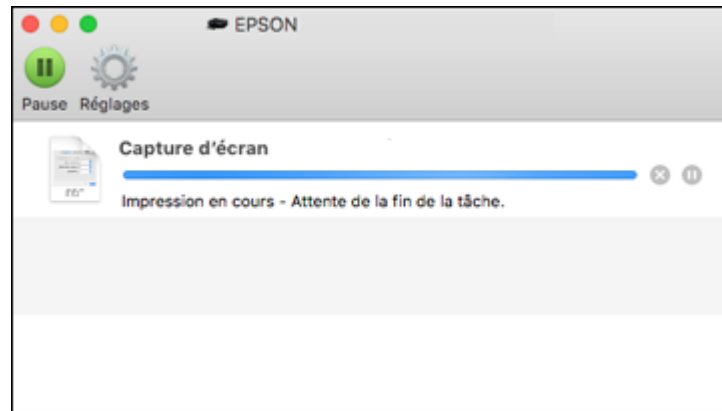
La fenêtre d'état de l'impression s'affiche :



2. Sélectionnez, au besoin, les options suivantes selon votre version de Mac OS :

- Pour annuler l'impression, cliquez sur le travail d'impression et cliquez sur  ou sur **Supprimer**.
- Pour mettre en pause une impression, cliquez dessus, puis cliquez sur  ou sur **Suspendre**.  
Pour reprendre l'impression d'un travail interrompu, cliquez sur le travail en attente, puis cliquez sur  ou sur **Reprendre**.
- Pour suspendre tous les travaux d'impression dans la file d'attente, cliquez sur **Pause** ou sur **Mettre l'imprimante en pause**.
- Pour afficher d'autres informations d'impression, cliquez sur **Réglages** ou **Niveaux des fournitures**.

**Sujet parent:** [Impression de documents ou de photos - Mac](#)

## Impression depuis un Chromebook

À l'aide d'un compte Google, vous pouvez imprimer à partir d'un Chromebook sans pilote ou câble.

1. Connectez votre produit Epson à votre réseau sans fil. Consultez le lien ci-après.
2. Allumez votre Chromebook et connectez-le au même réseau sans fil que votre produit.

**Remarque:** Consultez la documentation de votre Chromebook pour obtenir plus de détails sur la connexion à un réseau.

3. Effectuez l'une des étapes suivantes :

- Cliquez sur **Ajouter à Google Cloud Print** à l'écran de notification qui s'affiche dans le coin de l'écran de votre Chromebook.

**Remarque:** Si vous n'apercevez pas de notification, vérifiez si un chiffre s'affiche dans la zone d'état dans le coin inférieur droit de votre écran. Cliquez sur ce chiffre pour ouvrir le menu des notifications, puis cliquez sur **Ajouter à Google Cloud Print**.

- Ouvrez un navigateur Web et saisissez **chrome://devices** dans la barre d'adresse. Passez à l'étape 4.
- Si un écran d'enregistrement s'affiche, cliquez sur **Enregistrer**.

4. Cliquez sur **Ajouter un périphérique**.
5. Cliquez sur le bouton **S'inscrire** qui s'affiche à côté de votre produit.
6. Cliquez sur **S'inscrire** à l'écran de confirmation. L'écran ACL de votre produit affiche un message de confirmation.
7. Sélectionnez **OK** ou appuyez sur le bouton **OK** de votre produit pour confirmer la connexion Google Cloud Print et imprimer une page de test.
8. Pour imprimer via le produit connecté, sélectionnez la commande d'impression dans votre application Chrome.

Votre produit est maintenant lié à votre compte Google et vous pouvez y accéder depuis un Chromebook où vous avez ouvert une session, tant que vous avez accès à Internet. Visitez le [site de soutien Epson pour Google Cloud Print \(Canada\)](#) pour plus de détails sur la façon d'utiliser Google Cloud Print, ou le [site Web de Google Cloud Print](#) pour une liste des [applications compatibles](#) (site Web disponible en anglais seulement).

**Sujet parent:** [Impression depuis un ordinateur](#)

**Tâches associées**

[Utilisation de Google Cloud Print](#)

**Sujets reliés**

[Réseau Wi-Fi ou câblé](#)

## **Annulation de l'impression en utilisant un bouton du produit**

Si vous devez annuler l'impression, sélectionnez **Annuler** sur l'écran ACL.

**Sujet parent:** [Impression depuis un ordinateur](#)

---

# Numérisation

Vous pouvez numériser vos originaux et les enregistrer sous forme de fichiers numériques.

[Lancement d'une numérisation](#)

[Numérisation à l'aide d'Epson Scan 2](#)

## Lancement d'une numérisation

Après avoir placé les originaux sur votre produit pour les numériser, lancez la numérisation en utilisant l'une des méthodes présentées dans ces sections.

[Lancement d'une numérisation à partir du panneau de commande du produit](#)

[Lancement d'une numérisation en utilisant l'icône Epson Scan 2](#)

[Lancement d'une numérisation à partir d'un programme de numérisation](#)

[Lancement d'une numérisation depuis un appareil intelligent](#)

**Sujet parent:** [Numérisation](#)

**Sujets reliés**

[Positionnement des originaux sur le produit](#)

## Lancement d'une numérisation à partir du panneau de commande du produit

Vous pouvez numériser une image vers une variété de destinations à l'aide du panneau de commande du produit.

1. Assurez-vous d'avoir installé les logiciels du produit et d'avoir connecté le produit à l'ordinateur ou au réseau.

**Remarque:** Redémarrez votre ordinateur après avoir installé les logiciels du produit afin de pouvoir numériser depuis le panneau de commande.

2. Placez votre original sur le produit pour la numérisation.
3. Appuyez sur le bouton  d'accueil, si nécessaire.
4. Sélectionnez **Numériser**.

Un écran comme celui-ci s'affiche :



5. Sélectionnez l'une des options **Numériser vers** suivantes :
  - La fonction **Ordinateur** vous permet de numériser vers un ordinateur connecté au produit en utilisant les paramètres de numérisation prédéfinis.
  - La fonction **Cloud** envoie vos fichiers numérisés vers une destination que vous avez enregistrée dans Epson Connect.
  - La fonction **Ordi (WSD)** vous permet de gérer la numérisation réseau sous Windows 10, Windows 8.x, Windows 7 ou Windows Vista (en anglais seulement). Pour utiliser cette fonctionnalité, vous devez d'abord activer WSD (services Web pour appareils) sur l'ordinateur.
6. Suivez les instructions fournies dans les liens ci-dessous pour compléter la numérisation.

[Numérisation vers un ordinateur connecté au produit](#)

[Numérisation vers le nuage](#)

[Numérisation à l'aide des services Web pour appareils \(WSD\) - Windows](#)

[Paramètres du menu Numériser - panneau de commande](#)

[Modification des paramètres par défaut du travail de numérisation](#)

**Sujet parent:** [Lancement d'une numérisation](#)

**Sujets reliés**

[Positionnement des originaux sur le produit](#)

[Réseau Wi-Fi ou câblé](#)



## Numérisation vers un ordinateur connecté au produit

Vous pouvez numériser un document original et l'enregistrer sur un ordinateur connecté au produit en utilisant le panneau de commande du produit. L'ordinateur doit être branché à l'aide d'un câble USB ou connecté au même réseau que votre produit.

Vous pouvez enregistrer le fichier numérisé en format JPEG ou PDF, ou le joindre à un courriel. Vous pouvez aussi configurer des paramètres de numérisation personnalisés à l'aide d'Event Manager et numériser automatiquement avec ces paramètres depuis le panneau de contrôle de votre produit.

**Remarque:** Assurez-vous que vous avez installé Epson Scan 2 et Event Manager sur votre ordinateur avant de numériser vers votre ordinateur.

1. Placez votre original sur le produit pour la numérisation.
2. Appuyez sur le bouton  d'accueil, si nécessaire.
3. Sélectionnez **Numériser**.

Un écran comme celui-ci s'affiche :



4. Sélectionnez **Ordinateur**.

Un écran comme celui-ci s'affiche :



**Remarque:** Sélectionnez **OK** pour fermer la fenêtre d'information, si nécessaire.

5. Choisissez **Sélectionnez un ordinateur** et choisissez l'une des options suivantes :
  - Si votre ordinateur est connecté à votre produit par un réseau, sélectionnez-le parmi la liste d'ordinateurs connectés. (Si l'ordinateur ne fait pas partie de la liste, sélectionnez **Cherchez de nouveau.**)
  - Si votre produit est connecté directement à votre ordinateur à l'aide d'un câble USB, sélectionnez **Connexion USB.**
6. Choisissez **Enreg. en PDF** et choisissez l'une des options suivantes :
  - **Enreg. en JPEG** pour enregistrer l'image numérisée en tant que fichier JPEG.
  - **Enreg. en PDF** pour enregistrer l'image ou le document numérisé en tant que fichier PDF.
  - **Joindre à un courriel** pour ouvrir le logiciel de courriel par défaut sur votre ordinateur, enregistrer l'image ou le document numérisé en tant que fichier JPEG et le joindre à un courriel.
  - **Suivre le para. personnel.** pour enregistrer l'image ou le document numérisé selon les paramètres personnalisés que vous avez sélectionnés à l'aide d'Event Manager.

**Remarque:** Vous pouvez personnaliser les paramètres pour chacune des options ci-dessus à l'aide d'Event Manager.

7. Sélectionnez **Enregistrer** pour lancer la numérisation.

Votre produit numérise votre document original et le sauvegarde sur votre ordinateur.

**Sujet parent:** [Lancement d'une numérisation à partir du panneau de commande du produit](#)

### Références associées

[Paramètres du menu Numériser - panneau de commande](#)

### Numérisation vers le nuage

Vous pouvez utiliser le panneau de commande pour envoyer vos fichiers numérisés vers une destination que vous avez enregistrée sur Epson Connect.

**Remarque:** Assurez-vous que vous avez configuré Epson Connect avec votre produit avant d'utiliser cette fonctionnalité.

1. Placez votre original sur le produit pour la numérisation.
2. Appuyez sur le bouton  d'accueil, si nécessaire.
3. Sélectionnez **Numériser**.

Un écran comme celui-ci s'affiche :



4. Sélectionnez **Cloud**.

Un écran comme celui-ci s'affiche :



5. Modifiez les paramètres de l'onglet **Numériser** au besoin.
6. Sélectionnez l'onglet **Paramètres avancés** pour voir et modifier des paramètres de numérisation additionnels, au besoin.
7. Sur l'onglet **Numériser**, sélectionnez **Téléverser** pour lancer la numérisation.  
Votre produit numérise votre document original et le sauvegarde dans l'emplacement sélectionné.

**Sujet parent:** [Lancement d'une numérisation à partir du panneau de commande du produit](#)

#### Références associées

[Paramètres du menu Numériser - panneau de commande](#)

#### Tâches associées

[Configuration des services Epson Connect](#)

[Utilisation de la numérisation en nuage d'Epson](#)

### Numérisation à l'aide des services Web pour appareils (WSD) - Windows

Vous pouvez numériser vos originaux vers un ordinateur depuis le panneau de commande du produit à l'aide de l'interface WSD (Services Web pour appareils) lorsque vous numérisez sur le réseau sous Windows 10, Windows 8.x, Windows 7 ou Windows Vista (en anglais seulement).

**Remarque:** Pour utiliser cette fonctionnalité, vous devez d'abord activer l'interface WSD (Services Web pour appareils) sur l'ordinateur Windows 7 ou Windows Vista vers lequel vous voulez numériser. Consultez l'aide de Windows pour obtenir les instructions.

1. Assurez-vous d'avoir installé les logiciels du produit et d'avoir connecté le produit à l'ordinateur ou au réseau.
2. Placez votre original sur le produit pour la numérisation.
3. Appuyez sur le bouton  d'accueil, si nécessaire.
4. Sélectionnez **Numériser**.

Un écran comme celui-ci s'affiche :

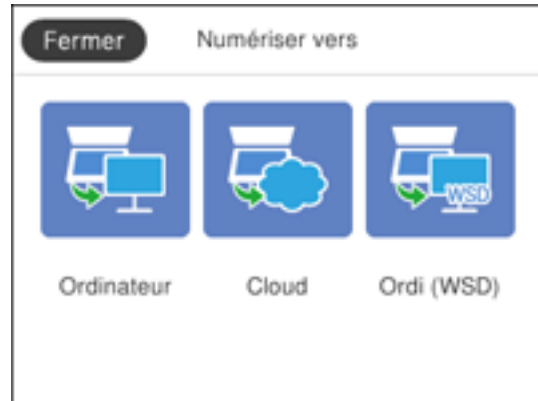

5. Sélectionnez **Ordi (WSD)**.
6. Sélectionnez un ordinateur.
7. Sélectionnez **Enregistrer** pour lancer la numérisation.

Votre produit numérise votre document original et le sauvegarde sur l'ordinateur sélectionné.

**Sujet parent:** [Lancement d'une numérisation à partir du panneau de commande du produit](#)

#### Références associées

[Paramètres du menu Numériser - panneau de commande](#)

#### Paramètres du menu Numériser - panneau de commande

Sélectionnez les options que vous voulez utiliser pour la numérisation.

**Remarque:** Certaines options pourraient ne pas être disponibles selon l'option **Numériser vers** sélectionnée.

Paramètre Numériser	Options disponibles	Description
Mode couleur	<b>N&amp;B</b>	Détermine si les images sont numérisées en couleur ou en noir et blanc.
	<b>Couleur</b>	
Format de fichier	<b>JPEG</b>	Numérise les photos.
	<b>PDF</b>	Numérise les documents.
<b>Surface num.</b>	Différents formats	Définit la taille de page de votre original.
	<b>Recadr auto</b>	Rogne les marges blanches autour de votre original numérisé.
	<b>Zone Max</b>	Numérise la zone maximale de la vitre d'exposition du scanner.
	<b>Portrait</b>	Définit l'orientation de votre original.
	<b>Paysage</b>	
<b>Type de document</b>	<b>Texte</b>	Définit le type d'original que vous numérisez.
	<b>Texte et image</b>	
	<b>Photo</b>	
<b>Densité</b>	Différents niveaux	Ajuste la clarté des images numérisées.
<b>Enlever ombre</b>	<b>Marche</b>	Efface les ombres qui apparaissent au centre du document lors de la photocopie d'un livre ou les ombres qui apparaissent autour d'un document lors de la photocopie de papier épais.
	<b>Arrêt</b>	
<b>Retirer perforations</b>	<b>Marche</b>	Efface les perforations d'un document.
	<b>Arrêt</b>	

**Sujet parent:** [Lancement d'une numérisation à partir du panneau de commande du produit](#)

### Modification des paramètres par défaut du travail de numérisation

Vous pouvez voir ou modifier les paramètres du travail de numérisation par défaut utilisés par votre produit. Pour ce faire, utilisez le programme Event Manager.

1. Effectuez l'une des étapes suivantes pour ouvrir Event Manager :

- **Windows 10** : Cliquez sur , sélectionnez **EPSON Software > Event Manager**.
- **Windows 8.x** : Naviguez vers l'écran **Applications** et sélectionnez **Event Manager**.



- **Windows (autres versions)** : Cliquez sur  ou **Démarrer** > **Tous les programmes** ou **Programmes** > **EPSON Software** > **Event Manager**.
  - **Mac** : Ouvrez le dossier **Applications**, cliquez sur **Epson Software** et sélectionnez **Event Manager**.
2. Ouvrez la liste déroulante **Scanner** (Windows) ou **Sélectionner le scanner** (Mac) et sélectionnez votre produit, si nécessaire.
  3. Cliquez sur **Définir les paramètres du travail**.
  4. Ouvrez la liste déroulante **Modifier les paramètres du travail** et sélectionnez les paramètres de travail de numérisation que vous souhaitez voir ou modifier.
  5. Sélectionnez les paramètres selon vos besoins.
  6. Cliquez sur **OK**.
  7. Cliquez sur **Fermer** pour fermer la fenêtre d'Event Manager.

**Sujet parent:** [Lancement d'une numérisation à partir du panneau de commande du produit](#)

## Lancement d'une numérisation en utilisant l'icône Epson Scan 2

Vous pouvez lancer le programme Epson Scan 2 pour sélectionner les paramètres de numérisation et enregistrer l'image numérisée dans un fichier.

**Remarque:** Si vous utilisez votre produit Epson avec le système d'exploitation Windows 10 S, vous ne pouvez pas utiliser le logiciel décrit dans cette section. En outre, vous ne pouvez pas télécharger et installer les logiciels Epson depuis le site Web d'Epson si vous utilisez Windows 10 S; vous devez absolument les obtenir dans le Magasin Windows.

- **Windows 10** : Cliquez sur  et sélectionnez **EPSON** > **Epson Scan 2**.
- **Windows 8.x** : Naviguez vers l'écran **Applications** et sélectionnez **Epson Scan 2**.
- **Windows (autres versions)** : Cliquez sur  ou **Démarrer**, puis sélectionnez **Tous les programmes** ou **Programmes**. Sélectionnez **EPSON** > **Epson Scan 2** > **Epson Scan 2**.
- **Mac** : Ouvrez le dossier **Applications**, ouvrez le dossier **Epson Software** et sélectionnez **Epson Scan 2**.

Une fenêtre d'Epson Scan 2 comme celle-ci s'affiche :

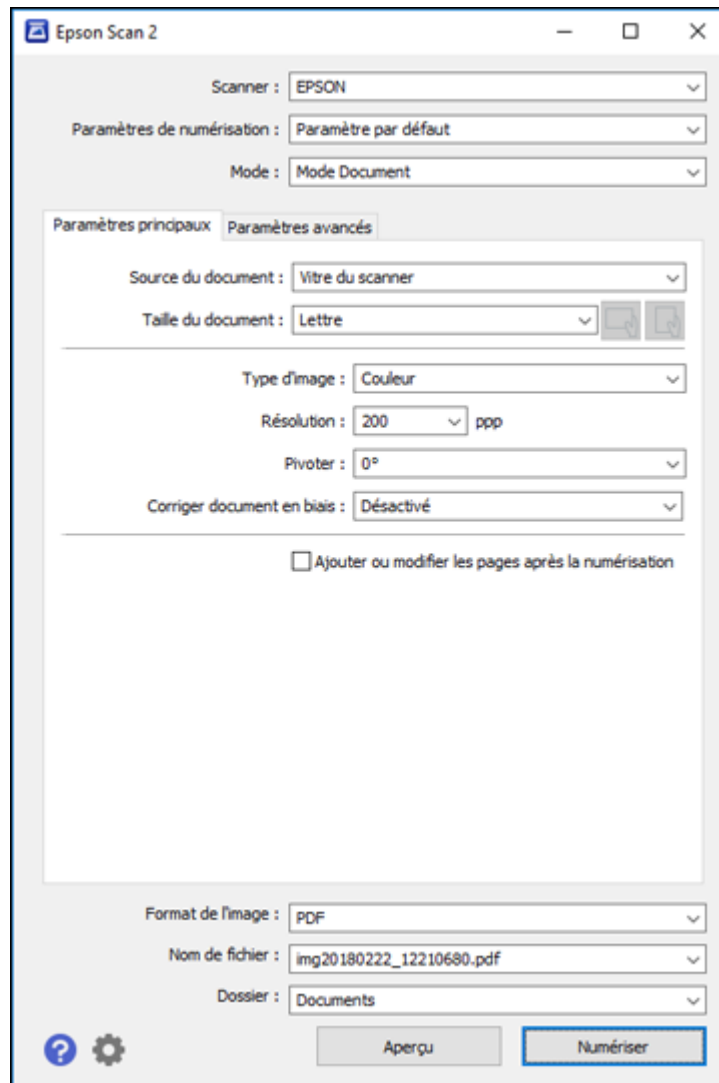

**Sujet parent:** [Lancement d'une numérisation](#)



## Lancement d'une numérisation à partir d'un programme de numérisation

Vous pouvez lancer Epson Scan 2 à partir d'un programme de numérisation compatible TWAIN pour sélectionner les paramètres de numérisation, numériser et ouvrir l'image numérisée dans le programme.

**Remarque:** Si vous utilisez votre produit Epson avec le système d'exploitation Windows 10 S, vous ne pouvez pas utiliser le logiciel décrit dans cette section. En outre, vous ne pouvez pas télécharger et installer les logiciels Epson depuis le site Web d'Epson si vous utilisez Windows 10 S; vous devez absolument les obtenir dans le Magasin Windows.

1. Ouvrez votre programme de numérisation et sélectionnez son option de numérisation. (Consultez l'aide de votre programme de numérisation pour obtenir les instructions.)
2. Sélectionnez votre produit.

**Remarque:** Dans certains programmes, vous pourriez devoir d'abord choisir votre produit comme la « source ». Si vous voyez une option **Sélectionner la source**, sélectionnez-la et choisissez votre produit. Sous Windows, ne sélectionnez pas une option **WIA** pour votre produit; certaines fonctions de numérisation ne seront pas disponibles.

Une fenêtre d'Epson Scan 2 comme celle-ci s'affiche :

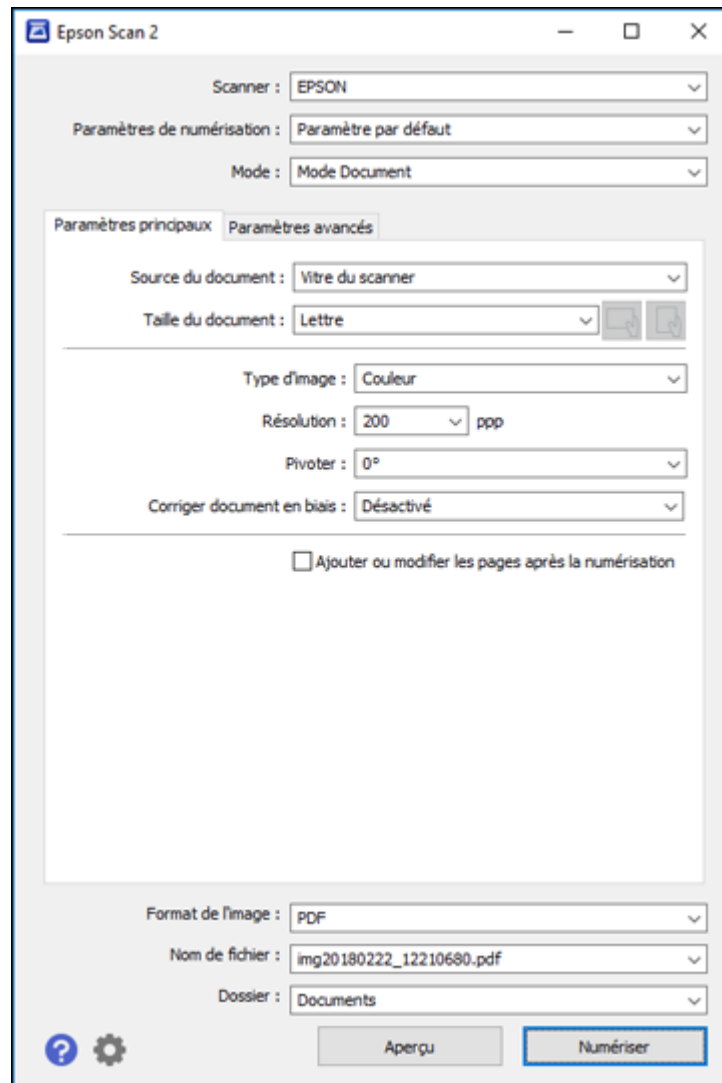

**Sujet parent:** [Lancement d'une numérisation](#)

## Lancement d'une numérisation depuis un appareil intelligent

Vous pouvez lancer la numérisation depuis un appareil intelligent à l'aide de l'application Epson iPrint, puis sauvegarder le document sur votre appareil ou sur un service en nuage, l'envoyer par courriel ou l'imprimer.

**Remarque:** Si vous utilisez votre produit Epson avec le système d'exploitation Windows 10 S, vous ne pouvez pas utiliser le logiciel décrit dans cette section. En outre, vous ne pouvez pas télécharger et installer les logiciels Epson depuis le site Web d'Epson si vous utilisez Windows 10 S; vous devez absolument les obtenir dans le Magasin Windows.

**Remarque:** Votre appareil doit être connecté au même réseau sans fil que votre produit Epson. Si vous avez un appareil sur lequel la technologie CCP (communication en champ proche) est activée, vous pouvez aussi numériser avec l'application Epson iPrint en plaçant l'appareil contre l'étiquette CCP (ou NFC en anglais) à l'avant du produit.

1. Téléchargez l'application Epson iPrint depuis la boutique d'applications de votre appareil ou depuis le site Web d'Epson.
2. Placez votre original sur le produit pour la numérisation.
3. Ouvrez l'application Epson iPrint et sélectionnez votre produit.
4. Sélectionnez les paramètres de numérisation et numérisez votre document original.
5. Sauvegardez votre image numérisée dans un fichier ou sur le nuage.

**Sujet parent:** [Lancement d'une numérisation](#)

### Tâches associées

[Utilisation de l'application mobile Epson iPrint](#)

## Numérisation à l'aide d'Epson Scan 2

Epson Scan 2 numérise automatiquement vos documents et les enregistre en format PDF dans le dossier Documents ou Mes documents, ou les affiche dans un programme de numérisation. Vous pouvez sélectionner les paramètres ainsi que prévisualiser et modifier les paramètres du fichier numérisé, au besoin.

**Remarque:** Si vous utilisez votre produit Epson avec le système d'exploitation Windows 10 S, vous ne pouvez pas utiliser le logiciel décrit dans cette section. En outre, vous ne pouvez pas télécharger et installer les logiciels Epson depuis le site Web d'Epson si vous utilisez Windows 10 S; vous devez absolument les obtenir dans le Magasin Windows.

1. Lancez Epson Scan 2.  
Cette fenêtre s'affiche :

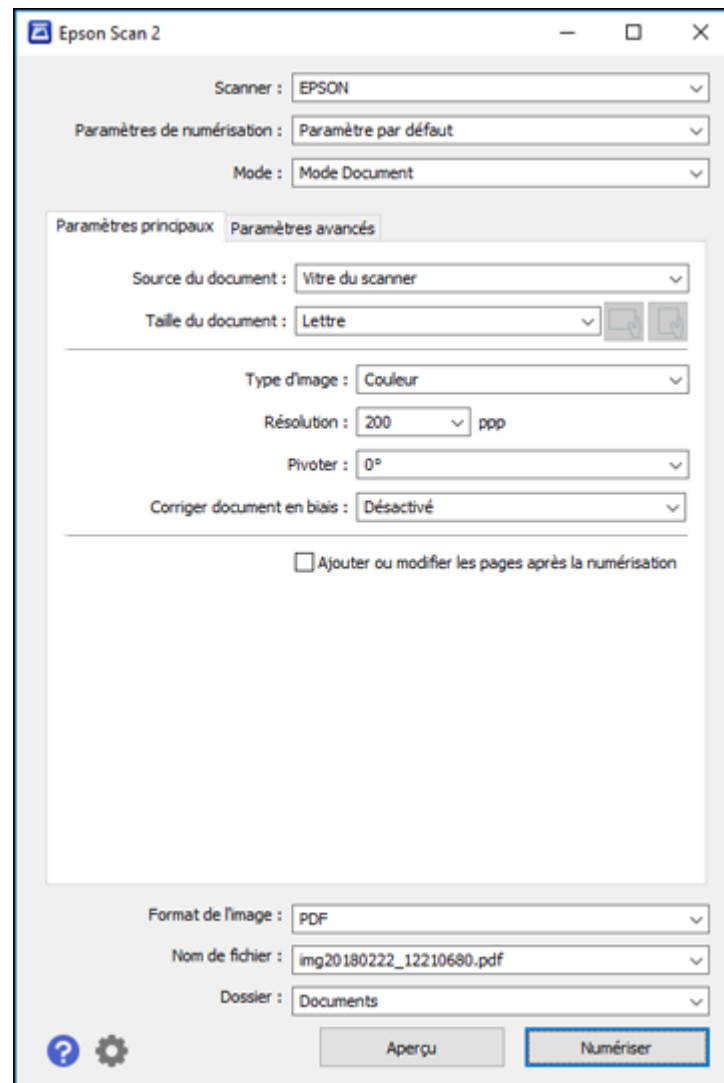

2. Sélectionnez le paramètre **Mode** correspondant au type de document original que vous numérisez.

3. Sélectionnez le paramètre **Source du document** qui correspond à l'emplacement où vous avez placé les originaux.
  4. Sélectionnez le paramètre **Taille du document** correspondant à la taille de votre document original. Vous pouvez également sélectionner **Personnaliser** pour entrer une taille personnalisée, si nécessaire.
  5. Sélectionnez le type de votre image originale et la méthode de numérisation au paramètre **Type d'image**.
  6. Sélectionnez le paramètre **Résolution** que vous souhaitez utiliser pour la numérisation.
  7. Cliquez sur le bouton **Aperçu**.
- Epson Scan 2 permet de prévisualiser l'original et d'afficher le résultat dans la fenêtre Epson Scan 2.

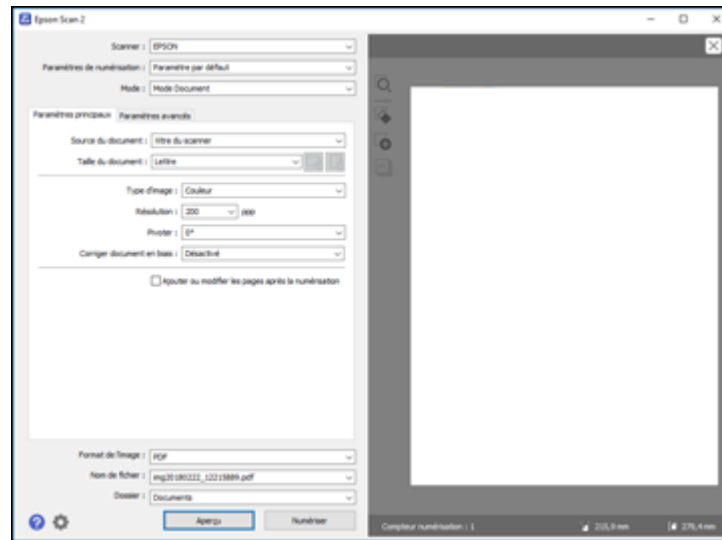

8. Réinsérez votre original dans le chargeur automatique de documents, si nécessaire.
9. Sélectionnez les paramètres additionnels que vous souhaitez utiliser sous l'onglet Paramètres principaux.
10. Choisissez l'une des méthodes suivantes :
  - Si vous numérisez en Mode Document, sélectionnez les paramètres additionnels que vous souhaitez utiliser sous l'onglet Paramètres avancés.

- Si vous numérisez en Mode Photo, sélectionnez les options **Gestion couleurs** et **Options miniatures** selon vos besoins.
11. Cliquez sur l'onglet **Paramètres avancés** et sélectionnez les paramètres que vous souhaitez utiliser.
  12. Au paramètre **Format de l'image**, sélectionnez le format dans lequel vous voulez enregistrer vos fichiers numérisés. Si nécessaire, sélectionnez **Options**, puis choisissez les options de format désirées.
  13. Dans le champ **Nom de fichier**, entrez le nom désiré pour votre fichier numérisé. Si nécessaire, sélectionnez **Paramètres** pour modifier les options du nom de fichier.
  14. Au paramètre **Dossier**, sélectionnez l'emplacement dans lequel vous voulez enregistrer vos fichiers numérisés. Si nécessaire, cliquez sur **Sélectionner** pour créer un nouveau dossier.
  15. Cliquez sur **Numériser**.

Le produit numérise votre original et enregistrera le fichier numérisé dans l'emplacement spécifié.

[Paramètres de numérisation additionnels - Onglet Paramètres principaux](#)

[Paramètres de numérisation additionnels - Onglet Paramètres avancés](#)

[Enregistrement de documents numérisés en format PDF consultable en utilisant Epson Scan 2](#)

[Options de format d'image](#)

[Directives pour modifier la résolution de la numérisation](#)

**Sujet parent:** [Numérisation](#)

## Paramètres de numérisation additionnels - Onglet Paramètres principaux

Vous pouvez sélectionner ces paramètres de numérisation additionnels sous l'onglet Paramètres principaux d'Epson Scan 2. Il est possible que certains paramètres ne soient pas disponibles, selon les autres paramètres sélectionnés.

### **Pivoter**

Fait pivoter l'image d'origine dans le sens des aiguilles d'une montre à l'angle désiré avant de la numériser. Lorsque l'option **Auto** est sélectionnée, permet au produit de faire pivoter automatiquement l'image selon l'orientation du texte (pourrait augmenter la durée de la numérisation).

### **Corriger document en biais**

Corrige les originaux inclinés ou le contenu incliné des images, ou les deux.

### **Ajouter ou Éditer page**

Permet d'ajouter, de retirer ou de modifier les pages d'une numérisation, incluant la modification de l'ordre des pages et la rotation des pages.

**Remarque:** Pour enregistrer plusieurs pages dans un seul fichier, vous devez sélectionner un format de fichier qui prend en charge les originaux de plusieurs pages comme **PDF** ou **Multi-TIFF**. Si vous sélectionnez un autre format de fichier, chaque page ou image numérisée sera enregistrée dans un fichier séparé.

**Sujet parent:** [Numérisation à l'aide d'Epson Scan 2](#)

## Paramètres de numérisation additionnels - Onglet Paramètres avancés

Vous pouvez sélectionner ces paramètres de numérisation additionnels sous l'onglet Paramètres avancés d'Epson Scan 2. Il est possible que certains paramètres ne soient pas disponibles, selon les autres paramètres sélectionnés.

### **Supprimer arrière-plan**

Supprime l'arrière-plan des originaux.

### **Optimisation du texte**

Améliore l'apparence des lettres dans les documents contenant du texte.

### **Segmentation zone auto**

Rend les images en noir et blanc plus claires et la reconnaissance de texte plus précise en séparant le texte des graphiques.

### **Seuil Noir/Blanc**

Règle le niveau de délimitation des zones noires du texte et du dessin au trait, et améliore ainsi la reconnaissance des caractères des applications de ROC (reconnaissance optique de caractères).

### **Accentuer la couleur**

Améliore les tons de la couleur sélectionnée dans l'image numérisée. Ce paramètre n'est disponible que si vous sélectionnez **Niveaux de gris** ou **Noir & Blanc** au paramètre Type d'image.

### **Luminosité**

Règle les paramètres de luminosité et d'assombrissement de l'image.

### **Contraste**

Règle la différence entre les zones claires et sombres de l'image.

### **Gamma**

Règle la densité des tons moyens de l'image numérisée.

### **Netteté**

Accentue les bords de différentes zones de votre image. Désactivez ce paramètre pour atténuer les bords.

**Détramage**

Supprime l'effet d'ondulation qui caractérise parfois les zones d'image subtilement ombrées, p. ex., les tons chair. Cette option améliore également les résultats lors de la numérisation d'images provenant de magazines ou de journaux. (Les résultats du détramage n'apparaissent que dans l'image numérisée et non à l'aperçu.)

**Remplissage des bords**

Corrige l'ombrage autour des bords de l'image en remplissant les ombres avec du blanc ou du noir.

**Sortie d'image double**

Numérise l'image d'origine deux fois selon différents paramètres de sortie (Windows seulement).

**Sujet parent:** [Numérisation à l'aide d'Epson Scan 2](#)

## **Enregistrement de documents numérisés en format PDF consultable en utilisant Epson Scan 2**

Vous pouvez numériser un document et enregistrer le texte dans un PDF consultable. Dans un PDF consultable, le texte est reconnu en utilisant la reconnaissance optique de caractères (ROC), puis intégré dans la numérisation originale.

**Remarque:** Le composant Epson Scan 2 OCR Component requis est installé automatiquement lorsque vous installez les logiciels de numérisation de votre produit tel qu'indiqué sur l'affiche *Point de départ*. Si vous les installez individuellement, assurez-vous d'installer également ce composant pour pouvoir effectuer la reconnaissance optique de caractères.

1. Chargez votre original dans le produit pour la numérisation.
2. Lancez Epson Scan 2.
3. Sélectionnez vos paramètres de numérisation.
4. Cliquez sur **Aperçu** et réglez la zone que vous souhaitez numériser, au besoin.
5. Si vous utilisez le chargeur automatique de documents, rechargez l'original éjecté.
6. Sélectionnez **PDF consultable** comme paramètre Format de l'image.
7. Sélectionnez **Options** depuis la liste Format de l'image.



Cette fenêtre s'affiche :

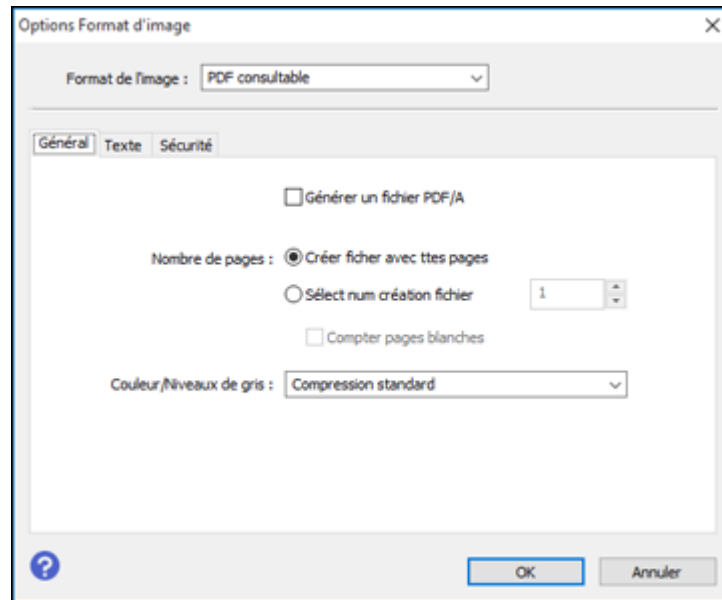

8. Sélectionnez l'une des options sur l'onglet **Général**.
9. Sélectionnez l'onglet **Texte**.
10. Assurez-vous que la langue utilisée dans le document est sélectionnée comme paramètre **Langue du texte**.
11. Sélectionnez l'onglet **Sécurité** si vous souhaitez ajouter un mot de passe au fichier PDF ou si vous souhaitez protéger l'impression et les propriétés d'impression.
12. Cliquez sur **OK**.
13. Confirmez le paramètre **Nom de fichier** et sélectionnez le paramètre **Dossier** pour votre document.
14. Cliquez sur **Numériser**.

L'image numérisée est enregistrée comme PDF consultable.

**Sujet parent:** [Numérisation à l'aide d'Epson Scan 2](#)

## Options de format d'image

Vous pouvez sélectionner différents formats d'image et des options reliées. Pour plus de détails sur les options disponibles, cliquez sur l'icône ? dans la fenêtre Format de l'image d'Epson Scan 2. Certains formats d'image n'ont aucune option.

### **BITMAP (\*.bmp)**

Format de fichier d'image standard pour la plupart des applications Windows.

### **JPEG (\*.jpg)**

Ce format permet de compresser davantage les données d'image. Toutefois, plus le taux de compression est élevé, plus la qualité de l'image diminue. (Le format TIFF est recommandé lorsque des modifications et des retouches sont requises.)

### **PNG (\*.png)**

Format d'image dont la qualité ne diminue pas durant le traitement.

### **TIFF (\*.tif)**

Format de fichier créé pour échanger des données entre plusieurs applications telles que des logiciels graphiques et d'édition.

### **Multi-TIFF (\*.tif)**

Format TIFF qui permet d'enregistrer plusieurs pages dans le même fichier et de modifier les images dans une application prenant en charge ce type de fichier.

### **PDF (\*.pdf)**

Format de document pouvant être lu sur les systèmes Windows et Mac au moyen d'Adobe Reader, d'Acrobat ou d'autres programmes. Les documents à pages multiples peuvent être enregistrés dans un seul fichier PDF.

### **PDF consultable (\*.pdf)**

Format de document pouvant être lu sur les systèmes Windows et Mac au moyen d'Adobe Reader, d'Acrobat ou d'autres programmes. Les documents à pages multiples peuvent être enregistrés dans un seul fichier PDF. Le texte reconnu dans les documents numérisés est consultable.

**Sujet parent:** [Numérisation à l'aide d'Epson Scan 2](#)

## Directives pour modifier la résolution de la numérisation

Le paramètre **Résolution**, mesuré en ppp (point par pouce), règle la précision des détails saisis pour vos numérisations. L'augmentation de la résolution permet une plus grande précision des détails, mais entraîne les désavantages suivants :

- Fichiers de taille plus grande
- Numérisation des originaux, envoi/réception des numérisations par courriel ou télécopie et impression des numérisations plus lents

- Risque que l'image devienne trop large pour l'affichage ou l'impression sur papier

Si vous prévoyez agrandir l'image afin de l'imprimer en plus grand format, il vous faudra peut-être augmenter la résolution par défaut réglée par Epson Scan 2. Suivez ces directives pour déterminer la résolution appropriée :

- Vous numériserez l'image à sa taille originale, mais l'agrandirez plus tard dans une application de retouche d'images :

Vous devez augmenter le paramètre Résolution d'Epson Scan 2. Augmentez la résolution proportionnellement au facteur d'agrandissement de la taille de l'image pour conserver une qualité d'image élevée. Par exemple, si la résolution est de 300 ppp (points par pouce) et que vous souhaitez doubler la taille de l'image, augmentez alors le paramètre Résolution à 600 ppp.

- Vous numériserez l'image à 100 % ou à une taille plus petite :

Ajustez le paramètre Résolution dans Epson Scan 2 selon l'utilisation prévue de l'image numérisée :

- Envoi par courriel, affichage sur un écran d'ordinateur ou affichage sur le Web : 96 à 200 ppp
- Impression, télécopie, conversion vers du texte éditable ou création d'un fichier PDF consultable : 200 à 300 ppp

**Sujet parent:** [Numérisation à l'aide d'Epson Scan 2](#)

---

## Envoi et réception de télécopies

Consultez ces sections pour utiliser votre produit afin d'envoyer et recevoir des télécopies.

**Remarque:** Ce produit vous permet de stocker des noms, des numéros de téléphone et de télécopieur, ainsi que des données dans sa mémoire, même lorsque l'appareil est éteint. Assurez-vous de restaurer tous les paramètres par défaut si vous donnez ou jetez ce produit. Cela effacera tous vos paramètres réseau et les données de télécopie.

[Connexion d'un téléphone ou d'un répondeur](#)

[Configuration des fonctions de télécopie](#)

[Configuration des contacts et des groupes de contacts](#)

[Envoi de télécopies](#)

[Réception de télécopies](#)

[Vérification de l'état des télécopies](#)

[Impression de rapports de télécopie](#)

### **Références associées**

[Consignes de sécurité concernant le matériel téléphonique](#)

## Connexion d'un téléphone ou d'un répondeur

Vous devez connecter votre produit à une prise téléphonique murale pour envoyer ou recevoir des télécopies. Si vous voulez utiliser la même ligne téléphonique pour recevoir des appels, vous pouvez connecter un téléphone ou un répondeur à votre produit en utilisant un câble téléphonique supplémentaire.

**Remarque:** Si vous ne branchez pas de téléphone au produit, assurez-vous que le Mode réception est réglé sur **Auto**. Autrement, vous ne pourrez pas recevoir de télécopies.

1. Branchez un câble téléphonique à votre prise téléphonique murale et au port **LINE** de votre produit.

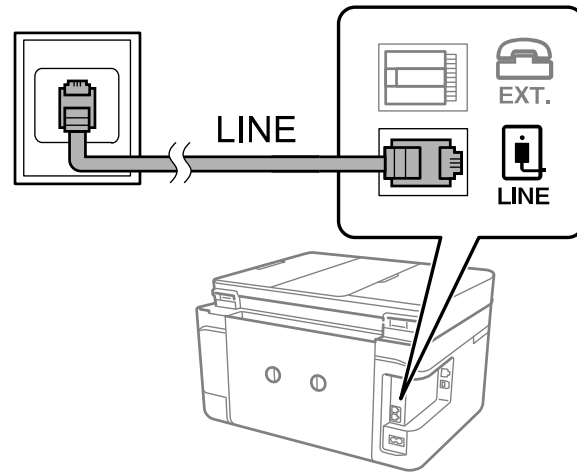

**Remarque:** Si vous avez une connexion DSL ou ISDN, vous devez connecter le filtre DSL, l'adaptateur de terminal ou le routeur ISDN approprié à la prise murale pour être en mesure d'utiliser la ligne pour les appels vocaux ou les télécopies par l'entremise de votre produit. Communiquez avec votre fournisseur d'accès DSL ou ISDN pour savoir quel équipement est nécessaire.

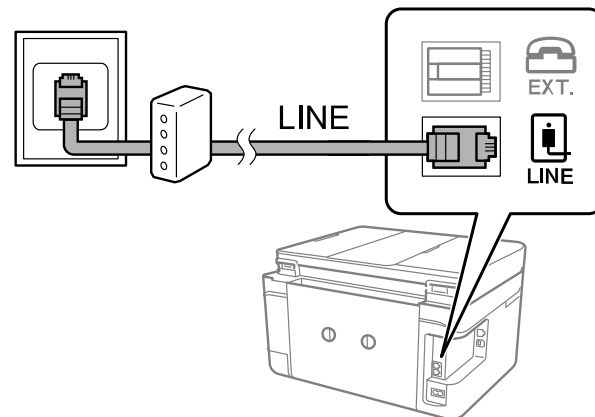

2. Si vous connectez un téléphone ou un répondeur à votre produit à l'aide d'un second câble de téléphone, retirez le bouchon du port **EXT** de votre produit.

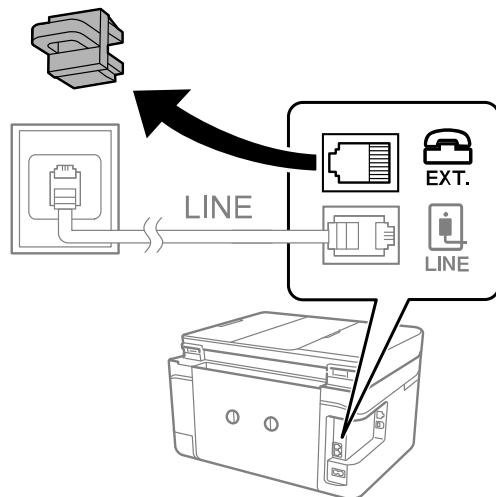

3. Branchez un câble téléphonique à votre prise téléphonique murale et au port **EXT** de votre produit.

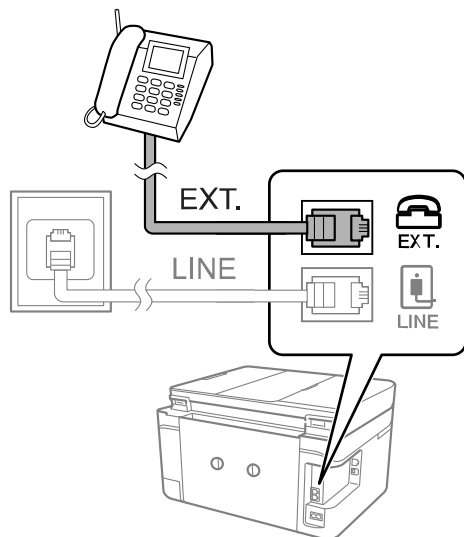

**Remarque:** Si vous branchez un répondeur et que le Mode réception est réglé sur **Auto**, réglez le nombre de sonneries au bout duquel votre produit répond à un nombre plus élevé que celui au bout duquel votre répondeur se déclenche.

Les téléphones et les répondeurs, quels qu'ils soient, doivent être branchés au port **EXT** pour que votre produit détecte un appel de télécopie entrant lorsque le téléphone est déclenché. Epson ne peut pas garantir la compatibilité avec la voix sur IP, les systèmes de téléphonie par câble ou les services numériques à fibres optiques tels que FIOS.

**Sujet parent:** [Envoi et réception de télécopies](#)

**Références associées**

[Paramètres de base - Télécopie](#)

**Tâches associées**

[Réglage du nombre de sonneries avant réponse](#)

## Configuration des fonctions de télécopie

Avant d'envoyer des télécopies avec votre produit, configurez votre en-tête de télécopie et sélectionnez les fonctions de télécopie que vous souhaitez utiliser.

**Remarque:** Si vous laissez votre produit débranché pendant une longue période, vous devrez peut-être réinitialiser les paramètres de date et d'heure pour les télécopies.

[Configuration des fonctions de télécopie de base](#)

[Sélection des paramètres de télécopie avancés](#)

[Configuration de FAX Utility - Windows](#)

[Configuration des fonctions de télécopie avec FAX Utility - Mac](#)

**Sujet parent:** [Envoi et réception de télécopies](#)

**Tâches associées**

[Réglage de la date et de l'heure](#)

## Configuration des fonctions de télécopie de base

Consultez ces sections pour configurer les paramètres de base des fonctions de télécopie du produit.

[Utilisation de l'assistant de configuration du télécopieur](#)

[Sélection du type de ligne](#)

[Réglage du nombre de sonneries avant réponse](#)

## Sujet parent: Configuration des fonctions de télécopie

### Utilisation de l'assistant de configuration du télécopieur

Vous pouvez régler les paramètres de télécopieur de base du produit à l'aide de l'assistant de configuration du télécopieur. L'assistant de configuration s'affiche automatiquement lorsque vous allumez le produit pour la première fois. Vous pouvez également modifier ces paramètres individuellement depuis le menu Param. fax.

1. Appuyez sur le bouton  d'accueil, si nécessaire.
2. Sélectionnez **Param.** > **Paramètres généraux** > **Param. fax** > **Assistant param fax**.

Un écran comme celui-ci s'affiche :



3. Assurez-vous qu'une ligne téléphonique est connectée, puis sélectionnez **Continuer**.
4. Utilisez le clavier affiché pour entrer votre nom d'expéditeur en tant que source de la télécopie, tel que votre nom ou le nom de votre compagnie. Vous pouvez saisir jusqu'à 40 caractères. Sélectionnez **OK** lorsque vous avez terminé.
5. Utilisez le pavé numérique affiché pour entrer votre numéro de télécopieur (jusqu'à 20 caractères). Sélectionnez **OK** lorsque vous avez terminé.

**Remarque:** Le nom et le numéro de télécopieur dans l'en-tête de la télécopie permettent d'identifier la source des télécopies que vous envoyez.



6. À l'écran Param Sonnerie distincte, effectuez l'une des actions suivantes :
  - Si vous êtes abonné à un service de sonnerie distincte via votre compagnie de téléphone, sélectionnez **Param**. Choisissez la sonnerie à utiliser pour la réception de télécopies, ou sélectionnez **Tout**. Si vous sélectionnez **Tout**, passez à la prochaine étape. Si vous sélectionnez un autre type de sonnerie, passez à l'étape 9.
  - Si vous n'avez pas de service de sonnerie distincte, sélectionnez **Sauter**, puis passez à l'étape 9.

**Remarque:** Le service de sonnerie distincte vous permet de réunir plusieurs numéros de téléphone sur une seule ligne. Chaque numéro possède sa propre sonnerie. Vous pouvez utiliser un numéro de téléphone pour les appels, et un pour les télécopies. Sélectionnez la sonnerie à assigner aux télécopies dans le paramètre Sonnerie distincte. Si vous sélectionnez une sonnerie autre que **Tout**, le Mode réception est automatiquement réglé à **Auto**.

7. À l'écran Réglage Mode réception, effectuez l'une des actions suivantes :
  - Sélectionnez **Oui** si vous avez branché un téléphone externe ou un répondeur au produit, puis passez à l'étape suivante.
  - Si vous n'avez pas branché un téléphone ou un répondeur externe au produit, sélectionnez **Non** et passez à l'étape 9. (Le paramètre Mode réception est automatiquement réglé sur **Auto**; sinon, vous ne pourrez pas recevoir de télécopies.)
8. Au prochain écran du paramètre Mode réception, sélectionnez **Oui** pour recevoir les télécopies automatiquement, ou sélectionnez **Non** pour recevoir les télécopies manuellement.

**Remarque:** Si vous branchez un répondeur externe et que vous choisissez de recevoir les télécopies automatiquement, assurez-vous que le paramètre **Sonneries avant réponse** est réglé correctement. Si vous choisissez de recevoir vos télécopies manuellement, vous devez répondre à tous les appels et utiliser le panneau de commande du produit ou votre téléphone pour recevoir des télécopies.

9. À l'écran Continu, confirmez les paramètres affichés et sélectionnez **Continuer**, ou appuyez sur la flèche de retour pour modifier les paramètres.
10. À l'écran Lancer Vérif. connex fax, sélectionnez **Démarrer vérification** et suivez les instructions à l'écran pour vérifier la connexion au télécopieur et imprimer un rapport de vérification. Si le rapport indique des erreurs, essayez les solutions affichées et imprimez un nouveau rapport de vérification.
11. Si l'écran Type de ligne s'affiche, sélectionnez le bon type de ligne.

**Remarque:** Si vous avez branché le produit à une ligne téléphonique standard, sélectionnez **PSTN**, puis sélectionnez **Désactiver** à l'écran de confirmation qui s'affiche. Cependant, si vous activez ce

paramètre, le premier chiffre du numéro de télécopieur pourrait être omis, et la télécopie pourrait être envoyée au mauvais numéro.

**Sujet parent:** [Configuration des fonctions de télécopie de base](#)

**Références associées**

[Paramètres de base - Télécopie](#)

**Tâches associées**

[Entrée de caractères à l'écran ACL](#)

[Sélection du type de ligne](#)

[Réglage du nombre de sonneries avant réponse](#)

**Sélection du type de ligne**

Si vous branchez le produit à un système de téléphonie PBX ou un adaptateur de terminal, vous devez changer le type de ligne du produit. Le PBX (autocommutateur privé) est souvent utilisé dans les environnements de travail où un code d'accès extérieur tel que « 9 » doit être entré avant de composer un numéro de téléphone extérieur. Le paramètre Type de ligne par défaut est PSTN (réseau téléphonique commuté public), qui est en fait une ligne de téléphone standard à domicile.

1. Appuyez sur le bouton  d'accueil, si nécessaire.
2. Sélectionnez **Param.** > **Paramètres généraux** > **Param. fax** > **Param de base** > **Type de ligne** > **PBX**.

Un écran comme celui-ci s'affiche :



3. Réglez le paramètre à **Utiliser** pour l'activer.

4. Sélectionnez **Code d'accès**.
5. Utilisez le clavier affiché à l'écran pour entrer le code d'accès (comme le 9), puis sélectionnez **OK**.

**Sujet parent:** [Configuration des fonctions de télécopie de base](#)

#### Références associées

[Paramètres de base - Télécopie](#)

### Réglage du nombre de sonneries avant réponse

Si vous branchez un répondeur externe et que vous choisissez de recevoir les télécopies automatiquement, assurez-vous que le paramètre Sonneries avant réponse est réglé correctement. Le nombre de sonneries avant réponse devrait être plus élevé que le nombre de sonneries nécessaire pour déclencher votre répondeur.

1. Appuyez sur le bouton  d'accueil, si nécessaire.
2. Sélectionnez **Param.** > **Paramètres généraux** > **Param. fax** > **Param de base** > **Sonneries avant réponse**.

Un écran comme celui-ci s'affiche :

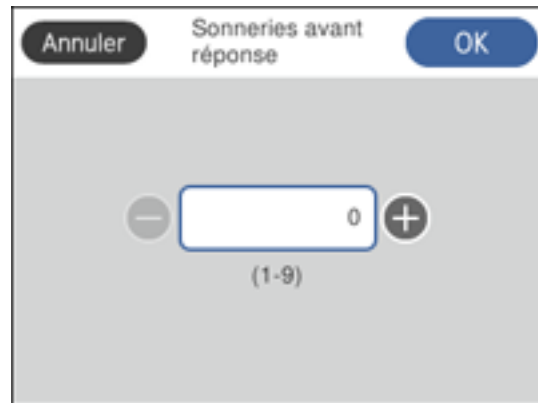

3. Sélectionnez le nombre de sonneries, puis sélectionnez **OK**. Assurez-vous que le nombre de sonneries avant réponse est plus élevé que le nombre de sonneries nécessaire pour déclencher votre répondeur.

**Remarque:** Un répondeur répond aux appels plus rapidement que le produit, mais le produit peut détecter les tonalités de télécopieur et déclencher la réception de télécopies. Si vous répondez au

téléphone et que vous entendez une tonalité de télécopieur, confirmez que le produit a bien lancé la réception de la télécopie, puis raccrochez le téléphone.

**Sujet parent:** [Configuration des fonctions de télécopie de base](#)

**Références associées**

[Paramètres de base - Télécopie](#)

## Sélection des paramètres de télécopie avancés

Vous pouvez choisir parmi une variété de paramètres de télécopie avancés.

1. Appuyez sur le bouton  d'accueil, si nécessaire.
2. Sélectionnez **Param.**
3. Sélectionnez **Paramètres généraux.**
4. Faites défiler le menu vers le bas et sélectionnez **Param. fax.**

Un écran comme celui-ci s'affiche :



5. Sélectionnez le groupe de paramètres que vous voulez modifier.

[Paramètres de réception - Télécopie](#)

[Paramètres de rapports - Télécopies](#)

[Paramètres de base - Télécopie](#)

[Paramètres du menu Param. de sécurité - Télécopie](#)

**Sujet parent:** [Configuration des fonctions de télécopie](#)

## Paramètres de réception - Télécopie

Sélectionnez les paramètres de sortie fax ou d'impression que vous voulez utiliser pour les télécopies entrantes.

### Paramètres de sortie fax

Paramètre	Options	Description
<b>Enreg. dans boîte de réception</b>	<b>Enreg. dans boîte de réception</b>	Enregistre les télécopies reçues dans la boîte de réception du produit.
	<b>Options lorsque mém. pleine</b>	Sélectionne une action à effectuer lorsque vous recevez une télécopie et que la boîte de réception est pleine.
	<b>Rég MdPasse de Bte récep</b>	Règle un mot de passe pour la boîte de réception. Vous ne pouvez pas régler un mot de passe si vous avez sélectionné l'option <b>Recevoir et imprimer les téléc.</b> au paramètre <b>Options lorsque mém. pleine</b> .
<b>Enreg. sur ordi</b>	<b>Non</b>	Convertit les télécopies reçues en fichiers PDF et les enregistre sur un ordinateur connecté au produit.
	<b>Oui</b>	
	<b>Oui et Imprimer</b>	

### Paramètres d'impression

Paramètre	Options	Description
<b>Réduction automatique</b>	<b>Marche</b>	Réduit la taille des télécopies entrantes trop larges pour être imprimées sur la taille de papier.
	<b>Arrêt</b>	Imprime de grandes télécopies dans leur taille originale sur plusieurs feuilles.
<b>Paramètres de Partage de pages</b>	<b>Suppr. données d'imp. après partage</b>	Sélectionne la façon de partager des télécopies entrantes volumineuses sur plusieurs feuilles.
	<b>Chevauchement lorsque partagé</b>	

Paramètre	Options	Description
<b>Rotation auto</b>	<b>Marche</b>	Lorsque le paramètre <b>Marche</b> est sélectionné, pivote les télécopies entrantes orientées sur le mode paysage afin qu'elles s'impriment correctement sur le papier lorsque vous chargez du papier de taille A5.
	<b>Arrêt</b>	
<b>Ajouter informations de la réception</b>	<b>Marche</b>	Lorsque le paramètre <b>Marche</b> est sélectionné, inclut la date, l'heure, les informations de l'expéditeur et un numéro de page dans l'en-tête de vos télécopies entrantes.
	<b>Arrêt</b>	
<b>Rec/Ver</b>	<b>Marche</b>	Lorsque le paramètre <b>Marche</b> est sélectionné, imprime les télécopies entrantes recto verso. Vous pouvez aussi sélectionner le paramètre <b>Marge de reliure</b> .
	<b>Arrêt</b>	
<b>Moment de démarrage de l'impression</b>	<b>Toutes les pages reçues</b>	Imprime les télécopies entrantes après que le produit a reçu toutes les pages du document.
	<b>Première page reçue</b>	Imprime les télécopies entrantes dès que le produit a reçu la première page du document.
<b>Pile de collecte</b>	<b>Marche</b>	Lorsque le paramètre <b>Marche</b> est sélectionné, imprime les télécopies entrantes et les empile dans le bon ordre. (Si la mémoire du produit est insuffisante, cette option pourrait ne pas être disponible.)
	<b>Arrêt</b>	
<b>Temps suspension impr</b>	<b>Arrêt</b>	Lorsque le paramètre <b>Marche</b> est sélectionné, définit une période de temps durant laquelle l'impression de télécopies ou de rapports est désactivée et les télécopies reçues sont sauvegardées dans la mémoire du produit. (Assurez-vous que le produit dispose d'assez de mémoire libre avant d'activer cette fonction.)
	<b>Marche</b>	
	<b>Temps d'arrêt</b>	
	<b>Entr. heure de redém.</b>	
<b>Mode silencieux</b>	<b>Marche</b>	Lorsque le paramètre <b>Marche</b> est sélectionné, réduit le bruit durant l'impression. (Il se peut que la vitesse d'impression soit réduite.)
	<b>Arrêt</b>	

Sujet parent: [Sélection des paramètres de télécopie avancés](#)

### Paramètres de rapports - Télécopies

Sélectionnez les paramètres que vous voulez utiliser pour les rapports de télécopies.

Paramètre	Options	Description
<b>Impression auto du journal fax</b>	<b>Arrêt</b>	N'imprime pas de journal de télécopie.
	<b>Le(chaque 30)</b>	Imprime un journal de télécopie après chaque lot de 30 tâches de télécopie.
	<b>A(Heure)</b>	Imprime un journal de télécopie à l'heure choisie. Si le nombre de tâches de télécopie achevées est supérieur à 30, le journal de télécopie s'imprime avant le temps spécifié.
<b>Joindre l'image au rapport</b>	<b>Arrêt</b>	N'inclut pas d'images sur le rapport de transmission.
	<b>Marche (grande image)</b>	Imprime un rapport de transmission qui inclut la partie supérieure de la première page du document envoyé.
	<b>Marche (petite image)</b>	Imprime un rapport de transmission qui inclut une version en taille réduite de la première page du document envoyé.
<b>Format rapport</b>	<b>Simple</b>	Imprime un rapport de télécopie simple.
	<b>Détail</b>	Imprime un rapport de télécopie qui inclut les codes d'erreur.

**Sujet parent:** [Sélection des paramètres de télécopie avancés](#)

### Paramètres de base - Télécopie

Définissez les options de base que vous voulez utiliser pour les télécopies entrantes et sortantes.

Paramètre	Options	Description
<b>Vitesse fax</b>	<b>Rapide(33 600bps)</b>	Règle la vitesse à laquelle vous envoyez et recevez des télécopies.
	<b>Moyen(14 400bps)</b>	
	<b>Faible(9 600bps)</b>	
<b>ECM</b>	<b>Marche</b>	Active le mode de correction d'erreur (ECM) afin qu'il corrige automatiquement les erreurs des données de télécopies entrantes ou sortantes.
	<b>Arrêt</b>	Désactive le mode de correction d'erreur (ECM); les télécopies en couleur ne peuvent pas être reçues ou transmises.

Paramètre	Options	Description
<b>Détection de tonalité</b>	<b>Marche</b>	Compose automatiquement le numéro de télécopieur que vous entrez pour envoyer une télécopie dès que l'appareil détecte une tonalité sur la ligne.
	<b>Arrêt</b>	Permet de désactiver la détection de la tonalité automatique, ce qui pourrait être nécessaire si vous avez branché votre produit à un autocommutateur privé (PBX) ou un adaptateur de terminal (TA). Notez cependant que la désactivation de ce paramètre pourrait faire en sorte que le produit n'entre pas le premier chiffre d'un numéro de télécopieur.
<b>Type de ligne</b>	<b>PSTN</b>	Sélectionne une ligne téléphonique standard (réseau téléphonique commuté public).
	<b>PBX</b>	Sélectionne un autocommutateur privé, le type de ligne téléphonique utilisé dans les environnements de travail où un code d'accès tel que 9 doit être entré pour composer un numéro de téléphone extérieur.
<b>En-tête</b>	<b>En-tête de fax</b>	Permet d'entrer les informations d'en-tête et votre numéro de téléphone à inclure sur les télécopies sortantes.
	<b>Votre n° de tél</b>	
<b>Mode réception</b>	<b>Manuel</b>	Permet de confirmer si une télécopie entrante devrait être imprimée. Un téléphone doit être branché au produit.
	<b>Auto</b>	Reçoit et imprime les télécopies automatiquement.
<b>Sonnerie distincte</b>	<b>Tout</b>	Si vous utilisez un service de sonnerie distincte sur votre ligne téléphonique, votre compagnie de téléphone peut assigner deux ou trois numéros de plus à la même ligne et des sonneries distinctes à chacun d'entre eux. Si vous utilisez ce service, réglez le nombre de sonneries au bout duquel votre produit recevra les télécopies pour votre numéro de télécopieur. Sélectionnez <b>Tout</b> pour les lignes téléphoniques qui n'utilisent pas ce service.
	<b>Unique</b>	
	<b>Double</b>	
	<b>Triple</b>	
	<b>Double et triple</b>	



Paramètre	Options	Description
<b>Sonneries avant réponse</b>	1 à 9	Définit le nombre de sonneries qui retentissent avant que votre produit ne reçoive une télécopie. Si le Mode réception est réglé à <b>Auto</b> et qu'un répondeur est branché au produit, assurez-vous que cette option est réglée à un nombre de sonneries plus élevé que celui au bout duquel votre répondeur se déclenche.
<b>Réception à distance</b>	<b>Arrêt</b>	Permet de recevoir des télécopies à l'aide de votre téléphone au lieu de manipuler le produit (si le Mode réception est réglé à <b>Auto</b> ). Lorsque vous sélectionnez <b>Marche</b> , vous devez aussi configurer un <b>Code de démarr</b> . Si vous utilisez un casque téléphonique sans fil dont la base est branchée au produit, vous pouvez lancer la réception de la télécopie en entrant le code sur le casque téléphonique.
	<b>Marche</b>	
	<b>Code de démarr</b>	
<b>Rejet de Fax</b>	Variées	Permet de rejeter automatiquement les télécopies provenant de numéros bloqués ou de contacts non reconnus, ainsi que les télécopies dont l'en-tête est vide.

**Sujet parent:** [Sélection des paramètres de télécopie avancés](#)

#### Paramètres du menu Param. de sécurité - Télécopie

Sélectionnez les options de sécurité que vous désirez utiliser pour les données de télécopie.

Paramètre	Options	Description
<b>Restrictions de numérotation directe</b>	<b>Arrêt</b>	Ne restreint pas les numéros de télécopieur composés.
	<b>Marche</b>	Ne permet l'envoi de télécopies qu'aux numéros enregistrés dans la liste de contacts ou dans l'historique.
	<b>Entrez deux fois</b>	Nécessite la double saisie des numéros de télécopieur afin d'éviter les erreurs.



Paramètre	Options	Description
<b>Confirmer liste d'adresses</b>	<b>Arrêt</b>	Définit si l'écran de confirmation du destinataire doit s'afficher ou non avant l'envoi de la télécopie.
	<b>Marche</b>	
<b>Effac auto donn. sauveg</b>	<b>Arrêt</b>	Efface automatiquement les données des télécopies reçues ou envoyées se trouvant dans la mémoire de votre produit.
	<b>Marche</b>	
<b>Effac. données sauvegarde</b>	—	Efface toutes les données des télécopies reçues ou envoyées enregistrées dans la mémoire de votre produit. Activez cette fonction si vous donnez ou jetez votre produit.

Sujet parent: [Sélection des paramètres de télécopie avancés](#)

## Configuration de FAX Utility - Windows

Vous pouvez configurer FAX Utility sous Windows afin de l'utiliser avec votre produit.

**Remarque:** Avant d'utiliser FAX Utility sous Windows, assurez-vous d'avoir configuré les fonctions de télécopie sur votre produit au moyen du panneau de commande du produit. Confirmez d'abord que vous pouvez envoyer et recevoir des télécopies au moyen du panneau de commande.

1. Choisissez l'une des méthodes suivantes :
  - **Windows 10** : Cliquez sur  et sélectionnez **EPSON Software**.
  - **Windows 8.x** : Naviguez vers l'écran **Applications**.
  - **Windows (autres versions)** : Cliquez sur  ou **Démarrer > Programmes** ou **Tous les programmes > EPSON Software**.
2. Sélectionnez **FAX Utility**.

À votre première utilisation de FAX Utility, la fenêtre de présentation suivante s'affichera :

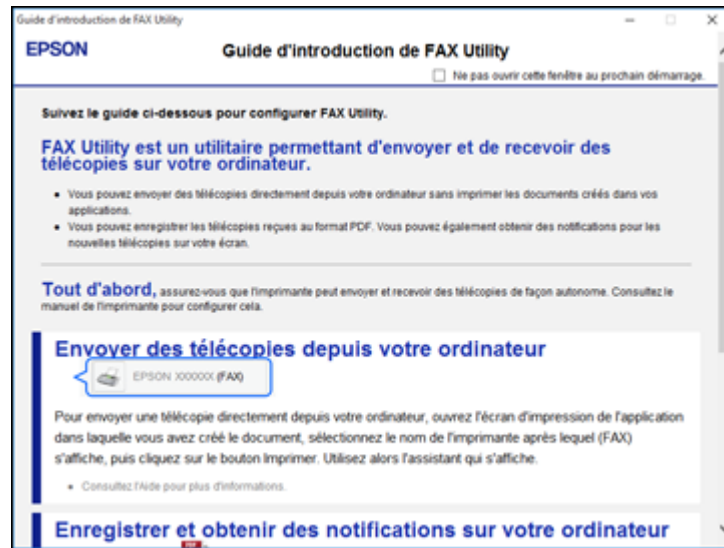

3. Lisez l'information concernant FAX Utility et cliquez sur **Fermer** au bas de la fenêtre.

Cette fenêtre s'affiche :

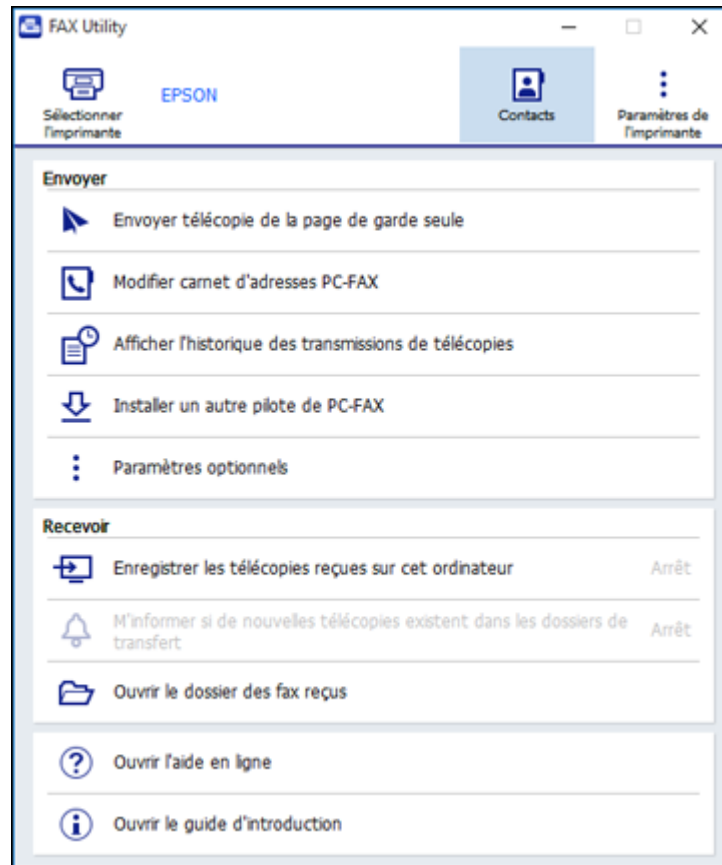

4. Cliquez sur **Sélectionner l'imprimante** et suivez les instructions à l'écran pour transférer les paramètres de télécopie de votre produit vers FAX Utility.

**Remarque:** Pour plus d'informations, cliquez sur **Aide** ou sur **Ouvrir l'aide en ligne**.

**Sujet parent:** [Configuration des fonctions de télécopie](#)

## Configuration des fonctions de télécopie avec FAX Utility - Mac

Vous pouvez configurer votre en-tête de télécopie et sélectionner les paramètres de télécopie en utilisant FAX Utility sur un Mac.

1. Sous le menu Apple ou sur le Dock, sélectionnez **Préférences Système**. Sélectionnez **Imprimantes et fax** ou **Imprimantes et scanners**, choisissez l'option **FAX** pour votre produit, puis sélectionnez **Options et fournitures**. Sélectionnez **Utilitaire** et sélectionnez **Ouvrir l'utilitaire de l'imprimante**.
2. Double-cliquez sur **FAX Utility**, au besoin.

Cette fenêtre s'affiche :

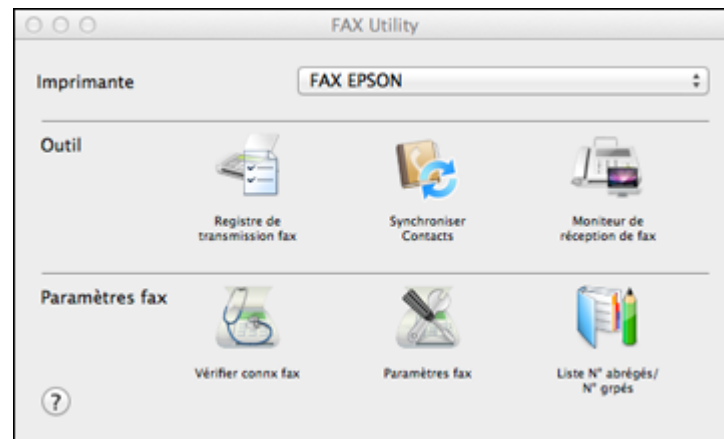

3. Sélectionnez votre produit **FAX** dans la liste Imprimante.
4. Sélectionnez **Paramètres fax**.
5. Suivez les invites qui apparaissent à l'écran pour saisir les renseignements d'en-tête et sélectionner vos paramètres de télécopie.

**Remarque:** Pour obtenir de l'information détaillée, sélectionnez l'icône ? de FAX Utility.

**Sujet parent:** [Configuration des fonctions de télécopie](#)

## Configuration des contacts et des groupes de contacts

Vous pouvez configurer une liste de contacts avec leurs numéros de télécopieur afin de pouvoir les sélectionner rapidement lors de l'envoi d'une télécopie. Vous pouvez également créer des groupes de contacts pour envoyer une télécopie à plusieurs contacts à la fois.

[Configuration des contacts avec le panneau de commande du produit](#)

[Importation de contacts au moyen de FAX Utility - Windows](#)

[Configuration des listes de numéros abrégés et groupés avec FAX Utility - Mac](#)

**Sujet parent:** [Envoi et réception de télécopies](#)

## Configuration des contacts avec le panneau de commande du produit

Vous pouvez configurer vos contacts et vos groupes de contacts en utilisant le panneau de commande de votre produit.

[Création d'un contact](#)

[Modification ou suppression d'un contact](#)

[Création d'un groupe de contacts](#)

[Modification ou suppression d'un groupe de contacts](#)

**Sujet parent:** [Configuration des contacts et des groupes de contacts](#)

### Création d'un contact

Vous pouvez créer une liste de contacts pour enregistrer les numéros de télécopieur que vous utilisez fréquemment.

**Remarque:** Vous pouvez créer jusqu'à 100 contacts et groupes de contacts (combinés).

1. Appuyez sur le bouton  d'accueil, si nécessaire.
2. Sélectionnez **Fax**.

Un écran comme celui-ci s'affiche :



3. Sélectionnez **Contacts**.

Un écran comme celui-ci s'affiche :

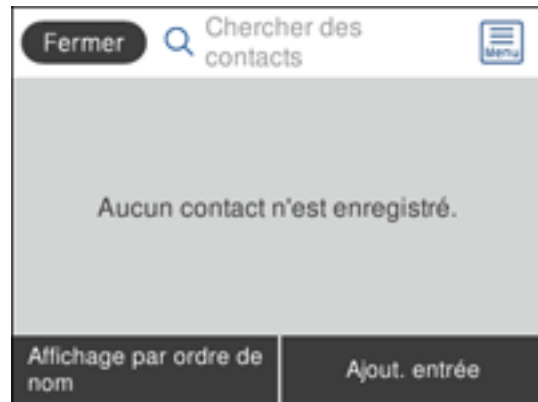

4. Sélectionnez **Ajout. entrée**.
5. Sélectionnez **Ajouter contact**.

Un écran comme celui-ci s'affiche :



6. Entrez le numéro de registre que vous souhaitez utiliser pour le contact à ajouter.
7. Sélectionnez le champ **Nom**, utilisez le clavier affiché pour saisir le nom du contact (jusqu'à 30 caractères), puis sélectionnez **OK**.
8. Sélectionnez le champ **Mot d'index**, servez-vous du clavier affiché pour saisir un mot-clé à utiliser lorsque vous recherchez l'entrée (jusqu'à 30 caractères), puis sélectionnez **OK**. (Ce champ est facultatif.)
9. Sélectionnez le champ **Num. fax**, utilisez le clavier affiché pour saisir le numéro de fax, puis sélectionnez **OK**. Vous pouvez saisir jusqu'à 64 caractères.

**Remarque:** Si nécessaire, entrez le code d'accès à la ligne extérieure (tel que **9**) au début du numéro de télécopieur. Si un code d'accès a été configuré au paramètre **Type de ligne**, entrez le symbole **#** au lieu du code.

10. Sélectionnez tout autre paramètre, au besoin.
11. Sélectionnez **OK**.

**Sujet parent:** [Configuration des contacts avec le panneau de commande du produit](#)

#### Références associées

[Paramètres de base - Télécopie](#)

#### Tâches associées

[Entrée de caractères à l'écran ACL](#)



## Modification ou suppression d'un contact

Vous pouvez modifier ou supprimer les contacts de votre liste.

1. Appuyez sur le bouton  d'accueil, si nécessaire.
2. Sélectionnez **Fax**.

Un écran comme celui-ci s'affiche :



3. Sélectionnez **Contacts**.
4. Sélectionnez l'icône  à côté du contact à modifier ou supprimer.

Un écran comme celui-ci s'affiche :



5. Choisissez l'une des options suivantes :
  - Pour supprimer le contact, sélectionnez **Supprimer**, puis **Oui** à l'écran de confirmation.
  - Pour modifier le contact, sélectionnez **Modifier** et changez les informations au besoin. Sélectionnez **OK** lorsque vous avez terminé.

**Sujet parent:** [Configuration des contacts avec le panneau de commande du produit](#)

### Création d'un groupe de contacts

Vous pouvez créer un groupe de contacts afin d'envoyer aisément des télécopies à plusieurs destinataires à la fois.

**Remarque:** Vous pouvez créer jusqu'à 100 contacts et groupes de contacts (combinés). Vous devez d'abord créer un contact avant de créer un groupe de contacts.

1. Appuyez sur le bouton  d'accueil, si nécessaire.
2. Sélectionnez **Fax**.

Un écran comme celui-ci s'affiche :



3. Sélectionnez **Contacts**.
4. Sélectionnez **Ajout. entrée**.
5. Sélectionnez **Ajouter groupe**.

Un écran comme celui-ci s'affiche :



6. Sélectionnez le numéro de registre que vous souhaitez utiliser pour le groupe à ajouter.
7. Sélectionnez le champ **Nom du groupe**, utilisez le clavier affiché pour saisir le nom du groupe (jusqu'à 30 caractères), puis sélectionnez **OK**.
8. Sélectionnez le champ **Mot d'index**, servez-vous du clavier affiché pour saisir un mot-clé à utiliser lorsque vous recherchez le groupe (jusqu'à 30 caractères), puis sélectionnez **OK**. (Ce champ est facultatif.)
9. Sélectionnez **Contact(s) ajouté(s) au groupe**.  
Votre liste de contacts s'affiche.
10. Sélectionnez chaque contact que vous souhaitez inclure dans votre groupe.

**Remarque:** Pour afficher les contacts en ordre alphabétique, sélectionnez **Affichage par ordre de nom**.

Une coche apparaîtra à côté de chaque contact sélectionné.

11. Sélectionnez **Fermer** lorsque vous avez terminé.
12. Sélectionnez **OK** pour enregistrer l'entrée.

**Sujet parent:** [Configuration des contacts avec le panneau de commande du produit](#)

## Modification ou suppression d'un groupe de contacts

Vous pouvez modifier un groupe de contacts existant pour ajouter ou supprimer des entrées. Vous pouvez également supprimer le groupe de contacts en entier.

1. Appuyez sur le bouton  d'accueil, si nécessaire.
2. Sélectionnez **Fax**.

Un écran comme celui-ci s'affiche :



3. Sélectionnez **Contacts**.
4. Sélectionnez l'icône  à côté du groupe à modifier ou à supprimer.

Un écran comme celui-ci s'affiche :





5. Choisissez l'une des options suivantes :
  - Pour supprimer le groupe, sélectionnez **Supprimer**, puis **Oui** à l'écran de confirmation.
  - Pour modifier le groupe, sélectionnez **Modifier** et changez le nom du groupe ou les contacts inclus, si nécessaire. Sélectionnez **OK** lorsque vous avez terminé.

**Sujet parent:** [Configuration des contacts avec le panneau de commande du produit](#)

## Importation de contacts au moyen de FAX Utility - Windows

Vous pouvez modifier les contacts stockés sur votre produit et importer les contacts de votre Carnet d'adresses Windows vers le Carnet d'adresses PC-FAX dans FAX Utility sous Windows.

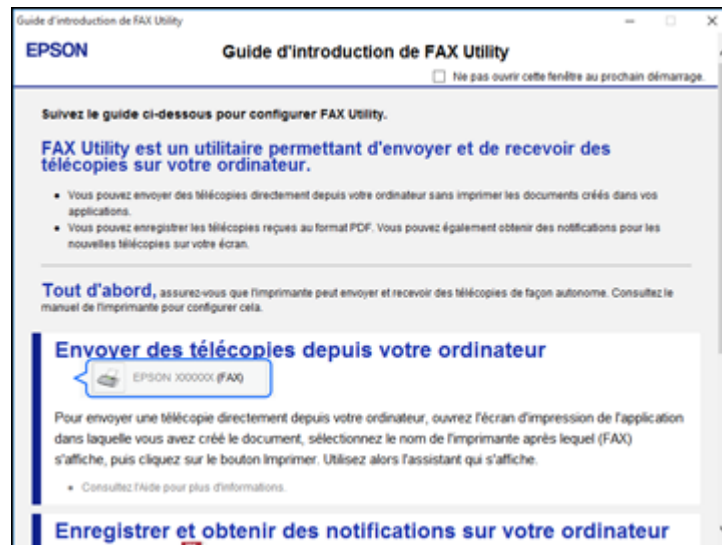

1. Choisissez l'une des méthodes suivantes :
  - **Windows 10** : Cliquez sur  et sélectionnez **EPSON Software**.
  - **Windows 8.x** : Naviguez vers l'écran **Applications**.
  - **Windows (autres versions)** : Cliquez sur  ou **Démarrer** > **Programmes** ou **Tous les programmes** > **EPSON Software**.
2. Sélectionnez **FAX Utility**.

À votre première utilisation de FAX Utility, la fenêtre de présentation suivante s'affichera :

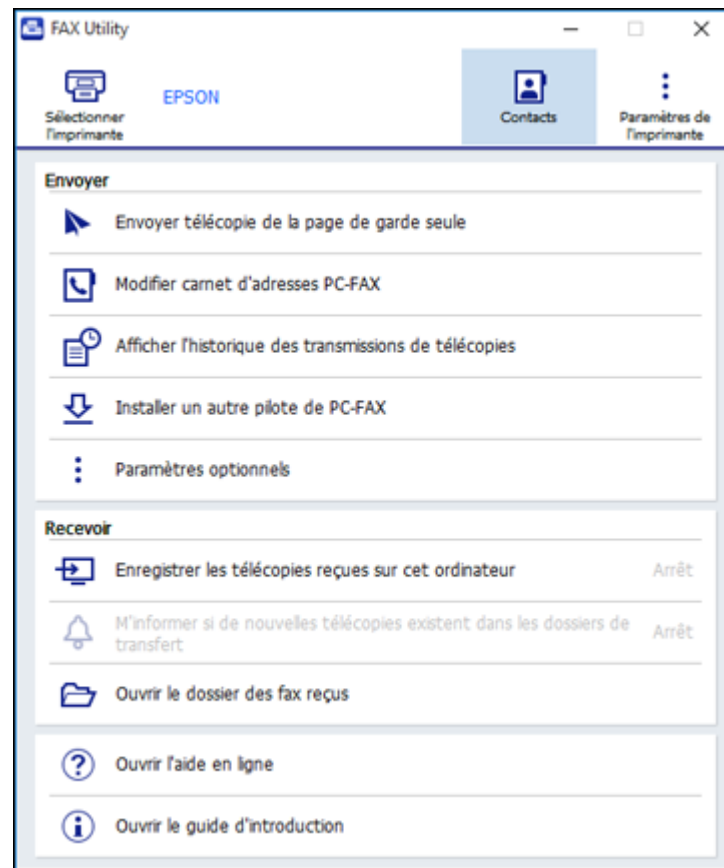

3. Lisez l'information concernant FAX Utility et cliquez sur **Fermer** au bas de la fenêtre.  
Cette fenêtre s'affiche :



4. Pour modifier la liste des contacts sur votre produit, cliquez sur **Contacts**.
5. Choisissez l'une des méthodes suivantes :
- Pour modifier un contact, sélectionnez-le dans la liste et cliquez sur l'icône .
  - Pour supprimer un contact, sélectionnez-le dans la liste et cliquez sur l'icône .
6. Pour importer les numéros de télécopieur de votre Carnet d'adresses Windows vers le Carnet d'adresses PC-FAX dans FAX Utility, sélectionnez **Modifier carnet d'adresses PC-FAX**.

Cette fenêtre s'affiche :

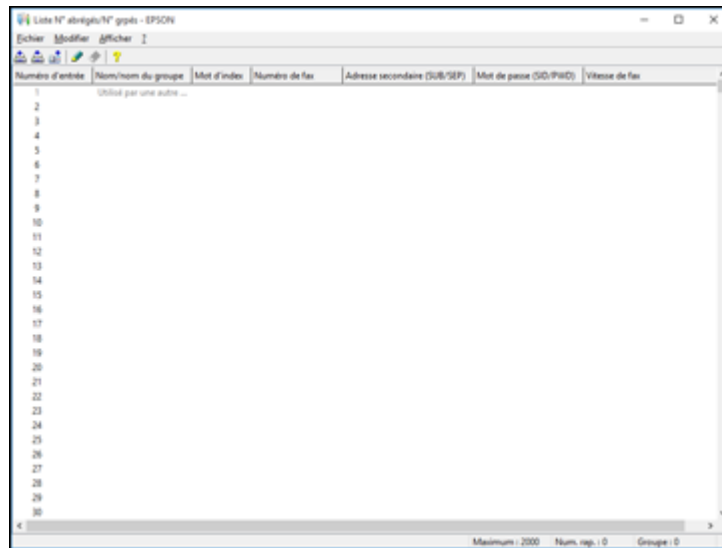

7. Sélectionnez **Fichier > Importer le Carnet d'adresses Windows**.
8. Sélectionnez les contacts à importer et cliquez sur **OK**.

**Remarque:** Pour plus d'informations, sélectionnez **Aide** ou **Ouvrir l'aide en ligne**.

**Sujet parent:** [Configuration des contacts et des groupes de contacts](#)

## Configuration des listes de numéros abrégés et groupés avec FAX Utility - Mac

Vous pouvez configurer vos listes de numéros abrégés et de numéros groupés en utilisant FAX Utility. Cet utilitaire vous permet également d'importer des numéros de télécopieur à partir du carnet d'adresses MacAddress Book et de sauvegarder des numéros de télécopieur dans la mémoire de votre produit.

**Remarque:** Vous pouvez créer jusqu'à 60 entrées (combinées) de composition abrégée et de composition de groupe.

1. Sous le menu Apple ou sur le Dock, sélectionnez **Préférences Système**. Sélectionnez **Imprimantes et fax** ou **Imprimantes et scanners**, choisissez l'option **FAX** pour votre produit, puis

sélectionnez **Options et fournitures**. Sélectionnez **Utilitaire** et sélectionnez **Ouvrir l'utilitaire de l'imprimante**.

2. Double-cliquez sur **FAX Utility**, au besoin.

Cette fenêtre s'affiche :

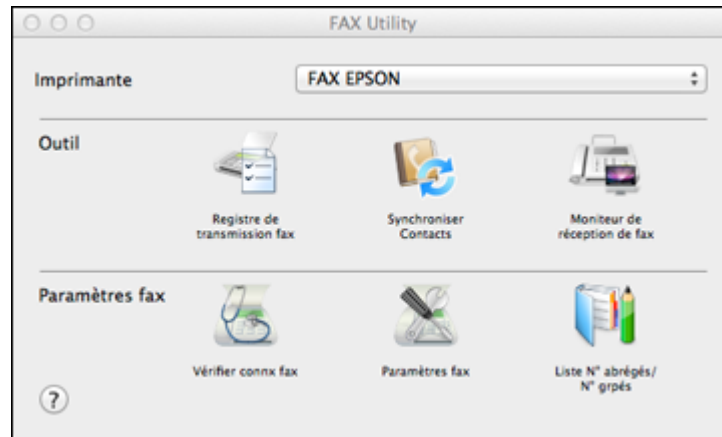

3. Sélectionnez votre produit **FAX** dans la liste Imprimante, au besoin.

4. Sélectionnez **Liste N° abrégés/N° grpés**.

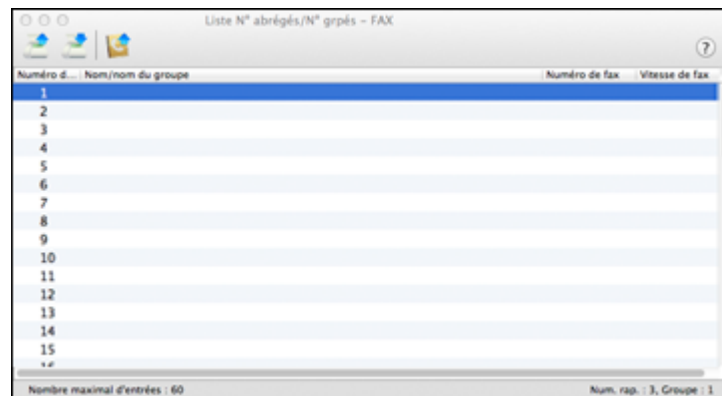

Cette fenêtre s'affiche :





5. Pour ajouter une entrée, double-cliquez sur une entrée vide.

**Remarque:** Pour modifier une entrée, sélectionnez-la et changez l'information. Pour supprimer une entrée, sélectionnez-la et appuyez sur la touche **Suppr** de votre clavier.

6. Effectuez l'une des étapes suivantes :
  - Pour créer une entrée de numéro abrégé, sélectionnez **Numérotation groupée**, entrez un nom et un numéro de télécopieur, puis cliquez sur **OK**.
  - Pour créer une entrée de numéros groupés, sélectionnez **Numéro groupé**, entrez un nom, sélectionnez les numéros de télécopieur souhaités, puis cliquez sur **OK**.
7. Répétez les étapes précédentes autant de fois que nécessaire pour ajouter toutes vos entrées de numéros abrégés ou groupés.
8. Pour importer des entrées de votre carnet d'adresses MacAddress, cliquez sur l'icône .
9. Lorsque vous avez terminé, cliquez sur l'icône  pour sauvegarder les entrées dans la mémoire de votre produit.

**Sujet parent:** [Configuration des contacts et des groupes de contacts](#)

## Envoi de télécopies

Consultez ces sections pour utiliser votre produit afin d'envoyer des télécopies.

[Envoi de télécopies à partir du panneau de commande](#)

[Envoi de télécopies à l'aide de FAX Utility - Windows](#)

[Envoi de télécopies à l'aide de FAX Utility - Mac](#)

**Sujet parent:** [Envoi et réception de télécopies](#)

## Envoi de télécopies à partir du panneau de commande

Consultez ces sections pour envoyer des télécopies avec le panneau de commande de votre produit.

[Envoi d'une télécopie à l'aide du panneau de commande](#)

[Paramètres d'envoi de télécopies](#)

[Envoi d'une télécopie à une heure spécifique](#)

[Composition des numéros de télécopieur depuis un téléphone connecté](#)

**Sujet parent:** [Envoi de télécopies](#)

## Envoi d'une télécopie à l'aide du panneau de commande

Vous pouvez envoyer une télécopie à partir du panneau de commande de votre produit en entrant le numéro de télécopieur ou en sélectionnant le numéro depuis la liste de contacts ou l'historique de télécopie.

**Remarque:** Vous pouvez envoyer une télécopie en noir et blanc à jusqu'à 100 contacts ou 99 groupes à la fois, ou envoyer une télécopie en couleur à un destinataire à la fois. Si le télécopieur de votre destinataire n'imprime pas en couleur, votre télécopie est automatiquement envoyée en noir et blanc.

1. Placez votre original sur le produit pour le télécopier.
2. Appuyez sur le bouton  d'accueil, si nécessaire.
3. Sélectionnez **Fax**.

Un écran comme celui-ci s'affiche :



4. Effectuez l'une des actions suivantes pour sélectionner les destinataires :
  - **Saisissez le numéro de télécopie manuellement** : Sélectionnez **Clavier**, entrez le numéro de télécopie à l'aide du clavier affiché, puis sélectionnez **OK** lorsque vous avez terminé. Pour ajouter un autre numéro de télécopie, répétez cette étape; le nombre de destinataires s'affiche dans le coin supérieur droit de l'écran ACL.

**Remarque:** Si la numérotation directe est restreinte, vous ne pouvez que sélectionner des numéros depuis la liste de contacts ou l'historique de télécopie. Si nécessaire, entrez le code d'accès à la ligne extérieure (tel que 9) au début du numéro de télécopieur. Si un code d'accès a

été configuré au paramètre **Type de ligne**, entrez le symbole # au lieu du code. Si le numéro de télécopieur nécessite une pause, sélectionnez – pour insérer un symbole de pause (–).

- **Sélectionnez le numéro depuis la liste de contacts** : Sélectionnez **Contacts** pour afficher l'écran de la liste de contacts. Sélectionnez un ou plusieurs contacts (sélectionnez le contact à nouveau pour le désélectionner), puis sélectionnez **Fermer**.
- **Sélectionnez le numéro depuis l'historique des télécopies envoyées** : Sélectionnez **Récent** pour afficher l'historique des télécopies envoyées. Sélectionnez un nom ou un groupe dans la liste.

**Remarque:** Pour supprimer les destinataires sélectionnés, appuyez sur le nombre de destinataires affiché dans la partie supérieure droite de l'écran ACL. Sélectionnez chaque destinataire que vous souhaitez supprimer et sélectionnez **Supprimer**.

5. Si vous devez modifier les paramètres de télécopie, sélectionnez **Param. fax** et sélectionnez les paramètres voulus.
6. Si vous souhaitez voir un aperçu de vos télécopies en noir et blanc sur l'écran ACL, sélectionnez **Aperçu**. (Si l'aperçu vous semble incorrect, sélectionnez **Annuler**, repositionnez le document ou changez les paramètres de télécopie, puis répétez cette étape.) Vous ne pouvez pas envoyer la télécopie en couleur après l'avoir vue en aperçu.

**Remarque:** Si vous ne touchez pas l'écran Aperçu pendant 20 secondes, votre produit enverra la télécopie automatiquement. Vous ne pouvez pas voir un aperçu de vos télécopies lorsque le paramètre **Envoi direct** est activé.

7. Sélectionnez **Envoyer**.

**Remarque:** Pour annuler la télécopie, sélectionnez **Annuler**.

Votre produit numérise votre original et vous invite à placer des pages supplémentaires, si nécessaire.

Après la numérisation de vos originaux, votre produit compose le numéro et envoie la télécopie.

**Sujet parent:** [Envoi de télécopies à partir du panneau de commande](#)

**Références associées**

[Paramètres d'envoi de télécopies](#)

## Sujets reliés

[Positionnement des originaux sur le produit](#)

### Paramètres d'envoi de télécopies

Durant l'envoi d'une télécopie, vous pouvez sélectionner **Param. fax** et choisir les options suivantes.

Paramètre	Options	Description
<b>Format original (Vitre)</b>	<b>Demi-lettre</b>	Définit la taille d'un document placé sur la vitre d'exposition du scanner.
	<b>A5</b>	
	<b>Lettre</b>	
	<b>A4</b>	
<b>Mode couleur</b>	<b>N&amp;B</b>	Détermine si les images sont numérisées en couleur ou en noir et blanc.
	<b>Couleur</b>	
<b>Résolution</b>	<b>Standard</b>	Ajuste la résolution de la numérisation et la qualité de l'impression des télécopies sortantes.
	<b>Fin</b>	
	<b>Photo</b>	
<b>Densité</b>	Différents niveaux sont disponibles.	Permet de choisir parmi différents niveaux de densité.
<b>Supprimer arrière-plan</b>	<b>Auto</b>	Supprime automatiquement toute couleur en arrière-plan des images numérisées.
	Différents niveaux sont disponibles.	Permet de choisir parmi différents niveaux d'ajustement de la couleur de l'arrière-plan.
<b>Numérisation continue (ADF)</b>	<b>Arrêt</b>	Lorsque le paramètre <b>Marche</b> est activé, configure le produit afin qu'il vous demande si vous voulez numériser une autre page lorsque la numérisation d'un document dans le chargeur automatique de documents (ADF) est terminée.
	<b>Marche</b>	

Paramètre	Options	Description
<b>Envoi direct</b>	<b>Arrêt</b>	Lorsque le paramètre <b>Marche</b> est sélectionné, envoi des télécopies en noir et blanc à un seul destinataire dès que la connexion est établie, sans sauvegarder l'image télécopiée en mémoire. Vous ne pouvez pas utiliser ce paramètre lorsque vous envoyez une télécopie en couleur ou lorsque vous envoyez une télécopie à plusieurs destinataires.
	<b>Marche</b>	
<b>Envoi différé fax</b>	<b>Arrêt</b>	Lorsque le paramètre <b>Marche</b> est sélectionné, envoi la télécopie actuelle à l'heure sélectionnée.
	<b>Marche</b>	
<b>Ajouter les info. de l'expéditeur</b>	<b>Arrêt</b>	Inclut un en-tête, votre numéro de téléphone ou une liste de destinations à l'emplacement sélectionné de vos télécopies sortantes.
	<b>Extérieur de l'image</b>	
	<b>Intérieur de l'image</b>	
<b>Rapp. Transmiss.</b>	<b>Imprimer sur erreur</b>	Permet de configurer l'impression des rapports de transmission.
	<b>Imprimer</b>	
	<b>Ne pas impr.</b>	

**Sujet parent:** [Envoi de télécopies à partir du panneau de commande](#)

### Envoi d'une télécopie à une heure spécifique

Vous pouvez décider de l'heure à laquelle sera envoyée votre télécopie. Vous ne pouvez programmer qu'une seule télécopie à la fois.

**Remarque:** Assurez-vous que les paramètres de date et d'heure du produit sont définis correctement. Si vous utilisez cette option, vous ne pouvez envoyer que des télécopies en noir et blanc.

1. Placez votre original sur le produit pour le télécopier.
2. Appuyez sur le bouton  d'accueil, si nécessaire.
3. Sélectionnez **Fax**.

Un écran comme celui-ci s'affiche :



4. Entrez un numéro de télécopieur ou sélectionnez un numéro depuis la liste Contacts ou Récent.
5. Sélectionnez l'onglet **Param. fax**.
6. Sélectionnez **Envoi différé fax**.
7. Sélectionnez **Marche**.
8. Sélectionnez **Heure**, utilisez le clavier affiché à l'écran ACL pour entrer l'heure désirée, et sélectionnez **OK**, puis sélectionnez **OK** de nouveau.
9. Sélectionnez l'onglet **Destinataire**, puis **Envoyer**.

**Remarque:** Pour annuler la télécopie, sélectionnez **Annuler**.

Après la numérisation de vos originaux, votre produit compose le numéro et envoie la télécopie à l'heure indiquée.

**Remarque:** Si le produit est éteint à l'heure spécifiée, la télécopie sera envoyée lorsque vous rallumerez le produit.

**Sujet parent:** [Envoi de télécopies à partir du panneau de commande](#)

#### Références associées

[Paramètres d'envoi de télécopies](#)

[Paramètres de base - Télécopie](#)

## Tâches associées

[Réglage de la date et de l'heure](#)

## Sujets reliés

[Positionnement des originaux sur le produit](#)

### Composition des numéros de télécopieur depuis un téléphone connecté

Si vous avez connecté un téléphone au port **EXT** de votre produit, vous pouvez envoyer une télécopie en composant le numéro de télécopieur à partir du téléphone connecté. Si le numéro de téléphone et le numéro de télécopieur du destinataire sont les mêmes, vous devrez parler au destinataire avant d'envoyer la télécopie.

1. Placez votre original sur le produit pour le télécopier.
2. Appuyez sur le bouton  d'accueil, si nécessaire.
3. Composez le numéro de télécopieur à partir du téléphone connecté. Parlez avec le destinataire, si nécessaire.

**Remarque:** Si vous utilisez une carte d'appel prépayée, entrez le numéro et le mot de passe requis pour utiliser la carte avant d'entrer le numéro du télécopieur du destinataire.

4. Sélectionnez **Fax** à l'écran ACL.
5. Sélectionnez l'onglet **Param. fax** et sélectionnez tous les paramètres nécessaires.

**Remarque:** Votre produit communique maintenant avec le télécopieur du destinataire. Ne raccrochez pas le téléphone.

6. Lorsque vous entendez une tonalité de télécopie, sélectionnez **Envoyer** sur l'onglet Destinataire pour lancer la transmission de la télécopie.

**Remarque:** Si le télécopieur de votre destinataire n'imprime pas en couleur, votre télécopie est automatiquement envoyée en noir et blanc.

7. Raccrochez le téléphone.

**Sujet parent:** [Envoi de télécopies à partir du panneau de commande](#)

## Références associées

[Paramètres d'envoi de télécopies](#)

## Sujets reliés

[Positionnement des originaux sur le produit](#)

## Envoi de télécopies à l'aide de FAX Utility - Windows

Vous pouvez envoyer une télécopie à partir d'un programme d'impression sous Windows. Vous pouvez envoyer jusqu'à 100 pages à la fois par télécopie, feuille de couverture comprise.

1. Ouvrez le fichier que vous souhaitez envoyer par télécopie et sélectionnez la commande d'impression.

Une fenêtre comme celle-ci s'affiche :

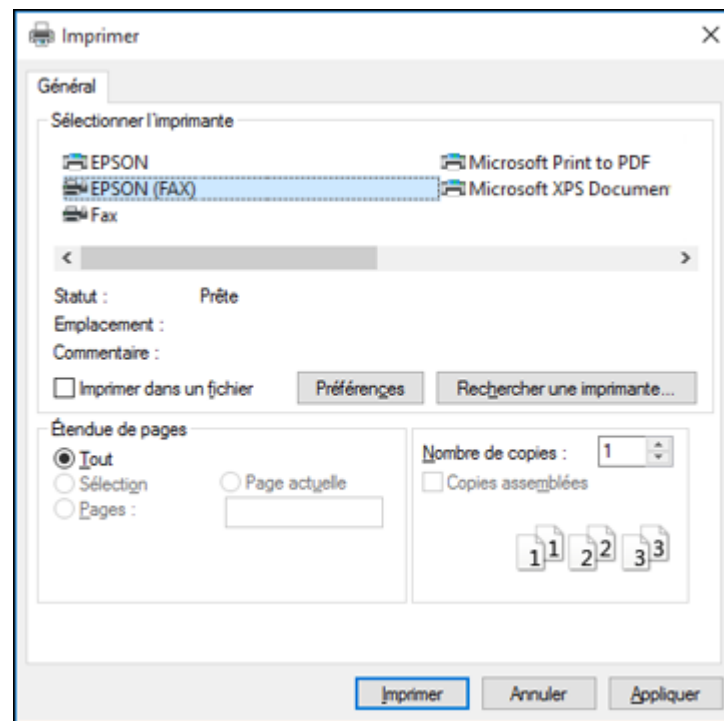

2. Sélectionnez l'option **FAX** de votre produit comme imprimante.



3. Pour changer les paramètres de format du papier, d'orientation, de couleur, de qualité d'image ou de densité des caractères, cliquez sur le bouton **Préférences** ou **Propriétés**.

**Remarque:** Si vous voyez un bouton **Configuration**, **Imprimante** ou **Options**, cliquez dessus. Cliquez ensuite sur **Préférences** ou **Propriétés** sur l'écran suivant. Pour plus d'informations sur la sélection des paramètres d'impression du télécopieur, cliquez sur **Aide**.

4. Sélectionnez la série de pages, au besoin. (Laissez le nombre de copies sur **1**.)
5. Cliquez sur **Imprimer** ou **OK**.

Si c'est la première fois que vous envoyez une télécopie, une fenêtre comme celle-ci s'affiche :

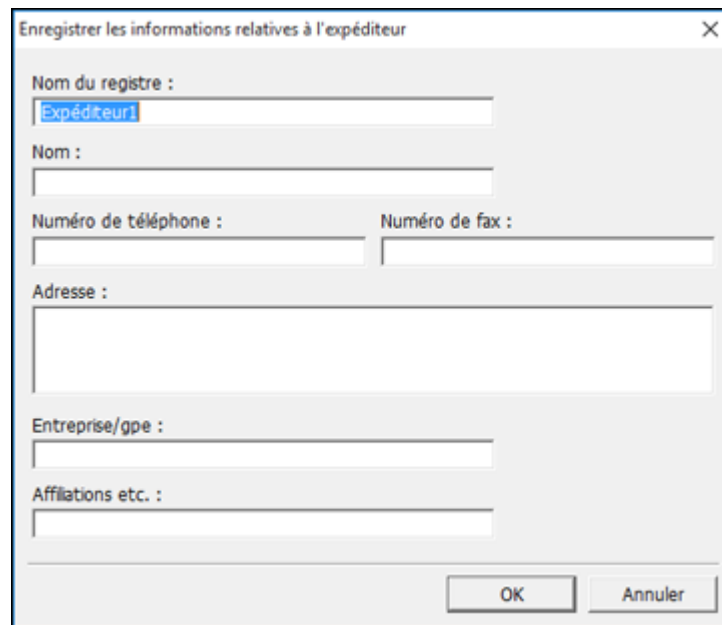

Enregistrer les informations relatives à l'expéditeur

Nom du registre :  
Expéditeur1

Nom :

Numéro de téléphone :      Numéro de fax :

Adresse :

Entreprise/gpe :

Affiliations etc. :

OK      Annuler

6. Saisissez vos coordonnées d'expéditeur afin que les destinataires puissent identifier l'origine de la télécopie. Cliquez ensuite sur **OK** pour les sauvegarder.

Une fenêtre comme celle-ci s'affiche :

Paramètres du destinataire (1 / 3)

Liste des destinataires : Nb total dest. : 0

Nom/nom du groupe	Numéro de fax	Entreprise/gpe	Affiliations etc.
-------------------	---------------	----------------	-------------------

Ajouter Supprimer

Répertoire Numérotation manuelle

Nom : Numéro de fax :  
Titre :  
Entreprise/gpe : Affiliations etc. :  
\*.\* est considéré comme une pause, ne l'utilisez pas dans les n° de tél.

Enreg. dans rép.... Effacer

< Précédent Suivant > Annuler Aide

7. Entrez le nom et le numéro de télécopieur du destinataire ou sélectionnez un destinataire dans le carnet d'adresses, puis appuyez sur **Suivant**.

**Remarque:** Pour des instructions sur l'utilisation d'Epson FAX Utility, cliquez sur **Aide**.

8. Sélectionnez une feuille de couverture, entrez le sujet et le message, puis cliquez sur **Suivant**.
9. Cliquez sur **Envoyer** pour transmettre votre télécopie.

**Sujet parent:** [Envoi de télécopies](#)

## Envoi de télécopies à l'aide de FAX Utility - Mac

Vous pouvez envoyer une télécopie à partir d'un logiciel d'impression Mac à l'aide de FAX Utility. Vous pouvez envoyer jusqu'à 100 pages à la fois par télécopie, feuille de couverture comprise.

1. Ouvrez le fichier que vous souhaitez envoyer par télécopie.
2. Sélectionnez la commande d'impression dans votre application.

**Remarque:** Vous devrez peut-être sélectionner une icône sur votre écran, l'option **Imprimer** du menu **Fichier**, ou une autre commande. Consultez l'utilitaire d'aide de votre application pour plus de détails.

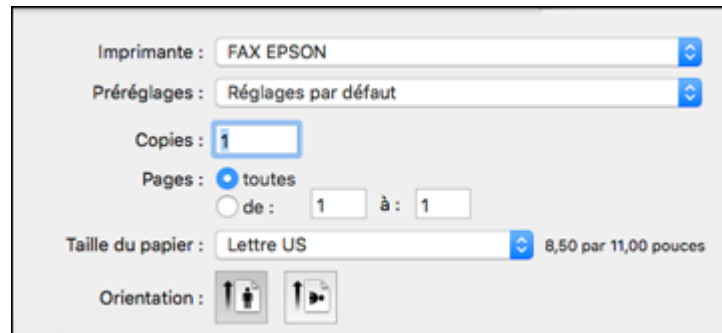

Imprimante : FAX EPSON

Préréglages : Réglages par défaut

Copies : 1

Pages :  toutes  
 de : 1 à : 1

Taille du papier : Lettre US 8,50 par 11,00 pouces

Orientations :  Portrait  Paysage

3. Sélectionnez l'option **FAX** de votre produit comme paramètre **Imprimante**.
4. Au besoin, cliquez sur la flèche à côté du paramètre Imprimante ou sur le bouton **Afficher les détails** afin d'agrandir la fenêtre d'impression.
5. Sélectionnez le nombre de pages à télécopier comme paramètre **Pages**.

**Remarque:** Laissez le paramètre **Copies** sur 1.

6. Sélectionnez **Paramètres du destinataire** dans le menu contextuel.

Cette fenêtre s'affiche :

Paramètres du destinataire

Liste des destinataires:

Nom	Entreprise/gpe	Numéro de fax
-----	----------------	---------------

Ajouter:

Nom:

Entreprise/gpe:

Numéro de fax:

Le tiret (-) peut uniquement être utilisé au début du numéro de téléphone : il indique une pause dans la numérotation.

Préfixe d'accès externe:

Annuler Faxer

7. Utilisez l'une des méthodes suivantes pour choisir votre destinataire :
  - Sélectionnez un nom ou un groupe dans la **Liste des destinataires**.
  - Entrez un nom, une entreprise et un numéro de télécopieur, puis cliquez sur le bouton **+**.
  - Cliquez sur l'icône  et sélectionnez un destinataire dans votre carnet d'adresses.
8. Sélectionnez **Paramètres fax** dans le menu contextuel.

Cette fenêtre s'affiche :

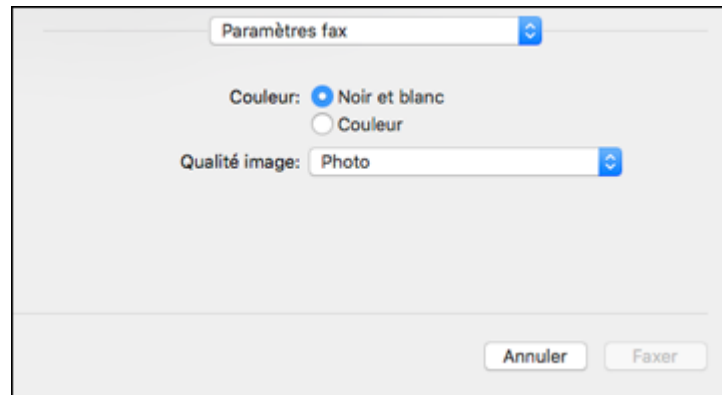

9. Sélectionnez les paramètres **Couleur** et **Qualité image** que vous souhaitez utiliser avec votre télécopieur.

10. Cliquez sur **Faxer**.

**Sujet parent:** [Envoi de télécopies](#)

## Réception de télécopies

Consultez ces sections pour utiliser votre produit afin de recevoir des télécopies.

[Réception de télécopies](#)

[Réception automatique des télécopies](#)

[Réception manuelle des télécopies](#)

[Réception d'une télécopie sur demande](#)

[Sauvegarde et visualisation des télécopies reçues](#)

[Sélection des options de télécopies reçues en utilisant FAX Utility - Windows](#)

**Sujet parent:** [Envoi et réception de télécopies](#)

## Réception de télécopies

Votre produit reçoit et imprime automatiquement les télécopies lorsque le Mode réception est réglé sur **Auto**.

Si vous avez connecté un téléphone à votre produit pour pouvoir utiliser la même ligne téléphonique pour les appels vocaux et les télécopies, vous pouvez aussi régler votre produit afin de recevoir les télécopies manuellement. Cela vous permet de vérifier la tonalité de télécopie avec le téléphone et d'appuyer sur un bouton pour recevoir une télécopie.

Veillez à charger du papier dans votre produit et à sélectionner vos paramètres de télécopie avant de recevoir une télécopie.

**Remarque:** Si vous êtes à court de papier pendant l'impression d'une télécopie, chargez plus de papier et appuyez sur le bouton indiqué sur l'écran ACL de votre produit pour continuer.

**Sujet parent:** [Réception de télécopies](#)

**Références associées**

[Paramètres de base - Télécopie](#)

## Réception automatique des télécopies

Pour recevoir automatiquement les télécopies, assurez-vous que le Mode réception est réglé sur **Auto** (le paramètre par défaut du produit).

Pour modifier le paramètre **Mode réception** au besoin, sélectionnez **Param. > Paramètres généraux > Param. fax > Param de base > Mode réception**.

Si un répondeur est connecté au produit, assurez-vous que le réglage **Sonneries avant réponse** est réglé sur un nombre de sonneries plus grand que celui au bout duquel votre répondeur se déclenche. Par exemple, si le répondeur est réglé pour décrocher au bout de quatre sonneries, réglez le produit pour qu'il décroche à la cinquième sonnerie ou plus tard.

**Sujet parent:** [Réception de télécopies](#)

**Références associées**

[Paramètres de base - Télécopie](#)

**Tâches associées**

[Réglage du nombre de sonneries avant réponse](#)

## Réception manuelle des télécopies

Vous pouvez configurer votre produit afin de recevoir les télécopies manuellement en réglant le Mode réception sur **Manuel**. Cela vous permet de vérifier la tonalité de télécopie sur le téléphone connecté avant de recevoir une télécopie.

1. Pour modifier le paramètre Mode réception, sélectionnez **Param. > Paramètres généraux > Param. fax > Param de base > Mode réception** et sélectionnez **Manuel**.

2. Lorsque le téléphone connecté sonne, répondez à l'appel.
3. Si vous entendez une tonalité de télécopie, sélectionnez **Fax** sur l'écran ACL.

**Remarque:** Pour recevoir une télécopie à l'aide d'un téléphone connecté à l'appareil au lieu du panneau de commande, activez le paramètre **Param. fax > Param de base > Réception à distance**.

4. Sélectionnez **Envoyer/Recevoir**.
5. Sélectionnez **Réception**.
6. Sélectionnez l'icône ◇ pour commencer la réception de la télécopie.
7. Raccrochez le téléphone.

**Sujet parent:** [Réception de télécopies](#)

## Réception d'une télécopie sur demande

Vous pouvez utiliser la réception sur demande pour recevoir une télécopie provenant d'un autre appareil de télécopie (tel qu'un service d'informations de télécopie).

**Remarque:** Vous ne pouvez pas utiliser la réception sur demande pour une télécopie provenant d'un service d'informations de télécopie utilisant le guidage audio.

1. Appuyez sur le bouton  d'accueil, si nécessaire.
2. Sélectionnez **Fax**.

Un écran comme celui-ci s'affiche :



3. Sélectionnez l'icône .
4. Réglez **Réception vote** sur **Marche**.
5. Sélectionnez **Fermer**.
6. Entrez le numéro du télécopieur duquel vous prévoyez recevoir la télécopie.
7. Sélectionnez **Invit. à émet.** pour commencer à recevoir la télécopie.

**Sujet parent:** [Réception de télécopies](#)

## Sauvegarde et visualisation des télécopies reçues

Vous pouvez sauvegarder les télécopies reçues dans la mémoire de votre produit et les visionner sur l'écran ACL. La boîte de réception peut contenir jusqu'à 100 documents, mais ce nombre peut varier selon la taille des fichiers.

1. Appuyez sur le bouton  d'accueil, si nécessaire.
2. Sélectionnez **Param.** > **Paramètres généraux** > **Param. fax** > **Param. de réception** > **Sortie fax**.

Un écran comme celui-ci s'affiche :





3. Sélectionnez **Enreg. dans boîte de réception**.
4. Réglez **Enreg. dans boîte de réception** sur **Marche**.
5. Sélectionnez **Options lorsque mém. pleine**, puis choisissez une option.



6. Sélectionnez **Rég MdPasse de Bte récep** pour régler, modifier ou réinitialiser le mot de passe de la boîte de réception.

**Remarque:** Vous ne pouvez pas régler un mot de passe de boîte réception si vous réglez **Options lorsque mém. pleine à Recevoir et imprimer les téléc.**

7. Appuyez sur le bouton  d'accueil.
8. Sélectionnez . Entrez le mot de passe de la boîte de réception, si nécessaire.
9. Sélectionnez la télécopie que vous souhaitez voir.  
La télécopie s'affiche à l'écran.
10. Sélectionnez l'icône .
11. Sélectionnez l'une des options d'impression ou de suppression et suivez les instructions à l'écran.

**Remarque:** Supprimez les télécopies après les avoir lues ou imprimées afin d'éviter que la mémoire du produit n'atteigne le maximum de sa capacité. Lorsque la mémoire est pleine, vous pouvez seulement imprimer ou refuser les télécopies entrantes.



**Sujet parent:** [Réception de télécopies](#)

**Références associées**

[Paramètres de réception - Télécopie](#)

## Sélection des options de télécopies reçues en utilisant FAX Utility - Windows

Vous pouvez sélectionner des options à utiliser avec les télécopies reçues au moyen de FAX Utility sous Windows.

1. Choisissez l'une des méthodes suivantes :
  - **Windows 10** : Cliquez sur  et sélectionnez **EPSON Software**.
  - **Windows 8.x** : Naviguez vers l'écran **Applications**.
  - **Windows (autres versions)** : Cliquez sur  ou **Démarrer > Programmes** ou **Tous les programmes > EPSON Software**.
2. Sélectionnez **FAX Utility**.

À votre première utilisation de FAX Utility, la fenêtre de présentation suivante s'affichera :

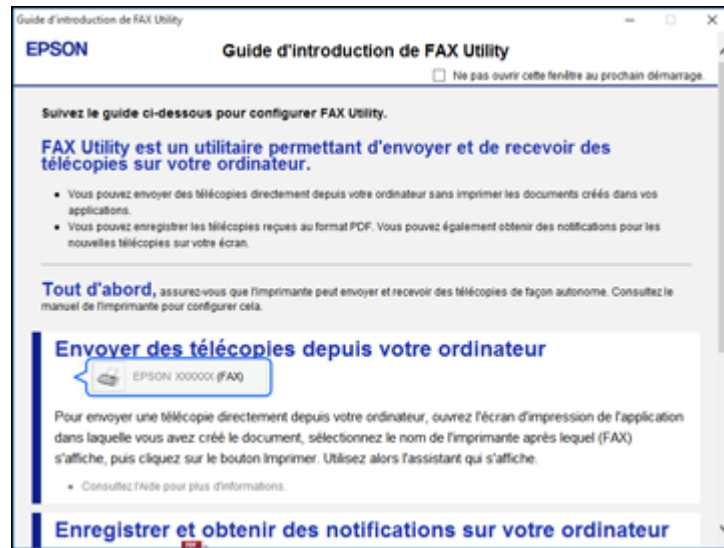

3. Lisez l'information concernant FAX Utility et cliquez sur **Fermer** au bas de la fenêtre.

Cette fenêtre s'affiche :

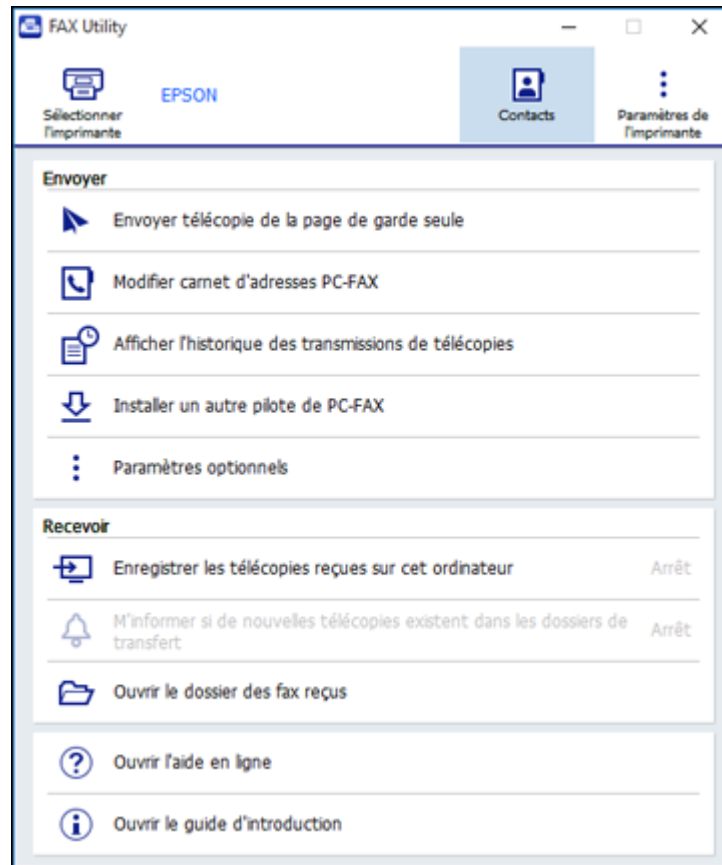

4. Pour sauvegarder les télécopies reçues par votre produit sur votre ordinateur, sélectionnez **Enregistrer les télécopies reçues sur cet ordinateur**.
5. Sélectionnez le dossier de destination et les autres options et cliquez sur **OK**.  
La fenêtre de FAX Utility s'affiche à nouveau.
6. Pour recevoir des notifications lorsque des télécopies reçues arrivent dans le dossier de destination sélectionné sur votre ordinateur, sélectionnez **M'informer si de nouvelles télécopies existent dans les dossiers de transfert**.

7. Sélectionnez la fréquence à laquelle vous voulez être avisé des télécopies reçues et cliquez sur **OK**.

**Remarque:** Pour plus d'informations, cliquez sur **Aide** ou sur **Ouvrir l'aide en ligne**.

**Sujet parent:** [Réception de télécopies](#)

## Vérification de l'état des télécopies



Vous pouvez consulter l'état des tâches de télécopie en cours ou les télécopies qui ont été reçues ou envoyées sur le panneau de commande du produit.

1. Appuyez sur le bouton  d'accueil, si nécessaire.
2. Sélectionnez **Fax**.

Un écran comme celui-ci s'affiche :



3. Sélectionnez l'icône .
4. Sélectionnez **Journal de transmission** et sélectionnez le travail de télécopie à vérifier.

**Remarque:** Si une icône avec un numéro s'affiche au-dessus de l'icône  à l'écran ACL de votre produit ou que le témoin  de télécopie reçue clignote, les télécopies reçues ont été temporairement enregistrées dans la mémoire du produit.

**Sujet parent:** [Envoi et réception de télécopies](#)

## Impression de rapports de télécopie

Vous pouvez imprimer différents types de rapports de télécopie lorsque nécessaire.

1. Appuyez sur le bouton  d'accueil, si nécessaire.
2. Sélectionnez **Fax**.

Un écran comme celui-ci s'affiche :



3. Sélectionnez l'icône .
4. Sélectionnez **Rapport de fax**.
5. Sélectionnez le rapport de télécopie que vous voulez imprimer.

[Options de rapport de télécopie](#)

**Sujet parent:** [Envoi et réception de télécopies](#)

## Options de rapport de télécopie

Sélectionnez le rapport de télécopie ou la liste que vous souhaitez imprimer.

### Dernière transmission

Imprime un rapport de la dernière télécopie reçue ou envoyée sur demande. Vous pouvez utiliser le paramètre **Param. fax > Rapp. Transmiss.** pour imprimer automatiquement le rapport.

**Journal fax**

Affiche ou imprime un rapport sur les transmissions par télécopie récentes. Vous pouvez utiliser le paramètre **Param. > Paramètres généraux > Param. fax > Paramètres de rapports > Impression auto du journal fax** pour imprimer automatiquement le rapport.

**Liste param fax**

Imprime une liste des paramètres de communication par télécopie actuels.

**Trace protocole**

Imprime un rapport détaillé de la télécopie la plus récemment reçue ou envoyée.

**Sujet parent:** [Impression de rapports de télécopie](#)

---

# Remplacement des cartouches d'encre et des boîtes de maintenance

La boîte de maintenance emmagasine l'encre rincée par le système durant le nettoyage de la tête d'impression. Lorsqu'une cartouche d'encre est vide ou que la boîte de maintenance est à la fin de sa durée de vie, vous devez la remplacer.

Lorsqu'une cartouche d'encre est en place depuis plus de six mois, il peut être nécessaire de la remplacer si la qualité de vos tirages laisse à désirer, même après le nettoyage et l'alignement de la tête d'impression.

**Remarque:** Veuillez vous défaire des cartouches d'encre usées et des boîtes de maintenance Epson de façon responsable et conformément à la réglementation locale. Si vous souhaitez envoyer vos cartouches d'encre et vos boîtes de maintenance usagées à Epson pour une élimination appropriée, veuillez consulter le site Web [epson.ca/recycle](http://epson.ca/recycle) pour obtenir plus d'informations.

[Vérification de l'état des cartouches et de la boîte de maintenance](#)

[Achat de cartouches d'encre et de boîtes de maintenance Epson](#)

[Retrait et installation de cartouches d'encre](#)

[Impression avec de l'encre noire et des cartouches d'encre couleur épuisées](#)

[Préservation de l'encre noire sous Windows](#)

[Remplacement de la boîte de maintenance](#)

## Vérification de l'état des cartouches et de la boîte de maintenance

Votre produit et ses logiciels vous avertiront lorsqu'une cartouche d'encre est faible ou épuisée, ou lorsque la boîte de maintenance doit être remplacée.

[Vérification de l'état des cartouches et de la boîte de maintenance sur l'écran ACL](#)

[Vérification de l'état des cartouches et de la boîte de maintenance - Windows](#)

[Vérification de l'état des cartouches et de la boîte de maintenance - Mac](#)

**Sujet parent:** [Remplacement des cartouches d'encre et des boîtes de maintenance](#)

## Vérification de l'état des cartouches et de la boîte de maintenance sur l'écran ACL

Vous pouvez vérifier l'état de vos cartouches d'encre et de la boîte de maintenance en utilisant l'écran ACL de votre produit.

1. Appuyez sur le bouton  d'accueil, si nécessaire.

2. Sélectionnez l'icône .

Un écran comme celui-ci s'affiche :

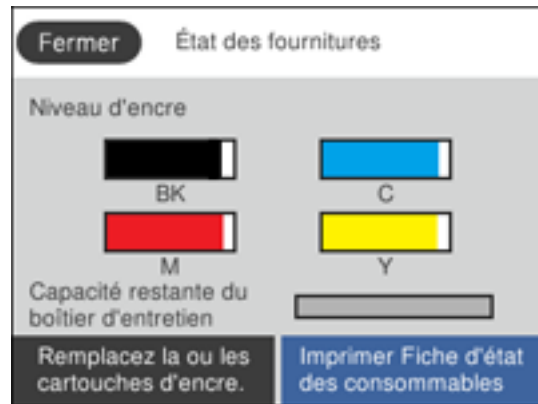

**Remarque:** Les niveaux de l'encre et de la boîte de maintenance affichés sont approximatifs.

3. Pour plus d'informations, sélectionnez **Imprimer Fiche d'état des consommables**.



**Sujet parent:** [Vérification de l'état des cartouches et de la boîte de maintenance](#)

**Tâches associées**

[Retrait et installation de cartouches d'encre](#)

## Vérification de l'état des cartouches et de la boîte de maintenance - Windows

Un rappel de niveau d'encre faible s'affiche lorsque vous essayez d'imprimer et que le niveau d'encre est bas. Vous pouvez vérifier l'état des cartouches ou de la boîte de maintenance en tout temps en utilisant un utilitaire sur votre ordinateur Windows.

1. Pour vérifier l'état de l'encre, accédez au Bureau de Windows et double-cliquez sur l'icône  de votre produit dans le coin droit de la barre des tâches Windows, ou cliquez sur la flèche du haut et double-cliquez sur . Cliquez ensuite sur **Détails**.



Cette fenêtre s'affiche :



2. Remplacez ou réinstallez la boîte de maintenance ou les cartouches d'encre indiquées à l'écran.

**Remarque:** Si l'une des cartouches installées dans le produit est brisée, incompatible avec le modèle du produit ou mal installée, Epson Status Monitor ne pourra pas afficher avec précision l'état de la cartouche d'encre.

3. Pour désactiver le rappel de niveau d'encre faible, cliquez avec le bouton de droite de la souris sur l'icône d'imprimante et sélectionnez **Préférences du contrôle**.

Cette fenêtre s'affiche :

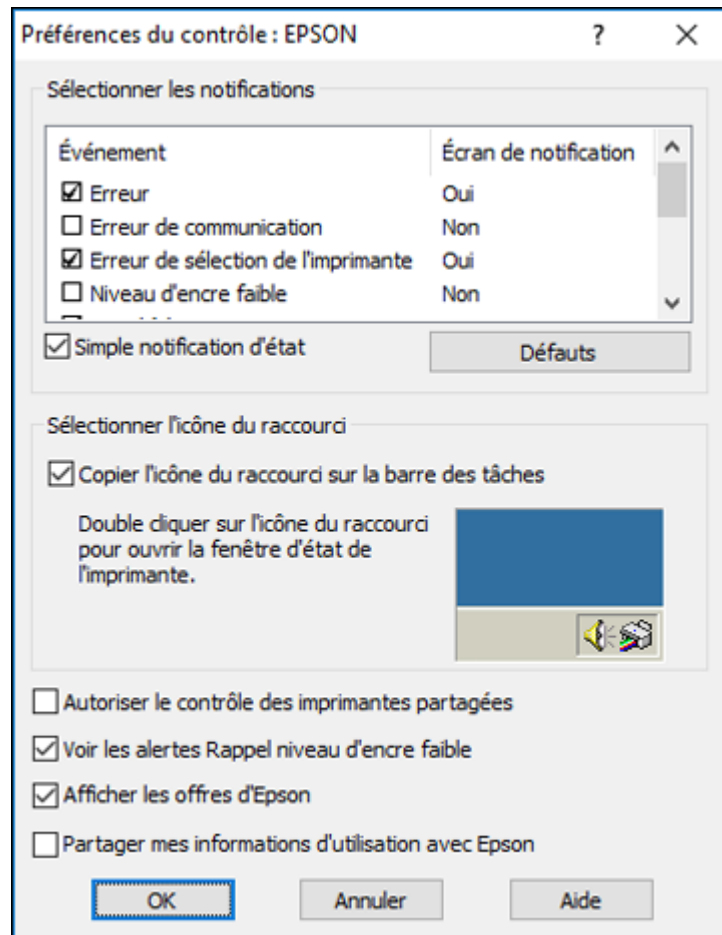

4. Décochez l'option **Voir les alertes Rappel niveau d'encre faible** au bas de la fenêtre.
5. Pour désactiver les offres promotionnelles, décochez la case **Afficher les offres d'Epson**.
6. Cliquez sur **OK**.

**Sujet parent:** [Vérification de l'état des cartouches et de la boîte de maintenance](#)

## Tâches associées

[Retrait et installation de cartouches d'encre](#)

### Vérification de l'état des cartouches et de la boîte de maintenance - Mac

Vous pouvez vérifier l'état de vos cartouches d'encre et de votre boîte de maintenance à l'aide d'un utilitaire sur votre ordinateur Mac.

1. Sous le menu Apple ou sur le Dock, sélectionnez **Préférences Système**. Sélectionnez **Imprimantes et fax** ou **Imprimantes et scanners**, choisissez votre produit et sélectionnez **Options et fournitures**. Sélectionnez **Utilitaire** et sélectionnez **Ouvrir l'utilitaire de l'imprimante**.
2. Sélectionnez **EPSON Status Monitor**.

Cette fenêtre s'affiche :



3. Effectuez les étapes suivantes, au besoin :
  - Cliquez sur **Mise à jour** pour mettre à jour l'état des cartouches d'encre et de la boîte de maintenance.
  - Remplacez ou réinstallez la boîte de maintenance ou les cartouches d'encre indiquées à l'écran.

**Remarque:** Si l'une des cartouches installées dans le produit est brisée, incompatible avec le modèle du produit ou mal installée, Epson Status Monitor ne pourra pas afficher avec précision l'état des cartouches d'encre.

**Sujet parent:** [Vérification de l'état des cartouches et de la boîte de maintenance](#)

**Tâches associées**

[Retrait et installation de cartouches d'encre](#)

## Achat de cartouches d'encre et de boîtes de maintenance Epson

Vous pouvez acheter de l'encre, du papier et des boîtes de maintenance d'origine Epson à l'adresse [epson.com](http://epson.com) (États-Unis), [epson.ca](http://epson.ca) (Canada) ou [epson.com.jm](http://epson.com.jm) (Caraïbes). Vous pouvez également vous procurer d'autres fournitures auprès d'un revendeur Epson autorisé. Pour trouver le revendeur le plus près de chez vous, composez le 1 800 807-7766.

**Remarque:** Votre imprimante a été conçue pour fonctionner seulement avec des cartouches d'encre authentiques Epson. Les cartouches et fournitures d'encre d'autres marques ne sont pas compatibles et, même si elles sont décrites comme étant compatibles, elles risquent de mal fonctionner, voire de ne pas fonctionner du tout. Epson fournit périodiquement des mises à jour de micrologiciel afin de résoudre des problèmes de sécurité ou de performance, des bogues mineurs et pour s'assurer que votre imprimante fonctionne tel que prévu. Ces mises à jour à jour peuvent altérer la fonctionnalité de l'encre d'autres fabricants. Il est possible que les cartouches non Epson ou les cartouches Epson modifiées qui fonctionnaient avant la mise à jour du micrologiciel cessent de fonctionner.

Les cartouches initiales fournies sont conçues pour assurer la fiabilité de la configuration de l'imprimante et ne peuvent être utilisées comme cartouches de remplacement ni revendues. Après la configuration, l'encre restante peut être utilisée pour l'impression. Les rendements sont basés sur la norme ISO 24711 en mode par défaut, selon une impression continue. Les rendements peuvent varier selon les images imprimées, les paramètres choisis et la température ambiante. L'impression peu fréquente ou réalisée surtout avec une couleur réduit les rendements. Toutes les cartouches doivent être installées et contenir de l'encre pour les besoins de l'impression et de l'entretien de l'imprimante. Pour assurer une bonne qualité d'impression, il reste une certaine quantité d'encre dans les cartouches remplacées.

[Numéros de pièce pour les cartouches d'encre et la boîte de maintenance](#)

**Sujet parent:** [Remplacement des cartouches d'encre et des boîtes de maintenance](#)

## Numéros de pièce pour les cartouches d'encre et la boîte de maintenance

Utilisez ces numéros de pièce lorsque vous commandez ou achetez de nouvelles boîtes de maintenance ou cartouches d'encre.

Numéro de produit de la boîte de maintenance : T04D100

**Remarque:** Pour les meilleurs résultats, utilisez les cartouches dans les six mois suivant leur déballage.

Couleur de l'encre	Numéro de produit	
	Capacité standard	Grande capacité
Noir	202	202XL
Cyan	202	202XL
Magenta	202	202XL
Jaune	202	202XL

**Sujet parent:** [Achat de cartouches d'encre et de boîtes de maintenance Epson](#)

### Références associées

[Caractéristiques des cartouches d'encre](#)

## Retrait et installation de cartouches d'encre

Avant de commencer, assurez-vous d'avoir des cartouches de rechange à portée de main. Vous devez installer les cartouches d'encre neuves dès que vous avez retiré les cartouches usées de l'imprimante.

**Mise en garde:** Laissez les cartouches usées dans le produit jusqu'à ce que vous soyez prêt à les remplacer, sinon, les buses de la tête d'impression risquent de sécher. N'ouvrez pas l'emballage des cartouches d'encre avant d'être prêt à les installer. Les cartouches sont emballées sous vide pour assurer leur fiabilité.

**Remarque:** Si vous retirez une cartouche vide ou presque vide, vous ne pouvez pas la réinstaller et l'utiliser de nouveau.

1. Mettez le produit sous tension.

- Si une cartouche d'encre est vide, un message s'affiche sur l'écran ACL. Notez les cartouches à remplacer et suivez les instructions à l'écran ou les instructions ci-dessous pour remplacer la ou les cartouches.
- Si vous remplacez une cartouche avant que le message ne s'affiche sur l'écran ACL, appuyez sur le bouton  d'accueil et sélectionnez **Entretien** > **Remplact des cartouches** > **Suivant** > **Démarrez**.

**Remarque:** Vous pouvez aussi sélectionner **Comment faire** pour voir des instructions de remplacement de l'encre sur l'écran ACL.

2. Soulevez l'unité du scanner jusqu'à ce que vous entendiez un déclic.

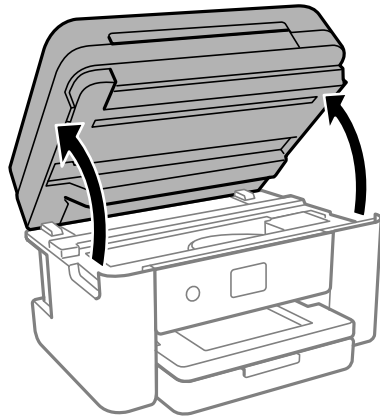

**Mise en garde:** Ne déplacez pas la tête d'impression à la main, sinon, vous risquez d'endommager votre produit. Ne touchez pas au câble blanc plat ou à la pellicule translucide à l'intérieur du produit.

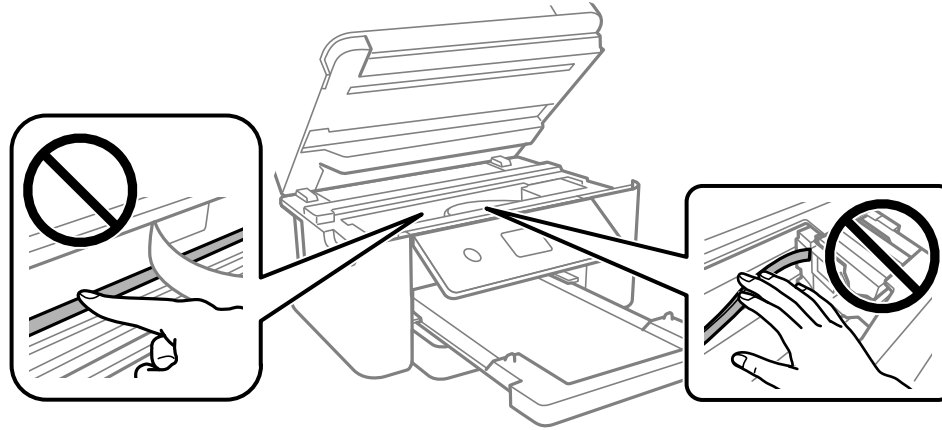

3. Appuyez sur la languette de la cartouche et tirez la cartouche vers le haut pour la sortir de l'imprimante.

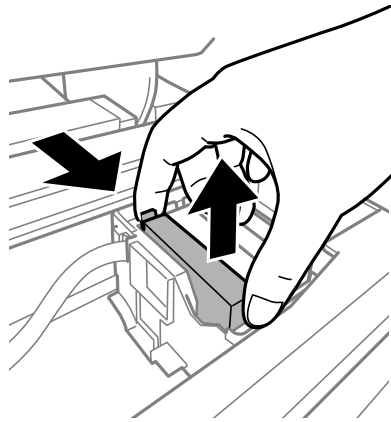

**Remarque:** Mettez la cartouche au rebut en prenant les précautions nécessaires. Ne démontez pas la cartouche usée et ne tentez pas de la remplir.

**Avertissement:** Si vous recevez de l'encre sur la peau, lavez-la soigneusement avec du savon et de l'eau. Si vous recevez de l'encre dans les yeux, rincez-les immédiatement avec de l'eau. Si de l'encre pénètre dans votre bouche, crachez-la et consultez immédiatement un médecin. Gardez les cartouches d'encre hors de portée des enfants.

4. Si vous remplacez la cartouche d'encre noire, secouez doucement la nouvelle cartouche d'encre noire quatre ou cinq fois. Ne secouez pas les cartouches d'encre de couleur.

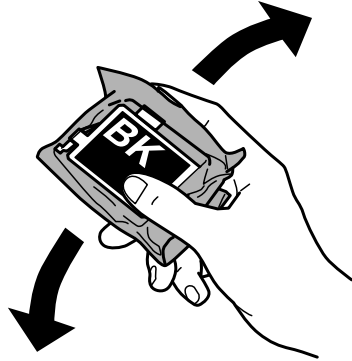

**Mise en garde:** Ne secouez pas les cartouches d'encre après les avoir déballées, sinon l'encre risque de fuir.



5. Retirez la cartouche de son emballage.

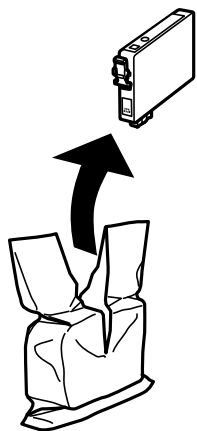

**Mise en garde:** Ne touchez pas aux zones illustrées ici. Sinon, vous risquez de compromettre l'impression et le fonctionnement normal de l'imprimante.



6. Retirez la bande jaune sur la cartouche d'encre.

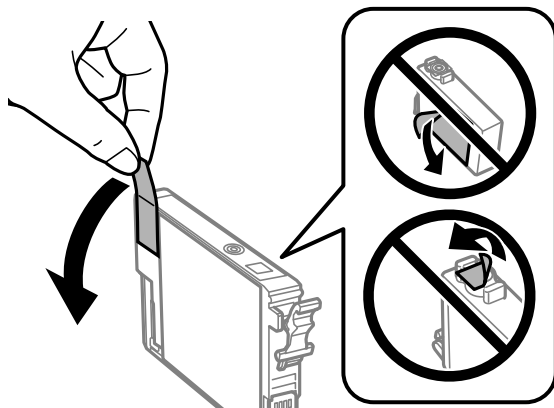

**Mise en garde:** Ne retirez aucune autre étiquette ni aucun ruban d'étanchéité, sinon la cartouche d'encre risque de fuir ou de devenir inutilisable.

7. Placez la cartouche neuve dans son logement et appuyez dessus jusqu'à ce qu'elle s'enclenche.

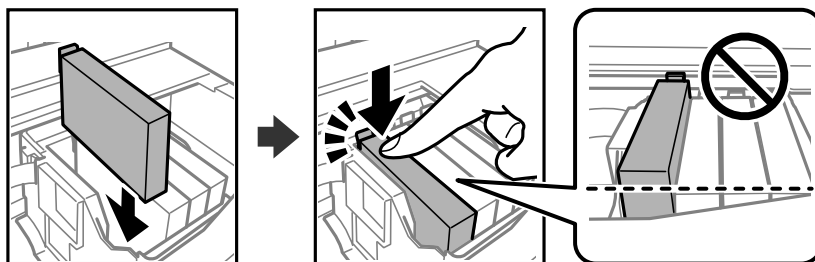

8. Lorsque vous avez terminé de remplacer les cartouches, rabaissez l'unité du scanner.

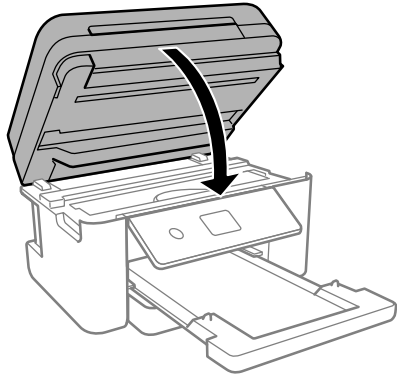

9. Sélectionnez **Complété** à l'écran ACL.

La tête d'impression se déplace en position de repos et le produit commence le chargement de l'encre. Ce processus prend quelques minutes. Lorsque vous voyez un message d'achèvement à l'écran, cela signifie que le remplacement de la cartouche est terminé.

**Mise en garde:** N'éteignez pas le produit pendant le chargement de l'encre, sinon vous risquez de ne pas pouvoir imprimer.

**Mise en garde:** Si vous retirez une cartouche d'encre en vue d'une utilisation ultérieure, protégez le port de distribution d'encre de la saleté et la poussière et rangez la cartouche dans le même environnement que votre imprimante. La valve du port de distribution d'encre est conçue pour contenir tout excédent d'encre, mais ne touchez pas le port de distribution d'encre ni la zone près de ce dernier. Rangez toujours les cartouches d'encre avec l'étiquette vers le haut; ne rangez pas les cartouches d'encre à l'envers.

**Sujet parent:** [Remplacement des cartouches d'encre et des boîtes de maintenance](#)

#### **Concepts associés**

[Achat de cartouches d'encre et de boîtes de maintenance Epson](#)

#### **Références associées**

[Consignes de sécurité concernant les cartouches d'encre](#)

## Tâches associées

[Visionnement des animations](#)

# Impression avec de l'encre noire et des cartouches d'encre couleur épuisées

Lorsqu'une cartouche d'encre couleur est épuisée, vous pouvez temporairement continuer à imprimer en utilisant l'encre noire. Remplacez la cartouche d'encre couleur dès que possible pour vos prochaines impressions.

[Impression avec des cartouches d'encre couleur épuisées - Panneau de commande](#)

[Impression avec des cartouches d'encre couleur épuisées - Windows](#)

[Impression avec des cartouches d'encre couleur épuisées - Mac](#)

**Sujet parent:** [Remplacement des cartouches d'encre et des boîtes de maintenance](#)

## Impression avec des cartouches d'encre couleur épuisées - Panneau de commande

Si un message sur le panneau de commande vous indique de remplacer une cartouche d'encre de couleur, vous pouvez temporairement imprimer ou photocopier avec de l'encre noire.

Veillez noter les restrictions suivantes lorsque vous utilisez cette fonctionnalité :

- Vous ne pouvez imprimer ou photocopier que sur du papier ordinaire ou des enveloppes.
  - Vous ne pouvez imprimer ou photocopier qu'en noir ou en nuances de gris.
  - Vous ne pouvez pas sélectionner l'impression ou la photocopie sans marges.
1. Lorsqu'un message à l'écran ACL vous demande de remplacer une cartouche d'encre de couleur, sélectionnez **Continu**.  
Un message vous indiquant que vous pouvez temporairement imprimer avec de l'encre noire apparaît.
  2. Sélectionnez **Continu** de nouveau.
  3. Si vous souhaitez imprimer ou photocopier avec de l'encre noire seulement, sélectionnez **Non, rappeler tard**.  
Le travail d'impression actuel est annulé.
  4. Appuyez sur le bouton  d'accueil, si nécessaire.
  5. Essayez d'imprimer ou de photocopier à nouveau.

**Sujet parent:** [Impression avec de l'encre noire et des cartouches d'encre couleur épuisées](#)

## Impression avec des cartouches d'encre couleur épuisées - Windows

Si vous voyez un message durant l'impression vous indiquant que vous pouvez imprimer temporairement avec de l'encre noire même si une cartouche couleur est épuisée, vous pouvez annuler le travail d'impression et sélectionner des paramètres pour imprimer sur du papier ordinaire ou une enveloppe.

**Remarque:** Si vous utilisez votre produit Epson avec le système d'exploitation Windows 10 S, vous ne pouvez pas utiliser le logiciel décrit dans cette section. En outre, vous ne pouvez pas télécharger et installer les logiciels Epson depuis le site Web d'Epson si vous utilisez Windows 10 S; vous devez absolument les obtenir dans le Magasin Windows.

**Remarque:** Pour utiliser cette fonction, Epson Status Monitor doit être activé.

1. Cliquez sur **Suspendre** ou **Annuler impr.** pour annuler le travail d'impression.

**Remarque:** Si le message s'affiche sur un autre ordinateur sur le réseau, vous devrez peut-être annuler le travail d'impression à l'aide du panneau de commande du produit.

2. Chargez du papier ordinaire ou une enveloppe dans votre produit.
3. Accédez aux paramètres d'impression dans votre application d'impression.
4. Cliquez sur l'onglet **Principal**.
5. Sélectionnez **Papier ordinaire/Papier blanc brillant** ou **Enveloppe** comme paramètre de type de papier.
6. Cochez la case **Noir/Niveaux de gris**.
7. Cliquez sur **OK**.
8. Imprimez votre document.  
Epson Status Monitor 3 affiche un message d'impression.
9. Cliquez sur **Imprimer en noir** pour imprimer votre document.

**Sujet parent:** [Impression avec de l'encre noire et des cartouches d'encre couleur épuisées](#)

## Impression avec des cartouches d'encre couleur épuisées - Mac

Si l'impression cesse, vous pouvez annuler le travail d'impression et sélectionner des paramètres afin d'imprimer temporairement avec de l'encre noire seulement sur du papier ordinaire ou sur une enveloppe.

1. Cliquez sur l'icône de l'imprimante sur le Dock.
2. Si un message indiquant que vous pouvez temporairement imprimer avec de l'encre noire seulement apparaît, cliquez sur le bouton **Supprimer** ou sur le bouton  pour annuler le travail d'impression. Si un message d'erreur s'affiche, cliquez sur **OK**.

**Remarque:** Si le message s'affiche sur un autre ordinateur sur le réseau, vous devrez peut-être annuler le travail d'impression à l'aide du panneau de commande du produit.

3. Sous le menu Apple ou sur le Dock, sélectionnez **Préférences Système**.
4. Sélectionnez **Imprimantes et fax** ou **Imprimantes et scanners**, choisissez votre produit et sélectionnez **Options et fournitures**.
5. Sélectionnez **Pilotes** ou **Options**.

Un écran comme celui-ci s'affiche :

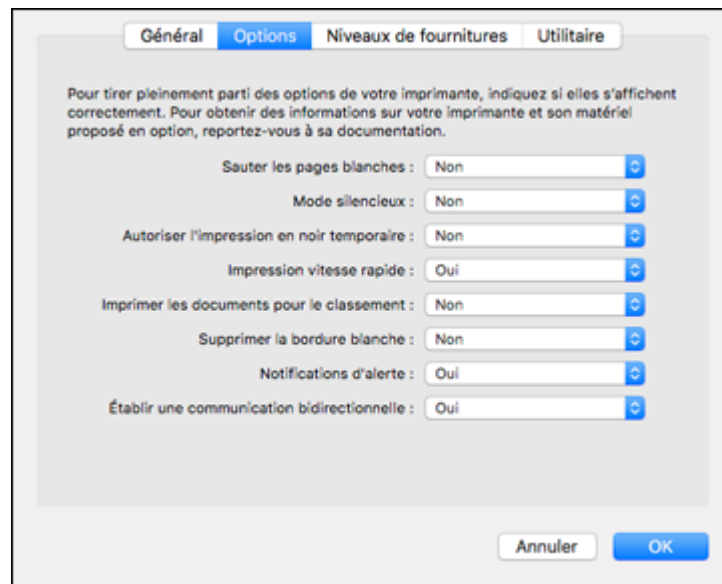

6. Sélectionnez **Oui** au paramètre **Autoriser l'impression en noir temporaire**.
7. Cliquez sur **OK**.
8. Fermez les fenêtres de l'utilitaire.

9. Chargez du papier ordinaire ou une enveloppe dans votre produit.
10. Accédez aux paramètres d'impression dans votre application d'impression.
11. Sélectionnez **Configuration imprimante** à partir du menu contextuel.
12. Sélectionnez **Papier ordinaire/Papier blanc brillant** ou **Enveloppe** comme paramètre de type de papier.
13. Sélectionnez l'option **Niveaux de gris**.
14. Cliquez sur **Imprimer** pour imprimer votre document.

**Sujet parent:** [Impression avec de l'encre noire et des cartouches d'encre couleur épuisées](#)

## Préservation de l'encre noire sous Windows

La fenêtre ci-dessous s'affiche lorsque le niveau d'encre noire est faible et que le niveau d'encre couleur est supérieur à celui de l'encre noire.

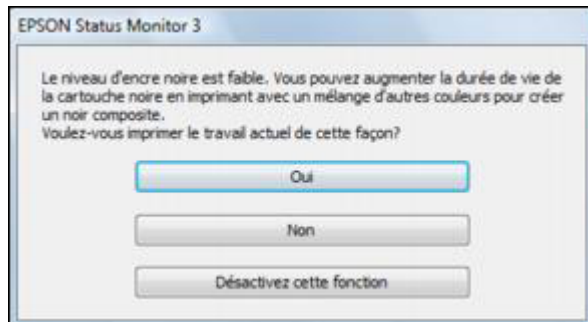

**Remarque:** Cette fenêtre s'affiche uniquement lorsque vous avez sélectionné **Papier ordinaire/Papier blanc brillant** comme paramètre de type de papier, selon les autres paramètres d'impression sélectionnés. Pour utiliser cette fonction, Epson Status Monitor doit être activé.

- Cliquez sur **Oui** pour utiliser un mélange d'encres de couleur pour créer du noir ou **Non** pour continuer d'utiliser le reste de l'encre noire pour le document que vous imprimez.
- Cliquez sur **Désactiver cette fonction** pour poursuivre l'impression en utilisant l'encre noire restante.

**Remarque:** Si vous désactivez cette fonction, elle demeure désactivée jusqu'à ce que vous installiez une nouvelle cartouche d'encre noire.

**Sujet parent:** [Remplacement des cartouches d'encre et des boîtes de maintenance](#)

**Références associées**

[Paramètres de type de papier ou de média - Logiciel d'impression](#)

## Remplacement de la boîte de maintenance

La boîte de maintenance emmagasine l'encre excédentaire recueillie durant l'impression ou le nettoyage de la tête d'impression. Lorsqu'un message s'affiche à l'écran ACL, suivez les instructions à l'écran pour remplacer la boîte de maintenance.

Notez bien les précautions suivantes lorsque vous remplacez la boîte de maintenance :

- Ne retirez pas la boîte de maintenance ou son couvercle sauf lorsque vous remplacez la boîte de maintenance.
- Ne touchez pas à la puce verte sur le côté de la boîte de maintenance.
- N'inclinez pas la boîte de maintenance après l'avoir retirée; de l'encre pourrait s'en écouler.
- Ne touchez pas aux ouvertures sur la boîte de maintenance ou vous risquez de tacher vos mains d'encre.
- N'échappez pas la boîte de maintenance et ne l'exposez pas à des chocs violents.
- Si vous n'arrivez pas à replacer le couvercle, la boîte de maintenance est peut-être mal installée. Retirez et réinstallez la boîte de maintenance.
- Ne stockez pas la boîte de maintenance dans des endroits trop chauds ou trop froids.

**Mise en garde:** Ne réutilisez pas une boîte de maintenance qui a été retirée et laissée hors du produit pendant une longue période. Gardez la boîte de maintenance à l'abri des rayons directs du soleil.

**Remarque:** La boîte de maintenance est une pièce remplaçable par l'utilisateur et n'est pas couverte par la garantie du produit.

**Sujet parent:** [Remplacement des cartouches d'encre et des boîtes de maintenance](#)

**Concepts associés**

[Achat de cartouches d'encre et de boîtes de maintenance Epson](#)

**Tâches associées**

[Visionnement des animations](#)



---

## Réglage de la qualité d'impression

Si la qualité d'impression se dégrade, il est peut-être nécessaire d'exécuter un utilitaire de nettoyage ou d'alignement de la tête d'impression.

**Remarque:** Si vous utilisez votre produit Epson avec le système d'exploitation Windows 10 S, vous ne pouvez pas utiliser le logiciel décrit dans cette section. En outre, vous ne pouvez pas télécharger et installer les logiciels Epson depuis le site Web d'Epson si vous utilisez Windows 10 S; vous devez absolument les obtenir dans le Magasin Windows.

Si votre problème persiste après exécution de ces utilitaires, il est possible que vous deviez remplacer les cartouches d'encre.

[Entretien de la tête d'impression](#)

[Alignement de la tête d'impression en utilisant le panneau de commande](#)

[Nettoyage du guide-papier](#)

[Affichage des informations d'état du produit](#)

## Entretien de la tête d'impression

Si vos tirages deviennent estompés ou s'ils présentent des lignes horizontales claires ou foncées, il est peut-être nécessaire de nettoyer les buses de la tête d'impression. N'exécutez un nettoyage des buses que si la qualité d'impression se dégrade, car le processus consomme de l'encre.

Vous pouvez vérifier si les buses sont bouchées avant le nettoyage pour éviter de les nettoyer inutilement.

**Remarque:** Vous ne pouvez pas nettoyer la tête d'impression si une cartouche d'encre est épuisée, et il est possible que vous ne puissiez pas nettoyer la tête d'impression lorsque le niveau d'encre d'une cartouche est bas. Vous devez d'abord remplacer la cartouche.

[Vérification des buses de la tête d'impression](#)

[Nettoyage de la tête d'impression](#)

**Sujet parent:** [Réglage de la qualité d'impression](#)

## Vérification des buses de la tête d'impression

Vous pouvez imprimer un motif de vérification des buses pour vérifier si les buses sont obstruées.

[Vérification des buses avec le panneau de commande](#)

## Vérification des buses à l'aide d'un utilitaire de votre ordinateur

### Sujet parent: [Entretien de la tête d'impression](#)

#### Vérification des buses avec le panneau de commande

Vous pouvez vérifier les buses de la tête d'impression en utilisant le panneau de commande de votre produit.

1. Chargez quelques feuilles de papier ordinaire dans le produit.
2. Appuyez sur le bouton  d'accueil, si nécessaire.
3. Sélectionnez **Entretien**.

Un écran comme celui-ci s'affiche :



4. Sélectionnez **Tête d'impr Vérification des buses**.

Un écran comme celui-ci s'affiche :



5. Sélectionnez **Impression**.  
Le motif de vérification des buses s'imprime.

6. Vérifiez le motif imprimé pour voir s'il y a des écarts dans les lignes.

**La tête d'impression est propre.**

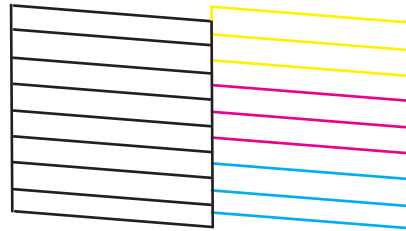

**La tête d'impression doit être nettoyée.**

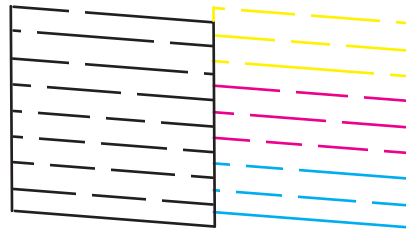

7. Choisissez l'une des options suivantes :
- S'il n'y a pas d'écarts, sélectionnez **O**.
  - S'il y a des écarts ou que le motif est estompé, sélectionnez **X** et continuez.
8. Suivez les instructions à l'écran pour nettoyer la tête d'impression, puis vérifiez les buses et répétez le processus si nécessaire.

**Mise en garde:** N'éteignez jamais le produit et n'ouvrez jamais le capot pendant un cycle de nettoyage, sinon vous risquez de ne pas pouvoir imprimer.

Si vous ne constatez pas d'amélioration après avoir nettoyé la tête d'impression 4 fois, attendez au moins 6 heures sans imprimer, ou encore plus longtemps si vous imprimez. Ensuite, essayez de nettoyer de nouveau la tête d'impression. Si la qualité ne s'améliore toujours pas, contactez Epson.

**Sujet parent:** [Vérification des buses de la tête d'impression](#)

### Tâches associées



[Nettoyage de la tête d'impression en utilisant le panneau de commande](#)

### Sujets reliés

[Remplacement des cartouches d'encre et des boîtes de maintenance](#)

### Vérification des buses à l'aide d'un utilitaire de votre ordinateur

Vous pouvez vérifier les buses de la tête d'impression à l'aide d'un utilitaire sur votre ordinateur Windows ou Mac.

1. Chargez quelques feuilles de papier ordinaire dans le produit.
2. Choisissez l'une des options suivantes :
  - **Windows** : Accédez au Bureau de Windows et cliquez avec le bouton de droite de la souris sur l'icône  correspondant à votre produit dans le coin droit de la barre des tâches Windows, ou cliquez sur la flèche du haut et cliquez sur  avec le bouton de droite de la souris.
  - **Mac** : Sous le menu Apple ou sur le Dock, sélectionnez **Préférences Système**. Sélectionnez **Imprimantes et fax** ou **Imprimantes et scanners**, choisissez votre produit et sélectionnez **Options et fournitures**. Sélectionnez **Utilitaire** et sélectionnez **Ouvrir l'utilitaire de l'imprimante**.
3. Sélectionnez **Vérification des buses**.

Une fenêtre comme celle-ci s'affiche :

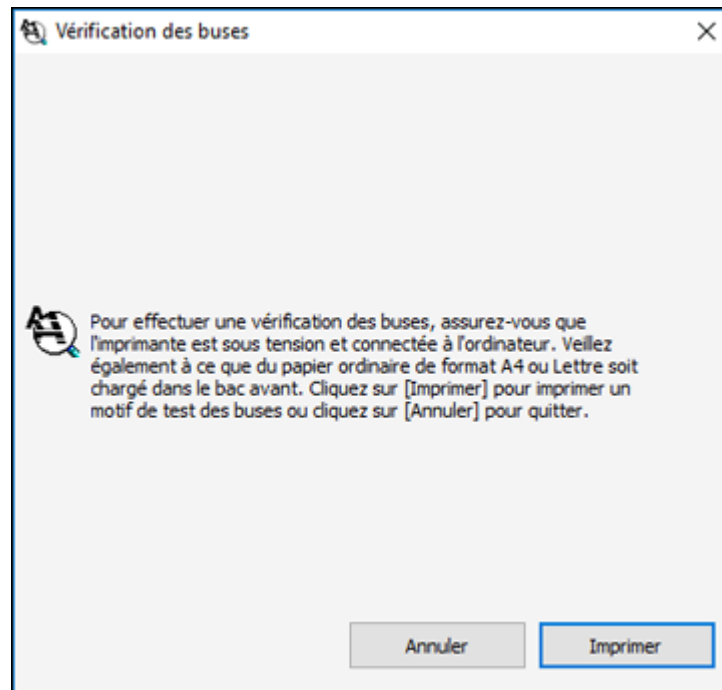

4. Cliquez sur **Imprimer**.

5. Vérifiez le motif imprimé pour voir s'il y a des écarts dans les lignes.

**La tête d'impression est propre.**

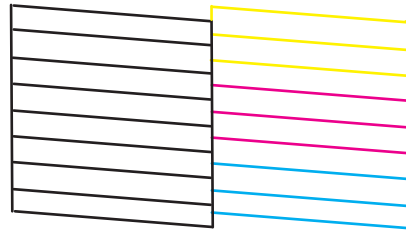

**La tête d'impression doit être nettoyée.**

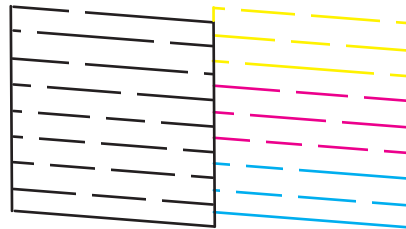

6. S'il n'y a pas d'écarts, cliquez sur **Terminer**.

Si le motif est estompé ou présente des écarts, nettoyez la tête d'impression.

**Sujet parent:** [Vérification des buses de la tête d'impression](#)

**Tâches associées**

[Nettoyage de la tête d'impression en utilisant un utilitaire de l'ordinateur](#)

**Sujets reliés**

[Remplacement des cartouches d'encre et des boîtes de maintenance](#)

## Nettoyage de la tête d'impression

Si la qualité d'impression s'est détériorée et que le motif de vérification des buses indique que les buses sont bouchées, vous pouvez nettoyer la tête d'impression.

**Remarque:** Vous ne pouvez pas nettoyer la tête d'impression si une cartouche d'encre est épuisée, et il est possible que vous ne puissiez pas nettoyer la tête d'impression lorsque le niveau d'encre d'une cartouche est bas. Vous devez d'abord remplacer la cartouche.

[Nettoyage de la tête d'impression en utilisant le panneau de commande](#)

[Nettoyage de la tête d'impression en utilisant un utilitaire de l'ordinateur](#)

**Sujet parent:** [Entretien de la tête d'impression](#)

### Nettoyage de la tête d'impression en utilisant le panneau de commande

Vous pouvez nettoyer la tête d'impression en utilisant le panneau de commande de votre produit.

1. Chargez quelques feuilles de papier ordinaire dans le produit.
2. Appuyez sur le bouton  d'accueil, si nécessaire.
3. Sélectionnez **Entretien**.

Un écran comme celui-ci s'affiche :



4. Sélectionnez **Nettoyage tête d'impr.**



Un écran comme celui-ci s'affiche :



5. Sélectionnez **Démarrer** pour nettoyer la tête d'impression.

Une fois le cycle de nettoyage terminé, un message s'affiche à l'écran.

**Mise en garde:** N'éteignez jamais le produit et n'ouvrez jamais le capot pendant un cycle de nettoyage, sinon vous risquez de ne pas pouvoir imprimer.

6. Sélectionnez **Vérifier**.
7. Sélectionnez **Impression** pour imprimer un motif de vérification des buses et confirmer que la tête d'impression est propre.

Si vous ne constatez pas d'amélioration après avoir nettoyé la tête d'impression 4 fois, attendez au moins 6 heures sans imprimer, ou encore plus longtemps si vous imprimez. Ensuite, essayez de nettoyer de nouveau la tête d'impression. Si la qualité ne s'améliore toujours pas, contactez Epson.

**Sujet parent:** [Nettoyage de la tête d'impression](#)

#### **Tâches associées**



[Vérification des buses avec le panneau de commande](#)

#### **Sujets reliés**

[Remplacement des cartouches d'encre et des boîtes de maintenance](#)

### **Nettoyage de la tête d'impression en utilisant un utilitaire de l'ordinateur**

Vous pouvez nettoyer la tête d'impression à l'aide d'un utilitaire sur votre ordinateur Windows ou Mac.

1. Chargez quelques feuilles de papier ordinaire dans le produit.
2. Choisissez l'une des méthodes suivantes :
  - **Windows** : Accédez au Bureau de Windows et cliquez avec le bouton de droite de la souris sur l'icône  correspondant à votre produit dans le coin droit de la barre des tâches Windows, ou cliquez sur la flèche du haut et cliquez sur  avec le bouton de droite de la souris.
  - **Mac** : Sous le menu Apple ou sur le Dock, sélectionnez **Préférences Système**. Sélectionnez **Imprimantes et fax** ou **Imprimantes et scanners**, choisissez votre produit et sélectionnez **Options et fournitures**. Sélectionnez **Utilitaire** et sélectionnez **Ouvrir l'utilitaire de l'imprimante**.
3. Sélectionnez **Nettoyage des têtes**.

Une fenêtre comme celle-ci s'affiche :

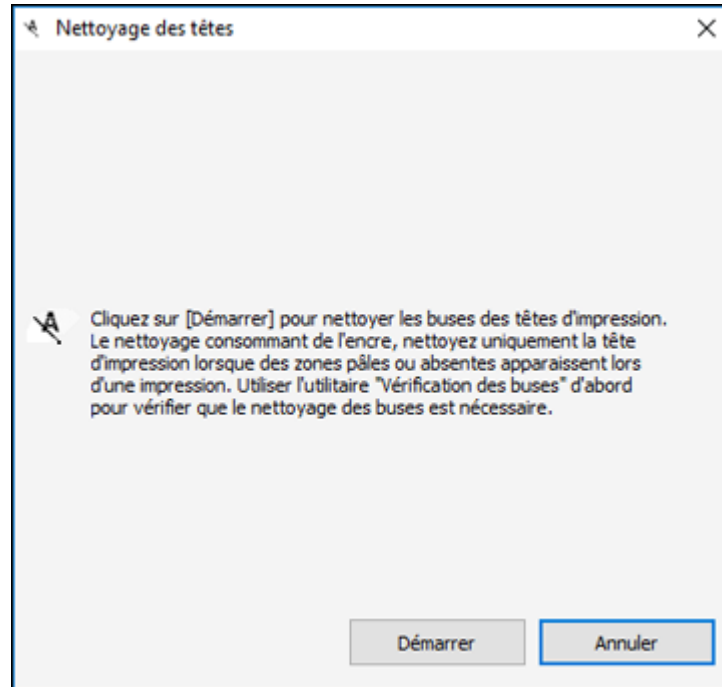

4. Cliquez sur **Démarrer** pour lancer le cycle de nettoyage.

Le témoin  d'alimentation clignote durant le cycle de nettoyage et il demeure allumé lorsque le cycle de nettoyage est terminé.

**Mise en garde:** N'éteignez jamais le produit et n'ouvrez jamais le capot pendant un cycle de nettoyage, sinon vous risquez de ne pas pouvoir imprimer.

5. Lorsque le cycle de nettoyage est terminé, vous pouvez vérifier si les buses sont propres. Cliquez sur **Impression du motif de test des buses**, puis cliquez sur **Impression**.
6. Vérifiez le motif imprimé pour voir s'il y a des écarts dans les lignes.

**La tête d'impression est propre.**

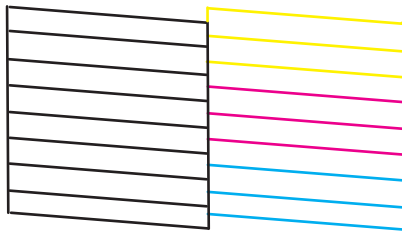

**La tête d'impression doit être nettoyée.**

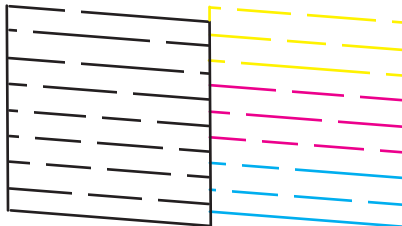

- S'il n'y a pas d'écarts, cliquez sur **Terminer**.
- Si le motif est estompé ou présente des écarts, cliquez sur **Nettoyer** pour nettoyer la tête d'impression de nouveau.

Si vous ne constatez pas d'amélioration après avoir nettoyé la tête d'impression 4 fois, attendez au moins 6 heures sans imprimer, ou encore plus longtemps si vous imprimez. Ensuite, essayez de nettoyer de nouveau la tête d'impression. Si la qualité ne s'améliore toujours pas, contactez Epson.

**Sujet parent:** [Nettoyage de la tête d'impression](#)

**Tâches associées**

[Vérification des buses à l'aide d'un utilitaire de votre ordinateur](#)

**Sujets reliés**

[Remplacement des cartouches d'encre et des boîtes de maintenance](#)

## Alignement de la tête d'impression en utilisant le panneau de commande

Si vos tirages deviennent flous ou granuleux, ou si vous remarquez un décalage des lignes verticales ou des lignes horizontales claires ou foncées, il peut être nécessaire d'aligner la tête d'impression.

**Remarque:** Des lignes blanches peuvent également apparaître si les buses de la tête d'impression ont besoin d'être nettoyées.

1. Chargez quelques feuilles de papier ordinaire dans le produit.
2. Appuyez sur le bouton  d'accueil, si nécessaire.
3. Sélectionnez **Entretien**.

Un écran comme celui-ci s'affiche :



4. Sélectionnez **Alignement de la tête d'impression**.
5. Si vos tirages présentent des lignes verticales désalignées ou floues, passez à l'étape suivante. Si vos tirages présentent des bandes horizontales, passez à l'étape 12.

- Sélectionnez **Alignement de base** et suivez les instructions à l'écran pour imprimer une feuille d'alignement.
- Vérifiez les motifs imprimés sur la feuille d'alignement, puis sélectionnez le motif présentant la ligne verticale la moins désalignée.

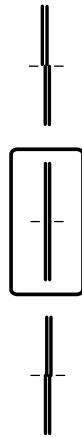

- Sélectionnez **Alignement vertical** et suivez les instructions à l'écran pour imprimer une feuille d'alignement.
- Vérifiez les motifs imprimés sur la feuille d'alignement et, pour chaque jeu de motifs, sélectionnez le chiffre correspondant au motif présentant le moins de séparations ou de chevauchements.

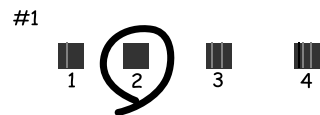

- Sélectionnez **Alignement ligne règle** et suivez les instructions à l'écran pour imprimer une feuille d'alignement.

11. Vérifiez les motifs imprimés sur la feuille d'alignement et, pour chaque jeu de motifs, sélectionnez le chiffre correspondant au motif présentant la ligne verticale la moins désalignée.

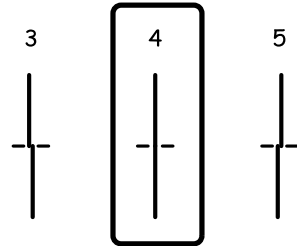

12. Sélectionnez **Alignement horizontal** et suivez les instructions à l'écran pour imprimer une feuille d'alignement.
13. Vérifiez les motifs imprimés sur la feuille d'alignement et sélectionnez le chiffre correspondant au motif présentant le moins de séparations ou de chevauchements.



14. Continuez de suivre les instructions à l'écran pour compléter l'alignement.

**Sujet parent:** [Réglage de la qualité d'impression](#)

## Nettoyage du guide-papier

Si vous remarquez des traces d'encre au dos de vos tirages, vous pouvez nettoyer les galets de guidage du papier afin de retirer tout excès d'encre.

1. Chargez du papier ordinaire de format Lettre (8,5 × 11 po [216 × 279 mm]) ou A4 (8,3 × 11,7 po [210 × 297 mm]).
2. Appuyez sur le bouton  d'accueil, si nécessaire.
3. Sélectionnez **Entretien**.

Un écran comme celui-ci s'affiche :



4. Faites défiler l'écran vers le bas et sélectionnez **Nettoyage guide papier**.
5. Suivez les instructions à l'écran pour nettoyer le guide-papier.
6. Répétez ces étapes au besoin jusqu'à ce que le papier ressorte propre.

**Sujet parent:** [Réglage de la qualité d'impression](#)

**Tâches associées**

[Nettoyage des rouleaux de guidage du papier](#)

[Nettoyage du circuit de la tête d'impression](#)

## Affichage des informations d'état du produit

Vous pouvez voir ou imprimer des informations à propos de l'état ou des paramètres de votre produit.

1. Chargez quelques feuilles de papier ordinaire dans le produit.
2. Appuyez sur le bouton  d'accueil, si nécessaire.
3. Sélectionnez **Param.**

Un écran comme celui-ci s'affiche :



4. Sélectionnez l'une des options suivantes :

- **Impr.feui.d'état > Fiche d'état de config.** pour imprimer une feuille affichant les paramètres actuels du produit.
- **Impr.feui.d'état > Fiche d'état des consommables** pour imprimer l'état des cartouches d'encre et de la boîte de maintenance.
- **Impr.feui.d'état > Fiche d'historique d'utilisation** pour imprimer l'historique d'usage de votre produit.
- **Compteur d'impression** pour voir ou imprimer une feuille affichant le nombre total de tirages imprimés par votre produit.

**Sujet parent:** [Réglage de la qualité d'impression](#)



---

## Nettoyage et transport de votre produit

Consultez ces sections si vous devez nettoyer ou transporter votre produit.

[Nettoyage de votre produit](#)

[Nettoyage des rouleaux de guidage du papier](#)

[Nettoyage du circuit de la tête d'impression](#)

[Transport de votre produit](#)

### Nettoyage de votre produit

Pour maintenir votre produit en état de fonctionnement optimal, nettoyez-le plusieurs fois par année.

**Mise en garde:** N'utilisez jamais une brosse dure ou abrasive, de l'alcool ou un diluant pour nettoyer votre produit, sinon, vous risquez de l'endommager. N'utilisez pas d'huiles ni de lubrifiants dans le produit et ne laissez pas d'eau s'introduire à l'intérieur.

1. Mettez le produit hors tension.
2. Débranchez le cordon d'alimentation CA.
3. Débranchez tous les câbles connectés.
4. Sortez le bac papier et retirez le papier.

5. Soulevez le capot.

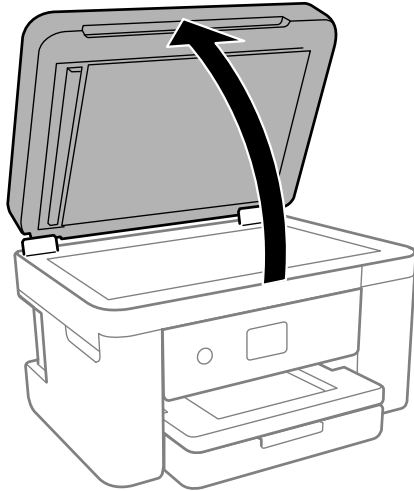

6. Nettoyez la vitre d'exposition du scanner et la zone vitrée à gauche à l'aide d'un chiffon doux et non pelucheux (un chiffon fait de microfibres est recommandé), imbibé d'un peu de nettoyant pour vitres.

**Mise en garde:** Ne vaporisez pas de nettoyant pour vitres directement sur la vitre d'exposition et n'appuyez pas sur la vitre d'exposition du scanner avec force.

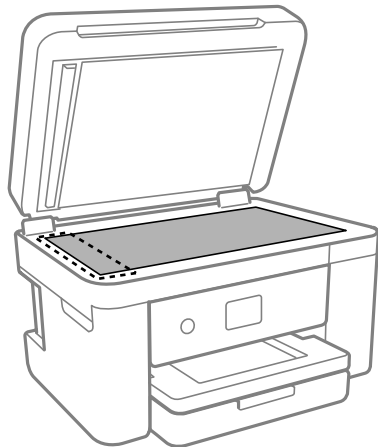

7. Fermez le couvre-document.
8. Ouvrez le capot du chargeur automatique de documents.

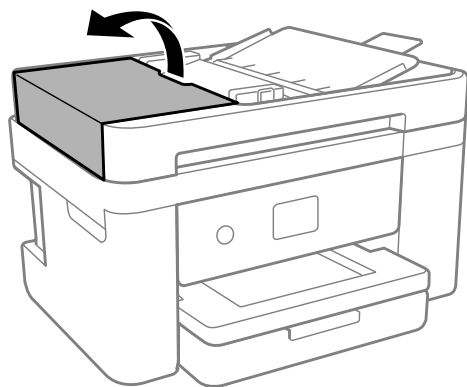

9. Utilisez un chiffon doux, sec et non pelucheux (un chiffon fait de microfibres est recommandé) pour nettoyer les rouleaux et l'intérieur du chargeur automatique de documents.

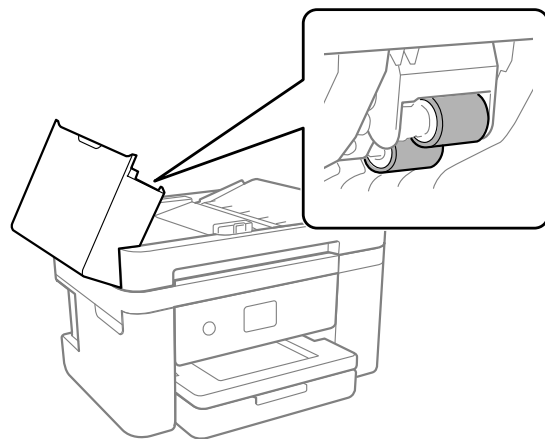

10. Ouvrez le bac d'alimentation du chargeur automatique de documents.

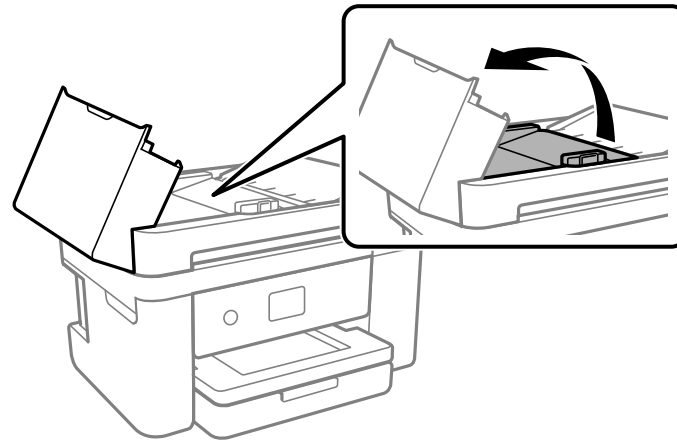

11. Nettoyez la zone illustrée ici.

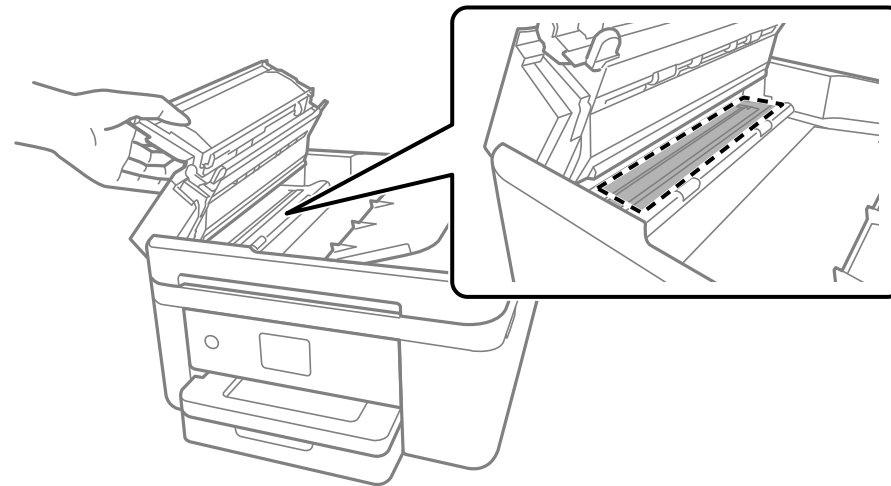

12. Nettoyez le boîtier externe et le panneau de commande au moyen d'un chiffon doux et sec.  
N'utilisez pas de nettoyants liquides ou chimiques.

**Sujet parent:** [Nettoyage et transport de votre produit](#)

## Nettoyage des rouleaux de guidage du papier

Si le papier ne s'alimente pas correctement à partir des bacs, nettoyez les rouleaux de guidage du papier à l'intérieur du produit.

1. Mettez le produit hors tension.
2. Débranchez le câble d'alimentation.
3. Débranchez tous les câbles connectés.
4. Sortez le bac papier en tirant et retirez tout papier chargé.

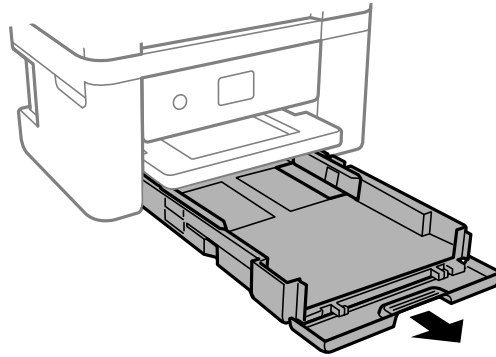

5. Retournez le produit sur le côté droit comme illustré.

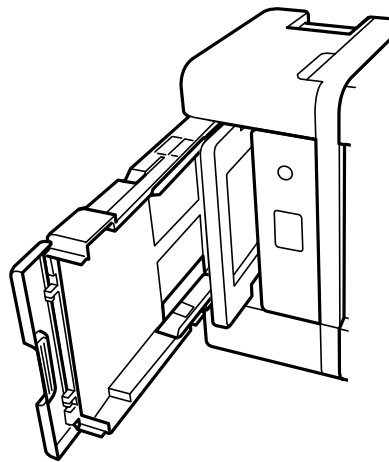

**Avertissement:** Prenez soin de ne pas coincer vos doigts sous le produit.

6. Utilisez un chiffon doux et humide pour nettoyer les rouleaux du bac comme indiqué. Faites tourner délicatement les rouleaux pour nettoyer toute leur surface.

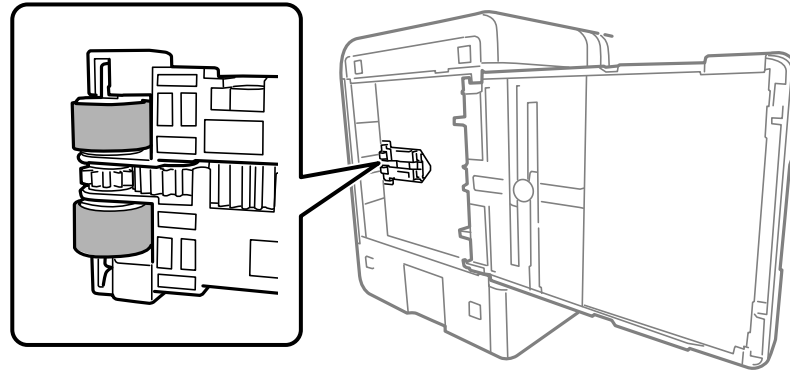

7. Replacez le produit dans sa position normale.

**Mise en garde:** Ne laissez pas le produit sur le côté pendant une période prolongée. Sinon, de l'encre pourrait couler.

8. Replacez le papier, glissez le bac papier dans le produit, puis branchez le cordon d'alimentation et les câbles d'interface.

**Sujet parent:** [Nettoyage et transport de votre produit](#)

#### **Tâches associées**

[Nettoyage du guide-papier](#)

[Nettoyage du circuit de la tête d'impression](#)

## **Nettoyage du circuit de la tête d'impression**

Si la qualité d'impression ne s'améliore pas après un alignement de la tête d'impression et un nettoyage du circuit papier, le circuit de la tête d'impression à l'intérieur du produit est peut-être taché d'encre.

Pour nettoyer le circuit de la tête d'impression, utilisez les outils suivants :

- Plusieurs bâtonnets ouatés
- ¼ de tasse (59 ml) d'eau avec 2 à 3 gouttes de liquide à vaisselle doux

- Une petite lampe de poche

**Mise en garde:** N'utilisez aucun autre liquide pour nettoyer le circuit de la tête d'impression, au risque d'endommager votre produit.

1. Mettez le produit hors tension.
2. Débranchez le câble d'alimentation.
3. Débranchez tous les câbles connectés.
4. Soulevez l'unité du scanner.

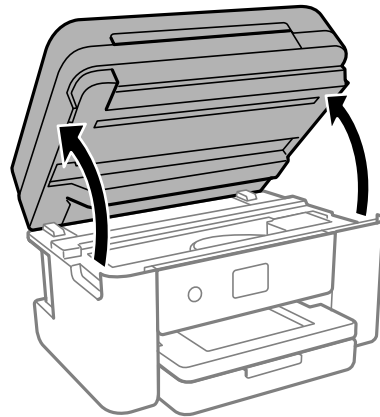

5. Utilisez la lampe de poche pour vérifier si de l'encre se trouve sur la pellicule translucide illustrée ici.

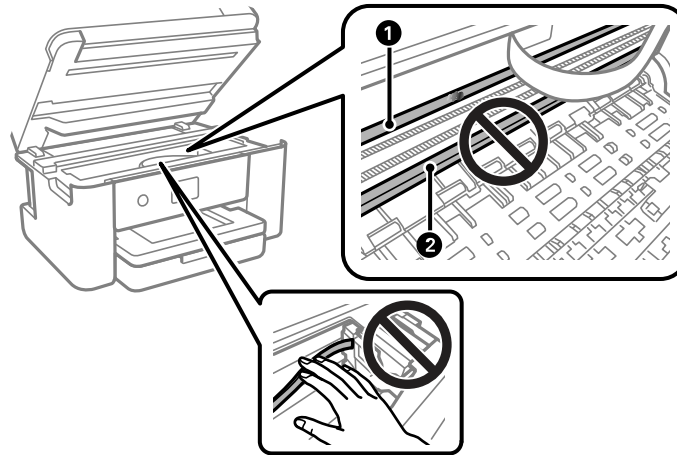

- 1 Pellicule translucide  
2 Rail de guidage de la tête d'impression

**Mise en garde:** Ne touchez pas au câble plat blanc, sinon, vous risquez de ne plus pouvoir imprimer. N'essayez pas le lubrifiant sur le rail de guidage.

6. Humectez un bâtonnet ouaté avec le mélange d'eau et de liquide à vaisselle, puis pressez-le pour extraire l'excédent d'eau. Utilisez-le pour essuyer délicatement l'encre sur la pellicule translucide.

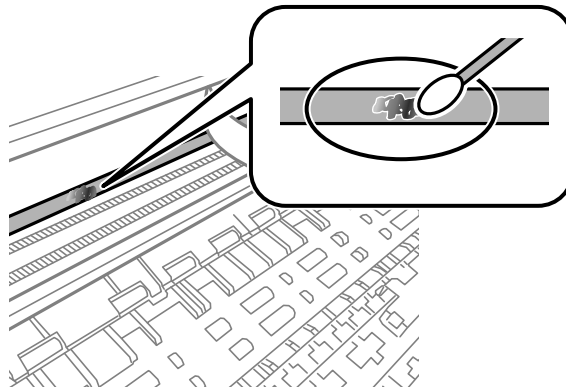



**Mise en garde:** N'appuyez pas trop fort sur la pellicule, au risque de déloger les ressorts d'ancrage et d'endommager le produit.

7. Utilisez un autre bâtonnet ouaté sec pour sécher la pellicule translucide.
8. Répétez les étapes 6 et 7 tel que nécessaire pour nettoyer toutes les taches d'encre.
9. Lorsque la pellicule translucide est sèche, rabaissez l'unité du scanner.
10. Branchez le câble d'alimentation et rebranchez tout câble d'interface.

**Sujet parent:** [Nettoyage et transport de votre produit](#)

#### **Tâches associées**

[Nettoyage du guide-papier](#)

[Nettoyage des rouleaux de guidage du papier](#)

[Alignement de la tête d'impression en utilisant le panneau de commande](#)

## **Transport de votre produit**

Si vous devez ranger votre produit ou le déplacer sur une distance importante, préparez-le pour le transport tel que décrit ici.

**Mise en garde :** Durant le transport et l'entreposage, suivez les directives suivantes.

- Évitez d'incliner le produit ou de le retourner. Évitez de placer le produit sur le côté pendant une période prolongée. Sinon, de l'encre pourrait couler.
- Laissez les cartouches d'encre installées. Le retrait des cartouches peut assécher la tête d'impression et empêcher le produit d'imprimer.
- Ne transportez pas le produit en tenant le panneau de commande; cela pourrait endommager le produit.

**Remarque:** Avant d'entreposer votre produit pour une longue période, remplacez l'encre si le niveau est bas, ou si l'encre est épuisée ou expirée afin d'éviter que la tête d'impression ne s'assèche. Entreposez votre produit dans un environnement sec et frais.

1. Mettez le produit hors tension.

2. Soulevez l'unité du scanner et vérifiez que le support de cartouches d'encre se trouve complètement à droite (en position de repos). Au besoin, mettez le produit sous tension, attendez que la tête d'impression retourne en position de repos, puis mettez le produit hors tension de nouveau.

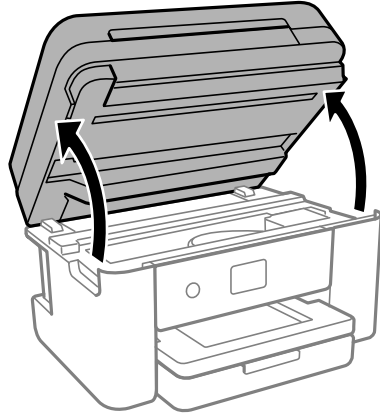

3. Fixez le support de cartouches d'encre au boîtier à l'aide de ruban adhésif.

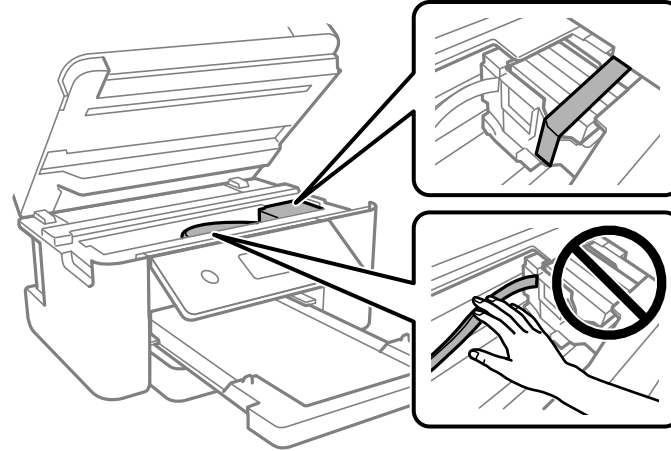

**Mise en garde:** Ne placez pas de ruban adhésif sur le câble plat blanc à l'intérieur du produit, sinon, vous risquez d'endommager votre produit.

4. Abaissez l'unité du scanner.
5. Retirez tout le papier du produit.
6. Débranchez le cordon d'alimentation.
7. Débranchez tous les câbles connectés.
8. Fermez toutes les pièces du produit comme indiqué.

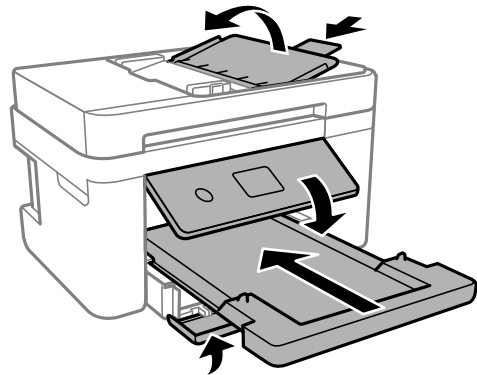

9. Placez le produit dans son emballage d'origine, si possible, ou placez du matériel amortissant équivalent autour du produit.

Gardez le produit de niveau pendant le transport. N'oubliez pas de retirer le ruban adhésif du support de cartouches avant de mettre le produit sous tension. Si la qualité d'impression n'est plus la même au nouvel emplacement, nettoyez et alignez la tête d'impression.

**Sujet parent:** [Nettoyage et transport de votre produit](#)

**Concepts associés**

[Vérification des buses de la tête d'impression](#)

[Nettoyage de la tête d'impression](#)

**Tâches associées**

[Alignement de la tête d'impression en utilisant le panneau de commande](#)

---

## Résolution des problèmes

Consultez ces sections pour obtenir des solutions aux problèmes qui pourraient survenir lors de l'utilisation de votre produit.

[Vérification des mises à jour du logiciel d'imprimante](#)

[Messages d'état du produit](#)

[Exécution d'une vérification du produit](#)

[Réinitialisation des paramètres par défaut du panneau de commande](#)

[Résolution des problèmes de configuration](#)

[Résolution des problèmes de réseau](#)

[Résolution des problèmes de copie](#)

[Résolution des problèmes de papier](#)

[Résolution des problèmes d'impression à partir d'un ordinateur](#)

[Résolution des problèmes de mise en page et de contenu](#)

[Résolution des problèmes de qualité d'impression](#)

[Résolution des problèmes de numérisation](#)

[Résolution des problèmes de qualité de l'image numérisée](#)

[Résolution des problèmes de télécopie](#)



[Désinstallation des logiciels du produit](#)

[Comment obtenir de l'aide](#)

## Vérification des mises à jour du logiciel d'imprimante

Nous vous recommandons de visiter périodiquement le site Web de soutien d'Epson pour voir s'il existe des mises à jour gratuites du logiciel d'impression pour votre produit. Visitez le site Web [epson.ca/support](http://epson.ca/support) et effectuez une recherche pour votre produit.

**Remarque:** Votre imprimante a été conçue pour fonctionner seulement avec des cartouches d'encre authentiques Epson. Les cartouches et fournitures d'encre d'autres marques ne sont pas compatibles et, même si elles sont décrites comme étant compatibles, elles risquent de mal fonctionner, voire de ne pas fonctionner du tout. Epson fournit périodiquement des mises à jour de micrologiciel afin de résoudre des problèmes de sécurité ou de performance, des bogues mineurs et pour s'assurer que votre imprimante fonctionne tel que prévu. Ces mises à jour peuvent altérer la fonctionnalité de l'encre d'autres fabricants. Il est possible que les cartouches non Epson ou les cartouches Epson modifiées qui fonctionnaient avant la mise à jour du micrologiciel cessent de fonctionner.

- **Windows** : Votre imprimante vérifie automatiquement si des mises à jour sont disponibles. Vous pouvez effectuer une mise à jour manuelle du logiciel d'imprimante en sélectionnant **Mise à jour du logiciel** de l'une des façons suivantes :
  - En accédant au Bureau de Windows et en cliquant avec le bouton de droite de la souris sur l'icône  pour votre produit dans le coin droit de la barre des tâches Windows, ou en cliquant sur la flèche du haut et en cliquant ensuite sur  avec le bouton de droite de la souris.
  - En accédant à l'onglet **Utilitaire** dans la fenêtre des paramètres de l'imprimante.

Vous pouvez aussi mettre le logiciel à jour en sélectionnant **EPSON Software Updater** dans le groupe de programmes **EPSON** ou **EPSON Software**, accessible à partir du bouton **Démarrer** ou des écrans **Accueil** ou **Applications**, selon votre version de Windows.
- **OS X** : Vous pouvez mettre le logiciel à jour manuellement en ouvrant le dossier **Applications > Epson Software** et en sélectionnant **EPSON Software Updater**.
- **macOS 10.12.x ou 10.13.x** : Vous pouvez mettre le logiciel à jour manuellement en ouvrant l'**App Store**, en sélectionnant **Mises à jour**, en cherchant une option de mise à jour pour Epson Software et en sélectionnant **Mettre à jour**.

Sujet parent: [Résolution des problèmes](#)

## Messages d'état du produit

Vous pouvez souvent diagnostiquer les problèmes de votre produit en vérifiant les messages affichés sur l'écran ACL. Vous pouvez aussi appuyer sur le bouton  d'aide pour accéder aux renseignements d'aide et aux instructions à l'écran.

Message à l'écran ACL	Problème/solution
Erreur d'imprimante. Allumez l'imprimante de nouveau. Consultez votre documentation pour plus de détails.	Une erreur fatale s'est produite. Mettez le produit hors tension et mettez-le sous tension de nouveau. Si l'erreur persiste, vérifiez s'il y a un bouchage papier ou du matériel de protection à l'intérieur du produit. S'il n'y a pas de bouchage papier, communiquez avec Epson pour obtenir du soutien.
Pas de papier dans XX.	Chargez le papier dans le bac papier, puis insérez le bac jusqu'au fond.
Vous devez remplacer la cartouche d'encre.	La cartouche d'encre est vide. Remplacez la cartouche d'encre.

Message à l'écran ACL	Problème/solution
Le tampon encreur d'impr. sans bordure de l'imprimante approche fin de vie utile. Il ne peut pas être remplacé par l'util. Veuillez comm. avec le support Epson.	Le tampon encreur de l'imprimante a presque atteint la fin de sa vie utile. Le message continuera à apparaître jusqu'à ce que le tampon d'encre soit remplacé. Communiquez avec Epson pour obtenir du soutien. (Pour continuer l'impression, appuyez sur le bouton <b>OK</b> .)
Le tampon encreur d'impr. sans bordure de l'imprimante a atteint fin de vie utile. Il ne peut pas être rempl. par l'util. Veuillez comm. avec le support Epson.	Le tampon d'encre de l'imprimante est à la fin de sa vie utile. Éteignez le produit et communiquez avec Epson pour obtenir du soutien.
Affichage auto de configuration papier est configuré pour être désactivé. Cert. fnct. peuvent ne pas être disp. Consultez votre doc pour plus détails.	Le paramètre Affichage auto de configuration papier doit être activé pour utiliser AirPrint.
Aucune tonalité n'est détectée.	Assurez-vous que le câble téléphonique est branché correctement et que la ligne téléphonique fonctionne. Si vous avez connecté le produit à un autocommutateur privé (PBX) ou à un adaptateur de terminal, réglez le paramètre <b>Type de ligne</b> sur <b>PBX</b> . Si vous êtes toujours incapable d'envoyer une télécopie, désactivez le paramètre <b>Détection de tonalité</b> . (Notez cependant que la désactivation du paramètre Détection de tonalité pourrait faire en sorte que le produit n'entre pas le premier chiffre d'un numéro de télécopieur.)
La combinaison adresse IP et masque de sous-réseau est invalide. Consultez votre documentation pour plus de détails.	Un problème est survenu lors de la connexion de votre produit au réseau. Vérifiez les solutions dans ce guide.

Message à l'écran ACL	Problème/solution
Mettez à jour le certificat racine pour utiliser les services cloud.	Accédez à l'utilitaire Web Config intégré à votre produit et mettez à jour le certificat racine pour votre produit.
Vérifiez si les paramètres du port de l'imprimante (tels que l'Adresse IP) ou le pilote de l'imprimante sont corrects à l'ordinateur.	Assurez-vous que le bon port de l'imprimante est sélectionné sur l'onglet Port de l'écran Propriétés de l'imprimante (Windows) ou dans la liste <b>Préférences système &gt; USB</b> (Mac). Sélectionnez <b>USBXXX</b> pour une connexion USB, ou <b>EpsonNet Print Port</b> pour une connexion réseau.
Vérifiez si les paramètres du port ou le pilote de l'imprimante sont corrects à l'ordinateur.	
Recovery mode (mode récupération)	Une erreur s'est produite pendant la mise à jour du micrologiciel. Connectez votre produit à l'aide d'un câble USB et essayez à nouveau d'effectuer la mise à jour du micrologiciel. Si vous continuez de recevoir ce message d'erreur, communiquez avec Epson pour obtenir de l'aide.

**Remarque:** Les tampons d'encre dans l'imprimante récupèrent, distribuent et contiennent l'encre qui n'a pas été utilisée sur les pages imprimées. Au cours de la durée de vie du produit, son état pourrait se détériorer jusqu'à nuire au maintien d'une qualité d'impression acceptable, ou encore, les tampons d'encre pourraient atteindre la fin de leur durée de vie utile. Epson Status Monitor, votre écran ACL ou les témoins sur le panneau de commande vous avertiront si ces pièces doivent être remplacées. Si une telle situation se présente durant la garantie standard de votre produit, le remplacement du produit ou des tampons d'encre sont couverts par la garantie standard. Si le produit n'est plus sous garantie, les tampons d'encre peuvent être remplacés par un technicien Epson autorisé. Les tampons d'encre usés ne sont pas des pièces qui peuvent être remplacées par l'utilisateur.

**Sujet parent:** [Résolution des problèmes](#)

#### Références associées

[Problèmes de bourrage papier dans le produit](#)

[Comment obtenir de l'aide](#)

[Paramètres de base - Télécopie](#)

### Tâches associées

Sélection des paramètres papier - Panneau de commande

Accès à l'utilitaire Web Config

Connexion d'un téléphone ou d'un répondeur

### Sujets reliés

Chargement du papier

Remplacement des cartouches d'encre et des boîtes de maintenance

## Exécution d'une vérification du produit

L'exécution d'une vérification du produit vous aide à déterminer si votre produit fonctionne correctement.

1. Débranchez tous les câbles d'interface reliés à votre produit.
2. Assurez-vous qu'il n'y a aucune erreur sur l'écran ACL.
3. Chargez du papier ordinaire dans le produit.
4. Appuyez sur le bouton  d'accueil, si nécessaire.
5. Sélectionnez **Entretien**.

Un écran comme celui-ci s'affiche :



6. Sélectionnez **Tête d'impr Vérification des buses**.
7. Sélectionnez **Impression**.

Le motif de vérification des buses s'imprime.



8. Effectuez les étapes suivantes, selon les résultats de la vérification de votre produit :
- Si la page s'imprime et que le motif de vérification est complet, le produit fonctionne correctement. Le problème de fonctionnement peut être causé par l'ordinateur, le câble, le logiciel ou les paramètres sélectionnés. Vérifiez les autres solutions dans ce manuel ou essayez de désinstaller et de réinstaller le logiciel de l'imprimante.
  - Si la page s'imprime, mais que le motif de vérification des buses comporte des écarts, nettoyez la tête d'impression.
  - Si la page ne s'imprime pas, il est possible qu'un problème soit survenu dans le produit. Vérifiez les autres solutions de ce manuel. Si elles ne fonctionnent pas, communiquez avec Epson.

**Sujet parent:** [Résolution des problèmes](#)

### Concepts associés

[Entretien de la tête d'impression](#)

[Désinstallation des logiciels du produit](#)

## Réinitialisation des paramètres par défaut du panneau de commande

Si vous rencontrez des difficultés avec le panneau de commande du produit, vous pouvez le réinitialiser aux paramètres d'usine. Vous pouvez choisir les paramètres à réinitialiser ou les réinitialiser tous.

1. Appuyez sur le bouton  d'accueil, si nécessaire.
2. Sélectionnez **Param**.
3. Faites défiler l'écran vers le bas et sélectionnez **Rest param défaut**.

Un écran comme celui-ci s'affiche :



4. Sélectionnez l'une de ces options :
  - **Paramètre réseau** : Réinitialise tous les paramètres réseau.
  - **Param de copie** : Réinitialise tous les paramètres de copie.
  - **Param. de numér.** : Réinitialise tous les paramètres de numérisation.
  - **Param. fax** : Réinitialise tous les paramètres de télécopie.
  - **Eff ttes données et param** : Réinitialise tous les paramètres du panneau de commande et supprime toute information stockée.

Un écran de confirmation s'affiche.
5. Sélectionnez **Oui** pour réinitialiser les paramètres sélectionnés. (Sélectionnez **Non** si vous voulez annuler l'opération.)

**Sujet parent:** [Résolution des problèmes](#)

## Résolution des problèmes de configuration

Consultez ces solutions si vous avez des problèmes lors de la configuration de votre produit.

[Le produit ne s'allume ou ne s'éteint pas](#)

[Le produit fait entendre des bruits après l'installation de l'encre](#)

[Problèmes d'installation des logiciels](#)

**Sujet parent:** [Résolution des problèmes](#)

## Le produit ne s'allume ou ne s'éteint pas

Si votre produit ne s'allume pas ou ne s'éteint pas, essayez les solutions suivantes :

- Si vous n'arrivez pas à allumer votre produit, assurez-vous que le câble d'alimentation est bien branché, puis maintenez le bouton d'alimentation enfoncé un peu plus longtemps.
- Si vous n'arrivez pas à éteindre votre produit, maintenez le bouton d'alimentation enfoncé un peu plus longtemps. Si vous ne pouvez toujours pas éteindre votre produit, débranchez le cordon d'alimentation, rebranchez-le, puis allumez et éteignez votre produit à nouveau à l'aide du bouton d'alimentation.

**Sujet parent:** [Résolution des problèmes de configuration](#)

## Le produit fait entendre des bruits après l'installation de l'encre

Si le produit émet des bruits après l'installation de l'encre, vérifiez ce qui suit :

- La première fois que vous installez les cartouches d'encre, le produit doit charger sa tête d'impression. Attendez la fin du chargement avant de mettre le produit hors tension, sinon le chargement pourrait être perturbé et le produit risque d'utiliser trop d'encre la prochaine fois que vous le mettrez sous tension.
- Si la tête d'impression cesse de se déplacer ou si le produit n'émet plus de sons et que le chargement est toujours en cours après environ cinq minutes, mettez l'imprimante hors tension. Remettez le produit sous tension et vérifiez si le chargement est toujours en cours. Si le chargement est toujours en cours, communiquez avec Epson pour obtenir de l'aide.

**Sujet parent:** [Résolution des problèmes de configuration](#)

### Références associées

[Comment obtenir de l'aide](#)

## Problèmes d'installation des logiciels

Si vous avez des problèmes pendant l'installation des logiciels de votre produit, essayez ces solutions :

- Assurez-vous que votre produit est sous tension et que les câbles nécessaires sont bien connectés aux deux extrémités. Si vous éprouvez toujours des problèmes avec l'installation des logiciels, débranchez le câble d'alimentation et suivez attentivement les instructions de l'affiche *Point de départ*. Assurez-vous aussi que votre ordinateur est conforme aux exigences pour votre système d'exploitation.
- Fermez tous les autres programmes, incluant les économiseurs d'écran et les logiciels de protection antivirus, et installez de nouveau les logiciels pour votre produit.
- Sous Windows, assurez-vous que votre produit est sélectionné comme imprimante par défaut et que le bon port est affiché dans les propriétés de l'imprimante.
- Si vous voyez un message d'erreur ou si votre logiciel ne s'installe pas sous Windows, il est possible que vous n'ayez pas les droits d'installation de logiciels. Communiquez avec votre administrateur de système.

**Sujet parent:** [Résolution des problèmes de configuration](#)

### Références associées

[Exigences système - Windows](#)

[Exigences système - Mac](#)

## Résolution des problèmes de réseau

Consultez ces solutions si vous avez des problèmes lors de la configuration ou l'utilisation du produit sur un réseau.

**Remarque:** Le bris ou la réparation de ce produit peut causer la perte des données et des paramètres de télécopie et de réseau. Epson n'est pas responsable de la copie de sauvegarde ni de la restauration des paramètres et des données au cours de la période de garantie ni après. Nous vous recommandons de faire votre propre copie de sauvegarde de vos paramètres et données réseau et/ou de télécopie ou de les imprimer.

[Le produit ne peut se connecter à un routeur sans fil ou un point d'accès](#)

[Le logiciel réseau ne peut trouver le produit sur un réseau](#)

[Le produit n'apparaît pas dans la fenêtre d'imprimantes Mac](#)

[Impossible d'imprimer via un réseau](#)

[Impossible de numériser via un réseau](#)

**Sujet parent:** [Résolution des problèmes](#)

**Tâches associées**

[Impression d'une feuille d'état réseau](#)

## Le produit ne peut se connecter à un routeur sans fil ou un point d'accès

Si votre produit ne parvient pas à trouver ou à se connecter à un routeur sans fil ou un point d'accès, essayez ces solutions :

- Si vous connectez le produit par configuration Wi-Fi Protected Setup (WPS) et que l'icône Wi-Fi à l'écran ACL de votre produit n'est pas allumée ou ne s'affiche pas, assurez-vous de sélectionner l'une des options WPS depuis le panneau de commande du produit moins de deux minutes après avoir appuyé sur le bouton WPS sur votre routeur.
- Assurez-vous de placer votre produit à portée de votre routeur ou point d'accès 2,4 GHz. Évitez de placer le produit près de fours micro-ondes, de téléphones sans fil 2,4 GHz ou d'objets métalliques de grande taille (comme un classeur).

**Remarque:** Si vous utilisez un routeur sans fil 5 GHz, réglez-le de façon à ce qu'il fonctionne en mode bibande (2,4 GHz et 5 GHz). Si votre routeur utilise un seul nom de réseau (SSID) pour la bande 2,4 GHz et 5 GHz, attribuez un nom de réseau différent (SSID) à chaque bande, tel que Réseau maison 2,4 GHz et Réseau maison 5 GHz. Consultez la documentation de votre routeur ou communiquez avec votre fournisseur Internet pour obtenir les instructions.

- Branchez le routeur ou point d'accès à votre ordinateur ou à un autre appareil afin de vérifier s'il fonctionne correctement.
- Il est possible que vous deviez désactiver le pare-feu et le logiciel antivirus sur votre routeur ou point d'accès.
- Assurez-vous qu'il n'existe pas de restrictions d'accès (comme le filtrage des adresses MAC) configurées sur votre routeur ou point d'accès sans fil. Si des restrictions d'accès ont été mises en place, enregistrez l'adresse MAC du produit sur le routeur ou point d'accès. Pour obtenir l'adresse MAC de votre produit, imprimez une feuille d'état réseau. Consultez ensuite les instructions dans la documentation de votre routeur ou point d'accès pour des directives sur l'ajout d'une adresse à la liste.
- Si votre routeur ou point d'accès sans fil ne diffuse pas son nom de réseau (SSID), suivez les instructions fournies avec votre produit pour la saisie manuelle du nom de réseau sans fil.
- Si la sécurité sans fil a été activée sur votre routeur ou point d'accès sans fil, vous devez déterminer le type de sécurité utilisé et tout mot de passe ou phrase passe requis pour la connexion. Ensuite, assurez-vous de saisir correctement la clé WEP ou la phrase passe WPA.
- Vérifiez si votre ordinateur limite les canaux sans fil disponibles. Si tel est le cas, assurez-vous que votre point d'accès sans fil utilise l'un des canaux utilisables et passez à un canal utilisable, au besoin.
- Si vous utilisez une connexion Wi-Fi et qu'elle est coupée, le mot de passe Wi-Fi Direct de votre appareil pourrait avoir été modifié. Au besoin, supprimez les paramètres de connexion **DIRECT-xxxxxxx** existants à partir de votre appareil et entrez un nouveau mot de passe. Consultez la documentation de votre appareil pour les instructions.
- Si vous connectez votre produit à un ordinateur Windows en utilisant Wi-Fi Direct et qu'il sélectionne automatiquement le mode de point d'accès, il est possible que vous éprouviez des difficultés à accéder à une connexion Internet de faible priorité. Vérifiez la connexion réseau ou les paramètres d'adaptateur dans le panneau de commande Windows et réglez le paramètre **Métrique Internet** à **100** pour votre version du protocole Internet.

**Sujet parent:** [Résolution des problèmes de réseau](#)

#### **Références associées**

[Informations sur les icônes d'état](#)

#### **Sujets reliés**

[Réseau Wi-Fi ou câblé](#)

## **Le logiciel réseau ne peut trouver le produit sur un réseau**

Si EpsonNet Setup ne peut pas trouver votre produit sur un réseau, essayez ces solutions :

- Assurez-vous que votre produit est sous tension et relié à votre réseau. Vérifiez la connexion en utilisant le panneau de commande du produit.

- Vérifiez si le nom de réseau (SSID) contient des caractères non-ASCII. Votre produit ne peut pas reconnaître les caractères non-ASCII.
- Assurez-vous que votre produit n'est pas connecté à un réseau invité.
- Au besoin, réinstallez les logiciels de votre produit et essayez d'exécuter EpsonNet Setup de nouveau :
  1. Réinitialisez les paramètres réseau du produit aux paramètres en usine.
  2. **Windows seulement** : Désinstallez les logiciels de votre produit.
  3. Initialisez votre routeur en suivant les instructions dans la documentation du routeur.

**Remarque:** Si vous lisez ces instructions en ligne, veuillez noter la prochaine étape, car la connexion Internet sera coupée lorsque vous réinitialiserez le routeur.

4. Téléchargez les logiciels de votre produit à partir du site Web d'Epson en utilisant les instructions de la feuille *Point de départ*.
- Si vous avez remplacé votre routeur, réinstallez les logiciels du produit pour connecter le nouveau routeur.

**Remarque:** Si vous utilisez un routeur sans fil 5 GHz, réglez-le de façon à ce qu'il fonctionne en mode bibande (2,4 GHz et 5 GHz). Si votre routeur utilise un seul nom de réseau (SSID) pour la bande 2,4 GHz et 5 GHz, attribuez un nom de réseau différent (SSID) à chaque bande, tel que Réseau maison 2,4 GHz et Réseau maison 5 GHz. Consultez la documentation de votre routeur ou communiquez avec votre fournisseur Internet pour obtenir les instructions.

- Vérifiez si votre point d'accès ou routeur sans fil possède la fonction Séparateur privé et si elle est activée. Cela pourrait empêcher la détection de votre dispositif sur le réseau. Consultez la documentation de votre point d'accès ou routeur pour obtenir des instructions sur la désactivation de la fonction Séparateur privé.

**Sujet parent:** [Résolution des problèmes de réseau](#)

#### **Concepts associés**

[Désinstallation des logiciels du produit](#)

#### **Références associées**

[Informations sur les icônes d'état](#)

#### **Sujets reliés**

[Réseau Wi-Fi ou câblé](#)

## Le produit n'apparaît pas dans la fenêtre d'imprimantes Mac

Si votre produit n'apparaît pas dans la fenêtre d'imprimantes Mac, essayez ces solutions :

- Éteignez votre appareil, attendez 30 secondes, puis rallumez-le.
- Si vous connectez le produit par configuration Wi-Fi Protected Setup (WPS) et que l'icône Wi-Fi n'est pas allumée à l'écran ACL de votre produit, assurez-vous de sélectionner l'une des options WPS depuis le panneau de commande du produit moins de deux minutes après avoir appuyé sur le bouton WPS sur votre routeur.
- Si vous connectez le produit sans fil par EpsonNet Setup et que l'icône Wi-Fi ne s'allume pas sur votre écran ACL, assurez-vous que les logiciels de votre produit ont été installés correctement. Au besoin, réinstallez vos logiciels.

**Remarque:** Si vous utilisez un routeur sans fil 5 GHz, réglez-le de façon à ce qu'il fonctionne en mode bibande (2,4 GHz et 5 GHz). Si votre routeur utilise un seul nom de réseau (SSID) pour la bande 2,4 GHz et 5 GHz, attribuez un nom de réseau différent (SSID) à chaque bande, tel que Réseau maison 2,4 GHz et Réseau maison 5 GHz. Consultez la documentation de votre routeur ou communiquez avec votre fournisseur Internet pour obtenir les instructions.

**Sujet parent:** [Résolution des problèmes de réseau](#)

### Références associées

[Informations sur les icônes d'état](#)

### Sujets reliés

[Réseau Wi-Fi ou câblé](#)

## Impossible d'imprimer via un réseau

Si vous ne pouvez pas imprimer via un réseau, essayez ces solutions :

- Assurez-vous que votre produit est sous tension.
- Assurez-vous que le logiciel de réseau de votre produit a été installé tel que décrit dans la documentation de votre produit.
- Imprimez une feuille d'état réseau et assurez-vous que les paramètres de réseau sont réglés correctement. Si l'état du réseau est **Déconnecté**, vérifiez si tous les câbles sont bien connectés et mettez le produit sous tension de nouveau.
- Si vous utilisez le protocole TCP/IP, assurez-vous que l'adresse IP du produit est définie correctement pour votre réseau. Si votre réseau n'attribue pas les adresses IP en utilisant DHCP, configurez l'adresse IP manuellement.

- Assurez-vous que votre ordinateur et le produit utilisent le même réseau sans fil.
- Si l'impression en réseau est lente, imprimez une feuille d'état réseau et vérifiez la puissance du signal. Si le signal est faible, placez votre produit plus près du routeur ou du point d'accès. Évitez de placer le produit près de fours micro-ondes, de téléphones sans fil 2,4 GHz ou d'objets métalliques de grande taille (comme un classeur).

**Remarque:** Si vous utilisez un routeur sans fil 5 GHz, réglez-le de façon à ce qu'il fonctionne en mode bibande (2,4 GHz et 5 GHz). Si votre routeur utilise un seul nom de réseau (SSID) pour la bande 2,4 GHz et 5 GHz, attribuez un nom de réseau différent (SSID) à chaque bande, tel que Réseau maison 2,4 GHz et Réseau maison 5 GHz. Consultez la documentation de votre routeur ou communiquez avec votre fournisseur Internet pour obtenir les instructions.

- Vérifiez si votre point d'accès ou routeur sans fil possède la fonction Séparateur privé et si elle est activée. Cela pourrait empêcher l'impression à partir d'un dispositif sur le réseau. Consultez la documentation de votre point d'accès ou routeur pour obtenir des instructions sur la désactivation de la fonction Séparateur privé.

**Sujet parent:** [Résolution des problèmes de réseau](#)

#### **Tâches associées**

[Impression d'une feuille d'état réseau](#)

#### **Sujets reliés**

[Réseau Wi-Fi ou câblé](#)

## **Impossible de numériser via un réseau**

Si vous ne pouvez pas lancer Epson Scan 2 pour la numérisation en réseau, essayez ces solutions :

- Si vous ne pouvez pas numériser à partir du panneau de commande de votre produit, assurez-vous d'avoir redémarré votre ordinateur après avoir installé les logiciels du produit. Assurez-vous que le programme Event Manager n'est pas bloqué par votre pare-feu ou un logiciel de sécurité.

**Remarque:** Si vous utilisez un routeur sans fil 5 GHz, réglez-le de façon à ce qu'il fonctionne en mode bibande (2,4 GHz et 5 GHz). Si votre routeur utilise un seul nom de réseau (SSID) pour la bande 2,4 GHz et 5 GHz, attribuez un nom de réseau différent (SSID) à chaque bande, tel que Réseau maison 2,4 GHz et Réseau maison 5 GHz. Consultez la documentation de votre routeur ou communiquez avec votre fournisseur Internet pour obtenir les instructions.

- Si vous numérisez un original de grande taille à une résolution élevée, il est possible qu'une erreur de communication réseau survienne. Essayez de numériser à une résolution inférieure.



- Si la communication réseau a été interrompue pendant le démarrage d'Epson Scan 2, quittez le programme Epson Scan 2, attendez quelques secondes, et redémarrez-le. Si Epson Scan 2 ne peut pas redémarrer, éteignez votre produit, rallumez-le, et essayez de redémarrer Epson Scan 2 de nouveau.
- Vérifiez les paramètres de numérisation et réinitialisez la connexion si nécessaire à l'aide de l'utilitaire Epson Scan 2 :

**Windows 10** : Cliquez sur  et sélectionnez **EPSON > Epson Scan 2 Utility**. Assurez-vous que votre produit est sélectionné. Si nécessaire, sélectionnez l'onglet **Autre** et cliquez sur **Réinitialiser**.

**Windows 8.x** : Naviguez vers l'écran **Applications**, sélectionnez **EPSON**, puis **Epson Scan 2 Utility**. Assurez-vous que votre produit est sélectionné. Si nécessaire, sélectionnez l'onglet **Autre** et cliquez sur **Réinitialiser**.

**Windows (autres versions)** : Cliquez sur  ou **Démarrer > Tous les programmes** ou **Programmes > EPSON > EPSON Scan 2 > Epson Scan 2 Utility**. Assurez-vous que votre produit est sélectionné. Si nécessaire, sélectionnez l'onglet **Autre** et cliquez sur **Réinitialiser**.

**Mac** : Ouvrez le dossier **Applications**, cliquez sur **Epson Software** et cliquez sur **Epson Scan 2 Utility**. Assurez-vous que votre produit est sélectionné. Si nécessaire, sélectionnez l'onglet **Autre** et cliquez sur **Réinitialiser**.

- Vous devrez peut-être désactiver le pare-feu et le logiciel antivirus sur votre routeur ou point d'accès.

**Sujet parent:** [Résolution des problèmes de réseau](#)

## Résolution des problèmes de copie

Consultez ces solutions si vous avez des problèmes de copie avec votre produit.

[Le produit émet des bruits, mais rien ne s'imprime](#)

[Le produit émet des bruits lorsqu'il est laissé au repos pendant un certain temps](#)

**Sujet parent:** [Résolution des problèmes](#)

## Le produit émet des bruits, mais rien ne s'imprime

Si votre produit émet des bruits, mais que rien ne s'imprime, essayez ces solutions :

- Exécutez une vérification des buses pour voir si l'une des buses de la tête d'impression est bouchée. Ensuite, nettoyez la tête d'impression, au besoin.
- Si la page de vérification des buses ne s'imprime pas, mais que le témoin d'alimentation du produit est allumé, assurez-vous que les logiciels du produit sont installés correctement.
- Assurez-vous que votre produit est de niveau (non incliné).

**Sujet parent:** [Résolution des problèmes de copie](#)

**Concepts associés**

[Entretien de la tête d'impression](#)

## **Le produit émet des bruits lorsqu'il est laissé au repos pendant un certain temps**

Votre produit exécute un cycle d'entretien. Ces bruits sont normaux.

**Sujet parent:** [Résolution des problèmes de copie](#)

## **Résolution des problèmes de papier**

Consultez ces solutions si vous avez des problèmes d'utilisation de papier avec votre produit.

[Problèmes d'alimentation du papier](#)

[Problèmes de bourrage papier dans le produit](#)

[Problèmes d'éjection du papier](#)

**Sujet parent:** [Résolution des problèmes](#)

### **Problèmes d'alimentation du papier**

Si l'alimentation du papier pose problème, essayez l'une de ces solutions :

- Assurez-vous que le bac papier est complètement inséré dans l'imprimante.
- Si le papier ne se charge pas correctement, retirez-le et remplacez-le dans le bac, puis ajustez les guides-papier. Assurez-vous que la pile de papier ne dépasse pas les guides à l'intérieur du bac.
- Si plusieurs pages sont alimentées à la fois, retirez le papier, aérez les bords afin de séparer les feuilles et rechargez le papier.
- Ne chargez pas un nombre de feuilles plus élevé que celui recommandé.
- Assurez-vous que votre papier est conforme aux spécifications pour votre produit.
- Si le papier se coince lorsque vous imprimez des deux côtés du papier, essayez de charger moins de feuilles.
- Pour obtenir les meilleurs résultats, suivez ces directives :
  - Utilisez du papier neuf, lisse et de haute qualité, qui n'est pas frisé, plissé, vieux, trop mince ou trop épais.
  - Chargez le papier dans le bac face imprimable vers le bas.
  - Suivez toute directive de chargement spéciale fournie avec le papier.

**Sujet parent:** [Résolution des problèmes de papier](#)

**Références associées**

[Capacité de chargement du papier](#)

[Problèmes de bourrage papier dans le produit](#)

[Problèmes d'éjection du papier](#)

[Caractéristiques du papier](#)

**Tâches associées**

[Chargement du papier dans le bac papier](#)

## **Problèmes de bourrage papier dans le produit**

Si un message s'affiche indiquant que du papier est coincé à l'intérieur du produit, suivez les instructions à l'écran pour trouver et retirer le papier coincé.

Suivez les précautions suivantes lorsque vous retirez du papier coincé dans le produit :

- Retirez délicatement le papier coincé. Toute force excessive pourrait endommager le produit.
- À moins d'indication contraire, évitez d'incliner le produit, de le placer sur le côté ou de le retourner, au risque de causer un dégât d'encre.

**Avertissement:** Ne touchez jamais aux boutons sur le panneau de commande lorsque votre main est à l'intérieur du produit. Vous pourriez vous blesser si le produit s'active. Ne touchez à aucune pièce saillante à l'intérieur du produit.

**Sujet parent:** [Résolution des problèmes de papier](#)

**Tâches associées**

[Chargement du papier dans le bac papier](#)

## **Problèmes d'éjection du papier**

Si le papier n'est pas éjecté correctement, essayez l'une des solutions suivantes :

- Si le papier n'est pas complètement éjecté, il est possible que vous ayez choisi une taille de papier inadéquate. Annulez l'impression afin d'éjecter le papier. Sélectionnez la bonne taille de papier lorsque vous réimprimez.
- Si le papier est froissé quand il est éjecté, il est peut-être humide ou trop mince. Chargez de nouvelles feuilles de papier et assurez-vous de sélectionner le bon type de papier lorsque vous réimprimez.

**Sujet parent:** [Résolution des problèmes de papier](#)

### Références associées

[Paramètres de type de papier ou de média - Logiciel d'impression](#)

[Paramètres de type de papier - Panneau de commande](#)

### Tâches associées

[Chargement du papier dans le bac papier](#)

[Sélection des paramètres papier - Panneau de commande](#)

## Résolution des problèmes d'impression à partir d'un ordinateur

Consultez ces sections si vous avez des problèmes d'impression à partir d'un ordinateur.

[Rien ne s'imprime](#)

[L'icône d'imprimante n'apparaît pas dans la barre des tâches Windows](#)

[Impression lente](#)

**Sujet parent:** [Résolution des problèmes](#)

### Rien ne s'imprime

Si vous avez envoyé une tâche d'impression et que rien ne s'imprime, essayez ces solutions :

- Assurez-vous que votre produit est sous tension et relié à votre ordinateur.
- Assurez-vous que le câble d'interface est bien branché aux deux extrémités.
- Si vous avez branché votre produit à un concentrateur USB, assurez-vous qu'il s'agit d'un concentrateur de premier niveau. Si l'impression ne fonctionne toujours pas, branchez votre produit directement à votre ordinateur au lieu d'un concentrateur.
- Assurez-vous que l'état de l'imprimante n'est pas hors ligne ou en attente.
- Exécutez une vérification du produit pour vérifier si la page de test s'imprime. Si la page de test s'imprime, vérifiez si le logiciel de votre produit est installé correctement.
- Assurez-vous que l'appareil est bien sélectionné comme imprimante par défaut dans Windows.
- Sous Windows, supprimez tous les travaux d'impression à partir du spouleur Windows : cliquez sur **File d'attente** dans l'onglet Utilitaire de la fenêtre des paramètres d'impression, puis annulez tous les travaux d'impression suspendus.
- Sur un Mac, assurez-vous que l'imprimante n'est pas en pause.

**Sujet parent:** [Résolution des problèmes d'impression à partir d'un ordinateur](#)





### Références associées

[Messages d'état du produit](#)

## L'icône d'imprimante n'apparaît pas dans la barre des tâches Windows

Si vous ne voyez pas l'icône de votre produit dans la barre des tâches Windows, essayez d'abord de redémarrer votre ordinateur. Si cela ne fonctionne pas, essayez cette solution :

1. Choisissez l'une des méthodes suivantes :

- **Windows 10** : Cliquez sur  et sélectionnez  (Paramètres) > **Périphériques** > **Imprimantes et scanners**. Sélectionnez le nom de votre produit, puis **Gérer** > **Options d'impression**.
- **Windows 8.x** : Naviguez vers l'écran **Applications** et sélectionnez **Panneau de configuration** > **Matériel et audio** > **Périphériques et imprimantes**. Cliquez avec le bouton de droite de la souris sur le nom du produit, sélectionnez **Options d'impression** et, au besoin, sélectionnez le nom du produit de nouveau.
- **Windows 7** : Cliquez sur  et sélectionnez **Périphériques et imprimantes**. Cliquez avec le bouton de droite de la souris sur le nom du produit, sélectionnez **Options d'impression** et, au besoin, sélectionnez le nom du produit de nouveau.
- **Windows Vista** : Cliquez sur , sélectionnez **Panneau de configuration** et cliquez sur **Imprimantes** sous **Matériel et son**. Cliquez avec le bouton de droite de la souris sur le nom du produit, sélectionnez **Options d'impression** et, au besoin, sélectionnez le nom du produit de nouveau.

2. Cliquez sur l'onglet **Utilitaire**.

3. Cliquez sur le bouton **Paramètres étendus**.

4. Sélectionnez **Activer EPSON Status Monitor 3** et cliquez sur **OK**.

5. Cliquez sur le bouton **Préférences du contrôle**.

6. Cochez la case de l'option qui permet d'ajouter une icône de raccourci sur la barre des tâches.

7. Cliquez sur **OK** pour fermer les fenêtres ouvertes du programme.

**Sujet parent:** [Résolution des problèmes d'impression à partir d'un ordinateur](#)

## Impression lente

Si l'impression devient lente, essayez ces solutions :

- Assurez-vous que votre ordinateur est conforme aux exigences pour votre système d'exploitation. Si vous essayez sans succès d'imprimer une grande image, la mémoire de votre ordinateur est peut-être insuffisante. Au besoin, augmentez la mémoire de votre ordinateur.
- Si vous utilisez Windows 7, fermez la fenêtre **Périphériques et imprimantes** avant d'imprimer.

- Assurez-vous que le **Mode silencieux** est désactivé.
- Faites de l'espace sur votre disque dur ou exécutez un utilitaire de défragmentation pour libérer de l'espace.
- Fermez tous les programmes que vous n'utilisez pas lorsque vous imprimez.
- Si vous avez connecté votre produit à votre ordinateur au moyen d'un concentrateur USB, branchez votre produit directement à votre ordinateur.
- Si l'impression devient plus lente après avoir imprimé en continu pendant une longue période de temps, le produit peut avoir automatiquement ralenti afin d'empêcher le mécanisme d'impression de surchauffer ou d'être endommagé. Cessez d'utiliser le produit durant 30 minutes tout en le laissant allumé, puis essayez d'imprimer de nouveau.
- Si vous imprimez via un réseau sans fil, un signal de faible intensité, le trafic sur le réseau et de l'interférence peuvent affecter la vitesse d'impression.

Pour l'impression la plus rapide, ajustez les paramètres suivants dans le logiciel de votre produit :

- Assurez-vous que le paramètre de type de papier correspond bien au papier que vous avez chargé.
- Activez tout paramètre d'impression à vitesse rapide dans le logiciel de votre produit.
- Sélectionnez un réglage de qualité d'impression inférieur.
- Assurez-vous que le temps de séchage de l'encre n'a pas été augmenté pour l'impression recto verso.
- **Windows** : Cliquez sur l'onglet **Entretien** ou **Utilitaire**, sélectionnez **Paramètres étendus** ou **Vitesse et progression**, puis sélectionnez les paramètres suivants :
  - **Copies rapides**
  - **Toujours spouler les données en format RAW**
  - **Mode rendu de page**
  - **Imprimer au format bitmap**
- **Windows** : Sélectionnez **Paramètres imprimante**, cliquez sur l'onglet **Plus d'options** et assurez-vous que le paramètre **Vitesse rapide** est activé.
- **Mac** : Sélectionnez **Préférences Système, Imprimantes et scanners**, puis sélectionnez votre produit. Sélectionnez **Options et fournitures**, puis **Options** (ou **Pilotes**) et activez le paramètre **Impression vitesse rapide**.

Si l'impression demeure lente et que vous utilisez Windows 7 ou Windows Vista, essayez ceci :

1. Cliquez sur  et sélectionnez **Poste de travail** ou **Mon poste de travail**. Faites un double-clic sur le lecteur **C:** et ouvrez les dossiers suivants : **ProgramData > EPSON > PRINTER**.

**Remarque:** Si vous ne voyez pas le dossier ProgramData, ouvrez le menu **Organiser** et sélectionnez **Option des dossiers et de recherche**. Dans la fenêtre qui apparaît, cliquez sur l'onglet **Affichage**, sélectionnez **Afficher les fichiers, dossiers et lecteurs cachés** dans la liste des paramètres avancés et cliquez sur **OK**.

2. Cliquez avec le bouton de droite de la souris sur le fichier **EPAUDF01.AUD** et sélectionnez **Supprimer**.
3. Redémarrez votre ordinateur et essayez d'imprimer à nouveau.

**Sujet parent:** [Résolution des problèmes d'impression à partir d'un ordinateur](#)

#### **Références associées**

[Exigences système - Windows](#)

[Exigences système - Mac](#)

#### **Tâches associées**

[Sélection des paramètres d'impression de base - Windows](#)

[Sélection des paramètres d'impression de base - Mac](#)

[Sélection des préférences d'impression - Mac](#)

[Sélection des paramètres papier - Panneau de commande](#)

## **Résolution des problèmes de mise en page et de contenu**

Consultez ces sections si vous avez des problèmes avec la mise en page ou le contenu de vos pages imprimées.

**Remarque:** Lorsque vous imprimez en utilisant AirPrint, les paramètres d'impression diffèrent de ceux mentionnés dans ce manuel. Consultez le site Web d'Apple pour obtenir des détails.

[Image inversée](#)

[Impression d'un trop grand nombre de copies](#)

[Impression de pages vides](#)

[Les marges sont incorrectes sur les tirages](#)

[Une bordure blanche apparaît sur vos tirages sans marges](#)

[Impression de caractères erronés](#)

[Taille ou position de l'image incorrecte](#)

[Tirage incliné](#)

**Sujet parent:** [Résolution des problèmes](#)

## Image inversée

Si votre image imprimée est inversée de manière inattendue, essayez ces solutions :

- Désactivez tout paramètre d'image miroir ou d'inversion dans le programme duquel vous imprimez.
- Désactivez les paramètres **Image miroir**, **Retournement horizontal** ou **Inverser l'orientation de la page** dans votre logiciel d'impression. (Le nom de cette option diffère selon votre version du système d'exploitation.)

**Sujet parent:** [Résolution des problèmes de mise en page et de contenu](#)

### Tâches associées

[Sélection des options additionnelles de mise en page et d'impression - Windows](#)

[Sélection des paramètres d'impression de base - Mac](#)

[Sélection des options de mise en page - Mac](#)

## Impression d'un trop grand nombre de copies

Assurez-vous que le paramètre **Copies** du logiciel d'impression ou de l'application n'est pas réglé pour l'impression de copies multiples.

**Sujet parent:** [Résolution des problèmes de mise en page et de contenu](#)

### Tâches associées

[Sélection des paramètres d'impression de base - Windows](#)

[Sélection des paramètres d'impression de base - Mac](#)

## Impression de pages vides

Si des pages vides s'impriment, essayez l'une des solutions suivantes :

- Assurez-vous d'avoir sélectionné les bons paramètres de taille du papier dans le programme duquel vous imprimez et dans le logiciel d'impression.
- Si le document que vous voulez imprimer comporte une page blanche et que vous souhaitez passer cette page, sélectionnez le paramètre **Sauter les pages blanches** dans le logiciel d'impression, si disponible.
- Exécutez une vérification des buses pour voir si l'une des buses est bouchée. Ensuite, nettoyez la tête d'impression, au besoin.
- Assurez-vous que votre produit est sélectionné comme imprimante dans le programme duquel vous imprimez.

**Sujet parent:** [Résolution des problèmes de mise en page et de contenu](#)



### **Concepts associés**

[Entretien de la tête d'impression](#)

### **Tâches associées**

[Sélection des paramètres d'impression de base - Windows](#)

[Sélection des paramètres étendus - Windows](#)

[Impression de documents ou de photos - Windows](#)

[Sélection des paramètres d'impression de base - Mac](#)

[Sélection des préférences d'impression - Mac](#)

[Impression de documents ou de photos - Mac](#)

## **Les marges sont incorrectes sur les tirages**

Si les marges de vos tirages sont incorrectes, essayez ces solutions :

- Assurez-vous d'avoir sélectionné les bons paramètres de taille du papier dans le programme duquel vous imprimez et dans le logiciel d'imprimante.
- Assurez-vous d'avoir sélectionné les marges adéquates pour la taille de votre papier dans le programme duquel vous imprimez.
- Assurez-vous que le papier est bien positionné pour l'alimentation dans le produit.
- Lorsque vous placez des originaux sur la vitre d'exposition du scanner, alignez le coin de l'original avec le coin du cadre de la vitre désigné par une flèche. Si les bords de la copie sont rognés, écartez légèrement l'original des bords du coin.
- Nettoyez la vitre d'exposition du scanner et le couvre-document. Si de la poussière ou de la saleté se trouve sur la vitre, la zone de copie pourrait s'étendre jusqu'à inclure la poussière ou la saleté.

Vous pouvez utiliser l'option d'aperçu dans le logiciel d'impression pour vérifier les marges avant d'imprimer.

**Sujet parent:** [Résolution des problèmes de mise en page et de contenu](#)

### **Tâches associées**

[Sélection des paramètres d'impression de base - Windows](#)

[Sélection des paramètres d'impression de base - Mac](#)

[Sélection des paramètres papier - Panneau de commande](#)

[Chargement du papier dans le bac papier](#)

[Nettoyage de votre produit](#)

### **Sujets reliés**

[Positionnement des originaux sur le produit](#)

## Une bordure blanche apparaît sur vos tirages sans marges

Si vous voyez une bordure sur des tirages sans marges, essayez ces solutions :

- Assurez-vous d'imprimer sur du papier sans marges de taille et de type compatibles.

**Remarque:** Pour les tailles de papier personnalisées, assurez-vous de sélectionner une largeur de page sans marges supportée.

- **Windows** : Assurez-vous d'avoir sélectionné le paramètre **Sans marges** dans le logiciel d'impression.
- **Mac** : Assurez-vous d'avoir coché la case **Sans marges** ou d'avoir sélectionné une taille de papier avec une option **Sans marges** dans le logiciel d'impression.
- Ajustez le paramètre **Agrandissement** pour régler la quantité d'extension de l'image sur les bords des tirages sans marges.
- Assurez-vous que la taille de l'image et le format du papier sont bien réglés; si l'image est petite, il est possible que l'agrandissement ne couvre pas tout le papier.
- Accédez à la Configuration avancée (Windows) ou Préférences d'impression (Mac) et sélectionnez **Supprimer la bordure blanche**.

**Sujet parent:** [Résolution des problèmes de mise en page et de contenu](#)

### Références associées

[Compatibilité des types de papier sans marges](#)

[Options d'impression - Mac](#)

### Tâches associées

[Sélection des paramètres d'impression de base - Windows](#)

[Sélection des paramètres étendus - Windows](#)

[Sélection des paramètres d'impression de base - Mac](#)

[Sélection des préférences d'impression - Mac](#)

## Impression de caractères erronés

Si des caractères erronés apparaissent dans vos impressions, essayez ces solutions avant d'imprimer de nouveau :

- Assurez-vous que tous les câbles sont bien connectés aux deux extrémités.
- Sous Windows, supprimez tous les travaux d'impression à partir du spouleur Windows : cliquez sur **File d'attente** dans l'onglet Utilitaire de la fenêtre des paramètres d'impression, puis annulez tous les travaux d'impression suspendus.

- Si vous avez connecté votre produit à votre ordinateur au moyen d'un concentrateur USB, branchez votre produit directement à votre ordinateur.
- Si votre ordinateur est entré en mode veille durant votre dernier travail d'impression, le prochain travail d'impression (une fois le mode veille désactivé) pourrait contenir des caractères inintelligibles. Imprimez votre document à nouveau.
- Si des caractères erronés apparaissent toujours sur vos tirages, essayez de brancher votre produit à l'aide d'un câble différent.
- **Windows ou Mac** : Assurez-vous d'utiliser le bon logiciel d'impression pour votre produit. Vérifiez le nom du produit dans le haut de la fenêtre du pilote.

**Sujet parent:** [Résolution des problèmes de mise en page et de contenu](#)

#### **Tâches associées**

[Impression de documents ou de photos - Windows](#)

[Impression de documents ou de photos - Mac](#)

## **Taille ou position de l'image incorrecte**

Si la taille ou la position de votre image imprimée est incorrecte, essayez ces solutions :

- Assurez-vous d'avoir sélectionné les bons paramètres de taille du papier et de disposition dans le programme duquel vous imprimez et dans le logiciel d'impression.
- Assurez-vous que vous avez sélectionné la bonne taille de papier sur le panneau de commande du produit.
- Assurez-vous que le papier est bien positionné pour l'alimentation dans l'imprimante.
- Faites glisser les guide-papier contre les bords du papier.
- Nettoyez la vitre d'exposition du scanner et le couvre-document.
- Si les bords d'une copie sont rognés, écartez légèrement l'original des bords de la vitre d'exposition du scanner.
- Assurez-vous d'avoir sélectionné les marges adéquates pour la taille de votre papier dans le programme duquel vous imprimez.
- Assurez-vous de sélectionner le paramètre **Format original** correspondant à votre original dans les paramètres de copie.

Vous pouvez utiliser l'option d'aperçu dans le logiciel d'impression pour vérifier les marges avant d'imprimer.

**Sujet parent:** [Résolution des problèmes de mise en page et de contenu](#)

### **Tâches associées**

[Chargement du papier dans le bac papier](#)

[Sélection des paramètres d'impression de base - Windows](#)

[Sélection des paramètres d'impression de base - Mac](#)

[Sélection des paramètres papier - Panneau de commande](#)

[Nettoyage de votre produit](#)

### **Sujets reliés**

[Positionnement des originaux sur le produit](#)

## **Tirage incliné**

Si vos tirages sont inclinés, essayez ces solutions :

- Faites glisser les guide-papier contre les bords du papier.
- Sélectionnez un paramètre de qualité d'impression supérieur dans le logiciel d'impression.
- Désactivez tout paramètre d'impression à vitesse rapide dans le logiciel de votre produit.
- Alignez la tête d'impression.
- Assurez-vous que le produit n'est pas incliné lors de l'impression.

**Sujet parent:** [Résolution des problèmes de mise en page et de contenu](#)

### **Tâches associées**

[Chargement du papier dans le bac papier](#)

[Sélection des paramètres d'impression de base - Windows](#)

[Sélection des paramètres d'impression de base - Mac](#)

[Alignement de la tête d'impression en utilisant le panneau de commande](#)

## **Résolution des problèmes de qualité d'impression**

Consultez ces sections si vos tirages présentent un problème de qualité d'impression, mais que l'image semble correcte sur l'écran de votre ordinateur.

**Remarque:** Lorsque vous imprimez en utilisant AirPrint, les paramètres d'impression diffèrent de ceux mentionnés dans ce manuel. Consultez le site Web d'Apple pour obtenir des détails.

[Tirage présentant des lignes claires ou foncées](#)

[Tirage flou ou maculé](#)

[Tirage estompé ou comportant des vides](#)

[Tirage granuleux](#)

[Les couleurs du tirage sont incorrectes](#)

**Sujet parent:** [Résolution des problèmes](#)

## **Tirage présentant des lignes claires ou foncées**

Si vous remarquez des lignes claires ou foncées sur vos tirages (aussi appelées « bandes »), essayez ces solutions avant d'imprimer de nouveau :

- Exécutez une vérification des buses pour voir si l'une des buses de la tête d'impression est bouchée. Ensuite, nettoyez la tête d'impression, au besoin.
- Assurez-vous que le paramètre de type de papier correspond bien au papier que vous avez chargé.
- Assurez-vous que la face d'impression du papier est chargée correctement selon votre produit.
- Désactivez tout paramètre d'impression à vitesse rapide dans le logiciel de votre produit.
- Alignez la tête d'impression.
- Ajustez la qualité d'impression dans le logiciel du produit.
- Vous pourriez avoir besoin de remplacer les cartouches d'encre.

**Sujet parent:** [Résolution des problèmes de qualité d'impression](#)

### **Concepts associés**

[Entretien de la tête d'impression](#)

### **Tâches associées**

[Sélection des paramètres d'impression de base - Windows](#)

[Sélection des paramètres d'impression de base - Mac](#)

[Chargement du papier dans le bac papier](#)

[Alignement de la tête d'impression en utilisant le panneau de commande](#)

### **Sujets reliés**

[Remplacement des cartouches d'encre et des boîtes de maintenance](#)

## **Tirage flou ou maculé**

Si vos tirages sont flous ou maculés, essayez ces solutions :

- Assurez-vous que votre papier n'est pas humide, frisé, vieux ou chargé incorrectement dans votre produit.
- Pour les papiers spéciaux, utilisez une feuille de support ou chargez une seule feuille à la fois.

- Assurez-vous que votre papier est conforme aux spécifications pour votre produit.
- Utilisez des supports d'impression Epson pour assurer une bonne saturation et absorption des encres d'origine Epson.
- Assurez-vous que le paramètre de type de papier sélectionné dans le logiciel d'impression correspond bien au papier que vous avez chargé.
- Si vous imprimez sur du papier à en-tête, assurez-vous que le paramètre de taille de papier correspond à la taille de papier que vous avez chargé. Si vous sélectionnez une taille de papier qui est trop large pour le papier chargé, il est possible que le produit imprime hors des bordures du papier et cause des bavures d'encre.
- Assurez-vous que la face d'impression du papier est chargée correctement selon votre produit.
- Retirez chaque feuille du bac de sortie dès l'impression terminée.
- Évitez de manipuler les tirages imprimés sur du papier glacé immédiatement après l'impression.
- Désactivez tout paramètre d'impression à vitesse rapide dans le logiciel de votre produit.
- Si vous utilisez du papier pour impression recto verso et que vous imprimez des images sombres ou fortement saturées au recto de la feuille, il se pourrait que votre tirage soit maculé au recto après l'impression au verso. Imprimez d'abord le côté avec l'image ou le texte le moins foncé pour éviter le maculage. Réglez la densité et/ou les paramètres du temps de séchage de l'encre.
- Exécutez une vérification des buses pour voir si l'une des buses de la tête d'impression est bouchée. Ensuite, nettoyez la tête d'impression, au besoin.
- Alignez la tête d'impression.
- Nettoyez le circuit papier.

**Remarque:** Le produit ne fonctionnera pas correctement s'il est incliné. Placez-le sur une surface plane, stable et plus grande que sa base vers tous les côtés.

**Sujet parent:** [Résolution des problèmes de qualité d'impression](#)

#### **Concepts associés**

[Entretien de la tête d'impression](#)

#### **Références associées**

[Caractéristiques du papier](#)

#### **Tâches associées**

[Chargement du papier dans le bac papier](#)

[Sélection des paramètres d'impression de base - Windows](#)

[Sélection des paramètres d'impression de base - Mac](#)  
[Sélection des paramètres d'impression recto verso - Windows](#)  
[Sélection des paramètres d'impression recto verso - Mac](#)  
[Alignement de la tête d'impression en utilisant le panneau de commande](#)  
[Nettoyage du guide-papier](#)

## **Tirage estompé ou comportant des vides**

Si vos tirages sont estompés ou comportent des vides, essayez ces solutions :

- Exécutez une vérification des buses pour voir si l'une des buses de la tête d'impression est bouchée. Ensuite, nettoyez la tête d'impression, au besoin.
- Les cartouches d'encre sont peut-être périmées ou leur niveau d'encre est peut-être faible; vous pourriez avoir besoin de les remplacer.
- Assurez-vous que le paramètre de type de papier correspond bien au papier que vous avez chargé.
- Assurez-vous que votre papier n'est pas humide, frisé, vieux ou chargé incorrectement dans votre produit.
- Alignez la tête d'impression.
- Nettoyez le circuit papier.

**Sujet parent:** [Résolution des problèmes de qualité d'impression](#)

### **Concepts associés**

[Entretien de la tête d'impression](#)

### **Tâches associées**

[Chargement du papier dans le bac papier](#)

[Alignement de la tête d'impression en utilisant le panneau de commande](#)

[Nettoyage du guide-papier](#)

### **Sujets reliés**

[Remplacement des cartouches d'encre et des boîtes de maintenance](#)

## **Tirage granuleux**

Si vos tirages sont granuleux, essayez ces solutions :

- Assurez-vous que la face d'impression du papier est chargée correctement selon votre produit.
- Sélectionnez un paramètre de qualité d'impression supérieur et désactivez tout paramètre d'impression à vitesse rapide dans le logiciel de votre produit.

- Exécutez une vérification des buses pour voir si l'une des buses de la tête d'impression est bouchée. Ensuite, nettoyez la tête d'impression, au besoin.
- Alignez la tête d'impression.
- Il pourrait être nécessaire d'augmenter la résolution de l'image ou d'imprimer dans un format plus petit; consultez la documentation du logiciel.

**Remarque:** La résolution des images provenant d'Internet pourrait être basse et résulter en des tirages de mauvaise qualité.

- Si vous comptez agrandir la taille de l'image dans un programme d'édition d'images, vous devez augmenter le paramètre de résolution afin d'obtenir une qualité d'image élevée. Augmentez la résolution de l'image proportionnellement au facteur d'agrandissement de sa taille. Par exemple, si la résolution de l'image est de 300 ppp (point par pouce) et que vous décidez de doubler la taille de l'image pour l'imprimer, modifiez le paramètre de résolution à 600 ppp.

**Remarque:** Les paramètres de résolution élevés augmentent la taille des fichiers, ce qui allonge les délais de traitement et d'impression. Prenez en considération les limitations de votre système informatique lorsque vous sélectionnez une résolution, et choisissez la résolution la plus basse possible de qualité acceptable afin d'obtenir des fichiers dont la taille est facile à traiter.

**Sujet parent:** [Résolution des problèmes de qualité d'impression](#)

#### **Concepts associés**

[Entretien de la tête d'impression](#)

#### **Tâches associées**

[Chargement du papier dans le bac papier](#)

[Sélection des paramètres d'impression de base - Windows](#)

[Sélection des paramètres d'impression de base - Mac](#)

[Alignement de la tête d'impression en utilisant le panneau de commande](#)

## **Les couleurs du tirage sont incorrectes**

Si les couleurs de vos tirages sont incorrectes, essayez ces solutions :

- Assurez-vous que le paramètre de type de papier correspond bien au papier que vous avez chargé.
- Assurez-vous que le paramètre **Noir/Niveaux de gris** ou **Niveaux de gris** n'est pas sélectionné dans le logiciel d'impression.



- Si vous avez sélectionné **Standard-Vif** (Windows) ou **Normal-Vif** (Mac) au paramètre de qualité dans le logiciel d'impression, essayez de sélectionner **Standard** (Windows) ou **Normal** (Mac).
- Exécutez une vérification des buses pour voir si l'une des buses de la tête d'impression est bouchée. Ensuite, nettoyez la tête d'impression, au besoin.
- Les cartouches d'encre sont peut-être périmées ou leur niveau d'encre est peut-être faible; vous pourriez avoir besoin de les remplacer.
- Après l'impression, les couleurs de votre tirage doivent sécher. Au cours de cette période de séchage, les couleurs pourraient être différentes de ce à quoi vous vous attendiez. Pour accélérer le séchage, n'empilez pas vos tirages les uns sur les autres.
- Les couleurs imprimées ne correspondent jamais exactement aux couleurs affichées à l'écran. Cependant, vous pouvez utiliser un système de gestion des couleurs pour obtenir une concordance aussi précise que possible. Essayez d'utiliser les options de gestion des couleurs dans le logiciel d'impression.
- Pour de meilleurs résultats, utilisez toujours du papier d'origine Epson.

**Sujet parent:** [Résolution des problèmes de qualité d'impression](#)

#### **Concepts associés**

[Entretien de la tête d'impression](#)

#### **Tâches associées**

[Sélection des paramètres d'impression de base - Windows](#)

[Sélection des paramètres d'impression de base - Mac](#)

[Sélection des paramètres papier - Panneau de commande](#)

#### **Sujets reliés**

[Remplacement des cartouches d'encre et des boîtes de maintenance](#)

## **Résolution des problèmes de numérisation**

Consultez ces solutions si vous avez des problèmes de numérisation avec votre produit.

[Le logiciel de numérisation ne fonctionne pas correctement](#)

[Impossible de lancer Epson Scan 2](#)

[La numérisation est lente](#)

**Sujet parent:** [Résolution des problèmes](#)

## Le logiciel de numérisation ne fonctionne pas correctement

Si votre logiciel de numérisation ne fonctionne pas correctement, essayez ces solutions :

- Assurez-vous que votre ordinateur dispose de suffisamment de mémoire et qu'il satisfait les exigences système selon votre système d'exploitation.
- Assurez-vous que votre ordinateur n'est pas en mode d'économie d'énergie, soit en mode attente ou veille. Si c'est le cas, quittez le mode attente ou veille et redémarrez le logiciel de numérisation.
- Si vous avez mis à jour votre système d'exploitation, mais que vous n'avez pas réinstallé le logiciel de numérisation, essayez de le réinstaller.
- Sous Windows, assurez-vous que votre produit fait partie de la liste d'appareils valides dans le panneau de commande **Scanneurs et appareils photo**.

**Sujet parent:** [Résolution des problèmes de numérisation](#)

## Impossible de lancer Epson Scan 2

Si vous n'arrivez pas à lancer Epson Scan 2, essayez ces solutions :

- Assurez-vous que votre produit est sous tension et que les câbles d'interface sont bien connectés aux deux extrémités.
- Assurez-vous qu'Epson Scan 2 est bien sélectionné en tant que logiciel de numérisation.
- Assurez-vous que votre ordinateur n'est pas en mode d'économie d'énergie, soit en mode attente ou veille. Si c'est le cas, quittez le mode attente ou veille et redémarrez Epson Scan 2.
- Vérifiez les paramètres de connexion et testez la connexion en utilisant l'utilitaire Epson Scan 2 :

**Windows 10** : Cliquez sur  et sélectionnez **EPSON > Epson Scan 2 Utility**. Assurez-vous que le bon produit est sélectionné. Si nécessaire, sélectionnez l'onglet **Autre** et cliquez sur **Réinitialiser**.

**Windows 8.x** : Naviguez vers l'écran **Applications** et sélectionnez **Epson Scan 2 Utility**. Assurez-vous que le bon produit est sélectionné. Si nécessaire, sélectionnez l'onglet **Autre** et cliquez sur **Réinitialiser**.

**Windows (autres versions)** : Cliquez sur  ou **Démarrer > Tous les programmes** ou **Programmes > EPSON > EPSON Scan 2 > Epson Scan 2 Utility**. Assurez-vous que le bon produit est sélectionné. Si nécessaire, sélectionnez l'onglet **Autre** et cliquez sur **Réinitialiser**.

**Mac** : Ouvrez le dossier **Applications**, cliquez sur **Epson Software** et cliquez sur **Epson Scan 2 Utility**. Assurez-vous que le bon produit est sélectionné. Si nécessaire, sélectionnez l'onglet **Autre** et cliquez sur **Réinitialiser**.

- Assurez-vous qu'il n'y a pas plusieurs versions d'Epson Scan 2 installées. Si c'est le cas, désinstallez toutes les versions et réinstallez une seule version.
- Si vous avez mis à jour votre système d'exploitation, mais que vous n'avez pas réinstallé le programme Epson Scan 2, essayez de le réinstaller.

**Sujet parent:** [Résolution des problèmes de numérisation](#)

**Concepts associés**

[Désinstallation des logiciels du produit](#)

**Tâches associées**

[Numérisation à l'aide d'Epson Scan 2](#)

## La numérisation est lente

Si la numérisation devient lente, essayez ces solutions :

- Si possible, numérisez votre original avec une résolution moins élevée.
- Assurez-vous que votre ordinateur est conforme aux exigences pour votre système d'exploitation. Si vous essayez sans succès de numériser une grande image, la mémoire de votre ordinateur est peut-être insuffisante. Au besoin, réduisez la résolution ou augmentez la mémoire de votre ordinateur.
- Si vous numérisez via un réseau sans fil, un signal de faible intensité, le trafic sur le réseau et de l'interférence peuvent affecter la vitesse de numérisation.

**Sujet parent:** [Résolution des problèmes de numérisation](#)

**Concepts associés**

[Directives pour modifier la résolution de la numérisation](#)

## Résolution des problèmes de qualité de l'image numérisée

Consultez ces sections si une image numérisée vers votre ordinateur présente un problème de qualité.

[L'image n'est constituée que de quelques points](#)

[Une ligne de points apparaît dans toutes les images numérisées](#)

[Les lignes droites d'une image apparaissent courbées](#)

[L'image est déformée ou floue](#)

[Les couleurs de l'image sont inégales sur les bords](#)

[L'image est trop sombre](#)

[Le verso du document original apparaît sur l'image numérisée](#)

[Des motifs d'ondulation apparaissent dans l'image](#)

Les couleurs des images numérisées ne correspondent pas aux couleurs d'origine

Les bords de l'image numérisée sont rognés

**Sujet parent:** [Résolution des problèmes](#)

## L'image n'est constituée que de quelques points

Si votre image numérisée n'est constituée que de quelques points, essayez ces solutions :

- Assurez-vous que le document est bien placé sur la vitre d'exposition du scanner, face à numériser vers le bas.
- Si le paramètre **Type d'image** est réglé sur **Noir & Blanc**, ajustez le paramètre **Seuil** et numérisez à nouveau.

**Sujet parent:** [Résolution des problèmes de qualité de l'image numérisée](#)

**Tâches associées**

[Numérisation à l'aide d'Epson Scan 2](#)

**Sujets reliés**

[Positionnement des originaux sur le produit](#)

## Une ligne de points apparaît dans toutes les images numérisées

Si une ligne de points apparaît dans toutes vos images numérisées, nettoyez la vitre d'exposition du scanner avec un chiffon doux, sec et non pelucheux ou utilisez une petite quantité de nettoyant pour vitres sur le chiffon, au besoin. Les serviettes en papier ne sont pas recommandées.

**Mise en garde:** Ne vaporisez pas de nettoyant directement sur la vitre d'exposition du scanner.

Si vous numérisez depuis le chargeur automatique de documents, essayez de nettoyer le chargeur et numérisez de nouveau.

**Sujet parent:** [Résolution des problèmes de qualité de l'image numérisée](#)

**Tâches associées**

[Nettoyage de votre produit](#)

## Les lignes droites d'une image apparaissent courbées

Si les lignes droites d'un original semblent courbées dans l'image numérisée, assurez-vous de placer votre original bien droit lorsque vous le numérisez.

Si vous numérisez depuis le chargeur automatique de documents, essayez de nettoyer le chargeur et numérisez de nouveau.

**Sujet parent:** [Résolution des problèmes de qualité de l'image numérisée](#)

**Sujets reliés**

[Positionnement des originaux sur le produit](#)

## L'image est déformée ou floue

Si une image numérisée apparaît déformée ou floue, essayez ces solutions :

- Ne déplacez pas votre original ou votre produit durant la numérisation.
- Le produit ne fonctionnera pas correctement s'il est incliné. Placez le produit sur une surface plane, stable et plus grande que sa base vers tous les côtés.
- Réglez ces paramètres Epson Scan 2 (si disponibles) et essayez de numériser de nouveau :
  - Augmentez le paramètre **Résolution**.
  - Si le paramètre **Type d'image** est réglé sur **Noir & Blanc**, ajustez le paramètre **Seuil**.
  - Si le paramètre **Type d'image** est réglé sur **Couleur** ou **Niveaux de gris**, sélectionnez le paramètre **Netteté**.
  - Si le paramètre **Type d'image** est réglé sur **Noir & Blanc**, sélectionnez **Optimisation du texte**. Si le paramètre **Type d'image** est réglé sur **Couleur** ou **Niveaux de gris**, ajustez le paramètre **Optimisation du texte** à **Élevé**.

**Sujet parent:** [Résolution des problèmes de qualité de l'image numérisée](#)

**Tâches associées**

[Numérisation à l'aide d'Epson Scan 2](#)

**Sujets reliés**

[Positionnement des originaux sur le produit](#)

## Les couleurs de l'image sont inégales sur les bords

Si vous numérisez un original épais ou déformé, couvrez ses bords avec du papier afin de bloquer la lumière extérieure lorsque vous le numérisez.

**Sujet parent:** [Résolution des problèmes de qualité de l'image numérisée](#)

## L'image est trop sombre

Si votre image numérisée est trop sombre, essayez ces solutions :

- Si le paramètre **Type d'image** est réglé sur **Couleur** ou **Niveaux de gris**, ajustez le paramètre **Luminosité**.
- Vérifiez les paramètres de luminosité et de contraste définis pour l'écran de votre ordinateur.

**Sujet parent:** [Résolution des problèmes de qualité de l'image numérisée](#)

**Tâches associées**

[Numérisation à l'aide d'Epson Scan 2](#)

## Le verso du document original apparaît sur l'image numérisée

Si l'image au dos d'un document original très mince apparaît sur votre image numérisée, essayez ces solutions :

- Placez une feuille de papier noire sur le dos de votre document original et numérisez-le à nouveau.
- Réglez ces paramètres Epson Scan 2 (si disponibles) et essayez de numériser de nouveau :
  - Sélectionnez l'onglet **Paramètres avancés** et ajustez le paramètre **Luminosité**.
  - Si le paramètre **Type d'image** est réglé sur **Noir & Blanc**, sélectionnez **Optimisation du texte**. Si le paramètre **Type d'image** est réglé sur **Couleur** ou **Niveaux de gris**, ajustez le paramètre **Optimisation du texte** à **Élevé**.

**Sujet parent:** [Résolution des problèmes de qualité de l'image numérisée](#)

**Tâches associées**

[Numérisation à l'aide d'Epson Scan 2](#)

## Des motifs d'ondulation apparaissent dans l'image

Le motif d'ondulation (appelé « effet de moiré ») consiste en des hachures croisées apparaissant sur l'image numérisée d'un document imprimé. Des interférences créées par les différents angles de trame du scanner et la trame de demi-tons du document original en sont la cause. Pour réduire cet effet, ajustez les paramètres Epson Scan suivants (si disponibles) et essayez de numériser à nouveau :

- Sélectionnez le paramètre **Détramage**.
- Sélectionnez un paramètre **Résolution** de valeur inférieure.

**Sujet parent:** [Résolution des problèmes de qualité de l'image numérisée](#)

**Tâches associées**

[Numérisation à l'aide d'Epson Scan 2](#)

## Les couleurs des images numérisées ne correspondent pas aux couleurs d'origine

Les couleurs imprimées ne pourront jamais correspondre exactement aux couleurs de votre moniteur d'ordinateur, car les imprimantes et les moniteurs utilisent des systèmes de couleurs différents : les moniteurs utilisent le système RGB (rouge, vert et bleu) et les imprimantes utilisent le système CMYK (cyan, magenta, jaune et noir).

Vérifiez les capacités de concordance des couleurs et de gestion des couleurs de l'ordinateur, de la carte graphique et du logiciel que vous utilisez afin de voir s'ils ont une incidence sur la palette de couleurs que vous voyez sur votre écran.

Pour ajuster les couleurs de votre image numérisée, réglez ces paramètres Epson Scan (si disponibles) et essayez de numériser de nouveau :

- Si le paramètre **Type d'image** est réglé sur **Couleur** ou **Niveaux de gris**, ajustez le paramètre **Contraste**.
- Si le paramètre **Type d'image** est réglé sur **Noir & Blanc** ou **Niveaux de gris**, ajustez le paramètre **Accentuer la couleur**.

**Sujet parent:** [Résolution des problèmes de qualité de l'image numérisée](#)

**Tâches associées**

[Numérisation à l'aide d'Epson Scan 2](#)

## Les bords de l'image numérisée sont rognés

Si les bords d'une image numérisée sont rognés, assurez-vous que votre original est bien placé pour la numérisation. Au besoin, éloignez légèrement votre original des bords de la vitre d'exposition du scanner.

**Sujet parent:** [Résolution des problèmes de qualité de l'image numérisée](#)

**Sujets reliés**

[Positionnement des originaux sur le produit](#)

## Résolution des problèmes de télécopie

Consultez ces solutions si vous avez des problèmes de télécopie avec votre produit.

[Impossible d'envoyer ou de recevoir des télécopies](#)

[Impossible de recevoir des télécopies avec un téléphone connecté à votre produit](#)

[Une erreur de mémoire fax pleine apparaît](#)

[La télécopie envoyée est de piètre qualité](#)

[La télécopie envoyée est reçue dans la mauvaise taille](#)

La télécopie reçue est de piètre qualité

La télécopie reçue ne s'imprime pas

**Sujet parent:** Résolution des problèmes

## Impossible d'envoyer ou de recevoir des télécopies

Si vous ne pouvez ni envoyer ni recevoir de télécopies, essayez ces solutions :

- Si vous télécopiez depuis un ordinateur, utilisez Epson FAX Utility pour envoyer votre télécopie.
- Assurez-vous que le télécopieur du destinataire est sous tension et qu'il fonctionne.
- Assurez-vous que le papier est bien chargé dans le produit.
- Assurez-vous que vous avez configuré vos informations d'en-tête correctement et que vous n'avez pas bloqué votre identification de l'appelant. Sinon, vos télécopies pourraient être rejetées par le télécopieur du destinataire.
- Si vous n'avez pas branché un téléphone à votre produit, réglez le paramètre Mode réception à **Auto** afin de recevoir les télécopies automatiquement.
- Assurez-vous que le câble reliant votre prise téléphonique murale au port **LINE** de votre produit est bien branché.
- Imprimez un rapport de connexion de télécopie en utilisant le panneau de commande de votre produit ou le logiciel de télécopie pour vous aider à diagnostiquer le problème.
- Assurez-vous que la prise téléphonique murale fonctionne en y connectant un téléphone et en le testant.
- Vérifiez le paramètre **Type de ligne** et réglez-le à **PBX**. Si votre système téléphonique nécessite un code d'accès pour se connecter à une ligne externe, entrez le code dans le produit et ajoutez un # (dièse) au début du numéro de télécopie lors de la composition.
- Si vous avez connecté votre produit à une ligne téléphonique DSL, vous devez connecter un filtre DSL à la prise téléphonique pour pouvoir envoyer des télécopies sur la ligne. Communiquez avec votre fournisseur d'accès DSL pour savoir quel filtre est nécessaire.
- Essayez de réduire le paramètre de vitesse de télécopie de votre produit.
- Assurez-vous que le paramètre du mode de correction d'erreur (ECM) est activé si vous essayez d'envoyer ou de recevoir une télécopie en couleur.
- Si votre ligne téléphonique utilise la fonction d'appels en attente et que vous avez de la difficulté à recevoir des télécopies, désactivez la fonction d'appels en attente afin d'éviter tout problème de réception des télécopies.



- Si vous êtes inscrit à un service de renvoi d'appels, il pourrait être impossible pour le produit de recevoir les télécopies. Contactez votre fournisseur de service pour obtenir de l'aide.
- Vérifiez votre boîte de réception et supprimez les télécopies après les avoir lues ou les avoir imprimées. Si la boîte de réception est pleine, le produit ne pourra plus recevoir de télécopies.
- Si vous ne pouvez pas envoyer des télécopies à une heure spécifiée, assurez-vous que la date et l'heure sont bien réglées sur le produit.

**Remarque:** Si votre produit est connecté à une ligne de téléphone voix sur IP (VoIP), gardez à l'esprit que les télécopieurs sont conçus pour fonctionner sur des lignes téléphoniques analogiques. Epson ne peut garantir que la transmission de télécopies fonctionnera lorsque vous utilisez le VoIP.

Si votre ligne téléphonique inclut des services de messagerie vocale, les appels ou les télécopies peuvent être reçus par erreur par votre service de messagerie vocale.

**Sujet parent:** [Résolution des problèmes de télécopie](#)

#### **Références associées**

[Paramètres de base - Télécopie](#)

#### **Tâches associées**

[Chargement du papier dans le bac papier](#)

[Sauvegarde et visualisation des télécopies reçues](#)

[Réglage de la date et de l'heure](#)

#### **Sujets reliés**

[Envoi de télécopies](#)

[Réception de télécopies](#)

## **Impossible de recevoir des télécopies avec un téléphone connecté à votre produit**

Si vous n'arrivez pas à recevoir des télécopies lorsqu'un téléphone est branché à votre produit, essayez ces solutions :

- Assurez-vous que votre téléphone est branché sur le port **EXT** de votre produit.
- Assurez-vous que le Mode réception est réglé sur **Manuel**.

**Remarque:** Si vous répondez à un appel de télécopie, attendez que l'écran ACL affiche qu'une connexion est établie avant de raccrocher.

**Sujet parent:** [Résolution des problèmes de télécopie](#)

### Références associées

[Paramètres de base - Télécopie](#)

### Tâches associées

[Connexion d'un téléphone ou d'un répondeur](#)

### Sujets reliés

[Réception de télécopies](#)

## Une erreur de mémoire fax pleine apparaît

Si une erreur vous indiquant que la mémoire du fax du produit est pleine, essayez ces solutions :

- Si vous avez configuré le produit afin qu'il enregistre les télécopies entrantes dans la mémoire ou la boîte de réception du produit, supprimez toutes les télécopies que vous avez déjà lues.

**Remarque:** Votre produit peut stocker jusqu'à 100 télécopies avant que la boîte de réception ne soit pleine.

- Si vous avez configuré le produit afin que les télécopies soient reçues sur un ordinateur, allumez l'ordinateur en question. Une fois que les télécopies sont sauvegardées sur l'ordinateur, elles sont supprimées dans la mémoire du produit.
- Si la mémoire est pleine, essayez d'envoyer une télécopie monochrome en utilisant la fonction **Envoi direct** ou d'envoyer vos télécopies en plus petits lots.
- Si le produit n'arrive pas à imprimer une télécopie reçue à cause d'une erreur du produit, telle qu'un bourrage papier, l'erreur de mémoire pleine peut s'afficher. Effacez toute erreur du produit, puis demandez à l'expéditeur de renvoyer la télécopie.

**Sujet parent:** [Résolution des problèmes de télécopie](#)

### Références associées

[Paramètres d'envoi de télécopies](#)

### Tâches associées

[Sauvegarde et visualisation des télécopies reçues](#)

## La télécopie envoyée est de piètre qualité

Si une télécopie envoyée est de mauvaise qualité, essayez ces solutions :

- Nettoyez la vitre d'exposition du scanner.
- Nettoyez le chargeur automatique de documents.

- Essayez de changer le paramètre de résolution ou de densité sur le panneau de commande.
- Si vous envoyez une télécopie monochrome à une seule personne, essayez de l'envoyer à l'aide de la fonction **Envoi direct**.

**Remarque:** Si vous envoyez une télécopie monochrome à haute résolution sans utiliser la fonction **Envoi direct**, le produit pourrait diminuer automatiquement la résolution.

- Essayez d'activer le mode de correction d'erreur (ECM).

**Sujet parent:** [Résolution des problèmes de télécopie](#)

**Références associées**

[Paramètres d'envoi de télécopies](#)

[Paramètres de base - Télécopie](#)

**Tâches associées**

[Nettoyage de votre produit](#)

**Sujets reliés**

[Envoi de télécopies](#)

## La télécopie envoyée est reçue dans la mauvaise taille

Si votre destinataire reçoit une télécopie dans la mauvaise taille, essayez ces solutions :

- Si vous envoyez une télécopie à l'aide de la vitre d'exposition du scanner, assurez-vous que votre document original est placé correctement et que la bonne taille de papier est sélectionnée sur le panneau de commande.
- Nettoyez la vitre d'exposition du scanner et le couvre-document.

**Sujet parent:** [Résolution des problèmes de télécopie](#)

**Tâches associées**

[Positionnement des originaux sur la vitre d'exposition du scanner](#)

[Sélection des paramètres papier - Panneau de commande](#)

[Nettoyage de votre produit](#)

**Sujets reliés**

[Envoi de télécopies](#)

## La télécopie reçue est de piètre qualité

Si vous recevez une télécopie de piètre qualité, essayez ces solutions :

- Essayez d'activer le mode de correction d'erreur (ECM).
- Contactez l'expéditeur de la télécopie et demandez-lui d'envoyer la télécopie sous une résolution plus haute.
- Essayez de réimprimer la télécopie reçue.

**Sujet parent:** [Résolution des problèmes de télécopie](#)

### Références associées

[Paramètres de base - Télécopie](#)

### Sujets reliés

[Réception de télécopies](#)

## La télécopie reçue ne s'imprime pas

Si une télécopie reçue ne s'imprime pas, essayez ces solutions :

- Assurez-vous qu'aucune erreur n'est survenue sur le produit. Le produit ne peut pas imprimer les télécopies reçues si une erreur s'est produite, telle qu'un bourrage papier.
- Si le produit a été configuré afin d'enregistrer les télécopies reçues dans la mémoire ou la boîte de réception du produit, les télécopies entrantes ne sont pas automatiquement imprimées. Vérifiez le paramètre **Param. de réception** sur le panneau de commande du produit et modifiez-le si nécessaire.

**Sujet parent:** [Résolution des problèmes de télécopie](#)

### Références associées

[Paramètres de réception - Télécopie](#)

### Sujets reliés

[Réception de télécopies](#)

## Désinstallation des logiciels du produit

Si vous avez un problème qui nécessite de désinstaller et de réinstaller vos logiciels, suivez les instructions pour votre système d'exploitation.



[Désinstallation et réinstallation des logiciels du produit - Windows](#)

[Désinstallation des logiciels du produit - Mac](#)

**Sujet parent:** [Résolution des problèmes](#)

## Désinstallation et réinstallation des logiciels du produit - Windows

Vous pouvez désinstaller et réinstaller les logiciels de votre produit pour résoudre certains problèmes.

1. Mettez le produit hors tension.
2. Débranchez tous les câbles d'interface.
3. Choisissez l'une des méthodes suivantes :
  - **Windows 10** : Cliquez sur  et sélectionnez  (Paramètres) > **Applications > Applis et fonctions**. Puis, sélectionnez le programme que vous voulez désinstaller et sélectionnez **Désinstaller**.
  - **Windows 8.x** : Naviguez vers l'écran **Applications** et sélectionnez **Panneau de configuration > Programmes > Programmes et fonctionnalités**. Sélectionnez l'option de désinstallation pour votre produit Epson, puis sélectionnez **Désinstaller/Modifier**.

**Remarque:** Si vous voyez une fenêtre **Contrôle de compte d'utilisateur**, cliquez sur **Oui** ou **Continuer**.

Sélectionnez votre produit de nouveau, au besoin, puis sélectionnez **OK**, et cliquez sur **Oui** pour confirmer la désinstallation.

- **Windows** (autres versions) : Cliquez sur  ou **Démarrer**, puis sélectionnez **Tous les programmes** ou **Programmes**. Sélectionnez **EPSON**, sélectionnez votre produit, puis cliquez sur **Désinstallation du pilote d'impression EPSON**.

**Remarque:** Si vous voyez une fenêtre **Contrôle de compte d'utilisateur**, cliquez sur **Oui** ou **Continuer**.

Dans la fenêtre suivante, sélectionnez votre produit et cliquez sur **OK**. Ensuite, suivez les instructions à l'écran.

4. Effectuez l'une des étapes suivantes pour désinstaller Epson Event Manager, puis suivez les instructions à l'écran :
  - **Windows 10/8.x** : Sélectionnez **Epson Event Manager** et cliquez sur **Désinstaller**.
  - **Windows 7/Windows Vista** : Ouvrez l'utilitaire **Panneau de configuration** de Windows. Sélectionnez **Programmes et Fonctionnalités**. (Si vous utilisez l'affichage classique, sélectionnez **Programmes** et cliquez sur **Désinstaller un programme**.) Sélectionnez **EPSON Event Manager** et cliquez sur **Ajout/Suppression de programmes**.

5. Effectuez l'une des étapes suivantes pour désinstaller Epson Scan 2, puis suivez les instructions à l'écran :
  - **Windows 10** : Sélectionnez **Epson Scan 2** et cliquez sur **Désinstaller**.
  - **Windows 8.x/Windows 7/Windows Vista** : Sélectionnez **Epson Scan 2** et cliquez sur **Désinstaller/Modifier**.
6. Redémarrez votre ordinateur et consultez l'affiche *Point de départ* pour réinstaller vos logiciels.

**Remarque:** Si la réinstallation des logiciels de votre produit ne résout pas le problème, communiquez avec Epson.

**Sujet parent:** [Désinstallation des logiciels du produit](#)

## Désinstallation des logiciels du produit - Mac

Dans la plupart des cas, les utilisateurs de Mac n'ont pas besoin de désinstaller les logiciels du produit existants avant d'effectuer une réinstallation. Cependant, vous pouvez télécharger l'utilitaire Uninstaller depuis le site Web de soutien d'Epson pour désinstaller les logiciels du produit comme décrit ici.

**Remarque:** Si la réinstallation des logiciels de votre produit ne résout pas le problème, communiquez avec Epson.

1. Pour télécharger l'utilitaire Uninstaller, visitez le site Web [epson.ca/support](http://epson.ca/support) et sélectionnez votre produit.
2. Cliquez sur **Téléchargements**.
3. Sélectionnez votre système d'exploitation, cliquez sur **Utilitaires**, trouvez l'utilitaire Uninstaller dans la liste, puis cliquez sur **Télécharger**.
4. Lancez le fichier que vous avez téléchargé.
5. Double-cliquez sur l'icône **Uninstall**.
6. À l'écran Epson Uninstaller, cochez la case de chaque programme informatique que vous souhaitez désinstaller.
7. Cliquez sur **Désinstaller**.
8. Suivez les instructions à l'écran pour désinstaller les logiciels.
9. Réinstallez les logiciels du produit.

**Remarque:** Si vous désinstallez le pilote d'imprimante, mais que le nom de votre produit apparaît toujours dans la fenêtre **Imprimantes et fax** ou **Imprimantes et scanners**, sélectionnez le nom de votre produit et cliquez sur l'icône – (supprimer) pour l'enlever.

**Sujet parent:** [Désinstallation des logiciels du produit](#)

## Comment obtenir de l'aide

Si vous avez besoin de contacter Epson pour obtenir des services de soutien technique, utilisez l'une des options suivantes :

### Assistance via Internet

Visitez le site Web de soutien d'Epson à l'adresse [epson.ca/support](http://epson.ca/support) et sélectionnez votre produit pour obtenir des solutions aux problèmes courants. Vous pouvez y télécharger des pilotes et de la documentation en français, consulter une foire aux questions et des conseils de dépannage, ou envoyer vos questions par courriel à Epson.

### Contacteur un représentant du soutien

Avant de communiquer avec Epson pour obtenir du soutien, ayez les informations suivantes sous la main :

- Nom de produit
- Numéro de série du produit (situé sur une étiquette sur le produit)
- Preuve d'achat (telle qu'un reçu de magasin) et date d'achat
- Configuration informatique
- Description du problème

Ensuite, composez le numéro suivant :

- États-Unis : 562 276-4382, de 6 h à 20 h, heure du Pacifique, du lundi au vendredi et de 7 h à 16 h, heure du Pacifique, le samedi.
- Canada : 905 709-3839, de 6 h à 20 h, heure du Pacifique, du lundi au vendredi et de 7 h à 16 h, heure du Pacifique, le samedi.

Les jours et les heures de service peuvent changer sans préavis. Des frais d'interurbain peuvent s'appliquer.

### **Achat de fournitures et d'accessoires**

Vous pouvez acheter de l'encre et du papier d'origine Epson à l'adresse [epson.com](http://epson.com) (États-Unis), [epson.ca](http://epson.ca) (Canada) ou [epson.com.jm](http://epson.com.jm) (Caraïbes). Vous pouvez également vous procurer d'autres fournitures auprès d'un revendeur Epson autorisé. Pour trouver le revendeur le plus près de chez vous, composez le 1 800 807-7766.

**Sujet parent:** [Résolution des problèmes](#)



---

# Caractéristiques techniques

Les sections suivantes présentent les caractéristiques techniques de votre produit.

**Remarque:** Epson offre un programme de recyclage des produits Epson en fin de vie. Veuillez consulter [ce site](#) pour obtenir des informations sur la façon de retourner vos produits Epson pour une élimination appropriée.

[Exigences système - Windows](#)

[Exigences système - Mac](#)

[Caractéristiques du papier](#)

[Caractéristiques de la zone d'impression](#)

[Caractéristiques de la numérisation](#)

[Caractéristiques du chargeur automatique de documents \(ADF\)](#)

[Caractéristiques de télécopie](#)

[Caractéristiques des cartouches d'encre](#)

[Caractéristiques des dimensions](#)

[Caractéristiques électriques](#)

[Caractéristiques environnementales](#)

[Caractéristiques de l'interface](#)

[Caractéristiques de l'interface réseau](#)

[Caractéristiques de normes et de conformité](#)

## Exigences système - Windows

Pour utiliser votre produit et ses logiciels, votre ordinateur doit fonctionner sous l'un des systèmes d'exploitation Microsoft suivants :

- Windows 10
- Windows 8.x
- Windows 7
- Windows Vista
- Windows Server 2016
- Windows Server 2012 R2

- Windows Server 2012
- Windows Server 2008 R2
- Windows Server 2008
- Windows Server 2003 R2
- Windows Server 2003 SP2 ou version ultérieure

**Remarque:** Pour obtenir les plus récentes versions des logiciels disponibles pour votre système d'exploitation, visitez le site de soutien d'Epson à l'adresse [epson.ca/support](http://epson.ca/support), sélectionnez votre produit, puis cliquez sur **Téléchargements**.

**Sujet parent:** [Caractéristiques techniques](#)

## Exigences système - Mac

Pour utiliser votre produit et ses logiciels, votre Mac doit fonctionner sous l'un des systèmes d'exploitation suivants :

- macOS 10.13.x
- macOS 10.12.x
- OS X 10.11.x
- OS X 10.10.x
- OS X 10.9.x
- OS X 10.8.x
- OS X 10.7.x
- OS X 10.6.8

**Remarque:** Pour obtenir les plus récentes versions des logiciels disponibles pour votre système d'exploitation, visitez le site de soutien d'Epson à l'adresse [epson.ca/support](http://epson.ca/support), sélectionnez votre produit, puis cliquez sur **Téléchargements**.

**Sujet parent:** [Caractéristiques techniques](#)

## Caractéristiques du papier

**Remarque:** Étant donné que la qualité d'une marque ou d'un type de papier peut être modifiée par le fabricant à tout moment, Epson ne peut garantir la qualité d'un type de papier de marque autre qu'Epson. Faites toujours l'essai du support d'impression avant d'acheter des quantités importantes ou d'imprimer des travaux à grand tirage.

### Feuilles individuelles

<b>Dimensions</b>	A4 (8,3 × 11,7 po [210 × 297 mm]) A6 (4,1 × 5,8 po [105 × 148 mm]) Lettre (8,5 × 11 po [216 × 279 mm]) Légal (8,5 × 14 po [216 × 356 mm]) Folio (8,5 × 13 po [216 × 330 mm]) 4 × 6 po (102 × 152 mm) 5 × 7 po (127 × 178 mm) 8 × 10 po (203 × 254 mm) 3,5 × 5 po (89 × 127 mm) Exécutif (7,25 × 10,5 po [184 × 267 mm]) Rapport 16:9 (4 × 7,1 po [102 × 181 mm]) Demi-lettre (5,5 × 8,5 po [140 × 216 mm])
<b>Types de papier</b>	Papier ordinaire et papier distribué par Epson
<b>Poids</b>	17 lb (64 g/m <sup>2</sup> ) à 24 lb (90 g/m <sup>2</sup> )

### Enveloppes

<b>Dimensions</b>	N° 10 (4,1 × 9,5 po [105 × 241 mm])
<b>Types de papier</b>	Papier pour titres ordinaire
<b>Poids</b>	20 lb (75 g/m <sup>2</sup> ) à 24 lb (90 g/m <sup>2</sup> )

**Sujet parent:** [Caractéristiques techniques](#)

## Caractéristiques de la zone d'impression

**Remarque:** Lorsque vous imprimez avec la fonction sans marges, il se peut que la qualité d'impression se dégrade dans la zone d'impression agrandie.

### Feuilles individuelles

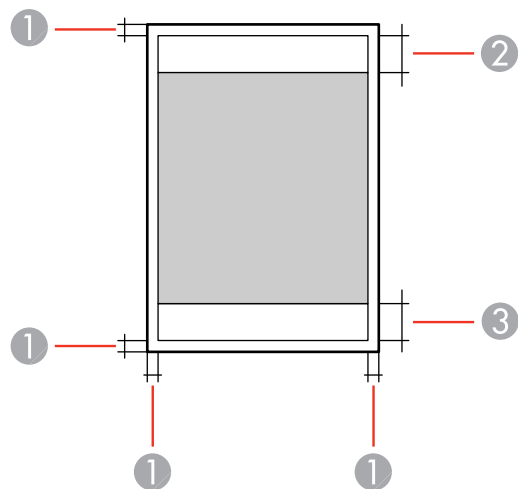

- 1 Haut/bas/gauche/droite : 0,12 po (3 mm) minimum
- 2 Zone de qualité d'impression réduite du haut : 1,61 po (41 mm) minimum
- 3 Zone de qualité d'impression réduite du bas : 1,46 po (37 mm) minimum

### Sans bordure

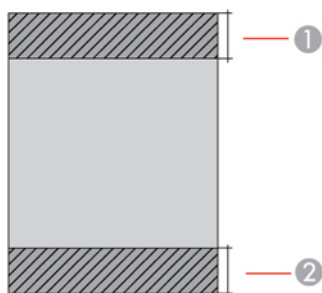

- 1 Zone de qualité d'impression réduite du haut : 1,73 po (44 mm) minimum
- 2 Zone de qualité d'impression réduite du bas : 1,57 po (40 mm) minimum

**Enveloppes**

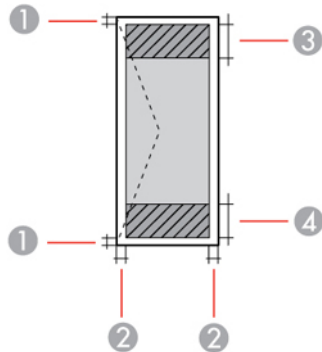

- 1 Gauche/droite : 0,12 po (3 mm) minimum
- 2 Haut/bas : 0,20 po (5 mm) minimum
- 3 Zone de qualité d'impression réduite de gauche : 0,70 po (18 mm) minimum
- 4 Zone de qualité d'impression réduite de droite : 1,61 po (41 mm) minimum

Sujet parent: [Caractéristiques techniques](#)

**Caractéristiques de la numérisation**

<b>Type de scanner</b>	Plateau
<b>Dispositif photoélectrique</b>	Capteur de ligne CIS
<b>Nombre de pixels effectifs</b>	10 200 × 14 040 pixels à 1200 ppp
<b>Taille du document</b>	Maximum : 8,5 × 11,7 po (216 × 297 mm) Vitre d'exposition du scanner : lettre US ou A4
<b>Résolution de numérisation</b>	1200 ppp (numérisation principale) 2400 ppp (numérisation secondaire)
<b>Résolution de sortie</b>	50 à 9600 ppp par incréments de 1 ppp

<b>Données d'image</b>	Couleur : 48 bits par pixel interne (16 bits par pixel par couleur) 24 bits par pixel externe (8 bits par pixel par couleur) Niveaux de gris : 16 bits par pixel interne 8 bits par pixel externe Noir et blanc : 16 bits par pixel interne 1 bit par pixel externe
<b>Source lumineuse</b>	DEL

Sujet parent: [Caractéristiques techniques](#)

## Caractéristiques du chargeur automatique de documents (ADF)

<b>Taille papier</b>	Format lettre US, légal ou A4
<b>Type papier</b>	Papier ordinaire
<b>Poids papier</b>	17 lb (64 g/m <sup>2</sup> ) à 25,5 lb (95 g/m <sup>2</sup> )
<b>Capacité d'alimentation</b>	Épaisseur totale : 0,13 po (3,3 mm) Environ 30 feuilles (format lettre US ou A4) ou 10 feuilles (légal)

Sujet parent: [Caractéristiques techniques](#)

## Caractéristiques de télécopie

<b>Type de télécopie</b>	Capacité de télécopie libre-service en noir et blanc et en couleur (ITU-T Super Group 3)
<b>Ligne nécessaire</b>	Ligne téléphonique analogique (domicile) Systèmes de téléphonie avec autocommutateur privé (PBX)
<b>Vitesse</b>	Jusqu'à 33,6 kbps

<b>Résolution</b>	<p><b>Monochrome</b></p> <p>Standard : 203 pixels par pouce × 98 lignes par pouce (8 pixels par mm × 3,85 lignes par mm)</p> <p>Fin : 203 pixels par pouce × 196 lignes par pouce (8 pixels par mm × 7,7 lignes par mm)</p> <p>Photo : 203 pixels par pouce × 196 lignes par pouce (8 pixels par mm × 7,7 lignes par mm)</p> <p><b>Couleur</b></p> <p>200 × 200 ppp</p>
<b>Mémoire page</b>	Jusqu'à 100 pages (Tableau ITU-T No. 1 reçu en mode brouillon monochrome)
<b>Recomposition</b>	2 fois (avec un intervalle de 1 minute)
<b>Interface</b>	Ligne téléphonique RJ-11 Connexion de combiné téléphonique RJ-11

**Sujet parent:** [Caractéristiques techniques](#)

## Caractéristiques des cartouches d'encre

**Remarque:** Votre imprimante a été conçue pour fonctionner seulement avec des cartouches d'encre authentiques Epson. Les cartouches et fournitures d'encre d'autres marques ne sont pas compatibles et, même si elles sont décrites comme étant compatibles, elles risquent de mal fonctionner, voire de ne pas fonctionner du tout. Epson fournit périodiquement des mises à jour de micrologiciel afin de résoudre des problèmes de sécurité ou de performance, des bogues mineurs et pour s'assurer que votre imprimante fonctionne tel que prévu. Ces mises à jour peuvent altérer la fonctionnalité de l'encre d'autres fabricants. Il est possible que les cartouches non Epson ou les cartouches Epson modifiées qui fonctionnaient avant la mise à jour du micrologiciel cessent de fonctionner.

Les cartouches initiales fournies sont conçues pour assurer la fiabilité de la configuration de l'imprimante et ne peuvent être utilisées comme cartouches de remplacement ni revendues. Après la configuration, l'encre restante peut être utilisée pour l'impression. Les rendements sont basés sur la norme ISO 24711 en mode par défaut, selon une impression continue. Les rendements peuvent varier selon les images imprimées, les paramètres choisis et la température ambiante. L'impression peu fréquente ou réalisée surtout avec une couleur réduit les rendements. Toutes les cartouches doivent être installées et contenir de l'encre pour les besoins de l'impression et de l'entretien de l'imprimante. Pour assurer une bonne qualité d'impression, il reste une certaine quantité d'encre dans les cartouches remplacées.

<b>Couleur</b>	Noir, Cyan, Magenta, Jaune
<b>Durée de vie des cartouches</b>	Emballage ouvert : 6 mois. Emballage intact : N'utilisez pas l'encre si la date d'expiration indiquée sur l'emballage est dépassée.
<b>Température</b>	Stockage : -22 à 104 °F (-30 à 40 °C) 1 mois à 104 °F (40 °C) L'encre gèle à 3,2 °F (-16 °C). L'encre dégèle et devient utilisable après environ 3 heures à 77 °F (25 °C).

**Remarque:** Pour les meilleurs résultats, utilisez les cartouches dans les six mois suivant leur déballage.

**Sujet parent:** [Caractéristiques techniques](#)

**Références associées**

[Numéros de pièce pour les cartouches d'encre et la boîte de maintenance](#)

## Caractéristiques des dimensions

<b>Hauteur</b>	Stockage : 9,1 po (230 mm) Mode impression : 10 po (255 mm)
<b>Largeur</b>	Stockage : 14,8 po (375 mm) Mode impression : 16,4 po (417 mm)
<b>Profondeur</b>	Stockage : 13,7 po (347 mm) Mode impression : 19,8 po (503 mm)
<b>Poids</b> (sans l'encre ou le cordon d'alimentation)	14,1 lb (6,4 kg)

**Sujet parent:** [Caractéristiques techniques](#)



## Caractéristiques électriques

<b>Intervalle de tension d'entrée</b>	100 à 240 V
<b>Intervalle de fréquence nominale</b>	50 à 60 Hz
<b>Courant nominal</b>	0,4 à 0,2 A
<b>Consommation électrique</b>	Copie autonome : Environ 12 W (ISO/IEC24712) Mode prêt : Environ 5,4 W Mode veille : Environ 1 W Mode hors tension : Environ 0,2 W

Sujet parent: [Caractéristiques techniques](#)

## Caractéristiques environnementales

<b>Température</b>	Fonctionnement : 50 à 95 °F (10 à 35 °C) Stockage : -4 à 104 °F (-20 à 40 °C) 1 mois à 104 °F (40 °C)
<b>Humidité</b> (sans condensation)	Fonctionnement : 20 à 80 % HR Stockage : 5 à 85 % HR

Sujet parent: [Caractéristiques techniques](#)

## Caractéristiques de l'interface

<b>Type d'interface</b>	USB haute vitesse (classe de périphériques pour ordinateurs)
-------------------------	--

Sujet parent: [Caractéristiques techniques](#)

## Caractéristiques de l'interface réseau

### Wi-Fi

<b>Standard</b>	IEEE 802.11 b/g/n; conforme aux normes IEEE 802.11 b/g ou IEEE 802.11 b/g/n, selon l'endroit où l'appareil a été acheté
<b>Sécurité</b>	WPA2-PSK (AES); WPA2 compatible avec soutien pour WPA/WPA2 personnel WEP (64/128 bits)
<b>Intervalle de fréquence</b>	2,4 GHz
<b>Mode de communication</b>	Mode infrastructure Wi-Fi Direct (Simple AP); non supporté pour IEEE 802.11b

### Ethernet

<b>Standard</b>	IEEE802.3i (10BASE-T); pour éviter le risque d'interférence radio, utilisez un câble à paire torsadée blindé de catégorie 5e ou supérieure IEEE802.3u (100BASE-TX) IEEE802.3az (Energy Efficient Ethernet); un appareil connecté doit être compatible avec la norme IEEE802.3az
<b>Mode de communication</b>	Auto, duplex intégral 10Mbps, semi-duplex 10Mbps, duplex intégral 100 Mbps, semi-duplex 100Mbps
Ports	RJ-45

### Protocole de sécurité

SSL/TLS

HTTPS Server/Client, IPPS

**Sujet parent:** [Caractéristiques techniques](#)

## Caractéristiques de normes et de conformité

### États-Unis

Sécurité : UL60950-1

CEM : FCC partie 15 sous-partie B classe B

### Canada

Sécurité : CAN/CSA C22.2 No. 60950-1

CEM : CAN/CSA-CEI/IEC CISPR 22 classe B

Cet équipement contient le module sans fil suivant :

- Fabricant : Askey Computer Corporation.
- Type : WLU6320-D69 (RoHS)

Ce produit est conforme au Chapitre 15 du Règlement FCC et CNR-210 du Règlement IC. Epson décline toute responsabilité en cas de non-respect des normes de sécurité suite à la modification non recommandée du produit. L'utilisation est soumise aux deux conditions suivantes : (1) le périphérique ne peut pas causer d'interférences nuisibles et (2) l'appareil doit accepter toute interférence en réception, y compris les interférences causant un dysfonctionnement de l'appareil.

Pour éviter les interférences radio du service sous licence, l'appareil doit être utilisé à l'intérieur et être éloigné des fenêtres afin de garantir une protection optimale. Le matériel (ou l'antenne émettrice) placé à l'extérieur doit faire l'objet d'une autorisation.

Cet équipement est conforme aux limites d'exposition aux rayonnements FCC/IC énoncées pour un environnement non contrôlé et respecte les lignes directrices d'exposition aux fréquences radioélectriques (RF) de la FCC dans le Supplément C à OET65 et les règles d'exposition aux fréquences radioélectriques (RF) CNR-102 d'IC. Cet équipement doit être installé et utilisé en gardant une distance de 20 cm (7,9 po) ou plus entre le radiateur et le corps de l'utilisateur (à l'exception des extrémités : mains, poignets, pieds et chevilles).

**Sujet parent:** [Caractéristiques techniques](#)

---

## Avis

Consultez ces sections pour des avis importants concernant votre produit.

**Remarque:** Epson offre un programme de recyclage des produits Epson en fin de vie. Veuillez consulter [ce site](#) pour obtenir des informations sur la façon de retourner vos produits Epson pour une élimination appropriée.

[Consignes de sécurité importantes](#)

[Avis important sur la confidentialité \(numéro de série de l'imprimante\)](#)

[Déclaration de conformité avec la FCC](#)

[Arbitrage exécutoire et recours collectifs](#)

[Marques de commerce](#)

[Avis sur les droits d'auteur](#)

## Consignes de sécurité importantes

Avant d'utiliser votre produit Epson, lisez et suivez les consignes de sécurité présentées dans les sections suivantes.

[Consignes de sécurité générales du produit](#)

[Consignes de sécurité concernant les cartouches d'encre](#)

[Consignes de sécurité concernant la connexion sans fil](#)

[Consignes de sécurité pour l'écran ACL](#)

[Consignes de sécurité concernant le matériel téléphonique](#)

**Sujet parent:** [Avis](#)

## Consignes de sécurité générales du produit

- Respectez les instructions et les avertissements indiqués sur le produit.
- N'utilisez que le type de source d'alimentation indiqué sur l'étiquette du produit.
- N'utilisez que le cordon d'alimentation livré avec le produit. L'utilisation d'un autre cordon peut occasionner un incendie ou provoquer une décharge électrique. N'utilisez pas le cordon avec d'autres équipements.
- Assurez-vous que le cordon d'alimentation CA rencontre les normes de sécurité locales.
- Placez le produit près d'une prise murale où la fiche peut être débranchée facilement.

- Évitez de brancher le produit dans une prise qui se trouve sur le même circuit qu'un photocopieur ou un système de conditionnement d'air qui s'allume et s'éteint à intervalles réguliers, ou une prise commandée par un interrupteur mural ou une minuterie.
- N'utilisez pas un cordon d'alimentation endommagé ou effiloché. Placez-le de manière à éviter l'usure, les coupures, les ondulations, l'effilochage et les torsions. Ne placez aucun objet sur le cordon d'alimentation et placez ce dernier de façon à éviter que l'on passe ou marche dessus. Prenez soin de placer le cordon afin qu'il soit droit à chaque extrémité.
- Si vous utilisez une rallonge avec le produit, assurez-vous que l'intensité nominale totale de tous les dispositifs branchés sur la rallonge ne dépasse pas la capacité nominale de cette dernière. Assurez-vous également que l'intensité nominale totale de tous les dispositifs branchés dans la prise murale ne dépasse pas la capacité nominale de cette dernière.
- Éteignez toujours le produit au moyen du bouton d'alimentation et attendez que le témoin d'alimentation cesse de clignoter avant de débrancher le produit ou d'interrompre le courant de la prise murale.
- Si vous prévoyez une longue période d'inutilisation de l'imprimante, débranchez le cordon d'alimentation de la prise de courant.
- Placez le produit sur une surface plane, stable et plus grande que sa base vers tous les côtés. Il ne fonctionnera pas correctement s'il est incliné.
- Laissez de l'espace derrière le produit pour les câbles et au-dessus du produit de manière à pouvoir ouvrir complètement le couvre-document.
- Laissez suffisamment d'espace à l'avant du produit pour permettre la sortie complète du papier.
- Évitez les emplacements soumis à des changements rapides de température ou d'humidité, aux chocs, aux vibrations ou à la poussière.
- Évitez de placer ou de ranger le produit à l'extérieur.
- Ne placez pas le produit près d'un radiateur, d'un évent de chauffage ou dans un endroit exposé à la lumière directe du soleil.
- Prévoyez suffisamment d'espace autour du produit pour assurer une ventilation adéquate. Ne bloquez pas ou ne recouvrez pas les ouvertures du boîtier du produit; n'insérez pas d'objets dans les fentes.
- Éloignez le produit des sources éventuelles d'interférence électromagnétique, comme les haut-parleurs ou les socles de téléphones sans fil.
- Gardez le produit à une distance d'au moins 8,7 po (22 cm) de tout stimulateur cardiaque afin d'éviter que les ondes radio du produit n'affectent le fonctionnement du stimulateur.
- Lorsque vous branchez le produit à un ordinateur ou un autre dispositif à l'aide d'un câble, assurez-vous que les connecteurs sont orientés correctement. Les connecteurs ne disposent que d'une seule

orientation correcte. Si vous insérez un connecteur de manière incorrecte, vous risquez d'endommager les deux périphériques reliés à l'aide du câble.

- Ne touchez pas au câble plat blanc à l'intérieur du produit.
- Ne touchez pas à la pellicule translucide à l'intérieur du produit.
- Pour éviter d'endommager le produit, ne déplacez jamais la tête d'impression manuellement.
- N'insérez pas votre main dans le produit lorsqu'il imprime.
- Ne déversez pas de liquide sur le produit et ne le manipulez pas avec des mains humides.
- N'utilisez pas de produits aérosols contenant des gaz inflammables à l'intérieur ou autour du produit. Cela risque de causer un incendie.
- N'exercez pas de pression excessive sur la vitre d'exposition du scanner lorsque vous placez les originaux.
- Ne soulevez pas la section du scanner du produit pendant la copie, l'impression, la numérisation ou lorsque toute autre fonction est en cours.
- Prenez garde de ne pas coincer vos doigts lorsque vous fermez le couvre-document.
- Sauf indication contraire dans la documentation, ne tentez pas de réparer ou de désassembler vous-même le produit.
- Débranchez le produit et consultez un technicien agréé dans les cas suivants : si la fiche ou le cordon d'alimentation est endommagé; si une substance liquide s'est infiltrée dans le produit; si le produit est tombé ou son boîtier a été endommagé; si le produit ne fonctionne pas correctement ou son rendement est en baisse. Ne réglez que les commandes dont il est question dans les directives de fonctionnement.
- Laissez les cartouches d'encre installées. Le retrait des cartouches peut assécher la tête d'impression et empêcher le bon fonctionnement du produit.
- Avant de transporter le produit, assurez-vous que la tête d'impression est bien immobilisée à droite et que les cartouches d'encre sont installées.
- Pendant le stockage ou le transport du produit, ne le penchez pas, ne le placez pas sur ses côtés et ne le tournez pas à l'envers, car l'encre risque de fuir.

**Sujet parent:** [Consignes de sécurité importantes](#)

## **Consignes de sécurité concernant les cartouches d'encre**

- Rangez les cartouches d'encre hors de portée des enfants et n'ingérez pas l'encre.
- Redoublez de vigilance lorsque vous manipulez des cartouches d'encre usagées; il pourrait y avoir de l'encre autour du port de distribution d'encre. En cas de contact de l'encre avec la peau, lavez bien

avec de l'eau et du savon. En cas de projection d'encre dans les yeux, rincez-les immédiatement avec de l'eau.

- N'introduisez pas vos mains à l'intérieur du produit et ne touchez pas aux cartouches d'encre pendant l'impression.
- Installez une cartouche d'encre neuve dès que vous avez retiré une cartouche épuisée. Si vous négligez de remplacer la cartouche d'encre, cela risque d'assécher la tête d'impression et d'empêcher le produit d'imprimer.
- Ne retirez pas ou ne déchirez pas l'étiquette sur la cartouche; cela pourrait entraîner une fuite.
- Ne retirez pas le sceau transparent en dessous de la cartouche. Cela pourrait rendre la cartouche inutilisable.
- Prenez soin de ne pas briser les crochets sur le côté de la cartouche d'encre lorsque vous la retirez de l'emballage.
- Ne touchez pas à la puce à circuit intégré verte située sur le côté de la cartouche. Cela peut nuire au fonctionnement normal.
- Ne secouez pas la cartouche d'encre trop vigoureusement après avoir ouvert l'emballage; cela pourrait causer une fuite.
- Si vous retirez une cartouche d'encre en vue d'une utilisation ultérieure, protégez le port de distribution d'encre de la saleté et la poussière et rangez la cartouche dans le même environnement que votre produit. Le port de distribution d'encre possède une valve qui rend inutile la présence d'un couvercle ou d'un bouchon, mais nécessite toutefois certaines précautions de manipulation pour éviter de tacher les éléments que la cartouche viendrait à toucher. Ne touchez pas le port de distribution d'encre de la cartouche ni toute surface à proximité de celui-ci.
- N'utilisez pas une cartouche d'encre dont la date indiquée sur l'emballage est expirée.
- Ne démontez pas une cartouche d'encre. Cela risque d'endommager la tête d'impression.
- Rangez les cartouches d'encre dans un endroit frais et sombre.
- Assurez-vous d'installer toutes les cartouches d'encre. L'imprimante fonctionne seulement lorsque toutes les cartouches d'encre sont correctement installées.
- Après avoir sorti une cartouche d'encre d'un site d'entreposage froid, laissez-la se réchauffer à la température ambiante pendant au moins trois heures avant de l'utiliser.
- Rangez les cartouches d'encre avec l'étiquette vers le haut. Ne stockez pas les cartouches à l'envers.

**Sujet parent:** [Consignes de sécurité importantes](#)

## Consignes de sécurité concernant la connexion sans fil

Les ondes radio de ce produit pourraient perturber le fonctionnement de l'équipement médical ou des appareils contrôlés automatiquement tels que les stimulateurs cardiaques, les portes automatiques ou les alarmes d'incendie. Lorsque vous utilisez ce produit près de tels appareils ou dans un établissement médical, suivez les directives données par les membres du personnel autorisé de l'établissement, et suivez toutes les directives et tous les avertissements affichés sur l'appareil pour éviter de provoquer un accident.

**Sujet parent:** [Consignes de sécurité importantes](#)

## Consignes de sécurité pour l'écran ACL

- Utilisez un chiffon sec et doux pour nettoyer l'écran ACL. N'utilisez pas de nettoyeurs liquides ou chimiques.
- Si l'écran ACL est endommagé, communiquez avec Epson. Si la solution à cristaux liquides entre en contact avec les mains, lavez-les bien avec de l'eau et du savon. Si vous recevez de la solution à cristaux liquides dans les yeux, rincez-les immédiatement avec de l'eau. Si vous éprouvez de l'inconfort ou des problèmes de vision après avoir rincé vos yeux, consultez immédiatement un médecin.
- N'appuyez pas trop fort sur l'écran ACL et ne le soumettez pas à des chocs violents.
- N'utilisez pas d'objets pointus tels qu'un crayon ou votre ongle lorsque vous utilisez l'écran ACL.
- Si l'écran ACL se morcelle ou fend, n'y touchez pas et n'essayez pas de retirer les pièces brisées; communiquez avec Epson pour obtenir de l'assistance.

**Sujet parent:** [Consignes de sécurité importantes](#)

## Consignes de sécurité concernant le matériel téléphonique

Lorsque vous utilisez du matériel téléphonique, suivez toujours les directives de sécurité de base afin de réduire les risques d'incendie, d'électrocution et de blessures, incluant les directives suivantes :

- N'utilisez pas le produit Epson près de l'eau.
- Évitez d'utiliser un téléphone durant un orage électrique. Un éclair pourrait causer un faible risque d'électrocution.
- N'utilisez pas un téléphone pour signaler une fuite de gaz si vous vous trouvez près de la fuite en question.

**Mise en garde:** Afin de réduire les risques d'incendie, utilisez seulement un fil téléphonique n° 26 AWG ou plus large.



Sujet parent: [Consignes de sécurité importantes](#)

## Avis important sur la confidentialité (numéro de série de l'imprimante)

Dans le cadre du processus de configuration, le numéro de série de votre imprimante sera envoyé vers un serveur Epson sécurisé afin de vous rendre admissible aux programmes que nous pourrions offrir de temps à autre, incluant le programme de réapprovisionnement en encre Epson. Vous aurez la possibilité de donner votre consentement individuel pour chacun de ces programmes.

Si vous avez des questions concernant cette procédure, vous pouvez communiquer avec nous en utilisant le [formulaire de commentaires sur la confidentialité](#) ou en nous écrivant à :

Epson America, Inc.

À l'attention du : Coordonnateur à la confidentialité

3840 Kilroy Airport Way

Long Beach, CA 90806-2469

Sujet parent: [Avis](#)

## Déclaration de conformité avec la FCC

### Pour les utilisateurs des États-Unis

Le présent matériel est conforme à la partie 68 de la réglementation FCC ainsi qu'aux exigences adoptées par l'Administrative Council for Terminal Attachments (ACTA). Une étiquette apposée sur la surface de cet appareil contient, entre autres, l'identificateur du produit dans le format américain suivant : US:AAAEQ##TXXXX. Sur demande, ce code doit être fourni à la compagnie de téléphone.

Certification Universal Service Order Codes (« USOC ») applicable de la prise du produit : RJ11C.

La fiche et la prise utilisées pour connecter le matériel au câblage de l'installation et au réseau téléphonique doivent être conformes aux règlements et exigences applicables de la partie 68 de la FCC adoptés par l'ACTA. Un cordon téléphonique conforme doté d'une fiche modulaire est fourni avec le produit. Il est conçu pour être connecté à une prise modulaire compatible également conforme. Consultez les directives d'installation pour les détails.

L'indice IES sert à déterminer le nombre d'appareils pouvant être connectés à votre ligne téléphonique. Si l'indice IES est trop élevé, les appareils risquent de ne pas sonner lors d'un appel entrant. Dans la plupart des régions, la somme des indices IES ne doit pas dépasser cinq (5,0). Pour vous assurer du nombre d'appareils que vous pouvez connecter à une ligne, tel que déterminé par la somme des indices IES, communiquez avec votre compagnie de téléphone locale. Pour les produits approuvés après le 23 juillet 2001, l'IES est intégré à l'identificateur du produit ayant le format américain :

US:AAAEQ##TXXXX. Les chiffres ## correspondent à l'IES sans virgule décimale (c.-à-d. que 03 correspond à l'indice 0,3). Pour les produits plus anciens, l'IES est indiqué séparément sur l'étiquette.

Si ce matériel nuit au bon fonctionnement du réseau téléphonique, la compagnie de téléphone vous informera à l'avance qu'une interruption temporaire du service pourrait être nécessaire. Si elle ne peut pas vous envoyer de préavis, la compagnie de téléphone vous avisera dès que possible. Vous serez également avisé de votre droit de porter plainte auprès de la FCC si vous le croyez nécessaire.

La compagnie de téléphone peut apporter des changements à ses installations, équipements, modes d'exploitation ou procédures, lesquels changements pourraient avoir une incidence sur le fonctionnement du matériel. Le cas échéant, la compagnie de téléphone vous informera à l'avance pour vous donner la possibilité d'apporter les changements nécessaires afin d'éviter une interruption du service.

Si vous éprouvez des problèmes avec ce produit et que vous avez besoin de communiquer avec le soutien technique ou le service à la clientèle, veuillez visiter le site [www.epson.com](http://www.epson.com) pour plus d'informations.

Ce produit n'est pas conçu pour être réparé par le client. Si vous ne parvenez pas à connecter ce produit à une ligne téléphonique, veuillez contacter :

Nom : Epson America, Inc.

Adresse : 3840 Kilroy Airport Way, Long Beach, CA 90806, É.-U.

Téléphone : 1 (562) 981-3840

Si ce matériel nuit au bon fonctionnement du réseau téléphonique, la compagnie de téléphone pourrait vous demander de déconnecter ce matériel jusqu'à ce que le problème soit résolu.

Ce matériel ne doit pas être utilisé sur une ligne d'appel à encaissement fournie par la compagnie de téléphone. La connexion aux services de ligne commune est sujette aux tarifs en vigueur dans votre région. Contactez la Commission des services publics de votre région, la Commission de la fonction publique ou la commission des corporations pour obtenir de l'information.

Si vous possédez de l'équipement d'alarme câblé spécial connecté au réseau téléphonique, assurez-vous que l'installation du présent modèle ne désactive pas l'équipement d'alarme. Si vous avez des questions concernant les appareils pouvant désactiver votre dispositif d'alarme, communiquez avec votre compagnie de téléphone locale ou un installateur qualifié.

La Loi sur la protection des consommateurs de services téléphoniques (Telephone Consumer Protection Act) de 1991 rend illégal pour toute personne d'utiliser un ordinateur ou tout autre dispositif électronique, y compris un télécopieur, pour envoyer un message à moins que ce message stipule clairement, dans la partie supérieure ou inférieure de chaque page transmise ou de la première page, la date et l'heure de l'envoi du message ainsi que l'identité de l'expéditeur commercial ou autre entité, ou de tout individu envoyant le message, ainsi que le numéro de téléphone de l'appareil expéditeur, de l'entreprise ou de toute autre entité ou tout autre individu. (Le numéro de téléphone indiqué ne peut pas être un numéro

900 ou tout autre numéro pour lequel des coûts excédants les frais d'acheminement local ou longue distance sont appliqués.)

Afin de programmer ces renseignements dans votre télécopieur, cliquez sur le lien ci-dessous pour obtenir les directives de configuration de l'en-tête de télécopie.

Selon les consignes de sécurité en électricité de la FCC, nous recommandons d'installer un suppresseur de transitoires CA dans la prise CA dans laquelle l'équipement sera connecté. Les compagnies de téléphone signalent que les surtensions, habituellement causées par la foudre, s'avèrent très destructives pour l'équipement terminal de client connecté aux sources d'alimentation CA, et que cela représente un problème important à l'échelle nationale.

À l'issue des tests dont il a fait l'objet, cet appareil a été déclaré conforme aux normes des appareils numériques de classe B, conformément à la partie 15 de la réglementation FCC. Ces normes sont destinées à assurer un niveau de protection raisonnable contre les interférences néfastes dans les installations résidentielles. Cet appareil produit, utilise et peut émettre des fréquences radioélectriques et, s'il n'est pas installé ou utilisé conformément aux directives, peut brouiller les ondes radio ou télévisuelles. Toutefois, il est impossible de garantir qu'aucune interférence ne se produira dans une installation particulière. Si cet équipement brouille la réception des ondes radio et télévisuelles, ce que vous pouvez déterminer en éteignant et en rallumant l'équipement, nous vous encourageons à prendre l'une ou plusieurs des mesures correctives suivantes :

- Réorientez ou déplacez l'antenne réceptrice.
- Éloignez l'appareil du récepteur.
- Branchez l'appareil à une autre prise ou sur un autre circuit que celui du récepteur.
- Demandez conseil au revendeur de l'appareil ou à un technicien radio/télévision expérimenté.

### **AVERTISSEMENT**

Le branchement d'un câble d'interface non blindé à ce matériel entraînera l'annulation de l'homologation FCC de cet appareil et risque de causer des interférences dépassant les limites établies par la FCC pour ce matériel. Il incombe à l'utilisateur de se procurer et d'utiliser un câble d'interface blindé avec cet appareil. Si le matériel est doté de plusieurs connecteurs d'interface, évitez de connecter des câbles à des interfaces inutilisées. Toute modification non expressément autorisée par le fabricant peut annuler la permission d'utilisation du matériel.

### **Pour les utilisateurs du Canada**

1. This product meets the applicable Innovation, Science and Economic Development Canada technical specifications.

2. The Ringer Equivalence Number indicates the maximum number of devices allowed to be connected to a telephone interface. The termination of an interface may consist of any combination of devices subject only to the requirement that the sum of the RENs of all the devices does not exceed five.

CAN ICES-3(B)/NMB-3(B)

Le présent produit est conforme aux spécifications techniques applicables d'Innovation, Sciences et Développement économique Canada.

L'indice d'équivalence de la sonnerie (IES) sert à indiquer le nombre maximal de dispositifs qui peuvent être raccordés à une interface téléphonique. La terminaison d'une interface peut consister en une combinaison quelconque de dispositifs, à la seule condition que la somme des IES de tous les dispositifs n'excède pas cinq.

CAN ICES-3(B)/NMB-3(B)

**Sujet parent:** [Avis](#)

## Arbitrage exécutoire et recours collectifs

### 1. DIFFÉRENDS, ARBITRAGE INDIVIDUEL EXÉCUTOIRE ET RENONCIATION À EXERCER DES RECOURS ET DES ARBITRAGES COLLECTIFS

1.1 **Différends.** Les dispositions du présent article 1 s'appliquent à tous les différends entre vous et Epson. Le terme « différend » doit être interprété de manière à donner le sens le plus large autorisé par la loi et inclut les différends, réclamations, controverses ou actions entre vous et Epson en lien avec le présent contrat, les produits de marque Epson (matériel et tout logiciel), ou toute autre opération conclue entre vous et Epson ou y ayant trait, qu'ils découlent d'un contrat, d'une garantie, d'une fausse déclaration, d'une fraude, d'un délit, d'un délit intentionnel, d'une loi, d'un règlement ou d'une ordonnance, en droit ou en equity. **UN « DIFFÉREND » N'INCLUT PAS LES RÉCLAMATIONS EN MATIÈRE DE PROPRIÉTÉ INTELLECTUELLE**, ou plus précisément, toute réclamation ou cause d'action pour (a) la contrefaçon ou la dilution d'une marque de commerce (b) la violation d'un brevet (c) la violation du droit d'auteur ou son utilisation abusive ou (d) l'usurpation d'un secret commercial (une « réclamation en matière de propriété intellectuelle »). Vous et Epson reconnaissez également, nonobstant le paragraphe 1.6, qu'un tribunal, et non un arbitre, peut décider si une réclamation ou une action constitue une réclamation en matière de propriété intellectuelle.

1.2 **Arbitrage exécutoire.** Vous et Epson acceptez de régler tous les différends par arbitrage exécutoire conformément aux dispositions du présent contrat. **L'ARBITRAGE SIGNIFIE QUE VOUS RENONCEZ À VOTRE DROIT À UN JUGE OU À UN JURY DANS LE CADRE D'UNE POURSUITE JUDICIAIRE ET QUE VOS MOTIFS D'APPEL SONT RESTREINTS.** En vertu du présent contrat, l'arbitrage exécutoire sera administré par JAMS, une autorité reconnue à l'échelle nationale en matière d'arbitrage, conformément à son code de procédure en vigueur pour les conflits liés aux consommateurs, à l'exception de toutes les règles qui autorisent les recours collectifs ou les arbitrages collectifs (pour plus

de détails sur la procédure, consultez le paragraphe 1.6 ci-dessous). Vous et Epson comprenez et acceptez que (a) la loi Federal Arbitration Act (9 U.S.C. § 1 et suivants) régit l'interprétation et l'application du présent article 1 (b) que le présent contrat consigne une opération de commerce entre États et que (c) le présent article 1 demeurera en vigueur même après la résiliation du présent contrat.

**1.3 Préparation à l'arbitrage et envoi d'un avis.** Avant de soumettre une demande d'arbitrage, vous et Epson devez chacun accepter de vous efforcer de résoudre tout différend de façon informelle pendant soixante (60) jours. Si vous et Epson ne parvenez pas à un accord pour régler le différend dans les soixante (60) jours, vous ou Epson pouvez entamer le processus d'arbitrage. L'avis de différend à l'intention d'Epson doit être envoyé à cette adresse : Epson America, Inc., ATTN : Legal Department, 3840 Kilroy Airport Way, Long Beach, CA 90806 (l'« adresse d'Epson »). L'avis de différend vous sera envoyé à votre adresse la plus récente dans les dossiers d'Epson. Pour cette raison, il est important de nous informer de tout changement d'adresse par courriel à l'adresse [EALegal@ea.epson.com](mailto:EALegal@ea.epson.com), ou par la poste à l'adresse d'Epson indiquée précédemment. L'avis de différend doit inclure le nom, l'adresse et les coordonnées de la partie qui l'envoie, les faits à l'origine du différend et la réparation demandée (l'« avis de différend »). Après avoir reçu l'avis de différend, vous et Epson vous engagez à agir de bonne foi pour tenter de résoudre le conflit avant de commencer l'arbitrage.

**1.4 Cour des petites créances.** Nonobstant ce qui précède, vous pouvez tenter une action individuelle à la Cour des petites créances de votre province ou municipalité si l'action relève de la compétence de ce tribunal et qu'elle est en instance uniquement dans cette cour.

**1.5 RENONCIATION DE RECOURS COLLECTIF ET D'ARBITRAGE COLLECTIF. VOUS ET EPSON ACCEPTEZ QUE CHAQUE PARTIE PUISSE SOULEVER UN DIFFÉREND À L'ENCONTRE DE L'AUTRE PARTIE UNIQUEMENT À TITRE INDIVIDUEL ET NON COMME UN REQUÉRANT OU COMME MEMBRE D'UN GROUPE DANS UNE ACTION COLLECTIVE OU UNE PROCÉDURE REPRÉSENTATIVE, Y COMPRIS LES RECOURS COLLECTIFS FÉDÉRAUX, PROVINCIAUX OU TERRITORIAUX OU LES ARBITRAGES COLLECTIFS. LES RECOURS COLLECTIFS, LES ARBITRAGES COLLECTIFS, LES POURSUITES PRIVÉES ET TOUTE AUTRE PROCÉDURE OÙ UN INDIVIDU AGIT EN TANT QUE REPRÉSENTANT SONT INTERDITS. EN VERTU DES PROCÉDURES D'ARBITRAGE DÉCRITES DANS CET ARTICLE, L'ARBITRE NE PEUT COMBINER OU CONSOLIDER PLUS D'UNE RÉCLAMATION D'UNE PARTIE SANS LE CONSENTEMENT ÉCRIT DE TOUTES LES PARTIES CONCERNÉES PAR LA PROCÉDURE D'ARBITRAGE.**

**1.6 Procédure d'arbitrage.** Si vous ou Epson entamez le processus d'arbitrage, l'arbitrage sera régi par les règlements de JAMS, en vigueur au moment où l'arbitrage est initié, à l'exception de tous les règlements qui permettent un recours ou un arbitrage collectif (les « règlements de JAMS »), et par les règles énoncées dans le présent contrat. On peut prendre connaissance des règlements de JAMS à l'adresse <http://www.jamsadr.com> ou en composant le 1 800 352-5267. Tous les différends doivent être résolus par un seul arbitre neutre, et les deux parties doivent avoir une possibilité raisonnable de participer à la sélection de l'arbitre. L'arbitre est lié par les conditions de ce contrat. L'arbitre, et non un tribunal ou un organisme fédéral, provincial, territorial ou local, détient le pouvoir exclusif de régler tous les différends découlant de l'interprétation, de l'applicabilité, du caractère exécutoire ou de la formation

du présent contrat ou y étant liés, y compris toute déclaration indiquant qu'une partie ou l'intégralité du présent contrat est nulle ou annulable. Malgré cette vaste extension des pouvoirs de l'arbitre, un tribunal peut décider de ne se pencher que sur la question limitée visant à déterminer si une réclamation ou une cause d'action relève d'une réclamation en matière de propriété intellectuelle, ce qui est exclu de la définition du terme « différend » dans le paragraphe 1.1 ci-dessus. L'arbitre est habilité à accorder toute réparation qui serait offerte dans un tribunal en droit ou en equity. L'arbitre peut vous accorder les mêmes dommages-intérêts qu'un tribunal, et peut accorder un jugement de constatation ou une mesure injonctive seulement à un requérant individuel et uniquement dans la mesure nécessaire pour fournir la réparation garantie par la réclamation individuelle de cette partie. Dans certains cas, les frais d'arbitrage peuvent dépasser les coûts de procédure de litige, et le droit d'obtenir la communication peut être plus limité dans la procédure d'arbitrage que devant les tribunaux. La décision de l'arbitre lie les parties et pourra être considérée comme un jugement dans n'importe quel tribunal compétent.

Vous pouvez décider de participer à des audiences d'arbitrage par téléphone. Les audiences d'arbitrage en personne doivent avoir lieu dans un endroit raisonnablement accessible à partir de votre résidence principale, ou à Orange County, en Californie, à votre discrétion.

a) Introduction de la procédure d'arbitrage. Si vous ou Epson décidez d'aller en arbitrage pour régler un différend, les deux parties consentent à suivre la procédure suivante :

(i) Rédigez une demande d'arbitrage. La demande doit comprendre une description du différend et la réparation demandée. Vous pouvez trouver un exemple d'une demande d'arbitrage sur le site <http://www.jamsadr.com> (la « demande d'arbitrage »).

(ii) Envoyez trois exemplaires de la demande d'arbitrage, ainsi que les droits de dépôt appropriés à l'adresse : JAMS, 500 North State College Blvd., Suite 600, Orange, CA 92868, U.S.A.

(iii) Envoyez un exemplaire de la demande d'arbitrage à l'autre partie (à la même adresse que l'avis de différend), ou selon ce que les parties auront convenu.

b) Formule de l'audience. Pendant l'arbitrage, la somme de toute offre de règlement ne doit pas être divulguée à l'arbitre avant que celui-ci ne convienne de la somme, s'il y a lieu, à laquelle Epson a droit. Le partage ou l'échange de renseignements non confidentiels se rapportant au différend peuvent être autorisés pendant l'arbitrage.

c) Frais d'arbitrage. Epson doit payer ou, s'il y a lieu, vous rembourser tous les frais de dépôt et d'arbitre de JAMS pour un arbitrage entamé (par vous ou par Epson), conformément aux dispositions du présent contrat.

d) Décision en votre faveur. Pour ce qui est des différends dans lesquels vous ou Epson réclamez 75 000 \$ ou moins en dommages-intérêts à l'exclusion des honoraires d'avocat et frais engagés, si la sentence de l'arbitre vous octroie une réparation d'un montant plus élevé que la dernière offre écrite d'Epson dans le but de régler le différend, le cas échéant, Epson s'engage à : (i) vous payer le montant le plus élevé entre 1 000 \$ et le montant de la réparation (ii) vous payer le double du montant de vos honoraires d'avocat raisonnables, le cas échéant, et (iii) vous rembourser les frais (y compris les

honoraires et coûts d'experts témoins) ayant été engagés raisonnablement par votre avocat pour l'analyse, la préparation et la présentation du différend en arbitrage. Sauf entente à l'effet contraire conclue par écrit entre vous et Epson, l'arbitre déterminera le montant des frais, des coûts et des dépenses à être payés par Epson conformément au présent alinéa 1.6d).

e) Honoraires d'avocat. Epson ne réclamera pas les honoraires d'avocat et les dépenses engagées pour tout arbitrage entamé à propos d'un différend conformément au présent contrat. Votre droit d'obtenir le remboursement des honoraires d'avocat et des dépenses énoncé à l'alinéa 1.6d) ci-dessus ne limite pas vos droits d'obtenir le remboursement des honoraires d'avocat et des dépenses en vertu des lois applicables.

**1.7 Retrait. Vous pouvez choisir de vous retirer (vous exclure) de la procédure d'arbitrage individuelle, exécutoire et finale, et de la renonciation des procédures de recours collectif et des mesures représentatives mentionnées dans le présent contrat en adressant une lettre à l'adresse d'Epson dans les trente (30) jours à compter de votre acceptation du présent contrat (y compris l'achat, le téléchargement, l'installation de logiciel ou toute autre utilisation applicable des appareils, produits et services d'Epson) dans laquelle figurent (i) votre nom (ii) votre adresse postale et (iii) votre demande d'être exclu de la procédure d'arbitrage finale, exécutoire et individuelle et de la renonciation des procédures de recours collectif et de mesures représentatives indiquées dans le présent article 1. Dans le cas où vous choisissez de vous retirer de la procédure décrite ci-dessus, toutes les autres conditions continuent de s'appliquer, y compris l'obligation de fournir un avis préalable à un différend.**

**1.8 Modifications apportées à l'article 1.** Nonobstant toute disposition à l'effet contraire dans le présent contrat, vous et Epson convenez que si Epson modifie la procédure de règlement des différends et les dispositions de la renonciation de recours collectif dans le présent contrat (sauf en cas de modification de l'adresse d'Epson), Epson obtiendra votre consentement relativement à la modification applicable. Si vous refusez la modification applicable, vous acceptez d'arbitrer tout différend entre les parties en fonction du libellé du présent article 1 (ou de résoudre les différends conformément au paragraphe 1.7, si vous vous êtes retiré en respectant le délai de rigueur pour ce faire à compter de votre acceptation initiale du présent contrat).

**1.9 Dissociabilité.** Si l'une ou l'autre des dispositions du présent article 1 est déclarée inexécutoire, cette disposition est retirée et le reste du présent contrat demeure en vigueur. **Ce qui précède ne s'applique pas à l'interdiction d'intenter des recours collectifs conformément au paragraphe 1.5. Cela signifie que si le paragraphe 1.5 est jugé inexécutoire, la totalité de l'article 1 (mais seulement l'article 1) sera nulle.**

Sujet parent: [Avis](#)

## Marques de commerce

EPSON® est une marque de commerce, EPSON Exceed Your Vision est un logotype déposé et Epson Connect™ est une marque de commerce de Seiko Epson Corporation.

Epson iPrint<sup>MC</sup> et Remote Print<sup>MC</sup> sont des marques de commerce de Seiko Epson Corporation.

Apple, App Store, AirPrint, le logo AirPrint, iPad, iPhone, iPod touch, Mac, macOS et OS X sont des marques de commerce d'Apple Inc., enregistrées aux É.-U. et dans d'autres pays.

L'utilisation de la badge « Fonctionne avec Apple » désigne un accessoire qui a été conçu spécifiquement pour fonctionner avec la technologie identifiée dans la badge et qui est certifié conforme aux normes de performance d'Apple par le développeur.

Google<sup>®</sup> est une marque de commerce déposée et Android<sup>MC</sup>, Chromebook<sup>MC</sup>, Gmail<sup>MC</sup>, Google Chrome<sup>MC</sup>, Google Cloud Print<sup>MC</sup>, Google Drive<sup>MC</sup>, Google Photos<sup>MC</sup> et Google Play<sup>MC</sup> sont des marques de commerce de Google LLC.

Wi-Fi Direct<sup>®</sup> est une marque de commerce déposée de Wi-Fi Alliance<sup>®</sup>.

Avis général : les autres noms de produit figurant dans le présent document ne sont cités qu'à titre d'identification et peuvent être des marques de commerce de leurs propriétaires respectifs. Epson renonce à tous les droits associés à ces marques.



Sujet parent: [Avis](#)

## Avis sur les droits d'auteur

Tous droits réservés. Il est interdit de reproduire, de conserver dans un système central ou de transmettre le contenu de cette publication sous quelque forme et par quelque moyen que ce soit – reproduction électronique ou mécanique, photocopie, enregistrement ou autre – sans la permission écrite préalable de Seiko Epson Corporation. L'information contenue dans la présente ne peut être utilisée qu'avec ce produit Epson. Epson décline toute responsabilité en cas d'utilisation de cette information avec d'autres produits.

Ni Seiko Epson Corporation ni ses sociétés affiliées ne peuvent être tenues responsables par l'acheteur de ce produit ou par des tiers de tout dommage, pertes, frais ou dépenses encourus par l'acheteur ou les tiers suite à : un accident, le mauvais usage ou l'usage abusif de ce produit, ou de modifications, réparations ou altérations non autorisées du produit, ou (sauf aux É.-U.) du manquement à respecter strictement les instructions d'utilisation et d'entretien de Seiko Epson Corporation.

Seiko Epson Corporation décline toute responsabilité en cas de dommages ou de problèmes découlant de l'utilisation d'options ou de produits consommables autres que les produits désignés comme produits d'origine Epson ou comme produits approuvés pour Epson par Seiko Epson Corporation.



Seiko Epson Corporation ne pourra être tenue responsable des dommages résultant des interférences électromagnétiques se produisant à la suite de l'utilisation de câbles d'interface autres que ceux désignés par Seiko Epson Corporation comme étant des produits approuvés par Epson.

L'information contenue dans ce guide peut être modifiée sans préavis.

[Accord pour le logiciel LibTIFF](#)

[Note concernant l'utilisation responsable du matériel protégé par les lois sur les droits d'auteur](#)

[Délai par défaut avant l'activation du mode d'économie d'énergie des produits Epson](#)

[Attribution des droits réservés](#)

**Sujet parent:** [Avis](#)

## **Accord pour le logiciel LibTIFF**

Droits d'auteur (c) 1988-1997 Sam Leffler

Droits d'auteur (c) 1991-1997 Silicon Graphics, Inc.

Le droit d'utiliser, de copier, de modifier, de diffuser et de vendre le présent logiciel et sa documentation est gracieusement accordé en vertu des présentes, sous réserve que (i) les avis de droits d'auteur ci-dessus et le présent avis d'autorisation figurent dans chaque exemplaire du logiciel et de la documentation connexe, et (ii) que les noms Sam Leffler et Silicon Graphics ne soient mentionnés dans aucune publicité ou promotion du logiciel sans autorisation expresse, préalable et écrite de Sam Leffler et de Silicon Graphics.

LE LOGICIEL EST FOURNI EN L'ÉTAT ET SANS GARANTIE D'AUCUNE SORTE, EXPRESSE, IMPLICITE OU AUTRE, Y COMPRIS, MAIS SANS S'Y LIMITER, TOUTE GARANTIE DE QUALITÉ MARCHANDE OU D'APTITUDE À UNE FIN PARTICULIÈRE.

EN AUCUN CAS SAM LEFFLER OU SILICON GRAPHICS NE POURRONT ÊTRE TENUS RESPONSABLES DE DOMMAGES SPÉCIAUX, ACCIDENTELS, INDIRECTS OU ACCESSOIRES D'AUCUNE SORTE, OU DE DOMMAGES QUELCONQUES RÉSULTANT DE LA PERTE D'EXPLOITATION, DE DONNÉES OU DE PROFITS, QUE LA POSSIBILITÉ DE TELS DOMMAGES AIT ÉTÉ ANNONCÉE OU NON, QUELLE QUE PUISSE ÊTRE LA PRÉSOMPTION DE RESPONSABILITÉ, RÉSULTANTE OU SOUS-JACENTE À L'UTILISATION OU AUX PERFORMANCES DE CE LOGICIEL.

**Sujet parent:** [Avis sur les droits d'auteur](#)

## **Note concernant l'utilisation responsable du matériel protégé par les lois sur les droits d'auteur**

Epson encourage les utilisateurs de ses produits à faire preuve de responsabilité et à respecter les lois sur les droits d'auteur. Dans certains pays, la loi permet une reproduction ou réutilisation limitée de

matériel protégé dans certaines circonstances, mais ces dernières sont parfois moins étendues que le croient certaines personnes. Pour toute question relative aux droits d'auteur, communiquez avec votre conseiller juridique.

**Sujet parent:** [Avis sur les droits d'auteur](#)

## **Délai par défaut avant l'activation du mode d'économie d'énergie des produits Epson**

Ce produit passera en mode veille après une certaine période de non-utilisation. Cela permet d'assurer que le produit répond aux normes d'Energy Star en matière d'efficacité énergétique. Il est possible d'économiser plus d'énergie en diminuant l'intervalle avant la mise en veille du produit.

**Sujet parent:** [Avis sur les droits d'auteur](#)

## **Attribution des droits réservés**

© 2019 Epson America, Inc.

11/19

CPD-54981R2

**Sujet parent:** [Avis sur les droits d'auteur](#)