

Guide de l'utilisateur Epson[®] SureColor[®] T3170x

Table des matières

Guide de l'utilisateur SureColor T3170x	9
Introduction	10
Fonctions de l'imprimante	10
Accessoires en option et pièces de rechange.....	11
Système de notation employé dans la documentation	11
Emplacement des pièces de l'imprimante	11
Pièces du produit - Avant.....	12
Pièces du produit - Dessus/intérieur	13
Pièces du produit - Arrière	14
Pièces du panneau de commande	15
Utilisation du panneau de commande	17
Modification de la langue d'affichage de l'écran ACL.....	17
Sélection de la date et de l'heure.....	18
Configuration d'un mot de passe et verrouillage du panneau de commande.....	19
Assemblage du hamac de réception et du support optionnels	21
Réseau Wi-Fi ou câblé	34
Recommandations pour la sécurité réseau	34
Configuration du mode d'infrastructure Wi-Fi	35
Sélection des paramètres de réseau sans fil à partir du panneau de commande.....	36
Configuration du mode Wi-Fi Direct	38
Activation du mode Wi-Fi Direct	39
Configuration de la fonction Wi-Fi Protected Setup (WPS)	40
Utilisation de la fonction WPS pour établir une connexion à un réseau	41
Impression d'une feuille d'état réseau	42
Impression d'un rapport de connexion réseau.....	43
Codes et messages sur le rapport de connexion réseau	43
Modification ou mise à jour des connexions réseau	51
Accès à l'utilitaire Web Config	51
Passage d'une connexion USB à une connexion Wi-Fi.....	51
Passage d'une connexion Wi-Fi à une connexion au réseau câblé	52

Connexion à un nouveau routeur Wi-Fi	53
Désactivation des fonctionnalités Wi-Fi	53
Gestion du papier	55
Gestion des rouleaux de papier.....	55
Chargement d'un rouleau de papier	55
Coupe du rouleau de papier	59
Coupe manuelle du rouleau de papier	59
Retrait du rouleau de papier	60
Gestion des feuilles simples.....	63
Chargement de feuilles simples.....	63
Chargement du papier dans l'alimenteur de feuilles automatique	65
Retrait du papier chargé dans l'alimenteur de feuilles automatique.....	69
Création de groupes de paramètres papier personnalisés	72
Sélection d'un groupe de paramètres papier personnalisés	72
Papiers Epson compatibles.....	73
Paramètres de type de papier ou de support - Logiciel d'impression	74
Sélection des paramètres papier pour chaque source - Panneau de commande	75
Paramètres de type de papier - Panneau de commande	77
Impression depuis un ordinateur.....	78
Impression sous Windows.....	78
Sélection des paramètres d'impression de base - Windows.....	79
Options du menu Format document - Windows	81
Options du menu Source - Windows.....	82
Options du menu Mode d'impression - Windows	82
Options du menu Mode - Windows	82
Options du menu Niveau - Windows	84
Utilisation du Gestionnaire de disposition - Windows.....	86
Sélection des options de mise en page - Windows.....	91
Options du menu Disposition - Windows.....	92
Sélection des paramètres avancés - Windows	93
Options du menu Papier rouleau - Windows	94
Sélection des paramètres additionnels - Windows	95
Impression de documents - Windows	96

Vérification de l'état de l'impression - Windows.....	98
Enregistrement, partage et personnalisation des paramètres d'impression	98
Enregistrement et partage des paramètres d'impression - Windows	98
Modification de l'affichage des paramètres d'impression - Windows	100
Modification des paramètres d'impression par défaut - Windows	101
Modification de la langue d'affichage des écrans du logiciel d'impression.....	102
Modification des options de mises à jour automatiques.....	104
Impression sur un Mac	105
Sélection des paramètres d'impression de base - Mac.....	105
Options du menu Taille papier - Mac.....	110
Options du menu Source - Mac.....	111
Options du menu Mode d'impression - Mac	111
Options du menu Mode couleur - Mac	111
Options du menu Niveau - Mac.....	113
Sélection des options de mise en page - Mac.....	114
Sélection des paramètres avancés - Mac.....	114
Gestion des couleurs - Mac	116
Options du menu Concordance des couleurs - Mac	117
Redimensionnement des images imprimées - Mac	117
Sélection des préférences d'impression - Mac	118
Préférences d'impression - Mac.....	118
Impression de documents ou de photos - Mac	119
Vérification de l'état de l'impression - Mac	120
Impression de dessins CAO	121
Impression de dessins CAO depuis le pilote d'imprimante	122
Impression de dessins CAO en mode HP-GL/2 ou HP RTL	123
Utilisation des menus du panneau de commande	126
Accès aux menus de l'imprimante	126
Options du menu Paramètre papier	127
Options du menu Param de base	130
Options du menu Param imprim.....	132
Options du menu Paramètres réseau.....	138
Options du menu Administration système	139

Options du menu Entretien.....	141
Options du menu État/Impression de l'imprimante	142
Remplissage de l'encre.....	144
Mesures de sécurité pour la manipulation de l'encre.....	144
Vérification des niveaux d'encre et du boîtier de maintenance.....	146
Vérification de l'état du boîtier de maintenance sur l'écran ACL	147
Vérification des niveaux d'encre et du boîtier de maintenance - Windows.....	148
Vérification des niveaux d'encre et du boîtier de maintenance - Mac	149
Désactivation des offres spéciales sous Windows	150
Achat d'encre et de boîtiers de maintenance Epson	151
Numéros de pièce pour les bouteilles d'encre et le boîtier de maintenance	152
Remplissage des réservoirs d'encre	152
Remplacement du boîtier de maintenance.....	157
Réglage de la qualité d'impression.....	160
Entretien de la tête d'impression	160
Vérification des buses de la tête d'impression	160
Vérification des buses avec le panneau de commande	161
Vérification des buses à l'aide d'un utilitaire de votre ordinateur	162
Nettoyage de la tête d'impression.....	164
Nettoyage de la tête d'impression en utilisant le panneau de commande	165
Nettoyage de la tête d'impression à l'aide d'un utilitaire de l'ordinateur.....	166
Usage de l'utilitaire Nettoyage puissant	168
Rinçage des tubes d'encre.....	170
Ajustement de la qualité d'impression en utilisant le panneau de commande	171
Nettoyage de l'alimenteur de feuilles automatique	173
Nettoyage de l'alimenteur de rouleau de papier	174
Entretien et transport.....	176
Remplacement de la lame de coupe	176
Avant le déplacement ou le transport de votre produit	179
Suite au déplacement ou au transport de votre produit	185
Résolution des problèmes.....	189
Vérification des mises à jour du logiciel d'imprimante.....	189

Messages d'état du produit	190
Réinitialisation des paramètres par défaut du panneau de commande	191
Résolution des problèmes d'imprimante	192
L'imprimante ne se met pas sous tension	192
L'écran ACL s'éteint de façon intermittente	192
Résolution des problèmes de réseau	193
Le produit ne peut se connecter à un routeur sans fil ou un point d'accès	193
Le logiciel réseau ne peut trouver le produit sur un réseau	195
Le produit n'apparaît pas dans la fenêtre d'imprimantes Mac	195
Impossible d'imprimer via un réseau	196
La connexion réseau sans fil n'est pas stable sur un Mac	197
Résolution des problèmes d'impression	197
Rien ne s'imprime	198
La tête d'impression se déplace, mais rien ne s'imprime	198
Résolution des problèmes de papier	199
Problèmes d'alimentation du papier	199
Problèmes de qualité des tirages	200
Problèmes de bourrage du rouleau de papier	201
Problèmes de bourrage de feuilles simples	203
Résolution des problèmes de qualité d'impression	204
La qualité d'impression en général n'est pas satisfaisante	204
Les lignes ne sont pas bien alignées	205
Les tirages sont éraflés ou maculés d'encre	206
L'impression n'est pas positionnée correctement	207
Désinstallation du logiciel du produit	207
Désinstallation et réinstallation du logiciel du produit - Windows	207
Désinstallation des logiciels du produit - Mac	209
Comment obtenir de l'aide	210
Caractéristiques techniques	211
Exigences système - Windows	211
Exigences système - Mac	212
Caractéristiques du papier	212
Caractéristiques de la zone d'impression	214

Caractéristiques de l'encre	216
Caractéristiques des dimensions	217
Caractéristiques électriques	217
Caractéristiques environnementales	218
Caractéristiques de l'interface	218
Caractéristiques de l'interface réseau	218
Caractéristiques de normes et de conformité	220
Caractéristiques de normes et de conformité pour l'Amérique latine.....	220
Avis.....	222
Consignes de sécurité importantes	222
Consignes de sécurité générales du produit.....	222
Consignes de sécurité pour l'écran ACL.....	224
Consignes de sécurité concernant la connexion sans fil	224
Déclaration de conformité avec la FCC	225
Arbitrage exécutoire et recours collectifs.....	226
Marques de commerce.....	229
Avis sur les droits d'auteur.....	230
Note concernant l'utilisation responsable du matériel protégé par les lois sur les droits d'auteur	230
Délai par défaut avant l'activation du mode d'économie d'énergie des produits Epson	231
Attribution du droit d'auteur.....	231

Guide de l'utilisateur SureColor T3170x

Bienvenue au *Guide de l'utilisateur* de l'appareil SureColor T3170x.

Pour une version PDF imprimable de ce guide, cliquez [ici](#).

Introduction

Consultez ces sections pour en apprendre davantage sur votre imprimante et ce manuel.

[Fonctions de l'imprimante](#)

[Système de notation employé dans la documentation](#)

[Emplacement des pièces de l'imprimante](#)

[Utilisation du panneau de commande](#)

[Assemblage du hamac de réception et du support optionnels](#)

Fonctions de l'imprimante

L'imprimante Epson SureColor T3170x est dotée des fonctions spéciales suivantes :

Production élevée

- Bouteilles d'encre 140 ml avec l'encre T49H
- Compatibilité HP-GL2 pour les logiciels de conception assistée par ordinateur (CAO).

Grande fiabilité

- Conception anti-poussière améliorée afin de réduire les besoins d'entretien des buses de la tête d'impression.
- Tête d'impression PrecisionCore Micro TFP dotée d'une technologie de contrôle précis des gouttelettes.
- Technologie de vérification des buses pour détecter l'état des buses et ajuster la qualité d'impression.

Haute résolution

- Impression à une résolution de 2400 ppp.

Configuration et fonctionnement simplifiés

- Écran tactile ACL couleur de 4,3 po intuitif et facile à lire.
- Conception épurée et minimale pour une installation sur un bureau.
- Logiciel facile à utiliser.
- Prend en charge les rouleaux de papier allant jusqu'à 24 po (609,6 mm) de large et les feuilles allant jusqu'à 11 × 17 po (279 × 432 mm)

[Accessoires en option et pièces de rechange](#)

Sujet parent: [Introduction](#)

Accessoires en option et pièces de rechange

Vous pouvez vous procurer de l'encre, du papier et des accessoires d'origine Epson auprès d'un revendeur Epson autorisé. Pour trouver le revendeur le plus près, visitez proimaging.epson.com (É.-U.) ou proimaging.epson.ca (Canada), sélectionnez la série et le produit et cliquez sur le bouton **Où faire un achat**. Ou encore, composez le 1 800 807-7766.

Accessoire optionnel ou pièce	Numéro de pièce
Support de l'imprimante et du hamac de réception	C12C933151
Axe du rouleau	C12C933211
Boîtier de maintenance	C13S210057
Lame de coupe de rechange	C13S210055
1-year extended Epson Preferred Plus service plan (Contrat de service prolongé de 1 an - Epson Preferred Plus)	EPPT3151B1

Sujet parent: [Fonctions de l'imprimante](#)

Système de notation employé dans la documentation

Suivez les directives de ces notations lorsque vous lisez votre documentation :

- **Avertissements** : Doivent être suivis à la lettre pour éviter les blessures.
- **Mises en garde** : Doivent être respectées afin d'éviter d'endommager votre matériel.
- **Remarques** : Contiennent des renseignements importants au sujet de votre imprimante.
- **Conseils** : Contiennent des renseignements additionnels concernant l'impression.

Sujet parent: [Introduction](#)

Emplacement des pièces de l'imprimante

Consultez les illustrations suivantes pour en savoir davantage sur les composants de votre imprimante.

[Pièces du produit - Avant](#)

[Pièces du produit - Dessus/intérieur](#)

[Pièces du produit - Arrière](#)

[Pièces du panneau de commande](#)

Sujet parent: [Introduction](#)

Pièces du produit - Avant

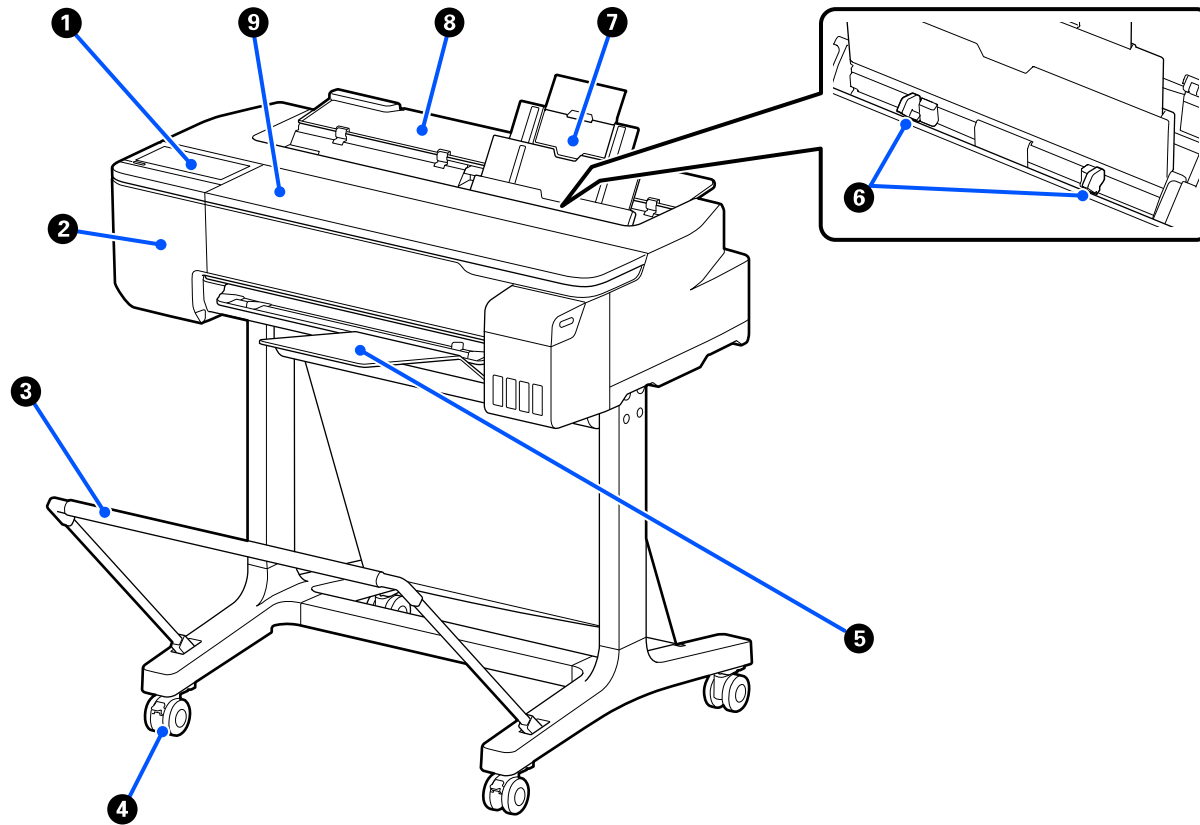

- 1 Panneau de commande
- 2 Capot de la lame de coupe
- 3 Support et hamac de réception optionnels
- 4 Roulettes (incluses avec le support optionnel)
- 5 Bac de sortie
- 6 Guide-papier
- 7 Alimenteur de feuilles automatique

8 Capot de l'alimenteur de feuilles simples

9 Capot avant

Sujet parent: [Emplacement des pièces de l'imprimante](#)

Pièces du produit - Dessus/intérieur

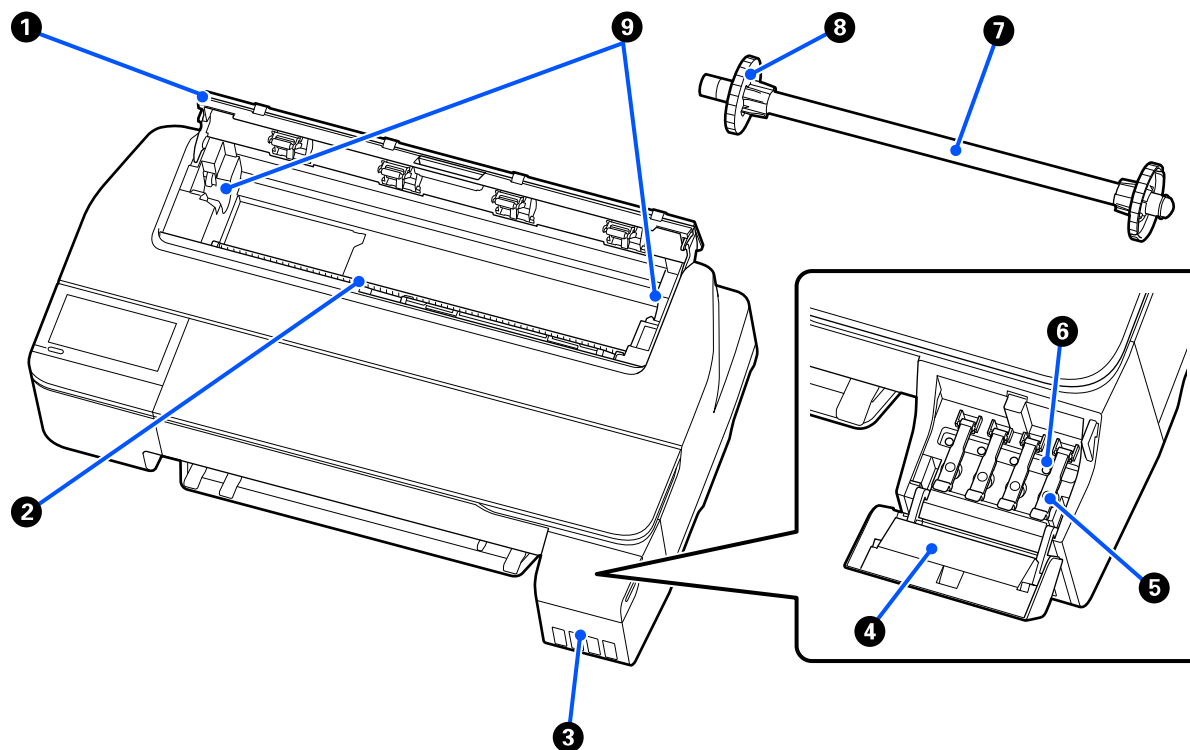

1 Capot du rouleau de papier

2 Alimenteur de papier

3 Réservoirs d'encre

4 Capot des réservoirs d'encre

5 Bouchons des réservoirs d'encre

- 6 Bouchons de transport
- 7 Axe du rouleau
- 8 Butoir à papier de 2 po pour axe (côté gauche amovible)
- 9 Supports à axe du rouleau

Sujet parent: [Emplacement des pièces de l'imprimante](#)

Pièces du produit - Arrière

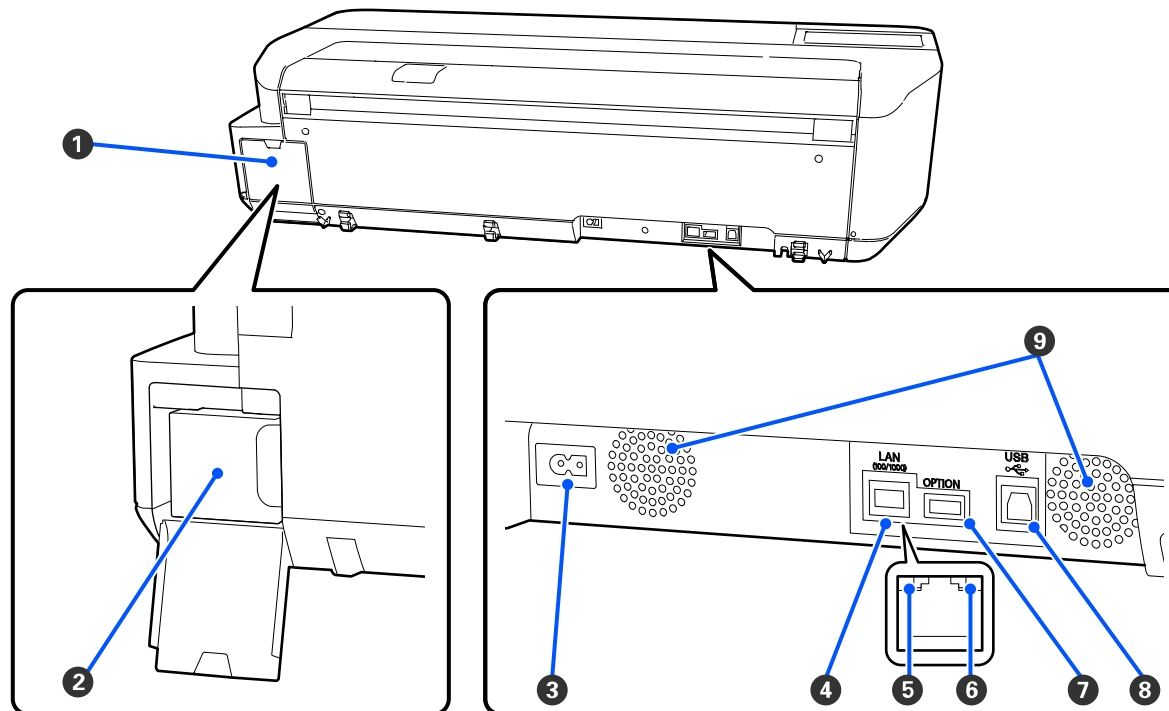

- 1 Couvercle du boîtier de maintenance
- 2 Boîtier de maintenance
- 3 Entrée CA



- 4 Port Ethernet **LAN**
- 5 Témoin d'état
- 6 Témoin de données
- 7 Port **OPTION** (non disponible pour ce produit)
- 8 Port **USB**
- 9 Sorties d'air

Mise en garde: Ne bloquez pas les sorties d'air ci-dessus.

Sujet parent: [Emplacement des pièces de l'imprimante](#)

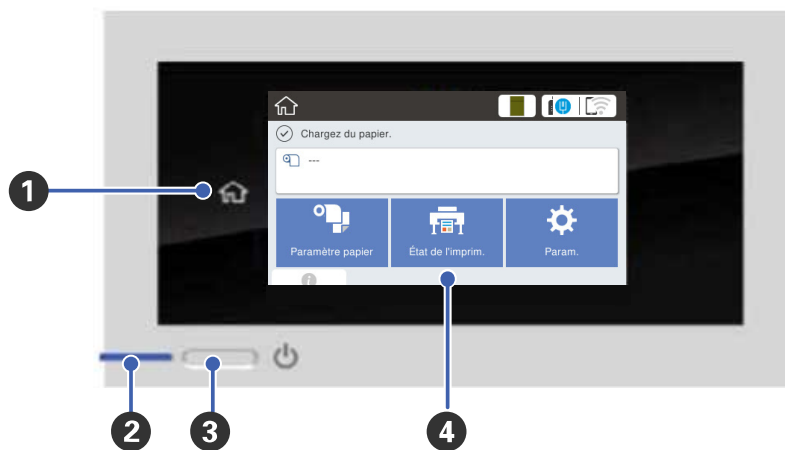
Pièces du panneau de commande









- 1 Bouton  d'accueil
- 2 Témoin  d'alimentation
- 3 Bouton  d'alimentation
- 4 Écran tactile ACL

Affichage de l'écran ACL



- 1 Messages d'état
- 2 Information du rouleau de papier
(lorsqu'aucun rouleau de papier n'est chargé, « - - - » s'affiche)
- 3 Icône d'information (affiche des notifications ou alertes)
- 4 Menu **Paramètre papier**
- 5 Menu **État imprimante**
- 6 Menu **Param.**

- 7 Paramètres de connexion réseau
-  : Aucune connexion Ethernet ou connexion Ethernet/Wi-Fi non configurée
 -  : Connexion Ethernet établie
 -  : Wi-Fi est désactivé
 -  : Erreur du réseau Wi-Fi ou recherche de connexion en cours
 -  : Connexion Wi-Fi établie; le nombre de barres indique la puissance du signal
 -  : Wi-Fi Direct est désactivé
 -  : Connexion Wi-Fi Direct établie
- 8 État des fournitures (affiche le niveau restant du boîtier de maintenance)

Sujet parent: [Emplacement des pièces de l'imprimante](#)

Utilisation du panneau de commande

Consultez ces sections pour en savoir plus sur la façon d'utiliser le panneau de commande et de configurer ses paramètres.

[Modification de la langue d'affichage de l'écran ACL](#)

[Sélection de la date et de l'heure](#)

[Configuration d'un mot de passe et verrouillage du panneau de commande](#)

Sujet parent: [Introduction](#)

Modification de la langue d'affichage de l'écran ACL

Vous pouvez modifier la langue d'affichage utilisée sur l'écran ACL.

1. Appuyez sur le bouton  d'accueil, si nécessaire.
2. Sélectionnez **Param.** > **Langue/Language**.

L'écran suivant s'affiche :



3. Sélectionnez une langue.
4. Appuyez sur le bouton  d'accueil pour quitter.

Sujet parent: [Utilisation du panneau de commande](#)

Sélection de la date et de l'heure

Avant d'utiliser votre produit, sélectionnez la date, l'heure et l'heure d'été ou d'hiver de votre région, puis choisissez le format de date et d'heure désiré.

Remarque: Ce paramètre peut être verrouillé par un administrateur. Si vous n'arrivez pas à accéder à ce paramètre ou à le modifier, contactez votre administrateur. Pour plus d'informations concernant les paramètres administrateur, consultez le [Guide de l'administrateur](#).

1. Appuyez sur le bouton  d'accueil, si nécessaire.
2. Sélectionnez **Param. > Paramètres généraux > Param de base > Régl. Date/Heure**.

L'écran suivant s'affiche :



3. Sélectionnez **Date/Heure**.
4. Sélectionnez le format de date que vous souhaitez utiliser.
5. Utilisez le clavier à l'écran pour entrer la date actuelle et sélectionnez **OK**.
6. Sélectionnez le format d'heure que vous souhaitez utiliser.
7. Utilisez le clavier à l'écran pour entrer l'heure actuelle et sélectionnez **OK**.
8. Appuyez sur le bouton  d'accueil pour quitter.

Sujet parent: [Utilisation du panneau de commande](#)

Configuration d'un mot de passe et verrouillage du panneau de commande

Vous pouvez régler un mot de passe administrateur pour verrouiller les paramètres suivants et empêcher quiconque de les modifier :

- Paramètres réseau
- Certains paramètres d'imprimante
- Certains paramètres d'entretien
- Paramètres d'administration système
- Paramètres Web Config
- Paramètres EpsonNet Config

Remarque: Ce paramètre peut être verrouillé par un administrateur. Si vous n'arrivez pas à accéder à ce paramètre ou à le modifier, contactez votre administrateur. Pour plus d'informations concernant les paramètres administrateur, consultez le [Guide de l'administrateur](#).

1. Appuyez sur le bouton  d'accueil, si nécessaire.
2. Sélectionnez **Param.** > **Paramètres généraux** > **Administration système** > **Param. de sécurité** > **Param admin**.

Un écran comme celui-ci s'affiche :

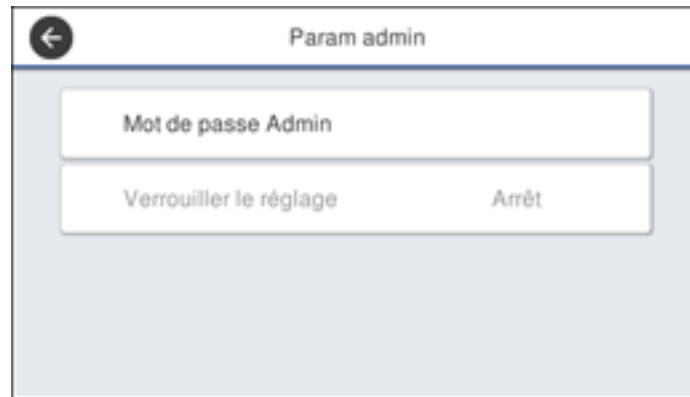

3. Sélectionnez **Mot de passe Admin**.
4. Sélectionnez **Enreg**.
5. Utilisez le clavier affiché à l'écran pour entrer un mot de passe, puis sélectionnez **OK**.
6. Entrez le mot de passe à nouveau pour confirmer et sélectionnez **OK**.

Remarque: Gardez une copie de votre mot de passe en lieu sûr.

7. Sélectionnez **OK**.
8. Sélectionnez **Verrouiller le réglage** > **Act** pour verrouiller les paramètres.

Un message vous demande de confirmer que vous souhaitez activer le verrouillage des paramètres. Sélectionnez **Oui** pour activer le paramètre et retourner à l'écran d'accueil.

Vous devez entrer le mot de passe administrateur pour accéder aux paramètres verrouillés.

Remarque: Si vous oubliez votre mot de passe, contactez Epson pour obtenir de l'aide.

Sujet parent: [Utilisation du panneau de commande](#)

Assemblage du hamac de réception et du support optionnels

Suivez ces instructions pour assembler le hamac de réception et le support optionnels.

Avant de commencer, assurez-vous d'avoir assez d'espace pour installer l'imprimante comme illustré ci-dessous.

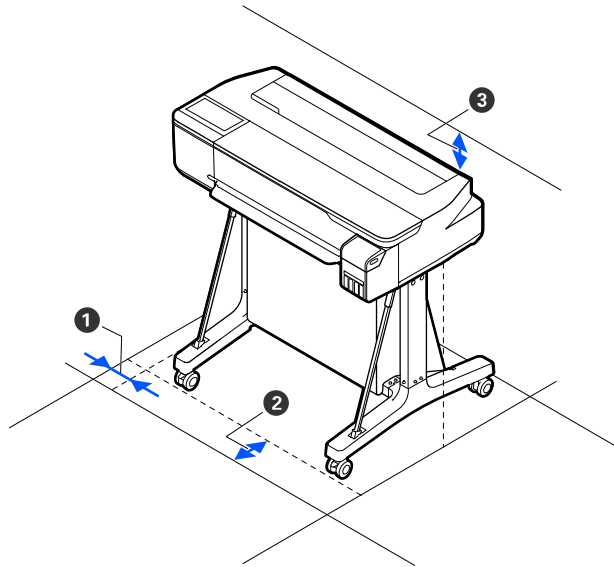

- | | |
|---|------------------|
| 1 | 2 po (50 mm) |
| 2 | 11,2 po (285 mm) |
| 3 | 6 po (150 mm) |

Mise en garde: Au moins deux personnes sont nécessaires pour soulever l'imprimante et la placer sur le support lorsqu'il est assemblé.

Assurez-vous d'avoir toutes les pièces suivantes pour l'assemblage :

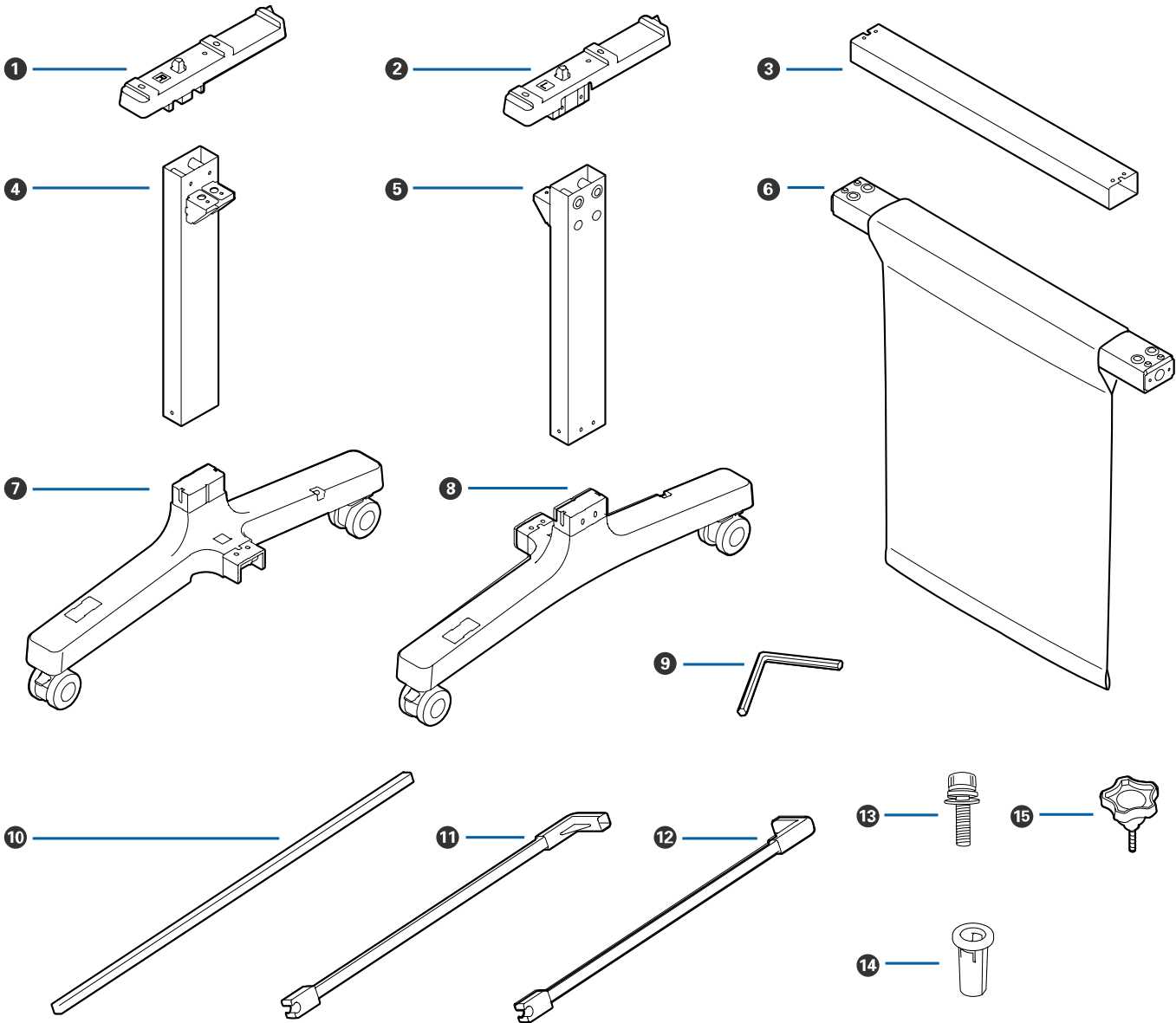

- 1 Barre de fixation gauche
- 2 Barre de fixation droite
- 3 Entretoise
- 4 Patte gauche
- 5 Patte droite
- 6 Barre du hamac de réception
- 7 Base de la patte gauche (le trou carré est à l'avant)
- 8 Base de la patte droite (le trou carré est à l'avant)
- 9 Clé hexagonale
- 10 Tige du hamac de réception
- 11 Tige de support gauche du hamac de réception
- 12 Tige de support droite du hamac de réception
- 13 Vis (28; 24 si les vis de serrage sont incluses)
- 14 Pièces d'ancrage à vis (4)
- 15 Vis de serrage (4; elles ne sont pas incluses avec tous les supports)

1. Fixez l'entretoise aux bases des pattes gauche et droite.

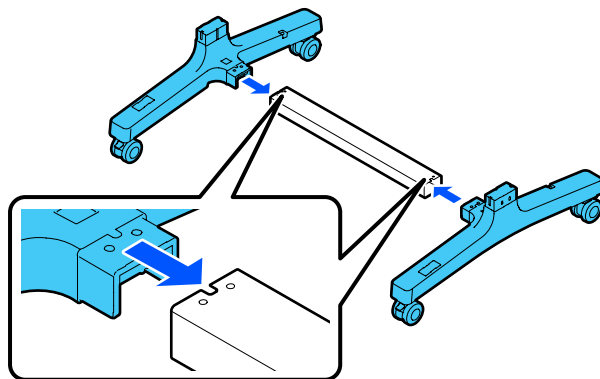

2. Utilisez la clé hexagonale pour visser 8 vis (4 sur chaque côté) dans les trous de l'entretoise et des bases tel qu'illustré.

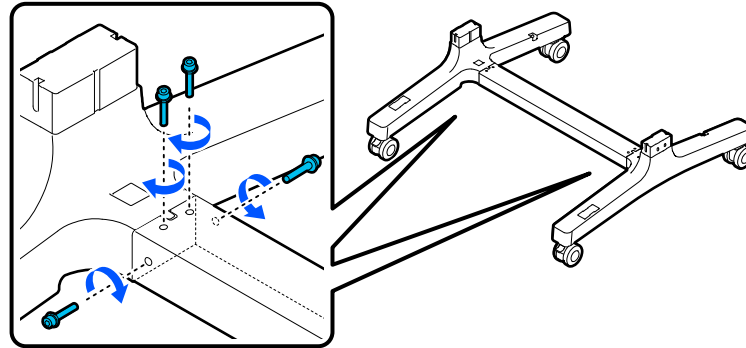

3. Fixez les pattes aux bases.

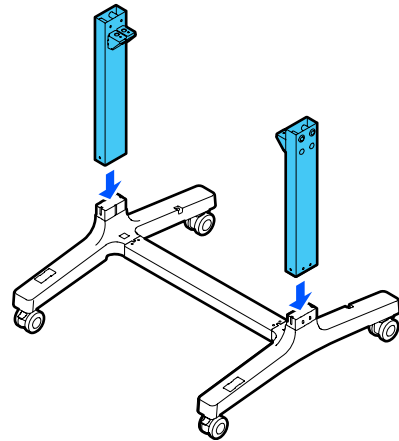

4. Vissez 8 vis (4 de chaque côté) dans les trous des pattes.

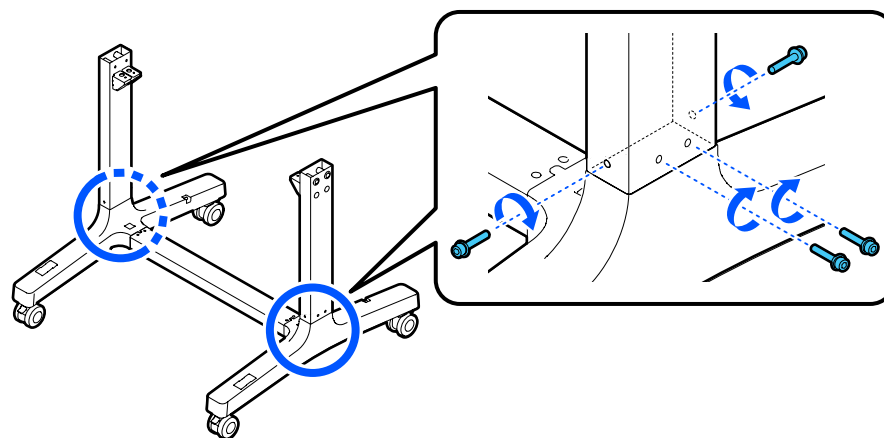

5. Faites glisser le tissu du hamac de réception vers l'intérieur sur la barre pour éviter qu'il ne se coince entre la barre et les pattes, puis fixez la barre aux pattes tel qu'illustré.

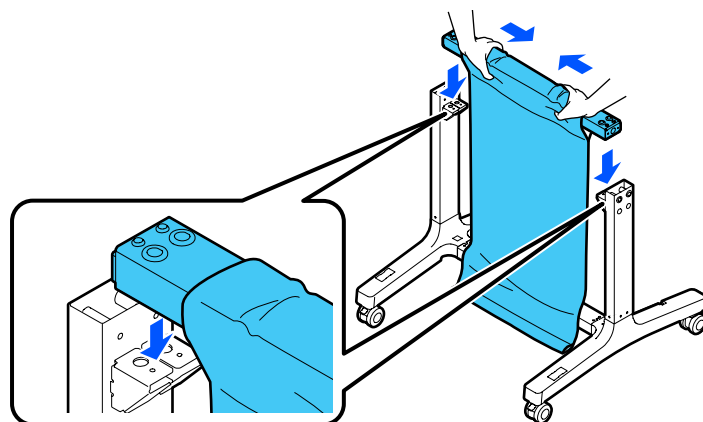

Remarque: Assurez-vous que les autocollants L (gauche) et R (droite) sur la barre du hamac de réception sont orientés correctement et correspondent aux autocollants L et R des bases des pattes.

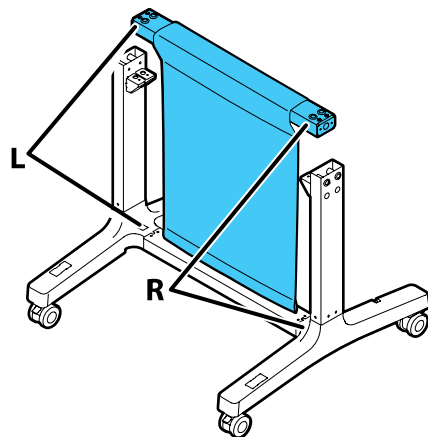

6. Vissez 4 vis (2 de chaque côté) dans les trous de la barre du hamac de réception pour la fixer aux pattes.

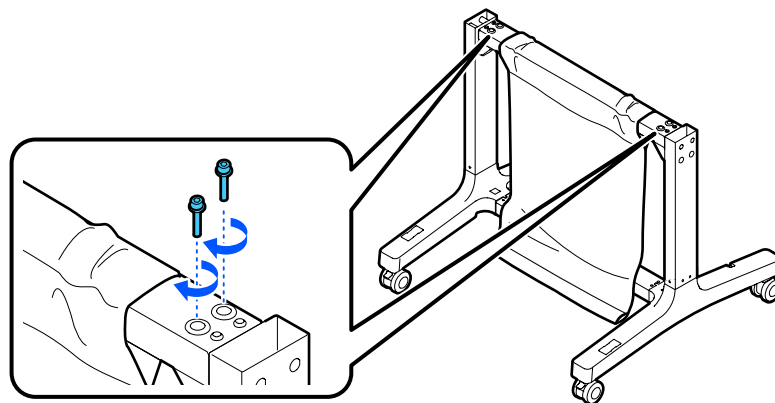

7. Assurez-vous que les autocollants L (gauche) et R (droite) sur les barres de fixation sont orientés correctement et correspondent aux pattes de gauche et de droite, puis fixez-les comme illustré.

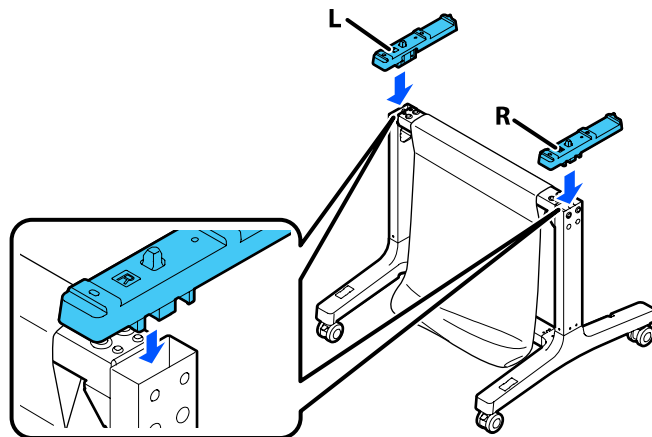

8. Insérez 4 vis dans les 4 pièces d'ancrage de vis (2 de chaque côté) et vissez-les dans les trous des pattes pour fixer les barres de fixation.

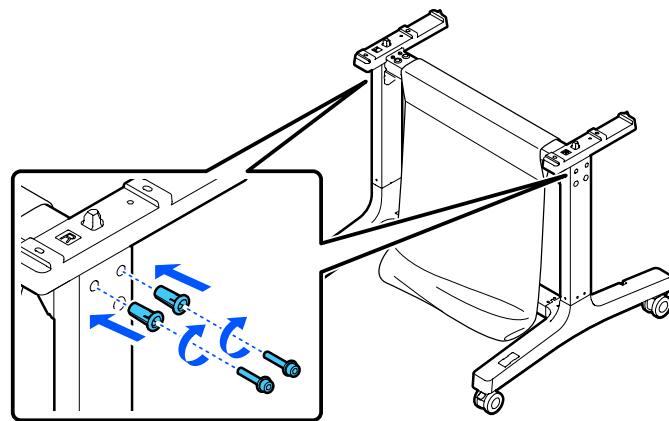

9. Glissez la tige du hamac de réception dans la fente du tissu à l'extrémité du hamac.

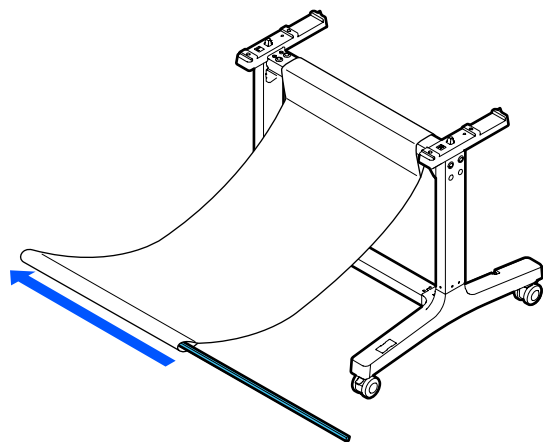

10. Insérez le bout des tiges de support du hamac de réception dans les boucles du tissu du hamac et fixez-les à la tige du hamac de réception.

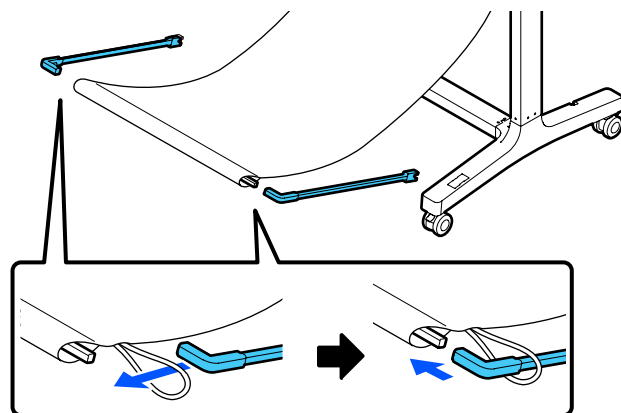

11. Insérez l'autre extrémité des tiges de support dans les trous des bases des pattes.

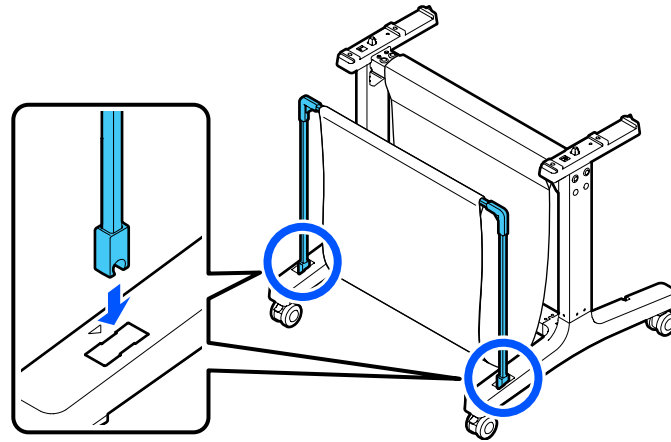

12. Repliez le hamac de réception comme illustré.

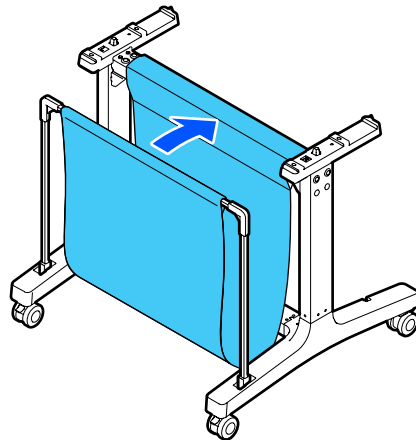

13. Au dos du hamac de réception et du support, accrochez les boucles du tissu du hamac sur les crochets des bases des pattes comme illustré.

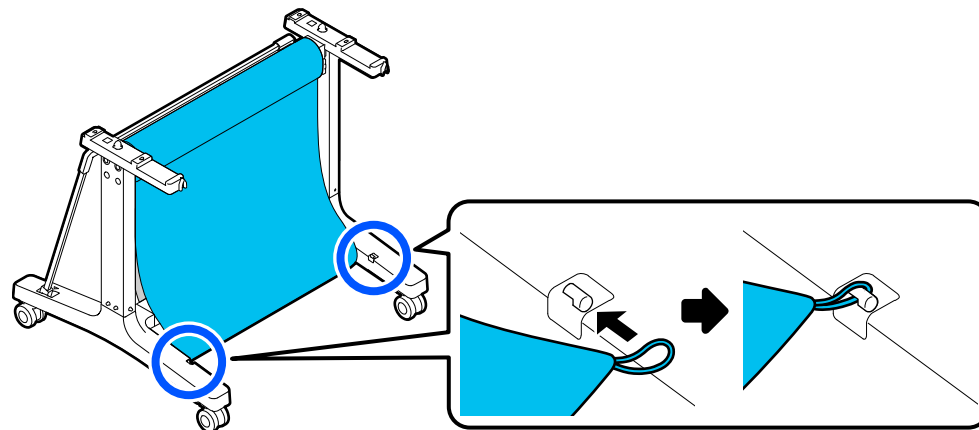

14. À l'avant du support, verrouillez les roulettes.

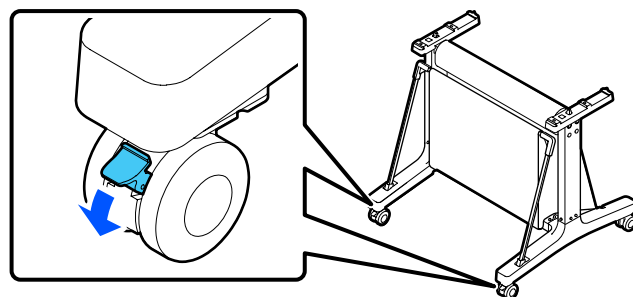

15. Soulevez l'imprimante (deux personnes minimum) en l'agrippant aux endroits illustrés.

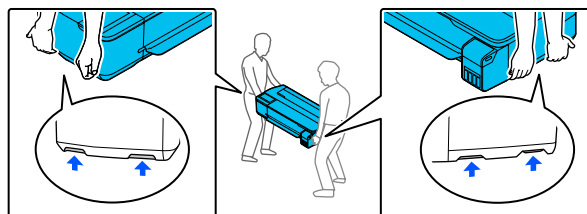

Mise en garde: Ne soutenez pas l'imprimante par le bac de sortie. Vous risquez de l'endommager.

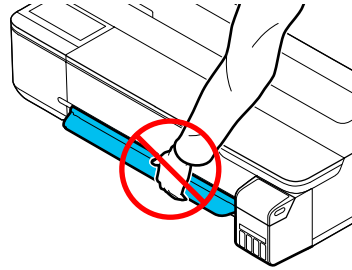

16. Alignez les encoches de l'imprimante avec les encoches à l'arrière du support comme illustré et placez l'imprimante sur le support.

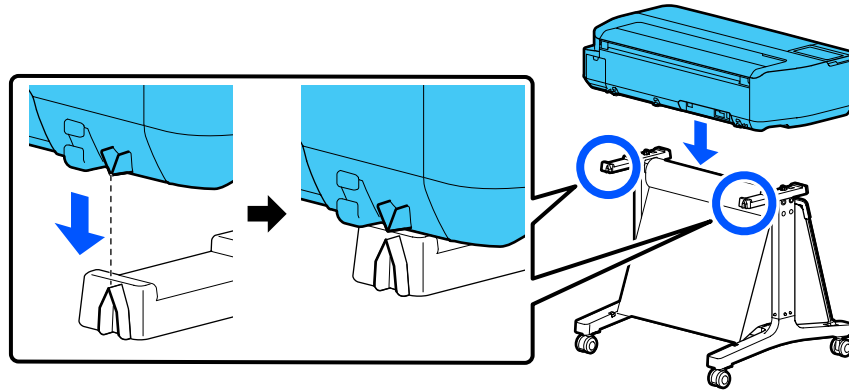

17. Effectuez l'une des actions suivantes :

- Si le support n'inclut pas les vis de serrage, insérez 4 vis (2 de chaque côté) sur le dessous des barres de fixation pour fixer l'imprimante sur le support. Sur le côté arrière gauche, insérez la vis à travers la boucle de métal de l'imprimante, comme illustré.

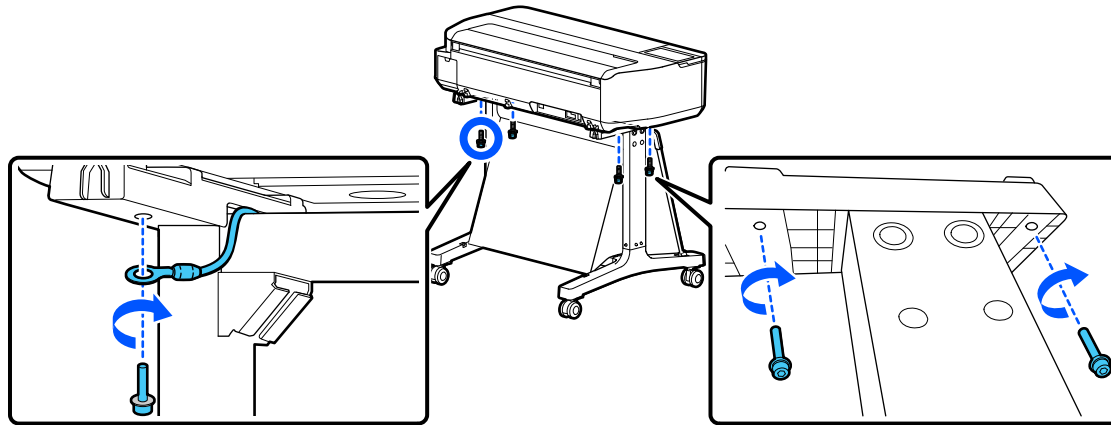

- Si le support inclut les vis de serrage, insérez 4 vis de serrage (2 de chaque côté) sur le dessous des barres de fixation pour fixer l'imprimante sur le support. Sur le côté arrière gauche, insérez la vis de serrage à travers la boucle de métal de l'imprimante, comme illustré.

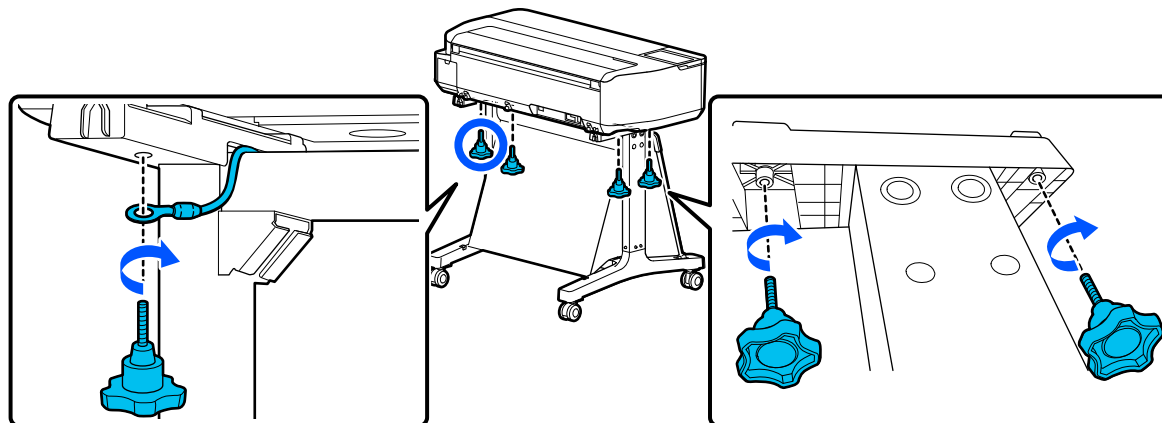

Sujet parent: [Introduction](#)

Réseau Wi-Fi ou câblé

Consultez ces sections pour utiliser votre produit sur un réseau Wi-Fi ou câblé.

[Recommandations pour la sécurité réseau](#)

[Configuration du mode d'infrastructure Wi-Fi](#)

[Configuration du mode Wi-Fi Direct](#)

[Configuration de la fonction Wi-Fi Protected Setup \(WPS\)](#)

[Impression d'une feuille d'état réseau](#)

[Impression d'un rapport de connexion réseau](#)

[Modification ou mise à jour des connexions réseau](#)

Recommandations pour la sécurité réseau

Pour aider à prévenir l'accès non autorisé à votre produit sur un réseau, vous devriez protéger votre environnement réseau en prenant les mesures de sécurité appropriées.

Les mesures de sécurité énumérées ci-dessous peuvent aider à diminuer les risques d'intrusion tels que la perte de données, l'utilisation des lignes téléphoniques et de télécopie et autres :

- **Activez la sécurité sur le LAN sans fil**

Activez la sécurité appropriée sur le LAN sans fil que vous planifiez utiliser avec votre produit. La sécurité réseau telle qu'un mot de passe réseau peut prévenir l'interception de trafic via le LAN sans fil. Il est possible que votre fournisseur de service Internet ait déjà activé un mot de passe pour votre routeur. Consultez votre fournisseur de service Internet et la documentation du routeur pour obtenir des instructions sur la façon de changer le mot de passe et de sécuriser votre réseau.

- **Connectez le produit seulement à un réseau protégé par un pare-feu**

Votre produit pourrait être exposé à des menaces en matière de sécurité s'il est connecté directement à Internet. Connectez-le plutôt à un routeur ou via une connexion réseau protégée par un pare-feu. Votre fournisseur de service Internet pourrait avoir installé un pare-feu sur le routeur; vérifiez auprès du fournisseur pour obtenir une confirmation. Pour des résultats optimaux, configurez et utilisez une adresse IP privée pour votre connexion réseau.

- **Modifiez le mot de passe administrateur par défaut de votre produit**

Si votre produit est doté d'une option de réglage d'un mot de passe administrateur, modifiez le mot de passe administrateur par défaut pour empêcher l'accès à des données personnelles stockées sur le produit (telles que les identifiants, les mots de passe et les listes de contacts) par des utilisateurs non autorisés.

Sujet parent: Réseau Wi-Fi ou câblé

Configuration du mode d'infrastructure Wi-Fi

Vous pouvez configurer votre produit afin qu'il communique avec votre ordinateur en utilisant un routeur ou un point d'accès sans fil. Le routeur ou le point d'accès sans fil peuvent être connectés à votre ordinateur via un réseau câblé ou sans fil.

Remarque: Vous ne pouvez pas connecter l'imprimante à un réseau câblé et un réseau sans fil en même temps.

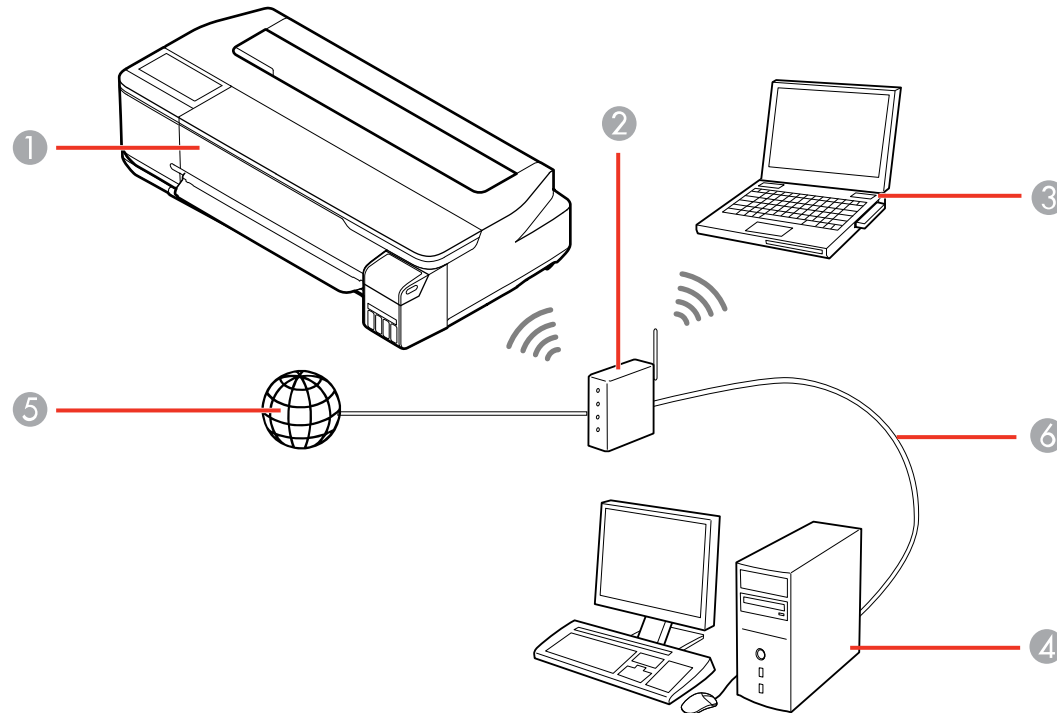

- 1 Produit Epson
- 2 Routeur ou point d'accès sans fil
- 3 Ordinateur avec une interface sans fil

- 4 Ordinateur
- 5 Internet
- 6 Câble Ethernet (utilisé seulement pour une connexion câblée au routeur ou au point d'accès sans fil)

Sélection des paramètres de réseau sans fil à partir du panneau de commande



Sujet parent: Réseau Wi-Fi ou câblé

Sélection des paramètres de réseau sans fil à partir du panneau de commande

Vous pouvez sélectionner ou modifier les paramètres de réseau sans fil en utilisant le panneau de commande du produit.

Pour connecter votre produit à un réseau sans fil, installez les logiciels nécessaires en les téléchargeant sur le site d'Epson. Le programme d'installation vous guidera à travers la configuration réseau.

Remarque: Ce paramètre peut être verrouillé par un administrateur. Si vous n'arrivez pas à accéder à ce paramètre ou à le modifier, contactez votre administrateur.

1. Appuyez sur le bouton  d'accueil, si nécessaire.
2. Sélectionnez l'icône  .

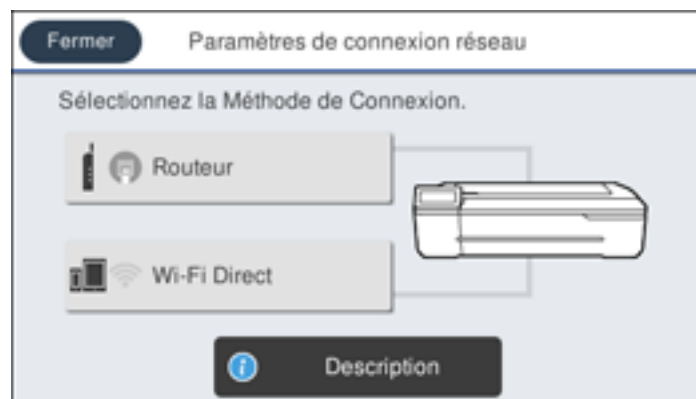

Un écran comme celui-ci s'affiche :





3. Sélectionnez **Routeur > Commencer la configuration** ou **Changer les paramètres > Assistant de configuration Wi-Fi**.
4. Sélectionnez le nom de votre réseau sans fil parmi la liste ou sélectionnez **Saisissez manuellement** pour saisir le nom manuellement. Utilisez le clavier affiché à l'écran pour entrer le nom de votre serveur.
5. Sélectionnez le champ **Saisissez Mot de passe**, puis saisissez le mot de passe sans fil en utilisant le clavier affiché à l'écran.



Remarque: Le nom du réseau et le mot de passe sont sensibles à la casse. Assurez-vous de saisir correctement les lettres majuscules, les lettres minuscules et les caractères numériques ou spéciaux.

- Appuyez sur les flèches de gauche ou de droite pour déplacer le curseur.
 - Pour entrer des chiffres ou des symboles, sélectionnez **123#**.
 - Pour changer la casse des lettres, sélectionnez .
 - Pour supprimer le caractère précédent, sélectionnez .
 - Pour entrer une espace, sélectionnez **Espace**.
6. Sélectionnez **OK** lorsque vous avez terminé de saisir le mot de passe.
 7. Confirmez les paramètres de réseau affichés et sélectionnez **Commencer la configuration** pour sauvegarder.

8. Si vous voulez imprimer un rapport de configuration réseau, sélectionnez **Imprimer rapport de vérification**. (Sinon, sélectionnez **OK**.)
9. Appuyez sur le bouton  d'accueil pour quitter.

L'icône  s'affichera sur l'écran ACL et vous devriez être en mesure de vous connecter directement au produit à partir de votre ordinateur ou votre dispositif, puis d'imprimer. Si vous imprimez depuis un ordinateur, assurez-vous que vous avez installé les logiciels réseau tel que décrit sur le site Web d'Epson.

Remarque: Si vous ne voyez pas l'icône , il est possible que vous ayez sélectionné un nom de réseau incorrect ou saisi un mot de passe incorrect. Répétez ces étapes pour essayer de nouveau.

Sujet parent: [Configuration du mode d'infrastructure Wi-Fi](#)

Configuration du mode Wi-Fi Direct

Vous pouvez configurer votre produit afin qu'il communique directement avec votre ordinateur ou un autre appareil sans qu'un routeur ou qu'un point d'accès sans fil ne soit requis. En mode Wi-Fi Direct, le produit agit lui-même comme point d'accès réseau pour un maximum de appareils.

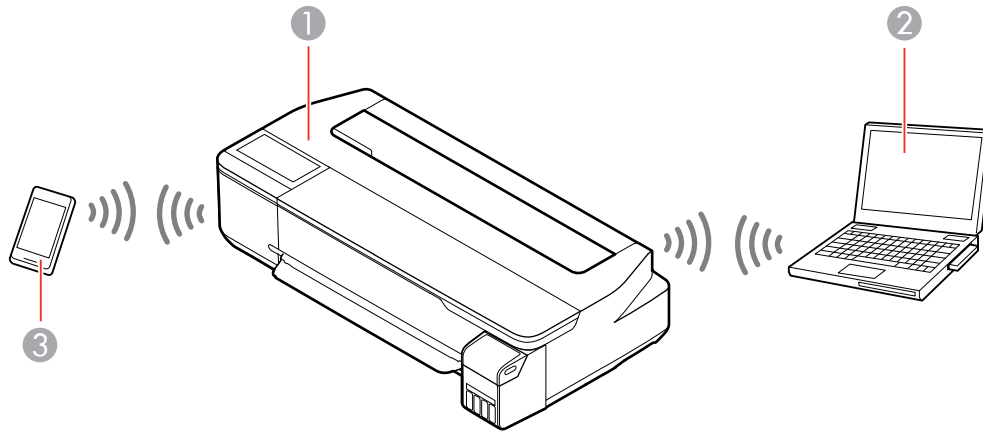

- 1 Produit Epson
- 2 Ordinateur avec une interface sans fil
- 3 Autre appareil sans fil

Activation du mode Wi-Fi Direct

Sujet parent: Réseau Wi-Fi ou câblé

Activation du mode Wi-Fi Direct

Vous pouvez activer le mode Wi-Fi Direct pour permettre la communication entre votre produit et votre ordinateur ou d'autres dispositifs sans qu'un routeur ou un point d'accès sans fil ne soit requis.

Remarque: Ce paramètre peut être verrouillé par un administrateur. Si vous n'arrivez pas à accéder à ce paramètre ou à le modifier, contactez votre administrateur.

1. Appuyez sur le bouton  d'accueil, si nécessaire.
2. Sélectionnez l'icône .

Un écran comme celui-ci s'affiche :





3. Sélectionnez **Wi-Fi Direct** > **Commencer la configuration** > **Commencer la configuration**.

Un écran comme celui-ci s'affiche :



4. Utilisez votre ordinateur ou votre dispositif sans fil pour sélectionner le nom du réseau Wi-Fi (SSID) affiché à l'écran ACL, puis saisissez le mot de passe affiché.
5. Appuyez sur le bouton  d'accueil pour quitter.

L'icône  |  s'affichera sur l'écran ACL et vous devriez être en mesure de vous connecter directement au produit à partir de votre ordinateur ou votre dispositif, puis d'imprimer. Si vous imprimez depuis un ordinateur, assurez-vous que vous avez installé les logiciels réseau tel que décrit sur le site Web d'Epson.

Remarque: Si vous ne voyez pas l'icône  à l'écran ACL, il est possible que vous ayez sélectionné un nom de réseau incorrect ou saisi un mot de passe incorrect. Répétez ces étapes pour essayer de nouveau.

Sujet parent: [Configuration du mode Wi-Fi Direct](#)

Configuration de la fonction Wi-Fi Protected Setup (WPS)

Si votre réseau utilise un point d'accès ou un routeur sans fil compatible avec la fonction WPS, vous pouvez rapidement connecter votre produit au réseau en utilisant la technologie Wi-Fi Protected Setup (WPS).

Remarque: Pour vérifier si votre routeur est compatible avec la fonction WPS, essayez de trouver un bouton **WPS** sur votre routeur ou point d'accès. S'il n'y a pas de bouton tangible, il est possible qu'il y ait

un bouton WPS virtuel dans le logiciel de votre dispositif. Consultez la documentation de votre produit de réseau pour obtenir plus de détails.



Utilisation de la fonction WPS pour établir une connexion à un réseau

Sujet parent: Réseau Wi-Fi ou câblé

Utilisation de la fonction WPS pour établir une connexion à un réseau

Si vous avez un point d'accès ou un routeur sans fil compatible avec la fonction WPS, vous pouvez utiliser la technologie Wi-Fi Protected Setup (WPS) pour connecter votre produit au réseau.

Remarque: Ce paramètre peut être verrouillé par un administrateur. Si vous n'arrivez pas à accéder à ce paramètre ou à le modifier, contactez votre administrateur.

1. Appuyez sur le bouton  d'accueil, si nécessaire.
2. Sélectionnez l'icône  | .

Un écran comme celui-ci s'affiche :



3. Sélectionnez **Routeur** > **Commencer la configuration** ou **Changer les paramètres** > **Config. boutons poussoirs (WPS)**.
4. Suivez les instructions sur l'écran ACL pour compléter la configuration WPS.
5. Appuyez sur le bouton  d'accueil pour quitter.

L'icône  s'affichera sur l'écran ACL et vous devriez être en mesure de vous connecter directement au produit à partir de votre ordinateur ou votre dispositif, puis d'imprimer. Si vous imprimez depuis un ordinateur, assurez-vous que vous avez installé les logiciels réseau tel que décrit sur le site Web d'Epson.

Remarque: Si vous ne voyez pas l'icône , répétez ces étapes pour réessayer.

Sujet parent: [Configuration de la fonction Wi-Fi Protected Setup \(WPS\)](#)

Impression d'une feuille d'état réseau

Vous pouvez imprimer une feuille d'état réseau pour vous aider à déterminer les causes des problèmes qui peuvent survenir lors de l'utilisation de votre produit sur un réseau.

Avant de commencer, assurez-vous que du papier est chargé dans le produit.

1. Appuyez sur le bouton  d'accueil, si nécessaire.
2. Sélectionnez **Param.** > **Paramètres généraux** > **Paramètres réseau** > **État réseau**.

Un écran comme celui-ci s'affiche :

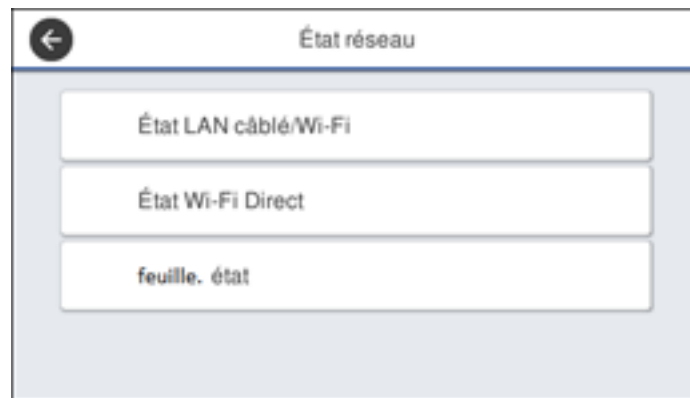

3. Sélectionnez **feui. état** > **Impression**.

Examinez les paramètres apparaissant sur la feuille d'état réseau afin de diagnostiquer tout problème.

Sujet parent: [Réseau Wi-Fi ou câblé](#)

Impression d'un rapport de connexion réseau

Vous pouvez imprimer un rapport de connexion réseau pour consulter des solutions aux problèmes que vous pouvez rencontrer lors de l'utilisation du produit sur un réseau.

1. Appuyez sur le bouton  d'accueil, si nécessaire.
2. Sélectionnez **Param.**
3. Sélectionnez **Param. généraux.**

Un écran comme celui-ci s'affiche :



4. Sélectionnez **Paramètres réseau.**
5. Sélectionnez **Vérification de la connexion au réseau.**
6. Sélectionnez **Imprimer rapport de vérification.**
7. Sélectionnez **Impression.**

Examinez les codes d'erreur et les solutions indiquées sur le rapport de connexion réseau.

[Codes et messages sur le rapport de connexion réseau](#)

Sujet parent: [Réseau Wi-Fi ou câblé](#)

Codes et messages sur le rapport de connexion réseau

Vérifiez les codes d'erreur et les messages indiqués sur le rapport de connexion réseau pour résoudre les problèmes que vous pourriez rencontrer avec les connexions réseau. Les tableaux ci-dessous listent

les solutions aux problèmes selon les codes d'erreur et les messages qui pourraient s'afficher dans la partie supérieure du rapport.

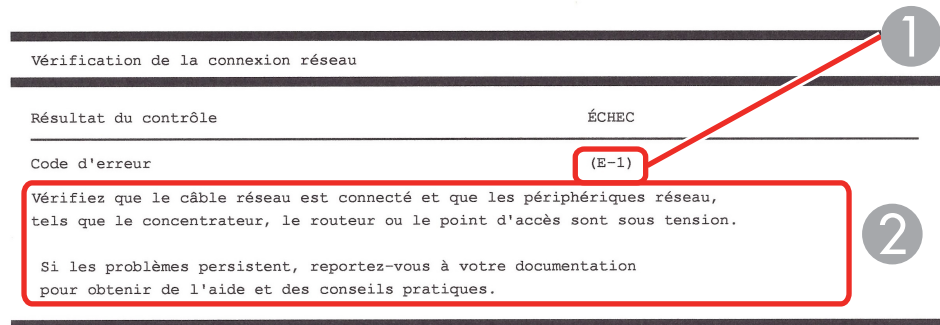

- 1 Code d'erreur
- 2 Message

Remarque: Certains des codes d'erreur et des messages listés ici pourraient ne pas s'appliquer à votre produit.

Codes d'erreur et messages

Code d'erreur et message	Solution
E-1 Vérifiez que le câble réseau est connecté et que les périphériques réseau, tels que le concentrateur, le routeur ou le point d'accès, sont sous tension.	Assurez-vous que votre routeur, point d'accès et/ou concentrateur sont allumés et que le câble réseau est bien connecté à votre appareil et votre produit. Si vous essayez de configurer le Wi-Fi, retirez le câble réseau et configurez le Wi-Fi de nouveau. Il n'est pas possible d'établir une connexion Ethernet et Wi-Fi en même temps.

Code d'erreur et message	Solution
<p>E-2, E-3 ou E-7</p> <p>Aucun nom de réseau sans fil (SSID) localisé. Vérifiez que le routeur/point d'accès est allumé et que le réseau sans fil (SSID) est correctement configuré. Contactez votre administrateur réseau pour obtenir de l'aide.</p> <p>Aucun nom de réseau sans fil (SSID) localisé. Vérifiez que le nom du réseau sans fil (SSID) du PC que vous voulez connecter est correctement configuré. Contactez votre administrateur réseau pour obtenir de l'aide.</p> <p>Le mot de passe/la clé de sécurité entré(e) ne correspond pas au réglage de votre routeur/point d'accès. Vérifiez le mot de passe/la clé de sécurité. Contactez votre administrateur réseau pour obtenir de l'aide.</p>	<p>Vérifiez ce qui suit :</p> <ul style="list-style-type: none"> • Assurez-vous que votre routeur ou point d'accès est allumé, et est correctement connecté à votre ordinateur ou votre périphérique réseau. • Éteignez le routeur ou le point d'accès, attendez environ 10 secondes, puis rallumez-le. • Rapprochez le produit de votre routeur ou point d'accès et retirez tout obstacle entre les deux. De plus, éloignez votre produit des autres appareils comme les téléphones sans fil et les micro-ondes. • Assurez-vous que le SSID indiqué sur le rapport de connexion réseau correspond à celui sur l'étiquette de votre routeur ou point d'accès. De plus, assurez-vous que votre SSID inclut seulement des caractères et des symboles ASCII, sinon votre produit ne peut afficher le SSID correctement. • Si vous utilisez la configuration via une touche WPS pour établir une connexion réseau, assurez-vous que votre routeur ou point d'accès prend en charge le protocole WPS. • Si vous utilisez un mot de passe réseau, vérifiez l'étiquette sur votre routeur ou point d'accès pour confirmer que vous utilisez le bon mot de passe, ou vérifiez avec votre administrateur réseau ou dans la documentation du routeur/point d'accès. • Si vous vous connectez à un SSID généré par un appareil intelligent d'affiliation, vérifiez le SSID et le mot de passe dans la documentation fournie avec l'appareil connecté. • Si votre connexion sans fil se déconnecte soudainement, et qu'un autre appareil intelligent a été ajouté au réseau en utilisant la configuration via une touche WPS ou que votre réseau a été configuré en utilisant une autre méthode, essayez de télécharger et d'installer de nouveau le logiciel du produit.

Code d'erreur et message	Solution
<p>E-5</p> <p>Le mode de sécurité (par ex. WEP, WPA) ne correspond pas au paramètre actuel du produit. Vérifiez le mode de sécurité. Contactez votre administrateur réseau pour obtenir de l'aide.</p>	<p>Assurez-vous que le type de sécurité du routeur ou point d'accès est réglé sur l'un des types suivants. Si ce n'est pas le cas, modifiez le type de sécurité sur le routeur ou point d'accès, puis réinitialisez les paramètres réseau du produit.</p> <ul style="list-style-type: none"> • WEP 64 bits (40 bits) • WEP 128 bits (104 bits) • WPA PSK (TKIP/AES); également appelé WPA Personal • WPA2 PSK (TKIP/AES); également appelé WPA2 Personal • WPA (TKIP/AES) • WPA2 (TKIP/AES)
<p>E-6</p> <p>L'adresse MAC de votre imprimante est peut-être filtrée. Déterminez si le routeur/point d'accès dispose de limitations, telles que le filtrage des adresses MAC. Reportez-vous à la documentation du routeur/point d'accès ou contactez votre administrateur réseau pour obtenir de l'aide.</p>	<p>Si le filtrage d'adresses MAC est activé sur votre routeur ou point d'accès, enregistrez l'adresse MAC du produit de manière à ce qu'elle ne soit pas filtrée. Localisez l'adresse MAC sur le rapport de connexion réseau et consultez la documentation de votre routeur ou point d'accès pour obtenir les instructions.</p> <p>Si votre routeur ou point d'accès utilise une authentification partagée au niveau de la sécurité WEP, assurez-vous que la clé d'authentification et l'index sont corrects.</p> <p>Si votre routeur ou point d'accès limite le nombre d'appareils connectés, augmentez le nombre maximum de connexions. Consultez la documentation de votre routeur ou point d'accès pour les instructions.</p>

Code d'erreur et message	Solution
<p>E-8</p> <p>Une adresse IP incorrecte est attribuée à l'imprimante. Vérifiez la configuration d'adresse IP du périphérique réseau (concentrateur, routeur ou point d'accès). Contactez votre administrateur réseau pour obtenir de l'aide.</p>	<p>Si le paramètre Obtenir l'adresse IP du produit est réglé à Auto, activez la fonction DHCP sur votre routeur ou point d'accès. Si ce paramètre est réglé à Manuel, l'adresse IP définie est peut-être hors de la plage ou sur un segment réseau différent; définissez une adresse IP valide en utilisant le panneau de commande ou l'utilitaire Web Config.</p> <p>Vous pouvez aussi éteindre votre produit et le routeur ou point d'accès, attendre 10 secondes et les allumer de nouveau.</p>
<p>E-9</p> <p>Vérifiez la connexion et la configuration réseau de l'ordinateur PC ou des autres périphériques. La connexion à l'aide de EpsonNet Setup est possible. Contactez votre administrateur réseau pour obtenir de l'aide.</p>	<p>Assurez-vous que votre ordinateur ou appareil réseau est allumé. Assurez-vous aussi de pouvoir accéder à Internet et aux autres appareils sur le même réseau depuis les appareils que vous tentez de connecter au produit.</p> <p>S'il n'est toujours pas possible d'établir une connexion, éteignez votre routeur ou point d'accès, patientez environ 10 secondes, et rallumez-le. Téléchargez et installez de nouveau le logiciel de votre produit afin de réinitialiser vos paramètres réseau.</p>

Code d'erreur et message	Solution
<p>E-10 Vérifiez la configuration de l'adresse IP, du masque de sous-réseau et de la passerelle par défaut. La connexion à l'aide de EpsonNet Setup est possible. Contactez votre administrateur réseau pour obtenir de l'aide.</p>	<p>Assurez-vous que les autres appareils sur le réseau sont allumés et effectuez ce qui suit :</p> <ul style="list-style-type: none"> • Si le paramètre Obtenir l'adresse IP de votre produit est réglé à Manuel, vérifiez les adresses réseau (l'adresse IP, le masque de sous-réseau et l'adresse passerelle par défaut) sur le rapport de connexion réseau afin de confirmer qu'ils sont corrects. S'ils ne le sont pas, corrigez les paramètres. • Si la fonction DHCP est activée, réglez le paramètre Obtenir l'adresse IP du produit à Auto. Si vous souhaitez utiliser l'adresse attribuée par la fonction DHCP comme une adresse statique, réglez le paramètre Obtenir l'adresse IP à Manuel, entrez l'adresse IP du produit comme listé dans le rapport de connexion réseau et réglez le masque sous-réseau à 255.255.255.0. <p>S'il n'est toujours pas possible d'établir une connexion, éteignez votre routeur ou point d'accès, patientez environ 10 secondes, et rallumez-le.</p>
<p>E-11 La configuration est incomplète. Vérifiez la configuration de la passerelle par défaut. La connexion à l'aide de EpsonNet Setup est possible. Contactez votre administrateur réseau pour obtenir de l'aide.</p>	<p>Si vous réglez le paramètre Configuration TCP/IP de votre produit à Manuel, vérifiez que l'adresse de la passerelle par défaut indiquée sur le rapport de connexion réseau est correcte. Vous devez aussi allumer l'appareil qui est configuré comme passerelle par défaut.</p>

Code d'erreur et message	Solution
<p>E-12</p> <p>Vérifiez les éléments suivants :</p> <ul style="list-style-type: none"> - la clé de sécurité/le mot de passe saisi(e) est correct(e) - l'index de la clé de sécurité/du mot de passe est réglé sur le 1er nombre - la configuration de l'adresse IP, du masque de sous-réseau ou de la passerelle par défaut est correcte <p>Contactez votre administrateur réseau pour obtenir de l'aide.</p>	<p>Assurez-vous que les autres appareils sur le réseau sont allumés et effectuez ce qui suit :</p> <ul style="list-style-type: none"> • Si vous les entrez manuellement, assurez-vous que les adresses réseau (l'adresse IP, le masque sous-réseau et l'adresse passerelle par défaut) sont correctes. • Vérifiez que les adresses du masque de sous-réseau et de la passerelle par défaut pour les autres appareils sont les mêmes. • Assurez-vous que l'adresse IP n'est pas en conflit avec d'autres appareils. <p>Si vous ne pouvez toujours pas établir de connexion, effectuez ce qui suit :</p> <ul style="list-style-type: none"> • Éteignez le routeur ou le point d'accès, attendez environ 10 secondes, puis rallumez-le. • Téléchargez et installez de nouveau le logiciel de votre produit afin de réinitialiser vos paramètres réseau. • Si votre routeur ou point d'accès utilise le type de sécurité WEP avec plusieurs mots de passe enregistrés, assurez-vous que le premier mot de passe enregistré est configuré sur votre produit.

Code d'erreur et message	Solution
<p>E-13</p> <p>Vérifiez les éléments suivants :</p> <ul style="list-style-type: none"> - la clé de sécurité/le mot de passe saisi(e) est correct(e) - l'index de la clé de sécurité/du mot de passe est réglé sur le 1er nombre - la connexion et la configuration réseau de l'ordinateur PC ou des autres périphériques sont correctes <p>Contactez votre administrateur réseau pour obtenir de l'aide.</p>	<p>Assurez-vous que votre routeur, point d'accès et/ou concentrateur sont allumés. Assurez-vous aussi que la configuration TCP/IP sur votre routeur, point d'accès et/ou concentrateur n'est pas effectuée manuellement; sinon, les paramètres réseau de votre produit pourraient être différents de ceux des appareils configurés manuellement.</p> <p>Si vous ne pouvez toujours pas établir de connexion, effectuez ce qui suit :</p> <ul style="list-style-type: none"> • Éteignez le routeur ou le point d'accès, attendez environ 10 secondes, puis rallumez-le. • Téléchargez et installez de nouveau le logiciel de votre produit afin de réinitialiser vos paramètres réseau. • Si votre routeur ou point d'accès utilise le type de sécurité WEP avec plusieurs mots de passe enregistrés, assurez-vous que le premier mot de passe enregistré est configuré sur votre produit.

Messages dans l'environnement réseau

Message	Solution
<p>L'environnement Wi-Fi doit être amélioré. Éteignez le routeur sans fil puis allumez-le. Si la connexion ne s'améliore pas, consultez la documentation du routeur sans fil.</p>	<p>Rapprochez le produit de votre routeur ou point d'accès et retirez tout obstacle entre les deux. Puis, éteignez votre routeur ou point d'accès, attendez environ 10 secondes, puis rallumez-le. S'il ne se connecte toujours pas à votre produit, consultez la documentation fournie avec votre routeur ou point d'accès pour obtenir des solutions.</p>
<p>*Aucun périphérique supplémentaire ne peut être connecté. Déconnecter un des périphériques connectés pour en ajouter un autre.</p>	<p>Vous pouvez connecter simultanément ordinateurs et appareils reliés via une connexion Wi-Fi Direct (Simple AP). Pour ajouter un autre appareil, déconnectez d'abord l'un des appareils connectés.</p>

Sujet parent: [Impression d'un rapport de connexion réseau](#)

Modification ou mise à jour des connexions réseau

Consultez les sections suivantes pour modifier ou mettre à jour la façon dont votre produit se connecte à un réseau.

[Accès à l'utilitaire Web Config](#)

[Passage d'une connexion USB à une connexion Wi-Fi](#)

[Passage d'une connexion Wi-Fi à une connexion au réseau câblé](#)

[Connexion à un nouveau routeur Wi-Fi](#)

[Désactivation des fonctionnalités Wi-Fi](#)

Sujet parent: [Réseau Wi-Fi ou câblé](#)

Accès à l'utilitaire Web Config

Vous pouvez sélectionner les paramètres réseau de votre produit et confirmer son état de fonctionnement en utilisant un navigateur Web. Pour ce faire, vous devez accéder à l'utilitaire Web Config intégré à votre produit depuis votre ordinateur ou un autre dispositif connecté au même réseau que votre produit.

1. Imprimez une feuille d'état réseau.
2. Repérez l'adresse IP de votre produit dans la liste de la feuille d'état réseau.
3. Sur votre ordinateur ou un autre dispositif connecté au même réseau que votre produit, ouvrez un navigateur Web.
4. Entrez l'adresse IP de votre produit dans la barre d'adresse.

Les options de l'utilitaire Web Config disponibles s'affichent.

Sujet parent: [Modification ou mise à jour des connexions réseau](#)

Tâches associées

[Impression d'une feuille d'état réseau](#)

Passage d'une connexion USB à une connexion Wi-Fi

Si vous avez connecté le produit à votre ordinateur en utilisant une connexion USB, vous pouvez passer à une connexion Wi-Fi.

1. Débranchez le câble USB de votre produit.
2. Désinstallez les logiciels de votre produit.
3. Téléchargez et installez les logiciels de votre produit à partir du site Web d'Epson en utilisant les instructions de la feuille *Point de départ*.



Sujet parent: [Modification ou mise à jour des connexions réseau](#)

Concepts associés

[Désinstallation du logiciel du produit](#)

Passage d'une connexion Wi-Fi à une connexion au réseau câblé

Si vous avez déjà établi une connexion sans fil entre le produit et votre ordinateur, vous pouvez passer à une connexion au réseau câblé au besoin.

1. Appuyez sur le bouton  d'accueil, si nécessaire.
2. Sélectionnez l'icône  .

Un écran comme celui-ci s'affiche :



3. Sélectionnez **Description** > **Méthode connexion du réseau local câblé** > **Commencer la configuration**.

La connexion Wi-Fi est désactivée. Sélectionnez **OK**.

4. Branchez une des extrémités d'un câble réseau Ethernet au port **LAN** du produit.
5. Branchez l'autre extrémité dans un port LAN disponible de votre routeur ou point d'accès.

Sujet parent: [Modification ou mise à jour des connexions réseau](#)

Connexion à un nouveau routeur Wi-Fi

Si vous changez le routeur sans fil que vous utilisiez sur le réseau, vous devez mettre à jour la connexion Wi-Fi de votre produit au nouveau routeur.

1. Effectuez l'une des actions suivantes :
 - **Windows** : Désinstallez les logiciels de votre produit.
 - **Mac** : Passez à l'étape suivante.
2. Téléchargez et installez les logiciels de votre produit à partir du site Web d'Epson en utilisant les instructions de la feuille *Point de départ*.

Sujet parent: [Modification ou mise à jour des connexions réseau](#)

Concepts associés



[Désinstallation du logiciel du produit](#)

Désactivation des fonctionnalités Wi-Fi

Il est possible que vous deviez désactiver les fonctionnalités Wi-Fi de votre produit si vous modifiez le type de connexion réseau ou si vous devez résoudre un problème avec votre connexion réseau.

Remarque: Avant de désactiver les fonctionnalités Wi-Fi, assurez-vous de noter le SSID (nom de réseau) et le mot de passe de votre produit.

Remarque: Ce paramètre peut être verrouillé par un administrateur. Si vous n'arrivez pas à accéder à ce paramètre ou à le modifier, contactez votre administrateur.

1. Appuyez sur le bouton  d'accueil, si nécessaire.
2. Sélectionnez l'icône  | .

Un écran comme celui-ci s'affiche :

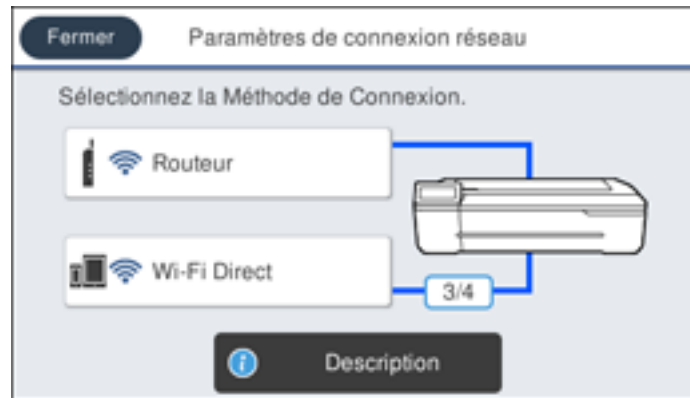

3. Sélectionnez **Routeur** > **Commencer la configuration** ou **Changer les paramètres** > **Autres** > **Désactiver le Wi-Fi**.
4. Sélectionnez **Commencer la configuration** pour désactiver le Wi-Fi.

Sujet parent: [Modification ou mise à jour des connexions réseau](#)

Gestion du papier

Consultez ces sections pour charger et manipuler le support papier.

[Gestion des rouleaux de papier](#)

[Gestion des feuilles simples](#)

[Création de groupes de paramètres papier personnalisés](#)

[Papiers Epson compatibles](#)

[Paramètres de type de papier ou de support - Logiciel d'impression](#)

[Sélection des paramètres papier pour chaque source - Panneau de commande](#)

Gestion des rouleaux de papier

Consultez ces sections pour charger, couper et retirer les rouleaux de papier dans votre produit.

[Chargement d'un rouleau de papier](#)

[Coupe du rouleau de papier](#)

[Retrait du rouleau de papier](#)

Sujet parent: [Gestion du papier](#)

Chargement d'un rouleau de papier

Chargez le rouleau de papier sur l'axe avant de l'insérer dans l'imprimante.

Remarque: Pour éviter que de la poussière ne s'accumule à l'intérieur de l'imprimante, gardez toujours les capots du rouleau de papier et de l'alimenteur de feuilles simples fermés lorsque vous n'êtes pas en train de charger ou de décharger du papier.

Remarque: Ce produit n'est pas compatible avec les rouleaux possédant un mandrin de 3 po de diamètre.

1. Retirez tout ruban adhésif et papier de protection sur les extrémités du rouleau. Assurez-vous que le bord d'attaque du papier est coupé droit pour éviter les problèmes d'alimentation.

Remarque: Évitez de toucher à la surface du papier ou de laisser le rouleau dans un endroit poussiéreux.

2. Assurez-vous que le message **Chargez le papier** est affiché à l'écran d'accueil.

3. Ouvrez le capot de l'alimenteur de feuilles simples.

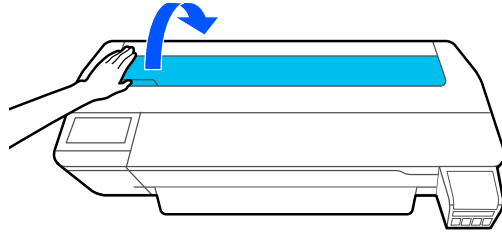

4. Déverrouillez le verrou central et ouvrez le capot du rouleau de papier.

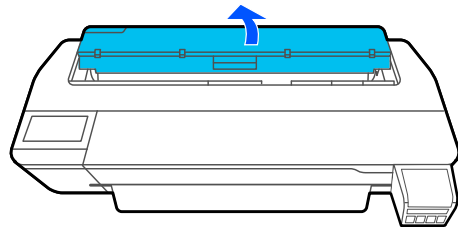

5. Retirez l'axe.

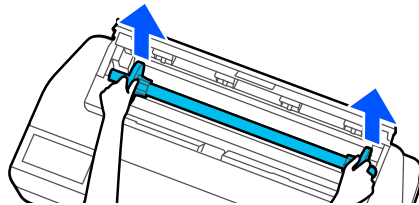

6. Retirez le butoir à papier transparent de l'axe.

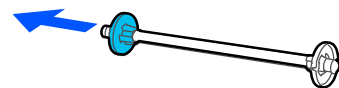

7. Insérez l'axe dans le mandrin du rouleau de papier comme illustré, de façon à ce que le bord d'attaque du rouleau de papier soit orienté vers vous.

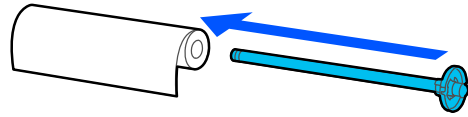

8. Glissez le butoir à papier fixe contre le rouleau de papier jusqu'à ce qu'il n'y ait pas d'écart entre le butoir et le rouleau de papier.

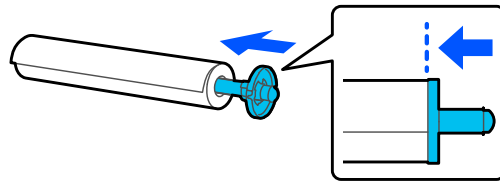

9. Insérez le butoir à papier transparent sur l'axe et glissez-le jusqu'à ce qu'il n'y ait pas d'écart entre le butoir et le rouleau de papier.

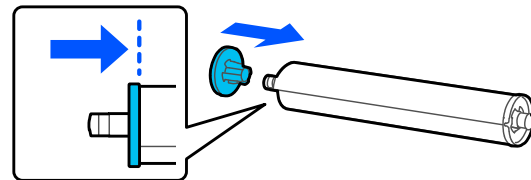

10. Placez le rouleau de papier sur les supports à axe du rouleau dans l'imprimante avec l'extrémité noire de l'axe orientée vers la droite.

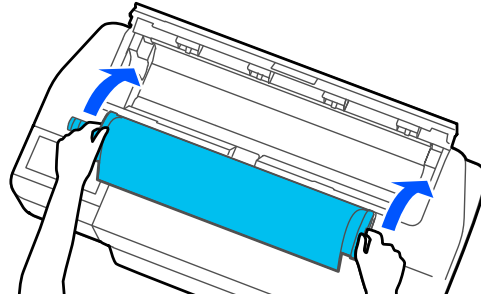

11. Insérez le bord d'attaque du rouleau de papier dans l'alimenteur de papier jusqu'à ce que vous entendiez un signal sonore.

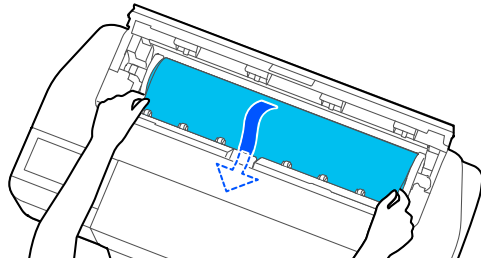

Remarque: Assurez-vous que le bord d'attaque du rouleau de papier n'est pas plié ou de travers, sinon, une erreur de bourrage papier ou de papier incliné se produira.

12. Fermez les capots du rouleau de papier et de l'alimenteur de feuilles simples.
13. Sur l'écran ACL, sélectionnez le type de papier que vous avez chargé et la quantité restante, si nécessaire.

Si vous avez installé le support et un hamac de réception optionnels, assurez-vous que le hamac de réception est ouvert et prêt à recevoir les tirages.

Sujet parent: [Gestion des rouleaux de papier](#)

Références associées

[Papiers Epson compatibles](#)
[Options du menu Papier rouleau - Windows](#)
[Caractéristiques du papier](#)

Tâches associées

[Retrait du rouleau de papier](#)
[Sélection des paramètres avancés - Mac](#)

Coupe du rouleau de papier

L'imprimante est dotée d'une lame de coupe intégrée qui peut automatiquement couper la plupart des types de papier. Lorsque le paramètre Coupe automatique est activé, l'imprimante coupe automatiquement le papier après chaque page imprimée, ou lorsque le bord d'attaque du rouleau de papier n'est pas droit.

Pour basculer entre la coupe automatique ou manuelle, ajustez le paramètre **Coupe auto** dans le pilote d'imprimante. Le réglage sélectionné dans le pilote d'imprimante prévaut sur celui sélectionné sur le panneau de commande.

Remarque: La lame de coupe intégrée ne peut couper des segments du rouleau de papier si la longueur est de moins de 3,93 po (100 mm). Si la longueur du papier dans la fente d'éjection est de moins de 3,93 po (100 mm), le papier est alimenté automatiquement jusqu'à ce que la longueur requise soit obtenue.

[Coupe manuelle du rouleau de papier](#)

Sujet parent: [Gestion des rouleaux de papier](#)

Références associées

[Options du menu Papier rouleau - Windows](#)

Tâches associées

[Sélection des paramètres avancés - Mac](#)

Coupe manuelle du rouleau de papier

Vous pouvez garder vos tirages sur le rouleau et les couper manuellement plus tard.

1. Désactivez le paramètre **Coupe auto** dans le pilote d'imprimante ou sur le panneau de commande, selon votre situation :
 - Si vous souhaitez couper manuellement le papier, désactivez le paramètre dans le pilote d'imprimante. Sélectionnez **Plus d'options** > **Option papier rouleau** > **Coupe auto**.

Remarque: Le paramètre **Coupe auto** dans le pilote d'imprimante prévaut sur celui du panneau de commande. Le paramètre du pilote d'imprimante retourne automatiquement à la coupe automatique lorsque vous fermez l'application.

- Si vous utilisez un type de papier qui ne peut pas être coupé avec la lame de coupe intégrée, désactivez le paramètre sur le panneau de commande. Depuis la zone d'information du rouleau de papier, sélectionnez **Paramétrage avancé des supports** > **Coupe automatique** > **Non**.
2. Imprimez votre document.
 3. Depuis la zone d'information du rouleau de papier, sélectionnez **Alimenter/couper papier**.
 4. Pour placer le papier en position de coupe, maintenez et enfoncez **En avant** ou **En arrière** jusqu'à ce que le papier atteigne la position désirée. Le papier sera coupé à la ligne pointillée comme dans l'illustration.

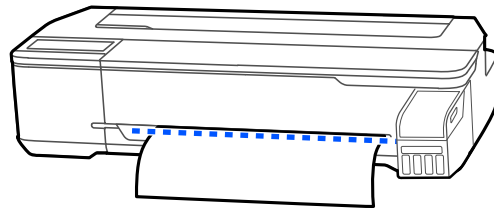

5. Pour couper le papier, sélectionnez ✂ **Couper**.
 - Si le paramètre **Coupe auto** est désactivé seulement dans le pilote d'imprimante, le papier sera coupé et le bord d'attaque retournera en position d'attente d'impression.
 - Si le paramètre **Coupe auto** est désactivé sur le panneau de commande, sélectionnez **Couper** pour couper manuellement le papier avec des ciseaux, ou sélectionnez **Imprimer directive de coupe** pour imprimer une ligne qui vous aidera à couper manuellement le papier.

Sujet parent: [Coupe du rouleau de papier](#)

Retrait du rouleau de papier

Lorsque vous avez terminé d'imprimer sur un rouleau de papier, il est recommandé de le retirer de l'imprimante pour éviter de froisser ou d'abîmer le bord d'attaque du papier.

1. Ouvrez le capot de l'alimenteur de feuilles simples.

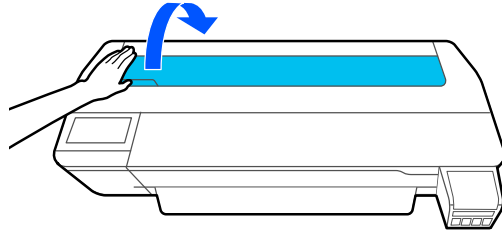

2. Déverrouillez le verrou central et ouvrez le capot du rouleau de papier.

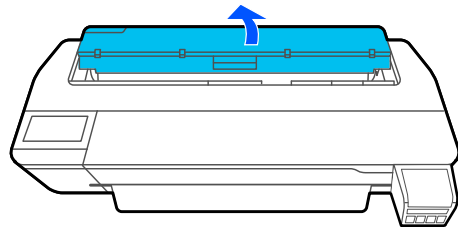

3. Sélectionnez **Enlever** à l'écran ACL. Le papier se rembobine automatiquement.

Remarque: Assurez-vous que le papier s'est rembobiné jusqu'au bout avant de le retirer de l'imprimante.

4. Agrippez les deux extrémités de l'axe du rouleau et soulevez-le hors du support de l'axe.

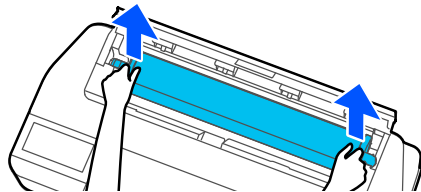

5. Retirez le butoir à papier transparent de l'axe.



6. Retirez le rouleau de papier de l'axe.

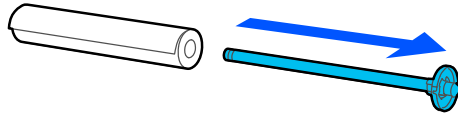

7. Placez le rouleau de papier dans son emballage d'origine.

Remarque: Stockez le papier à la verticale, ou à l'horizontale si les capuchons d'emballage sont installés. Ne stockez jamais le rouleau de papier sur son bord; une zone pourrait s'aplatir et provoquer des imperfections sur vos tirages. Ne stockez pas les rouleaux de papier dans des endroits poussiéreux. Si de la poussière s'accumule sur le papier, vous devrez entretenir la tête d'impression et effectuer des nettoyages plus fréquemment.

8. Rattachez le butoir à papier transparent sur l'axe.

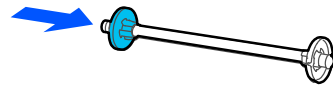

9. Replacez l'axe du rouleau sur les supports à axe du rouleau dans l'imprimante.

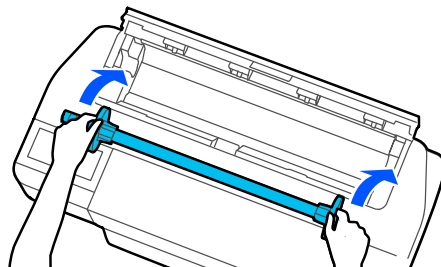

10. Fermez les capots du rouleau de papier et de l'alimenteur de feuilles simples.

Remarque: Pour éviter que de la poussière ne s'accumule à l'intérieur de l'imprimante, gardez toujours les capots du rouleau de papier et de l'alimenteur de feuilles simples fermés lorsque vous n'êtes pas en train de charger ou de décharger du papier.

Sujet parent: [Gestion des rouleaux de papier](#)

Gestion des feuilles simples

Vous pouvez charger une variété de types et de formats de feuilles simples dans votre produit.

[Chargement de feuilles simples](#)

[Chargement du papier dans l'alimenteur de feuilles automatique](#)

[Retrait du papier chargé dans l'alimenteur de feuilles automatique](#)

Sujet parent: [Gestion du papier](#)

Chargement de feuilles simples

Vous pouvez imprimer sur une variété de types de feuilles simples de jusqu'à 24 po (61 cm) de largeur et de jusqu'à 0,1 po (0,27 mm) d'épaisseur. Vous pouvez charger et imprimer sur une seule feuille à la fois.

Avant d'imprimer sur des feuilles simples, retirez tout rouleau de papier chargé, fermez l'alimenteur de feuilles automatique et retirez le bac de sortie.

1. Assurez-vous que le message **Chargez le papier** est affiché à l'écran d'accueil.
2. Sélectionnez **Paramètre papier > Feuille coupée (1 feuille)** à l'écran ACL.
3. Ouvrez le capot de l'alimenteur de feuilles simples.

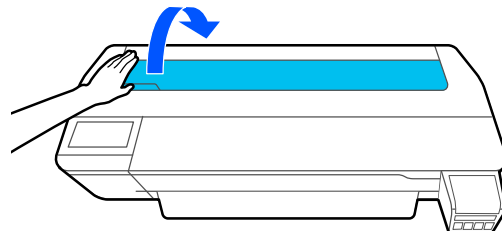

4. Chargez une feuille de papier, face imprimable vers le haut orientée en mode portrait. Alignez le bord droit du papier avec le guide-papier droit sur l'imprimante, et le bord gauche avec la ligne de démarcation de gauche selon la taille de papier que vous utilisez.

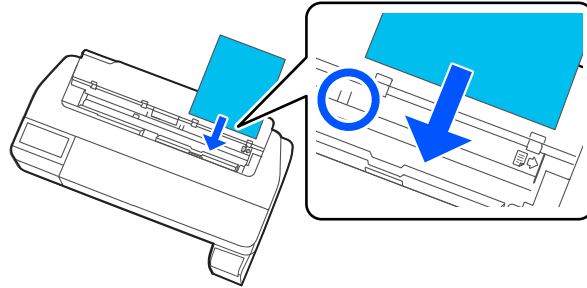

5. Insérez le papier dans l'alimenteur de papier jusqu'à ce que vous entendiez un signal sonore.

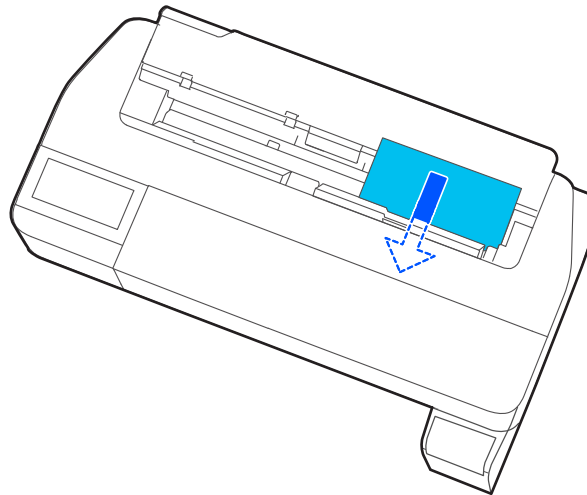

Remarque: Assurez-vous que le bord d'attaque du papier est bien droit pour prévenir une erreur de papier incliné ou un bouchage papier.

6. À l'écran ACL, sélectionnez le type et la taille de papier que vous avez chargé.

Remarque: Si vous avez installé le support et un hamac de réception optionnels, assurez-vous que le hamac de réception est ouvert et prêt à recevoir le tirage.

Pour retirer une feuille simple déjà chargée sans imprimer, sélectionnez **Paramètre papier > Feuille coupée (1 feuille) > Enlever**. Le papier est éjecté.

Sujet parent: [Gestion des feuilles simples](#)

Références associées

[Papiers Epson compatibles](#)

[Caractéristiques du papier](#)

Chargement du papier dans l'alimenteur de feuilles automatique

Vous pouvez charger jusqu'à 50 feuilles de papier ordinaire de format A3 (11,7 × 16,5 po [297 × 420 mm]), A4 (8,3 × 11,7 po [210 × 297 mm]), Lettre (8,5 × 11 po [216 × 279 mm]) ou Légal (8,5 × 14 po [216 × 356 mm]) de jusqu'à 0,1 po (0,27 mm) d'épaisseur dans l'alimenteur de feuilles automatique.

Remarque: Le rouleau de papier peut demeurer dans le produit même lorsque vous utilisez l'alimenteur de feuilles automatique. Basculez entre les sources de papier dans le pilote d'imprimante.

1. Installez le bac de sortie en insérant ses crochets dans les trous à l'avant de l'imprimante.

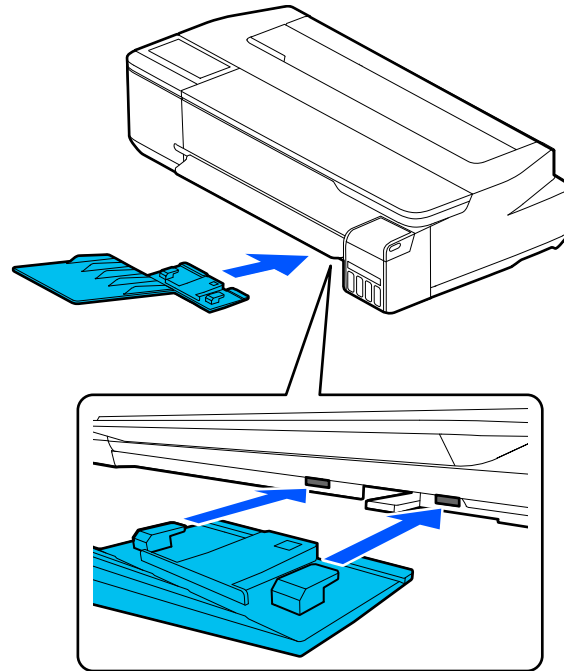

2. Assurez-vous que le message **Chargez le papier** ou **Prêt** est affiché à l'écran d'accueil.
3. Ouvrez le capot de l'alimenteur de feuilles simples.

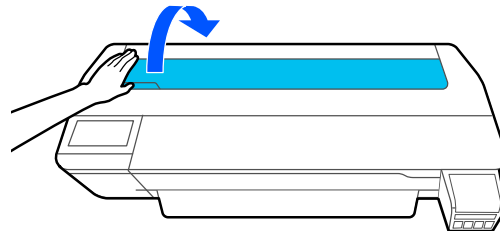

4. Inclinez l'alimenteur de feuilles automatique vers l'arrière, puis tirez-le vers le haut et déployez les extensions du support à papier jusqu'au bout.

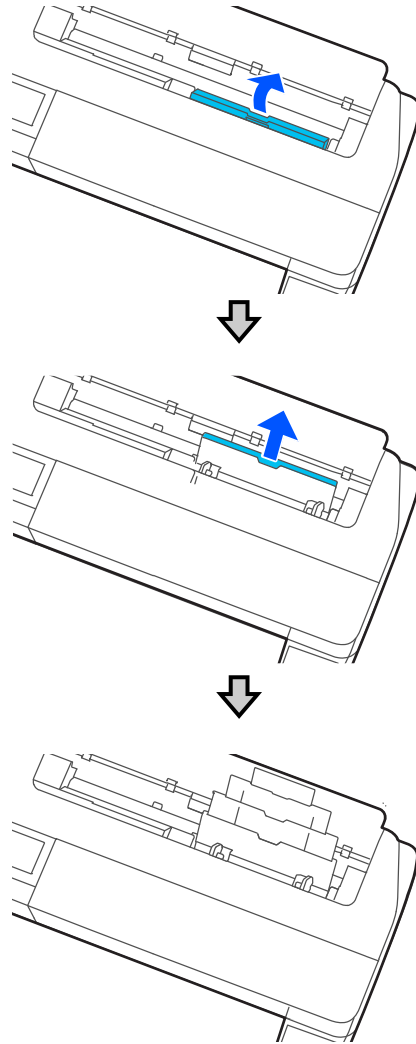

5. Faites glisser les guide-papier vers les côtés.

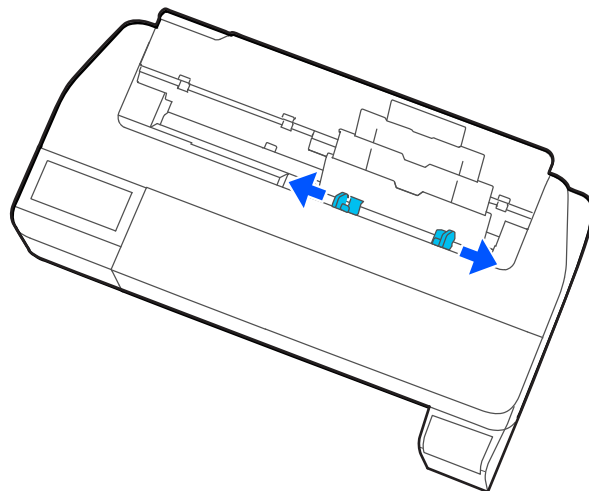

6. Chargez le papier dans l'alimenteur de feuilles automatique en orientation portrait et avec la face d'impression vers le haut.

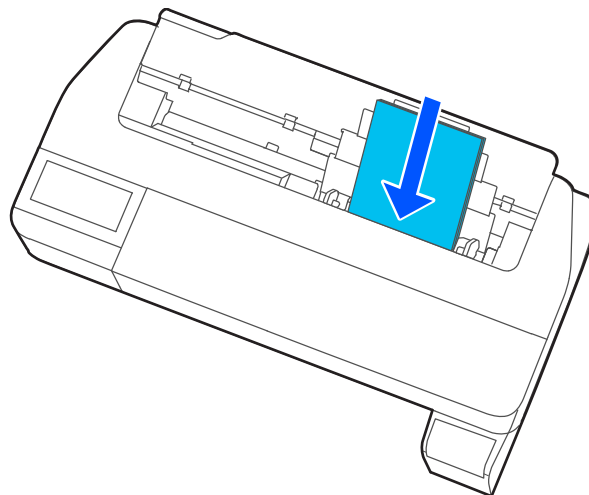

7. Ajustez les guide-papier pour qu'ils correspondent à la largeur du papier.

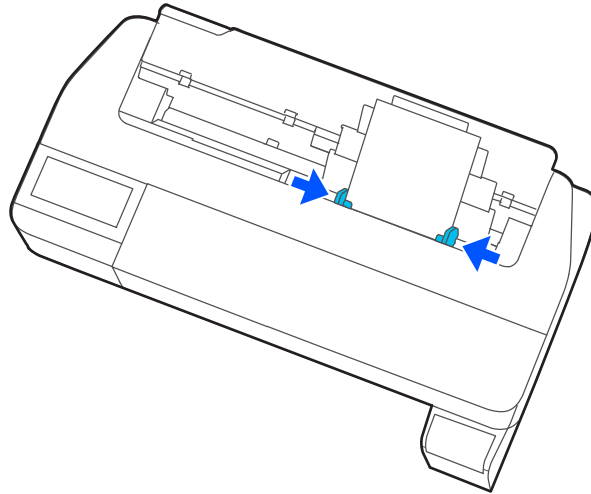

8. À l'écran ACL, sélectionnez le type et la taille de papier que vous avez chargé.

Sujet parent: [Gestion des feuilles simples](#)

Références associées

[Papiers Epson compatibles](#)

[Caractéristiques du papier](#)

Retrait du papier chargé dans l'alimenteur de feuilles automatique

Retirez le papier chargé dans l'alimenteur de feuilles automatique lorsque vous avez terminé d'imprimer.

Remarque: Pour éviter que de la poussière ne s'accumule à l'intérieur de l'imprimante, retirez toujours tout le papier de l'alimenteur de feuilles automatique et gardez l'alimenteur de feuilles automatique fermé lorsque vous n'êtes pas en train de charger ou de décharger du papier.

1. Glissez les guide-papier vers les côtés et retirez le papier de l'alimenteur de feuilles automatique.

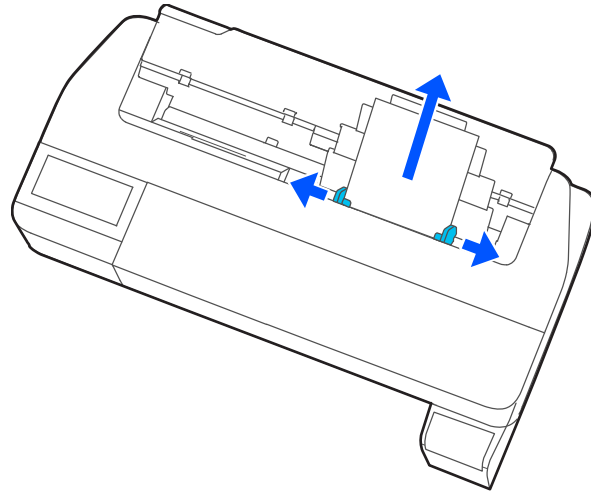

2. Repliez et refermez les extensions du support à papier, puis fermez l'alimenteur de feuilles automatique.

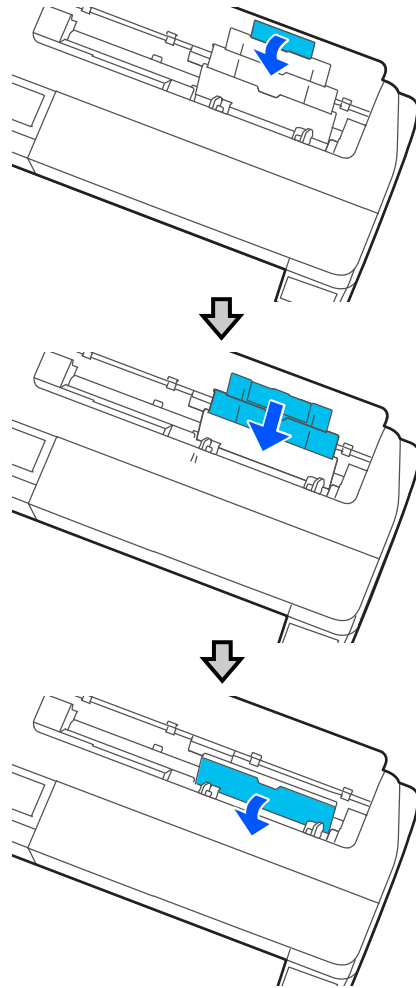

3. Fermez le capot de l'alimenteur de feuilles simples.

4. Retirez le bac de sortie.

Remarque: Retirez le bac de sortie lorsque vous imprimez sur du papier en rouleau ou des feuilles simples afin que le papier s'éjecte facilement.

Sujet parent: [Gestion des feuilles simples](#)

Création de groupes de paramètres papier personnalisés

Vous pouvez créer et stocker jusqu'à 10 groupes de paramètres papier personnalisés à utiliser lorsque vous imprimez sur du papier qui n'est pas d'origine Epson ou qui n'est pas supporté par le pilote d'imprimante Epson.

1. Chargez le type de papier que vous voulez configurer dans l'imprimante.
2. Appuyez sur le bouton  d'accueil, si nécessaire.
3. Sélectionnez **Param. > Paramètres généraux > Param imprim > Réglage papier personnalisé**.
4. Sélectionnez un numéro pour le groupe de paramètres papier personnalisés.
5. Sélectionnez **Changer le nom** et entrez un nom.
6. Sélectionnez **OK** lorsque vous avez terminé.
7. Sélectionnez **Changer papier de référence**.
8. Sélectionnez un type de papier semblable au papier que vous voulez utiliser.
9. Sélectionnez **Paramétrage avancé des supports**.
10. Sélectionnez tout paramètre additionnel, au besoin.
11. Lorsque vous avez terminé de modifier les paramètres papier personnalisés, appuyez sur la flèche gauche pour quitter le menu.

[Sélection d'un groupe de paramètres papier personnalisés](#)

Sujet parent: [Gestion du papier](#)

Sélection d'un groupe de paramètres papier personnalisés

Après avoir créé un groupe de paramètres papier personnalisés, vous pouvez le sélectionner lorsque vous imprimez sur le papier associé.

1. Appuyez sur le bouton  d'accueil, si nécessaire.
2. Sélectionnez **Paramètre papier**.
3. Sélectionnez le type de papier sur lequel vous imprimez.

4. Sélectionnez **Changer le type de papier** ou **Changer type de papier/format de papier**.
5. Sélectionnez **Type de papier > Autres > Papier personnalisé**.
6. Sélectionnez le groupe de paramètres papier personnalisés que vous souhaitez utiliser.
7. Appuyez sur la flèche gauche pour quitter le menu.

Sujet parent: [Création de groupes de paramètres papier personnalisés](#)

Papiers Epson compatibles

Vous pouvez vous procurer de l'encre, du papier et des accessoires d'origine Epson auprès d'un revendeur Epson autorisé. Pour trouver le revendeur le plus près, visitez proimaging.epson.com (É.-U.) ou proimaging.epson.ca (Canada), sélectionnez la série et le produit et cliquez sur le bouton **Où faire un achat**. Ou encore, composez le 1 800 807-7766.

Remarque: Les papiers/supports disponibles varient selon le pays.

Remarque: Pour la liste la plus récente des papiers Epson compatibles, visitez le site proimaging.epson.com (É.-U.) ou proimaging.epson.ca (Canada).

Papier rouleau

Type de papier	Taille	Numéro de pièce	Quantité
Epson Singleweight Matte Paper	17 po (432 mm) × 132 pi (40,2 m)	S041746	1 rouleau
	24 po (610 mm) × 132 pi (40,2 m)	S041853	1 rouleau
Epson Doubleweight Matte Paper	24 po (610 mm) × 132 pi (40,2 m)	S041385	1 rouleau
Papier photo haute qualité Semi-glacé Epson (170)	24 po (610 mm) × 100 pi (30,5 m)	S041393	1 rouleau
Papier photo haute qualité – Glacé Epson (170)	24 po (610 mm) × 100 pi (30,5 m)	S041390	1 rouleau
Enhanced Adhesive Synthetic Paper	24 po (610 mm) × 100 pi (30,5 m)	S041617	1 rouleau

Feuilles simples

Type de papier	Taille	Numéro de pièce	Quantité
Papier photo ultra haute qualité – Lustré Epson	Lettre (8,5 × 11 po [216 × 279 mm])	S041405	50 feuilles
Papier photo haute qualité – Glacé Epson	Lettre (8,5 × 11 po [216 × 279 mm])	S041667	50 feuilles
Papier photo haute qualité – Semi-glacé Epson	Lettre (8,5 × 11 po [216 × 279 mm])	S041331	20 feuilles
Papier pour présentation haute qualité – Mat Epson	Lettre (8,5 × 11 po [216 × 279 mm])	S041257	50 feuilles

Sujet parent: [Gestion du papier](#)

Paramètres de type de papier ou de support - Logiciel d'impression

Pour ce papier	Sélectionnez ce paramètre Type de papier ou Support
Papier ordinaire de 16 à 20 lb (60 à 75 g/m ²)	Papier ordinaire
Epson Singleweight Matte Paper	Singleweight Matte Paper
Epson Doubleweight Matte Paper	Papier mat double épaisseur
Papier pour présentation haute qualité – Mat Epson	Papier mat supérieur
	Archival Matte Paper
Papier jet d'encre de haute qualité Epson	Papier jet d'encre qualité photo
Papier couché (générique)	Coated Paper (Generic)
Papier photo haute qualité – Glacé Epson (170)	Papier photo glacé haute qualité (170)
Papier photo haute qualité Semi-glacé Epson (170)	Papier photo semi-brillant haute qualité (170)
Papier photo haute qualité – Glacé Epson	Papier photo glacé haute qualité
	Papier photo Glacé
Papier photo haute qualité – Semi-glacé Epson	Papier photo semi-brillant haute qualité

Pour ce papier	Sélectionnez ce paramètre Type de papier ou Support
Epson Premium Luster Photo Paper (260) Papier photo ultra haute qualité – Lustré Epson	Papier photo lustré haute qualité
Papier photo (générique)	Photo Paper (Generic)
Papier calque/vélin	Papier calque
	Papier calque <Faible usage>
	Matte Film
Enhanced Adhesive Synthetic Paper	Papier synthétique adhésif supérieur
	Enhanced Low Adhesive Synthetic Paper
Bannière en polyester (générique)	Heavy Weight Polyester Banner

Remarque: Les paramètres listés ici ne sont disponibles que si vous imprimez depuis votre ordinateur. Ils ne s'appliquent pas aux paramètres du panneau de commande de votre produit.

Sujet parent: [Gestion du papier](#)

Sélection des paramètres papier pour chaque source - Panneau de commande

Vous pouvez changer la taille du papier et le type de papier par défaut pour chaque source à l'aide du panneau de commande situé sur le produit.

1. Appuyez sur le bouton  d'accueil, si nécessaire.
2. Sélectionnez **Paramètre papier**.

Un écran comme celui-ci s'affiche :

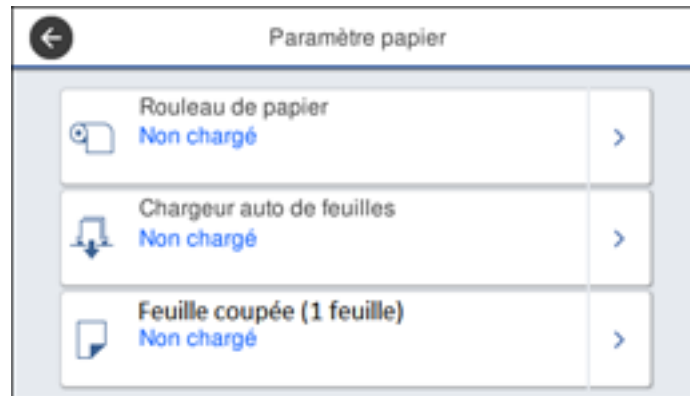

3. Sélectionnez la source papier dont vous voulez modifier les paramètres.

Un écran comme celui-ci s'affiche :

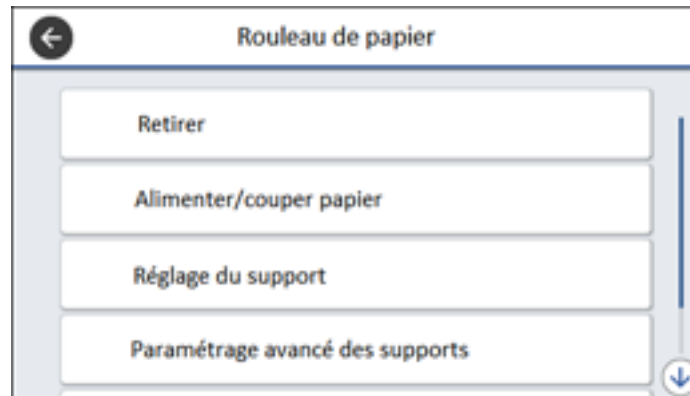

4. Sélectionnez **Changer le type de papier** ou **Changer type de papier/format de papier**.
5. Sélectionnez **Type de papier**.
6. Sélectionnez le type de papier que vous avez chargé.
7. Sélectionnez **Taille du papier**.

8. Sélectionnez la taille du papier que vous avez chargé.
9. Appuyez sur le bouton  d'accueil pour quitter.

[Paramètres de type de papier - Panneau de commande](#)

Sujet parent: [Gestion du papier](#)

Paramètres de type de papier - Panneau de commande

Sélectionnez un paramètre **Type de papier** qui correspond au papier que vous avez chargé. Si vous ne voyez pas votre type de papier dans la liste, sélectionnez **Autres** dans le menu.

Type de papier chargé	Paramètre du menu Type de papier
Papier ordinaire de 16 à 20 lb (60 à 75 g/m ²)	Plain Paper
Papier couché (générique)	Coated Paper (Generic)
Epson Doubleweight Matte Paper	Doubleweight Matte
Papier photo haute qualité – Glacé Epson	Premium Glossy Sheet
	Photo Paper
Papier pour présentation haute qualité – Mat Epson	Matte Paper
Papier calque/vélin	CAD
Bannière en polyester (générique)	Heavyweight Polyester
Enhanced Adhesive Synthetic Paper	Enhanced Adhesive Syn.
	Enhanced Low Adh. Syn.

Sujet parent: [Sélection des paramètres papier pour chaque source - Panneau de commande](#)

Impression depuis un ordinateur

Avant d'imprimer depuis votre ordinateur, assurez-vous que vous avez configuré votre produit et installé les logiciels tel que décrit sur l'affiche *Point de départ*.

Remarque: Si vous avez une connexion Internet, nous vous recommandons de visiter régulièrement le site Web de soutien d'Epson pour voir s'il existe des mises à jour du logiciel d'impression pour votre produit. Si un écran de mise à jour du logiciel apparaît, cliquez sur **Activer la vérification automatique** et cliquez sur **OK**. La mise à jour parcourra votre ordinateur pour s'assurer que vous possédez la version la plus récente du logiciel. Suivez les instructions à l'écran.

[Impression sous Windows](#)

[Impression sur un Mac](#)

[Impression de dessins CAO](#)

Impression sous Windows

Vous pouvez imprimer avec votre produit au moyen de n'importe quelle application Windows, tel que décrit dans les sections qui suivent.

Remarque: Si vous utilisez votre produit Epson avec le système d'exploitation Windows 10 S, vous ne pouvez pas utiliser le logiciel décrit dans cette section. En outre, vous ne pouvez pas télécharger et installer les logiciels Epson depuis le site Web d'Epson si vous utilisez Windows 10 S; vous devez absolument les obtenir dans le Magasin Windows.

[Sélection des paramètres d'impression de base - Windows](#)

[Sélection des options de mise en page - Windows](#)

[Sélection des paramètres avancés - Windows](#)

[Sélection des paramètres additionnels - Windows](#)

[Impression de documents - Windows](#)

[Enregistrement, partage et personnalisation des paramètres d'impression](#)

[Modification des paramètres d'impression par défaut - Windows](#)

[Modification de la langue d'affichage des écrans du logiciel d'impression](#)

[Modification des options de mises à jour automatiques](#)

Sujet parent: [Impression depuis un ordinateur](#)

Sélection des paramètres d'impression de base - Windows

Sélectionnez les paramètres de base pour le document que vous souhaitez imprimer.

1. Ouvrez un document pour l'impression.
2. Sélectionnez la commande d'impression dans votre application.

Remarque: Vous devrez peut-être sélectionner une icône d'impression à l'écran, l'option **Imprimer** dans le menu Fichier ou une autre commande. Consultez l'utilitaire d'aide de votre application pour plus de détails.

3. Au besoin, sélectionnez le nom de votre produit comme imprimante que vous souhaitez utiliser.

Remarque: Vous pourriez aussi devoir sélectionner **Préférences**, **Propriétés**, **Paramètres d'impression** ou **Propriétés de l'imprimante** pour voir les paramètres d'impression.

La fenêtre des paramètres de l'imprimante s'affiche :

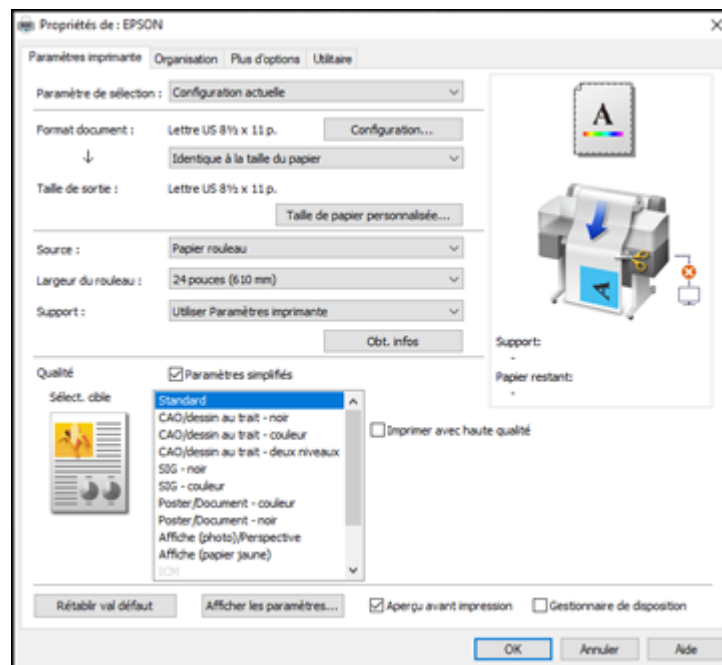

4. Sélectionnez l'option **Configuration actuelle** ou un paramètre personnalisé.
5. Cliquez sur **Configuration...** pour sélectionner une option **Format document** qui correspond à la taille du document que vous imprimez.
6. Si vous voulez que le tirage soit d'une taille différente de celle du document sélectionné, choisissez le paramètre **Taille de sortie**.

Remarque: Si vous sélectionnez **Ajuster à taille de sortie**, vous pouvez choisir une taille de sortie différente. Si vous sélectionnez **Identique à la taille du papier**, les paramètres **Format document** et **Taille de sortie** seront les mêmes.

Remarque: Sélectionnez **Taille de papier personnalisée** pour configurer une taille de sortie personnalisée.

7. Sélectionnez le paramètre **Source** qui correspond à la source papier que vous utilisez.
8. Sélectionnez un paramètre **Support** qui correspond au papier que vous avez chargé.

Remarque: Si vous souhaitez utiliser des paramètres papier qui ont été configurés sur le panneau de commande de l'imprimante, sélectionnez **Utiliser Paramètres imprimante**.

Remarque: Cliquez sur **Obt. infos** pour rafraîchir les paramètres si vous chargez ou changez le papier après avoir ouvert la fenêtre d'impression.

9. Sélectionnez le paramètre **Sélect. cible** correspondant au type de document que vous imprimez.

Remarque: Si vous voulez que le pilote d'imprimante détermine automatiquement les paramètres d'impression selon le type de document, cochez la case **Paramètres simplifiés**. Décochez la case si vous souhaitez sélectionner votre propre correction de couleur, mode d'impression ou d'autres paramètres.

10. Si vous souhaitez prioriser la qualité de l'impression aux dépens de la vitesse d'impression, cochez la case **Imprimer avec haute qualité**.
11. Si vous décochez la case **Paramètres simplifiés**, les options suivantes seront disponibles :
 - **Mode d'impression** : Permet de choisir un mode d'impression (couleur, noir et blanc, etc.).
 - **Mode** : Permet de choisir un mode de couleur pour peaufiner les couleurs des tirages.
 - **Niveau** : Permet de régler la priorité d'impression (vitesse ou qualité).
 - **Vitesse rapide** : Accélère la vitesse d'impression, mais pourrait réduire la qualité.

- **Détails plus fins** : Adoucit les bords irréguliers dans les images de basse résolution.

Remarque: Le paramètre **Détails plus fins** pourrait réduire la vitesse d'impression, surtout si l'imprimante utilise une connexion sans fil. Utilisez une connexion câblée si vous activez ce paramètre.

Remarque: Les options disponibles dépendent du paramètre **Sélect. cible** sélectionné.

12. Pour voir un aperçu de ce qu'aura l'air le document une fois imprimé, sélectionnez **Aperçu avant impression**. (L'aperçu apparaît après avoir appuyé sur **Imprimer**, mais avant que l'impression ne commence.)
13. Pour configurer la mise en page de plusieurs données ou images à la fois, sélectionnez **Gestionnaire de disposition**.

[Options du menu Format document - Windows](#)

[Options du menu Source - Windows](#)

[Options du menu Mode d'impression - Windows](#)

[Options du menu Mode - Windows](#)

[Options du menu Niveau - Windows](#)

[Utilisation du Gestionnaire de disposition - Windows](#)

Sujet parent: [Impression sous Windows](#)

Tâches associées

[Impression de documents - Windows](#)

Options du menu Format document - Windows

Vous pouvez sélectionner les options du menu Format document pour ajuster la taille de l'image imprimée.

Identique à Taille papier

Ajuste la taille de votre image imprimée pour qu'elle tienne sur la taille du papier sélectionnée.

Ajuster à la largeur du papier rouleau

Redimensionne votre image imprimée afin qu'elle corresponde à la taille du rouleau de papier que vous avez chargé.

Ajuster à taille de sortie

Ajuste la taille de votre image imprimée pour qu'elle corresponde à la taille de sortie sélectionnée.

Autres

Ajuste la taille de votre image imprimée à une taille spécifiée.

Sujet parent: [Sélection des paramètres d'impression de base - Windows](#)

Options du menu **Source - Windows**

Vous pouvez sélectionner l'une des options disponibles dans le menu Source pour imprimer sur le papier chargé dans cette source.

Papier rouleau

Sélectionne le rouleau de papier installé dans l'imprimante.

Bac feuille à feuille

Sélectionne les feuilles simples chargées dans l'alimenteur de feuilles automatique.

Feuille

Sélectionne les feuilles simples chargées dans l'alimenteur de papier.

Sujet parent: [Sélection des paramètres d'impression de base - Windows](#)

Options du menu **Mode d'impression - Windows**

Vous pouvez sélectionner une option Mode d'impression pour déterminer la couleur de vos tirages.

Couleur

Imprime vos documents en couleur.

Noir

Imprime vos documents en noir et blanc (niveaux de gris supportés).

Noir (deux niveaux)

Imprime vos dessins CAO en noir et blanc (niveaux de gris non supportés).

Papier coloré (jaune)

À sélectionner si vous imprimez un document sur du papier jaune. Cette option est utilisée pour imprimer certaines affiches.

Sujet parent: [Sélection des paramètres d'impression de base - Windows](#)

Options du menu **Mode - Windows**

Vous pouvez modifier le paramètre **Mode** afin d'affiner les couleurs de vos impressions. Vous pouvez aussi désactiver la gestion des couleurs dans le logiciel d'impression.

Standard EPSON (sRVB)

Optimise l'espace colorimétrique sRGB et corrige la couleur.

Graphiques professionnels

Effectue la correction des couleurs pour optimiser la netteté de vos images selon l'espace colorimétrique sRGB.

Dessin au trait

Optimise la correction des couleurs pour les dessins au trait en traitant la bordure entre les lignes et l'arrière-plan comme des surfaces discontinues.

SIG

Offre une impression optimale pour les cartes topographiques et autres données de système d'information géographique (SIG).

ICM

Ajuste automatiquement les couleurs selon le profil ICC de l'imprimante et selon le paramètre **Support** sélectionné à l'aide du système Paramètres des couleurs. Cliquez sur le bouton **Plus d'options** pour choisir le profil d'entrée et d'autres paramètres.

Remarque: Dans la plupart des cas, vous obtiendrez de meilleurs résultats en appliquant la gestion des couleurs dans votre application plutôt que dans le pilote d'imprimante.

Désactivé (pas de calibrage couleur)

Désactive les réglages couleur effectués par le logiciel d'impression afin que vous puissiez n'utiliser que les réglages couleur de votre application.

Remarque: Un profil ICC est nécessaire si les réglages couleur sont désactivés.

Cliquez sur **Param.** pour ouvrir la fenêtre **Calibration EPSON** où vous pourrez spécifier des valeurs d'ajustement pour la luminosité, le contraste, la saturation et les tons individuels de couleur cyan,

magenta et jaune. Vous pouvez choisir parmi deux paramètres Gamma et utiliser un cercle de couleur ou un curseur pour ajuster la couleur.

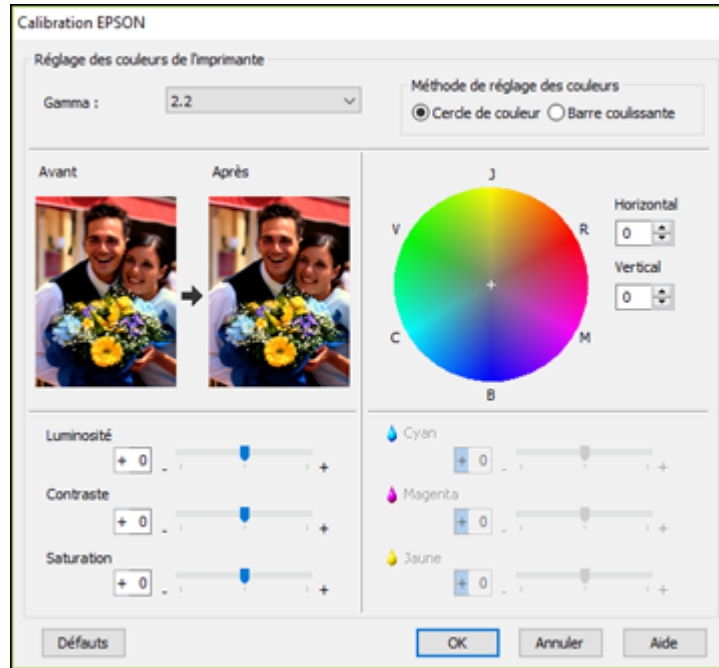

Sujet parent: [Sélection des paramètres d'impression de base - Windows](#)

Options du menu Niveau - Windows

Vous pouvez choisir une option afin de prioriser la vitesse d'impression ou la qualité d'impression pour vos tirages.

Vitesse

Priorise la vitesse d'impression aux dépens de la qualité d'impression; la qualité pourrait être réduite.

Qualité

Priorise la qualité d'impression aux dépens de la vitesse d'impression.

Qualité maximale

Maximise la qualité d'impression; la vitesse d'impression pourrait être plus lente.

Options qualité

Permet d'ajuster les niveaux de vitesse ou de qualité d'impression à l'aide d'un curseur.

Sujet parent: [Sélection des paramètres d'impression de base - Windows](#)

Utilisation du Gestionnaire de disposition - Windows

Le Gestionnaire de disposition vous permet d'inclure plusieurs données d'impression créées dans différentes applications pour l'impression sur une seule feuille.

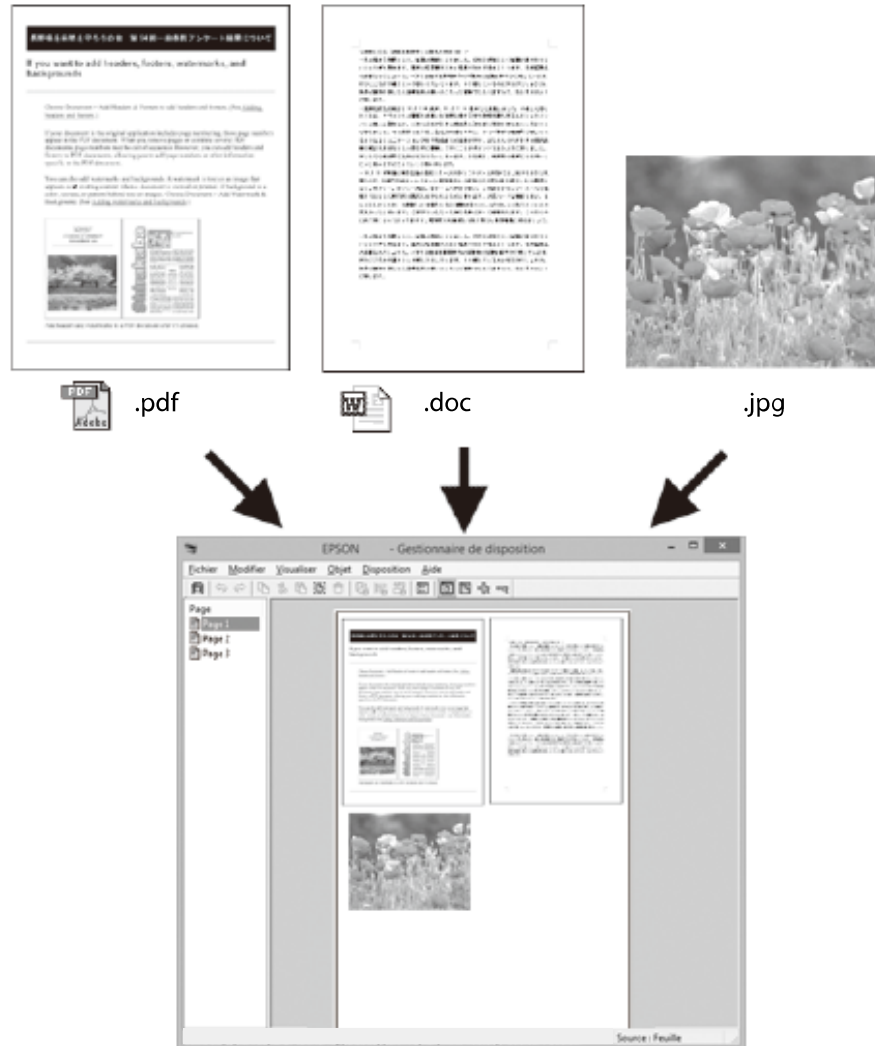

Vous pouvez également disposer les mêmes données d'impression plusieurs fois, comme illustré ici.

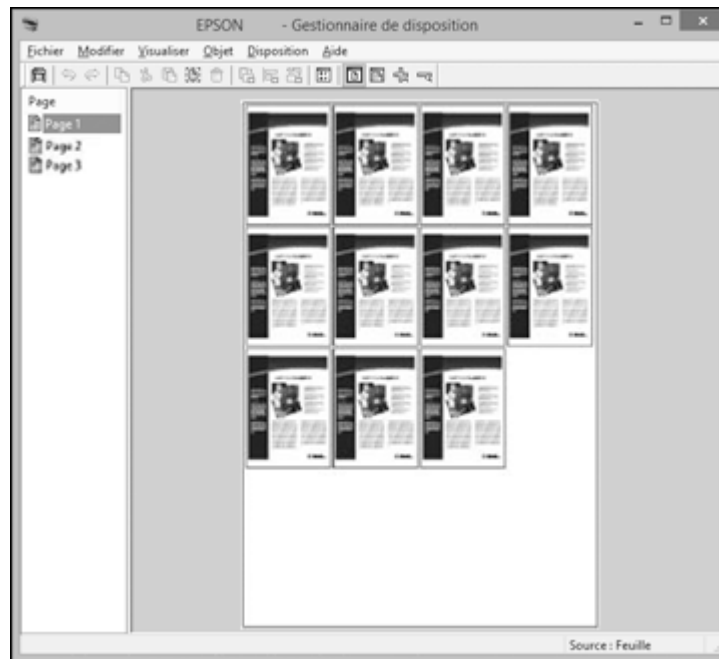

Vous pouvez disposer des données d'impression de différentes tailles et orientations pour maximiser l'usage du support, comme illustré ici.



Vous pouvez aussi disposer des données d'impression en vue de l'impression sur un rouleau de papier, comme illustré ici.

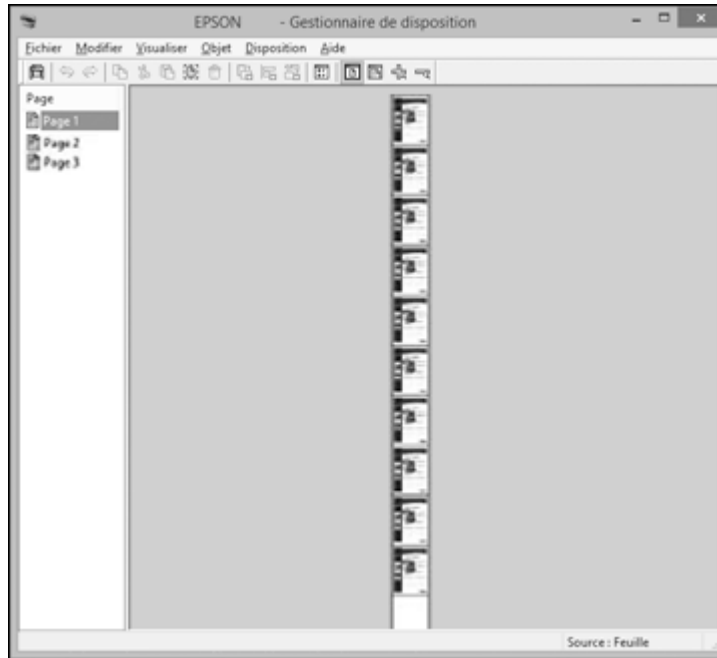

1. Ouvrez le fichier que vous voulez imprimer dans votre application.
2. Sélectionnez la commande d'impression dans votre application.
3. Cochez la case **Gestionnaire de disposition** sous l'onglet Paramètres imprimante.
4. Au paramètre **Format document**, choisissez une option qui correspond à la taille du document dans votre application.
5. Cliquez sur **OK**, puis cliquez sur **Imprimer**, au besoin.
L'écran Gestionnaire de disposition s'ouvre et affiche une page dans le montage.
6. Laissez l'écran Gestionnaire de disposition ouvert et répétez les étapes 1 à 4 pour disposer des données d'impression additionnelles. Les pages sont ajoutées à l'écran Gestionnaire de disposition.
7. Effectuez les actions suivantes pour organiser les éléments à l'écran Gestionnaire de disposition :
 - Faites glisser les pages pour les déplacer et les redimensionner.

- Utilisez les boutons des outils et le menu **Objet** pour aligner et faire pivoter les pages.
- Redimensionnez et remplacez des pages entières aux écrans **Préférences** ou **Paramètres de disposition**.

Remarque: Consultez l'aide de l'écran **Gestionnaire de disposition** pour plus de détails.

8. Cliquez sur **Fichier > Propriétés** et sélectionnez les paramètres d'impression nécessaires, incluant la taille du papier sur lequel vous imprimez.
9. Ouvrez le menu **Fichier** à l'écran **Gestionnaire de disposition** et cliquez sur **Imprimer**.

Remarque: Pour enregistrer le travail d'impression actuel, ouvrez le menu **Fichier** à l'écran **Gestionnaire de disposition**, sauvegardez le fichier, puis fermez l'écran **Gestionnaire de disposition**. Pour ouvrir le fichier sauvegardé afin de le modifier ou de le réimprimer, cliquez avec le bouton de droite de la souris sur l'icône de l'imprimante dans la barre des tâches Windows, cliquez sur **Gestionnaire de disposition**, puis ouvrez le fichier.

Sujet parent: [Sélection des paramètres d'impression de base - Windows](#)

Sélection des options de mise en page - Windows

Vous pouvez choisir parmi une variété d'options de mise en page pour votre document sous l'onglet Disposition.

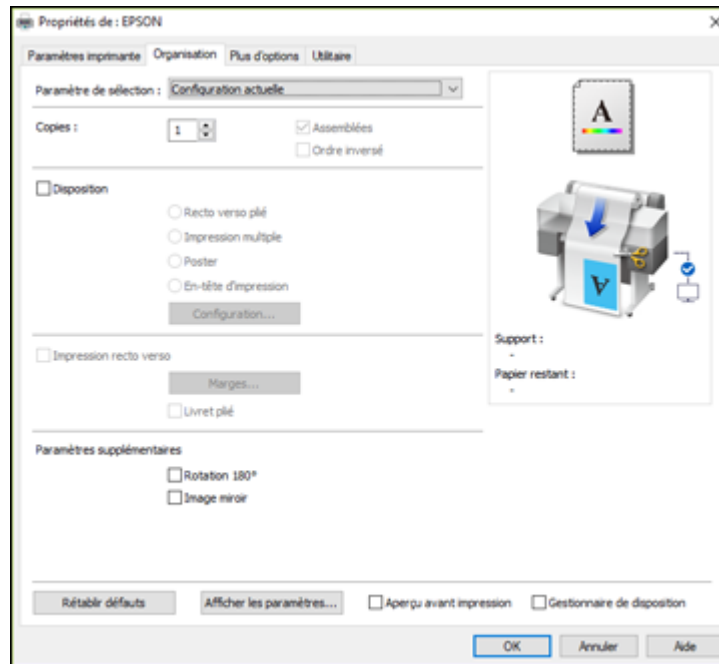

- Pour imprimer plusieurs copies et spécifier leur ordre d'impression, sélectionnez les options **Copies**, **Assemblées** et **Ordre inversé**.
- Pour imprimer plusieurs pages sur une seule feuille ou une seule image sur plusieurs feuilles, cochez la case **Disposition** et sélectionnez l'option souhaitée.
- Pour imprimer sur les deux côtés du papier, cochez la case **Impression recto verso** et sélectionnez les options souhaitées.
- Pour faire pivoter ou pour inverser l'image à imprimer, cochez la case **Rotation 180°** ou **Image miroir**.

[Options du menu Disposition - Windows](#)

Sujet parent: [Impression sous Windows](#)

Options du menu **Disposition - Windows**

Vous pouvez sélectionner des options dans le menu **Disposition** pour configurer votre travail d'impression multi-pages.

Remarque: Les options disponibles dépendent du paramètre **Source du papier** sélectionné.

Recto verso plié

Imprime deux pages consécutives sur une seule feuille de papier. La seconde page est retournée et imprimée à côté de la première page, vous permettant de plier la feuille en deux pour créer un document recto verso. Cliquez sur **Paramètres** pour sélectionner les options d'orientation et de marge de reliure.

Impression multiple

Imprime 2 pages (**2-haut**) ou 4 pages (**4-haut**) sur une seule feuille de papier. Cliquez sur **Paramètres** pour choisir le nombre de pages par feuille et régler l'ordre des pages.

Poster

Imprime une image sur plusieurs feuilles de papier pour créer un grand poster. Cliquez sur le bouton **Configuration** pour sélectionner la mise en page et les options directrices.

En-tête d'impression

Permet d'utiliser une application Windows conçue pour les bannières.

Sujet parent: [Sélection des options de mise en page - Windows](#)

Sélection des paramètres avancés - Windows

Vous pouvez sélectionner des paramètres d'impression avancés sous l'onglet Plus d'options.

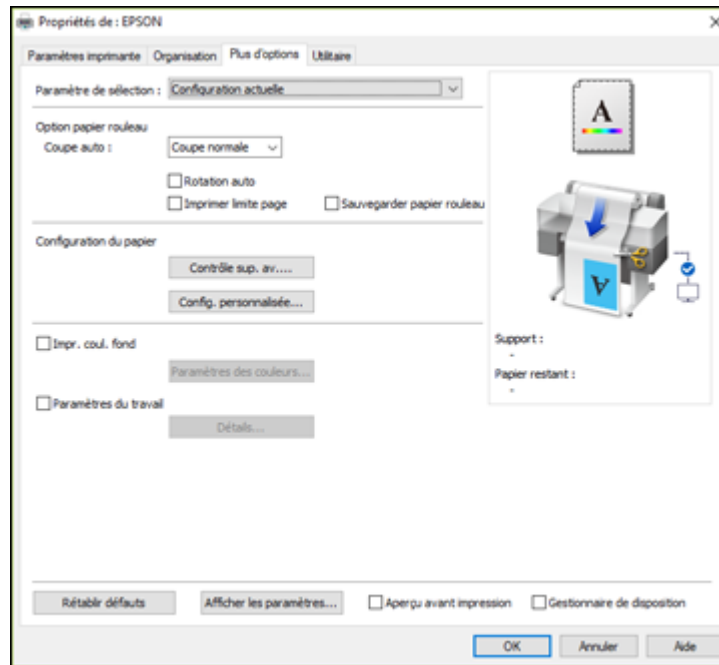

- Pour contrôler la façon dont les rouleaux de papier sont coupés après l'impression, sélectionnez une option **Coupe auto**. Sélectionnez d'autres options de rouleau de papier, si nécessaire.
- Pour imprimer sur des feuilles simples avec une marge de 14 mm dans le haut et le bas de votre tirage, sélectionnez **Centrage vertical**.
- Pour ajuster les niveaux de saturation de l'encre, sélectionnez **Contrôle sup. av.**
- Pour créer ou modifier des paramètres d'impression personnalisés, sélectionnez **Config. personnalisée**.
- Pour imprimer une couleur de fond sur la page, cochez la case **Impr. coul. fond** et cliquez sur **Paramètres des couleurs** pour choisir la couleur à utiliser.
- Pour imprimer l'heure, la date et d'autres informations à propos de votre travail d'impression dans le haut ou le bas de la page, cochez la case **Paramètres du travail** et cliquez sur **Détails** pour choisir les paramètres à utiliser.

Options du menu Papier rouleau - Windows

Sujet parent: [Impression sous Windows](#)

Options du menu Papier rouleau - Windows

Choisissez parmi les options pour rouleaux de papier disponibles.

Remarque: Certains paramètres pourraient ne pas être disponibles selon le réglage Option papier rouleau sélectionné pour votre taille de papier.

Coupe auto

- **Non** : Permet de couper manuellement les tirages.
- **Coupe normale** : Ajoute une marge dans le haut et le bas de votre image et coupe automatiquement le papier. Les marges varient selon le type de support et leurs valeurs par défaut peuvent être modifiées à l'aide de paramètres papier personnalisés.

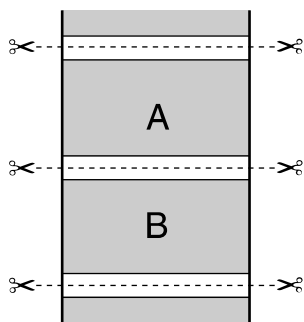

Rotation auto

Positionne automatiquement l'image ou les données d'impression afin qu'elles correspondent à la taille du rouleau de papier.

Imprime limite page

Imprime des lignes de coupe entre chaque page pour le découpage manuel.

Sauvegarder papier rouleau

Lorsque le paramètre Coupe auto est activé, l'imprimante coupe le rouleau de papier à la fin de l'image selon sa position sur la page.

Sujet parent: [Sélection des paramètres avancés - Windows](#)

Sélection des paramètres additionnels - Windows

Sous l'onglet Utilitaire, vous pouvez lancer des utilitaires de maintenance et sélectionner parmi plusieurs paramètres additionnels qui s'appliquent à tous vos travaux d'impression.

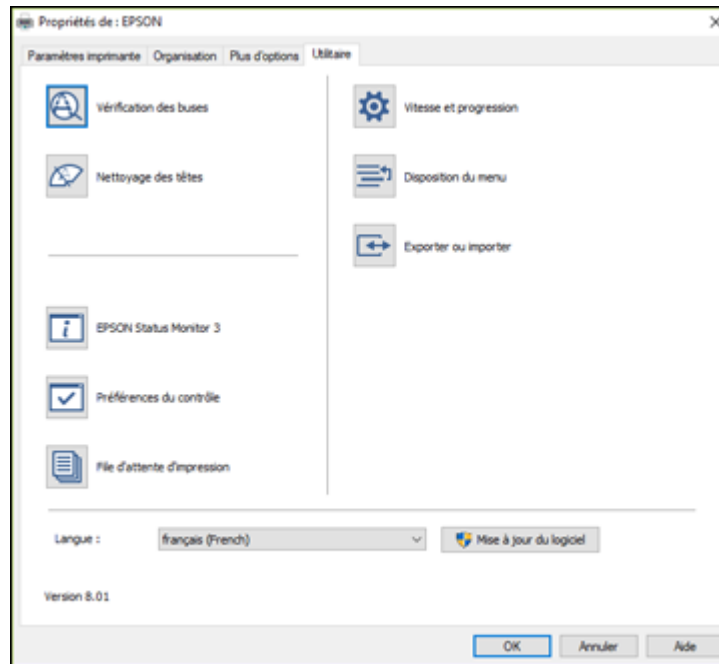

- Cliquez sur **Vérification des buses** pour imprimer un motif de vérification des buses et pour vérifier si la tête d'impression est obstruée.
- Cliquez sur **Nettoyage des têtes** pour nettoyer la tête d'impression si vous remarquez des bandes ou des écarts dans vos tirages.
- Cliquez sur **Epson Status Monitor 3** pour vérifier l'état de l'impression.
- Cliquez sur **Préférences du contrôle** pour activer la notification en cas d'erreur affichée sur l'écran Epson Status Monitor 3, ou pour ajouter un raccourci vers l'utilitaire dans la barre des tâches Windows.
- Cliquez sur **File d'attente d'impression** pour afficher une liste des travaux d'impression en attente, voir des informations sur les données en attente d'impression et supprimer ou réimprimer les travaux d'impression.

- Cliquez sur **Vitesse et progression** pour sélectionner des options variées.
- Cliquez sur **Disposition du menu** pour organiser les options **Paramètre de sélection**, **Support** et **Taille papier** en ordre de fréquence d'utilisation.
- Cliquez sur **Exporter ou importer** pour enregistrer les paramètres d'impression dans un fichier, ou importer les paramètres d'impression d'un fichier déjà enregistré. Cette option est utile lorsque vous voulez utiliser les mêmes paramètres d'impression sur plusieurs ordinateurs.
- Sélectionnez une option **Langue** pour régler la langue d'affichage des écrans du logiciel d'impression.

Sujet parent: [Impression sous Windows](#)

Tâches associées

[Nettoyage de la tête d'impression à l'aide d'un utilitaire de l'ordinateur](#)

[Usage de l'utilitaire Nettoyage puissant](#)

[Rinçage des tubes d'encre](#)

Impression de documents - Windows

Une fois que vous avez sélectionné vos paramètres d'impression, vous êtes prêt à sauvegarder vos paramètres et à imprimer.

1. Cliquez sur **OK** pour sauvegarder vos paramètres.

Une fenêtre d'impression de l'application semblable à celle-ci s'affiche :

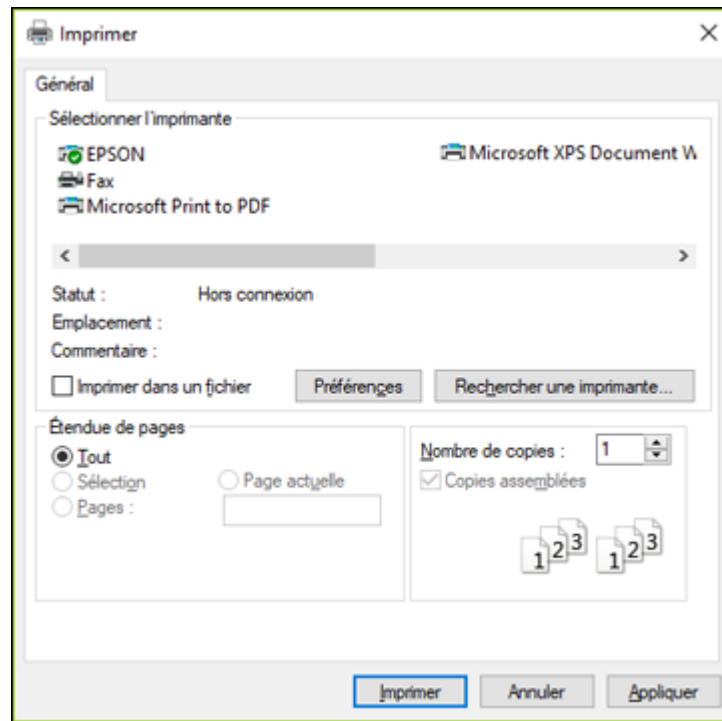

2. Cliquez sur **OK** ou **Imprimer** pour lancer l'impression.

[Vérification de l'état de l'impression - Windows](#)

Sujet parent: [Impression sous Windows](#)

Vérification de l'état de l'impression - Windows

Pendant l'impression, la fenêtre suivante s'affiche pour indiquer la progression du travail. Cette fenêtre permet de contrôler l'impression et de vérifier les niveaux d'encre.



- Pour annuler l'impression, cliquez sur **Annuler**.
- Pour voir la file des travaux d'impression, cliquez sur **File d'attente**.

Sujet parent: [Impression de documents - Windows](#)

Enregistrement, partage et personnalisation des paramètres d'impression

Vous pouvez enregistrer des groupes de paramètres d'impression ou de paramètres papier afin de les réutiliser ultérieurement. Vous pouvez exporter ces paramètres sous forme de fichiers pour les partager avec d'autres utilisateurs. Vous pouvez également modifier les paramètres affichés sur les écrans du logiciel d'impression.

[Enregistrement et partage des paramètres d'impression - Windows](#)

[Modification de l'affichage des paramètres d'impression - Windows](#)

Sujet parent: [Impression sous Windows](#)

Enregistrement et partage des paramètres d'impression - Windows

Vous pouvez enregistrer vos paramètres d'impression afin de les utiliser ultérieurement.

1. Assurez-vous que les paramètres sélectionnés sous les onglets Paramètres imprimante, Organisation et Plus d'options représentent bien les réglages que vous souhaitez enregistrer.
2. Dans le menu contextuel Paramètre de sélection, sélectionnez **Config. personnalisée**.

Une fenêtre comme celle-ci s'affiche :

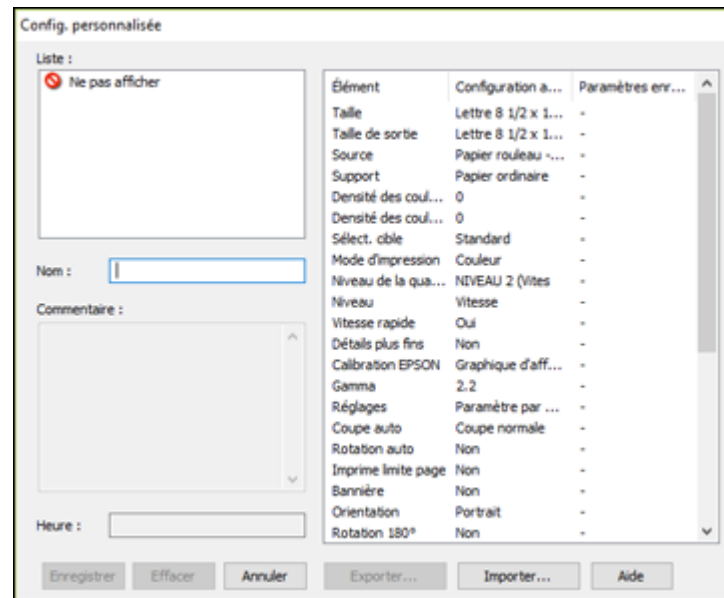

3. Confirmez les paramètres, entrez un nom pour le groupe de paramètres dans le champ **Nom**, et cliquez sur **Enregistrer**.
4. Effectuez les étapes suivantes, au besoin :
 - Si vous devez supprimer un groupe de paramètres que vous avez créé, sélectionnez le nom du groupe dans la liste et cliquez sur **Effacer**.
 - Pour exporter les paramètres, sélectionnez le nom du groupe de paramètres, cliquez sur **Exporter**, sélectionnez un emplacement et entrez un nom de fichier.
 - Pour importer un groupe de paramètres, cliquez sur **Importer**, sélectionnez le fichier à utiliser et cliquez sur **Ouvrir**. Puis, utilisez les paramètres pour imprimer.

Une fois que les paramètres personnalisés sont enregistrés, sélectionnez le nom du groupe de paramètres dans le menu contextuel Paramètre de sélection et utilisez-le pour imprimer.

Sujet parent: [Enregistrement, partage et personnalisation des paramètres d'impression](#)

Tâches associées

[Sélection des paramètres d'impression de base - Windows](#)

Modification de l'affichage des paramètres d'impression - Windows

Vous pouvez réorganiser les paramètres d'impression affichés afin de sélectionner avec plus de facilité les paramètres que vous utilisez régulièrement.

1. Cliquez sur l'onglet **Utilitaire** dans le logiciel d'impression.
2. Sélectionnez **Disposition du menu**.

Cette fenêtre s'affiche :

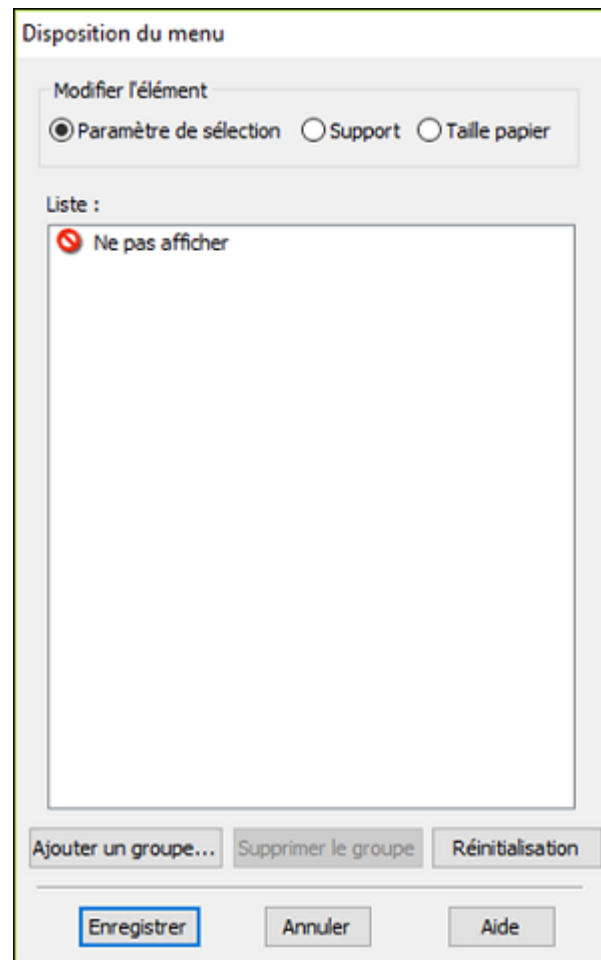

3. Sélectionnez l'élément à modifier.
4. Organisez ou groupez des éléments dans le champ **Liste** tel qu'indiqué ci-dessous :
 - Pour déplacer et réorganiser des éléments, cliquez dessus et faites-les glisser dans la liste.
 - Pour ajouter un nouveau groupe (dossier), cliquez sur **Ajouter un groupe**.
 - Pour supprimer un groupe (dossier), sélectionnez-le et cliquez sur **Supprimer le groupe**.
 - Pour masquer un groupe, cliquez dessus et sélectionnez **Ne pas afficher**.



Remarque: Si vous supprimez un groupe, le dossier du groupe sera effacé, mais pas les éléments dans le dossier.

5. Cliquez sur **Enregistrer**.

Sujet parent: [Enregistrement, partage et personnalisation des paramètres d'impression](#)

Modification des paramètres d'impression par défaut - Windows

Lorsque vous modifiez vos paramètres d'impression dans un programme, les modifications s'appliquent uniquement lorsque vous imprimez durant cette session. Si vous souhaitez modifier les paramètres d'impression que vous utilisez dans tous les programmes Windows, vous pouvez sélectionner de nouveaux paramètres d'impression par défaut.

1. Accédez au Bureau de Windows et cliquez avec le bouton de droite de la souris sur l'icône  correspondant à votre produit dans le coin droit de la barre des tâches Windows, ou cliquez sur la flèche du haut et cliquez sur  avec le bouton de droite de la souris.
2. Sélectionnez **Paramètres imprimante**.

La fenêtre des paramètres de l'imprimante s'affiche :

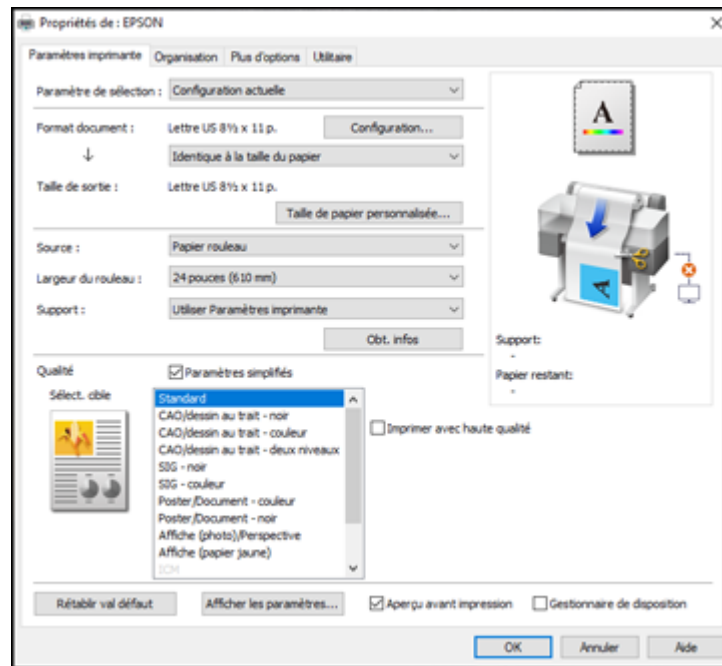

3. Sélectionnez les options d'impression que vous souhaitez utiliser comme paramètres par défaut dans tous vos programmes Windows.
4. Cliquez sur **OK**.

Ces paramètres sont désormais les valeurs par défaut sélectionnées pour l'impression. Vous pourrez les modifier au besoin lors d'une session d'impression dans un programme.

Sujet parent: [Impression sous Windows](#)



Tâches associées

[Sélection des paramètres d'impression de base - Windows](#)

[Impression de documents - Windows](#)

Modification de la langue d'affichage des écrans du logiciel d'impression

Vous pouvez modifier la langue d'affichage utilisée pour les écrans du logiciel d'impression sous Windows.

1. Accédez au Bureau de Windows et cliquez avec le bouton de droite de la souris sur l'icône  correspondant à votre produit dans le coin droit de la barre des tâches Windows, ou cliquez sur la flèche du haut et cliquez sur  avec le bouton de droite de la souris.
2. Sélectionnez **Paramètres imprimante**.
La fenêtre des paramètres de l'imprimante s'affiche.
3. Cliquez sur l'onglet **Utilitaire**.
Les options suivantes s'affichent :

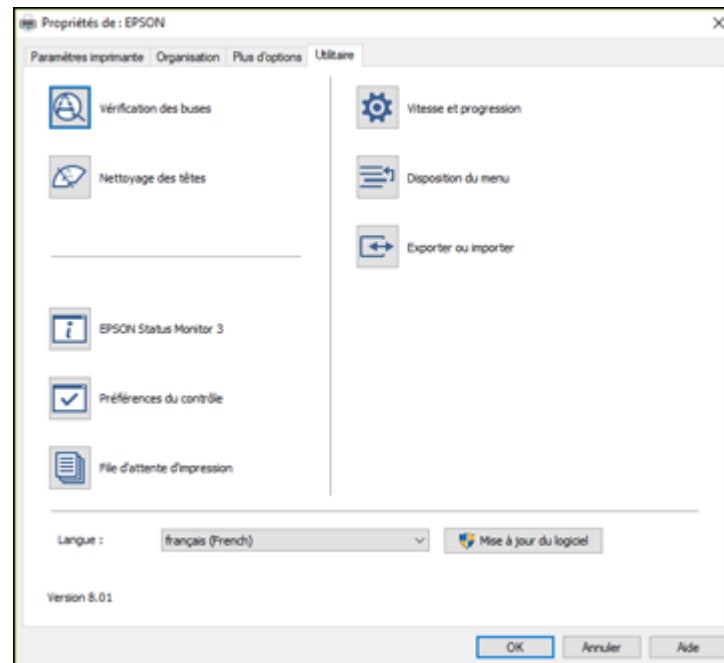



4. Sélectionnez la langue que vous souhaitez utiliser au paramètre **Langue**.
5. Cliquez sur **OK** pour fermer la fenêtre du logiciel d'impression.

Les écrans du logiciel d'impression s'afficheront dans la langue que vous avez choisie la prochaine fois que vous accéderez au logiciel d'impression.

Sujet parent: [Impression sous Windows](#)

Modification des options de mises à jour automatiques

Le logiciel d'impression de Windows vérifie automatiquement si des mises à jour sont disponibles pour les logiciels du produit. Vous pouvez modifier la fréquence à laquelle le logiciel vérifie si des mises à jour sont disponibles. Vous pouvez également désactiver cette fonction.

1. Accédez au Bureau de Windows et cliquez avec le bouton de droite de la souris sur l'icône  correspondant à votre produit dans le coin droit de la barre des tâches Windows, ou cliquez sur la flèche du haut et cliquez sur  avec le bouton de droite de la souris.
2. Sélectionnez **Configuration de la mise à jour des logiciels**.

Cette fenêtre s'affiche :

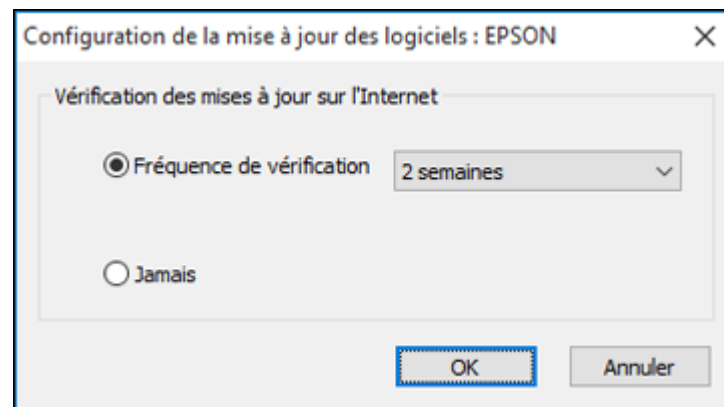

3. Effectuez l'une des étapes suivantes :
 - Pour modifier la fréquence à laquelle le logiciel doit vérifier si des mises à jour sont disponibles, sélectionnez un paramètre dans le menu **Fréquence de vérification**.
 - Pour désactiver la fonction des mises à jour automatiques, sélectionnez l'option **Jamais**.
4. Cliquez sur **OK** pour quitter.

Remarque: Si vous choisissez de désactiver la fonction des mises à jour automatiques, vous pouvez tout de même vérifier manuellement si des mises à jour sont disponibles.

Sujet parent: [Impression sous Windows](#)

Impression sur un Mac

Vous pouvez imprimer avec votre produit au moyen de n'importe quelle application d'impression Mac, tel que décrit dans les sections qui suivent.

Remarque: Si vous avez une connexion Internet, nous vous recommandons de visiter régulièrement le site Web de soutien d'Epson pour voir s'il existe des mises à jour du logiciel d'impression pour votre produit.

[Sélection des paramètres d'impression de base - Mac](#)

[Sélection des options de mise en page - Mac](#)

[Sélection des paramètres avancés - Mac](#)

[Gestion des couleurs - Mac](#)

[Redimensionnement des images imprimées - Mac](#)

[Sélection des préférences d'impression - Mac](#)

[Impression de documents ou de photos - Mac](#)

Sujet parent: [Impression depuis un ordinateur](#)

Sélection des paramètres d'impression de base - Mac

Sélectionnez les paramètres de base pour le document que vous souhaitez imprimer.

1. Ouvrez un document pour l'impression.
2. Sélectionnez la commande d'impression dans votre application.

Remarque: Vous devrez peut-être sélectionner une icône d'impression à l'écran, l'option **Imprimer** dans le menu Fichier ou une autre commande. Consultez l'utilitaire d'aide de votre application pour plus de détails.

3. Sélectionnez votre produit pour le paramètre **Imprimante**.

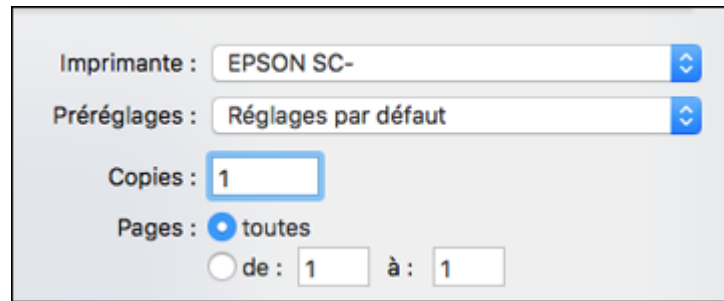

The image shows a printer settings dialog box with the following fields and options:

- Imprimante :** A dropdown menu showing "EPSON SC-" with a blue arrow icon on the right.
- Préréglages :** A dropdown menu showing "Réglages par défaut" with a blue arrow icon on the right.
- Copies :** A text input field containing the number "1".
- Pages :** A radio button labeled "toutes" is selected. Below it, there is an unselected radio button followed by the text "de : 1 à : 1", where "1" is in a small text input field.

4. Au besoin, cliquez sur la flèche à côté du paramètre Imprimante ou sur le bouton **Afficher les détails** afin d'agrandir la fenêtre d'impression.

La fenêtre agrandie des paramètres d'impression pour votre produit s'affiche :



Imprimante : EPSON SC-

Préréglages : Réglages par défaut

Copies : 1

Pages : toutes
 de : 1 à : 1

Taille du papier : Lettre US 216 par 279 mm

Orientation :  

Aperçu

Rotation automatique

Échelle : 100 %
 Ajuster : Imprimer toute l'image
 Remplir le papier en entier

Copies par page : 1

Annuler Imprimer

Remarque: La fenêtre d'impression peut être différente selon la version de Mac et l'application que vous utilisez.

5. Réglez les paramètres **Copies** et **Pages** au besoin.

Remarque: Si vous ne voyez pas ces paramètres dans la fenêtre d'impression, vérifiez s'ils apparaissent dans votre application avant d'imprimer. Ils peuvent être accessibles en sélectionnant **Format d'impression** à partir du menu Fichier.

6. Au paramètre **Taille papier**, indiquez la taille du papier que vous avez chargé.

Remarque: Vous pouvez réduire ou agrandir la taille de l'image imprimée en sélectionnant **Gestion du papier** dans le menu contextuel et en sélectionnant une option de report à l'échelle.

7. Choisissez portrait ou paysage au paramètre **Orientation**.

8. Sélectionnez **Paramètres imprimante** à partir du menu contextuel.

Remarque: Dans certains programmes, il est possible que vous deviez sélectionner **Avancé** avant de pouvoir sélectionner **Paramètres imprimante**. Pour obtenir plus d'informations sur les paramètres d'impression, appuyez sur le bouton ?.

Un écran comme celui-ci s'affiche :

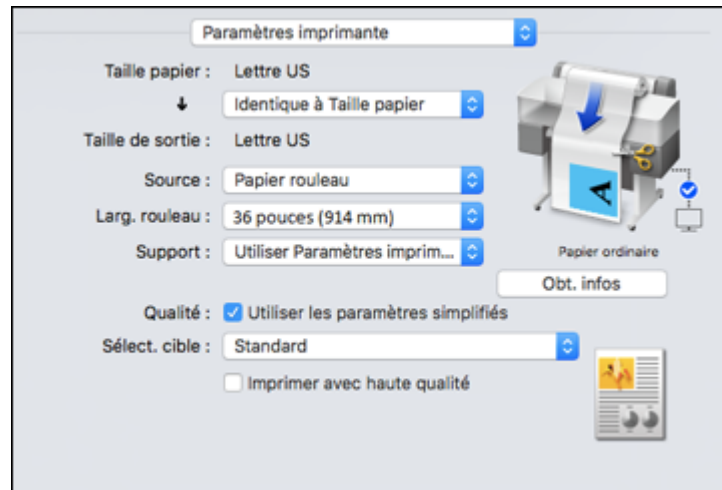

Remarque: Selon la version de Mac OS que vous utilisez, il est possible que l'option **Paramètres imprimante** ne s'affiche pas. Si l'option ne s'affiche pas, sélectionnez **Fonctions d'imprimante** à partir du menu déroulant et faites défiler la liste pour voir toutes les options de pilote.

9. Si nécessaire, sélectionnez le paramètre **Format d'impression** qui correspond à la source du papier que vous utilisez.

Remarque: Si vous sélectionnez **Papier rouleau**, indiquez la largeur du rouleau au paramètre **Larg. rouleau**.

10. Si vous voulez que le tirage soit d'une taille différente de celle sélectionnée au paramètre Format de papier, choisissez le paramètre **Taille de sortie** dans le menu contextuel.

Remarque: Sélectionnez **Définir la taille** pour configurer une taille de sortie personnalisée.

11. Sélectionnez le paramètre **Source** qui correspond à la source d'alimentation du papier que vous utilisez.

Remarque: Si vous sélectionnez **Papier rouleau**, indiquez la largeur du rouleau au paramètre **Larg. rouleau**.

12. Sélectionnez un paramètre **Support** qui correspond au papier que vous avez chargé.

Remarque: Si vous souhaitez utiliser des paramètres papier qui ont été configurés sur le panneau de commande de l'imprimante, sélectionnez **Utiliser Paramètres imprimante**.

Remarque: Cliquez sur **Obt. infos** pour rafraîchir les paramètres si vous chargez ou changez le papier après avoir ouvert la fenêtre d'impression.

13. Sélectionnez le paramètre **Sélect. cible** correspondant au type de document que vous imprimez.

Remarque: Si vous voulez que le pilote d'imprimante détermine automatiquement les paramètres d'impression selon le type de document, cochez la case **Paramètres simplifiés**. Décochez la case si vous souhaitez sélectionner votre propre correction de couleur, mode d'impression ou d'autres paramètres.

14. Si vous souhaitez prioriser la qualité de l'impression aux dépens de la vitesse d'impression, sélectionnez **Imprimer avec haute qualité**.

15. Si vous décochez la case **Paramètres simplifiés**, les options suivantes seront disponibles :

- **Mode d'impression** : Permet de choisir un mode d'impression (couleur, noir et blanc, etc.).
- **Mode** : Permet de choisir un mode de couleur pour peaufiner les couleurs des tirages.

- **Niveau** : Permet de régler la priorité d'impression (vitesse ou qualité).
- **Vitesse rapide** : Accélère la vitesse d'impression, mais pourrait réduire la qualité.
- **Détails plus fins** : Adoucit les bords irréguliers dans les images de basse résolution.

Remarque: Le paramètre **Détails plus fins** pourrait réduire la vitesse d'impression, surtout si l'imprimante utilise une connexion sans fil. Utilisez une connexion câblée si vous activez ce paramètre.

Remarque: Les options disponibles dépendent du paramètre **Sélect. cible** sélectionné.

16. Pour voir un aperçu de ce qu'aura l'air le document une fois imprimé, sélectionnez **Aperçu avant impression**. (L'aperçu apparaît après avoir appuyé sur **Imprimer**, mais avant que l'impression ne commence.)

[Options du menu Taille papier - Mac](#)

[Options du menu Source - Mac](#)

[Options du menu Mode d'impression - Mac](#)

[Options du menu Mode couleur - Mac](#)

[Options du menu Niveau - Mac](#)

Sujet parent: [Impression sur un Mac](#)

Tâches associées

[Sélection des paramètres avancés - Mac](#)

[Impression de documents ou de photos - Mac](#)

Options du menu Taille papier - Mac

Vous pouvez sélectionner les options Taille papier du menu Paramètres imprimante pour ajuster la taille de l'image imprimée.

Identique à Taille papier

Ajuste la taille de votre image imprimée pour qu'elle tienne sur la taille du papier sélectionnée.

Ajuster à la largeur du papier rouleau

Redimensionne votre image imprimée afin qu'elle corresponde à la taille du rouleau de papier que vous avez chargé.

Taille de sortie

Ajuste la taille de votre image imprimée pour qu'elle corresponde à la taille de sortie sélectionnée.

Définir la taille

Ajuste la taille de votre image imprimée à une taille spécifiée.

Conserver l'échelle

Maintient la taille de l'image originale.

Bannière

Permet d'utiliser une application conçue pour les bannières.

Sujet parent: [Sélection des paramètres d'impression de base - Mac](#)

Options du menu Source - Mac

Vous pouvez sélectionner l'une des options disponibles dans le menu Source pour imprimer sur le papier chargé dans cette source.

Papier rouleau

Sélectionne le rouleau de papier installé dans l'imprimante.

Bac feuille à feuille

Sélectionne les feuilles simples chargées dans l'alimenteur de feuilles automatique.

Feuille

Sélectionne les feuilles simples chargées dans l'alimenteur de papier.

Sujet parent: [Sélection des paramètres d'impression de base - Mac](#)

Options du menu Mode d'impression - Mac

Vous pouvez sélectionner une option Mode d'impression pour déterminer la couleur de vos tirages.

Couleur

Imprime vos documents en couleur.

Noir

Imprime vos documents en noir et blanc (niveaux de gris supportés).

Noir (deux niveaux)

Imprime vos dessins CAO en noir et blanc (niveaux de gris non supportés).

Papier coloré (jaune)

À sélectionner si vous imprimez un document sur du papier jaune. Cette option est utilisée pour imprimer certaines affiches.

Sujet parent: [Sélection des paramètres d'impression de base - Mac](#)

Options du menu Mode couleur - Mac

Vous pouvez modifier le paramètre **Mode couleur** afin d'affiner les couleurs de vos impressions. Vous pouvez aussi désactiver la gestion des couleurs dans le logiciel d'impression.

Standard EPSON (sRGB)

Optimise l'espace colorimétrique sRGB et corrige la couleur.

Graphiques professionnels

Effectue la correction des couleurs pour optimiser la netteté de vos images selon l'espace colorimétrique sRGB.

Dessin au trait

Optimise la correction des couleurs pour les dessins au trait en traitant la frontière entre les lignes et l'arrière-plan comme des surfaces discontinues.

SIG

Offre une impression optimale pour les cartes topographiques et autres données de système d'information géographique (SIG).

Désactivé (pas de calibrage couleur)

Désactive les réglages couleur effectués par le logiciel d'impression afin que vous puissiez n'utiliser que les réglages couleur de votre application.

Remarque: Un profil ICC est nécessaire si les réglages couleur sont désactivés.

Cliquez sur **Param.** pour ouvrir la fenêtre **Calibration EPSON** où vous pourrez spécifier des valeurs d'ajustement pour la luminosité, le contraste, la saturation et les tons individuels de couleur cyan,

magenta, et jaune. Vous pouvez choisir parmi deux paramètres Gamma et utiliser un cercle de couleur ou un curseur pour ajuster la couleur.

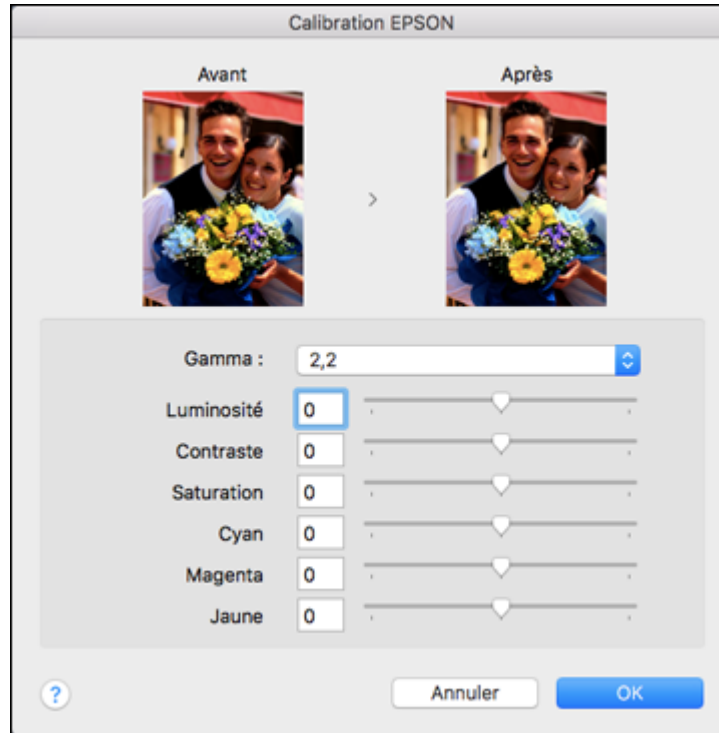

Sujet parent: [Sélection des paramètres d'impression de base - Mac](#)

Options du menu Niveau - Mac

Vous pouvez choisir une option afin de prioriser la vitesse d'impression ou la qualité d'impression pour vos tirages.

Vitesse

Priorise la vitesse d'impression aux dépens de la qualité d'impression; la qualité pourrait être réduite.

Qualité

Priorise la qualité d'impression aux dépens de la vitesse d'impression.

Qualité maximale

Maximise la qualité d'impression; la vitesse d'impression pourrait être plus lente.

Sujet parent: [Sélection des paramètres d'impression de base - Mac](#)

Sélection des options de mise en page - Mac

Vous pouvez choisir parmi différentes options de mise en page en sélectionnant **Mise en page** à partir du menu contextuel de la fenêtre d'impression.

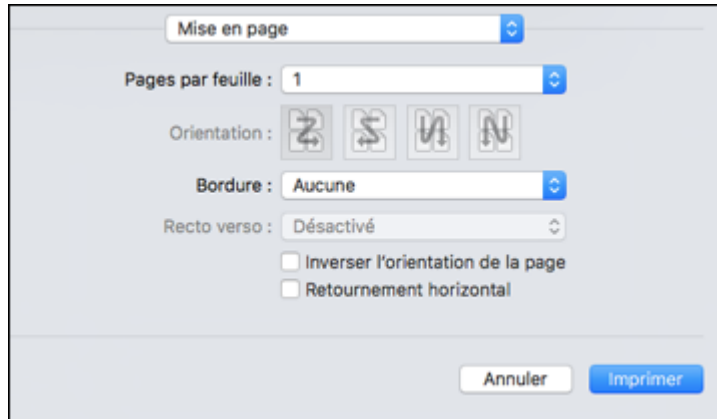

- Pour imprimer plusieurs pages sur une seule feuille de papier, sélectionnez le nombre de pages dans le menu contextuel **Pages par feuille**. Déterminez l'ordre dans lequel les pages sont imprimées en réglant le paramètre **Orientation**.
- Pour imprimer une bordure autour de chaque page, sélectionnez l'un des paramètres de ligne dans le menu contextuel **Bordure**.
- Vous pouvez inverser ou faire pivoter l'image en sélectionnant **Inverser l'orientation de la page** ou **Retournement horizontal**.

Sujet parent: [Impression sur un Mac](#)

Sélection des paramètres avancés - Mac

Vous pouvez sélectionner les paramètres des rouleaux de papier et ajuster la densité des couleurs dans le menu Plus d'options.

1. Sélectionnez **Plus d'options** dans le menu contextuel.

Cette fenêtre s'affiche :

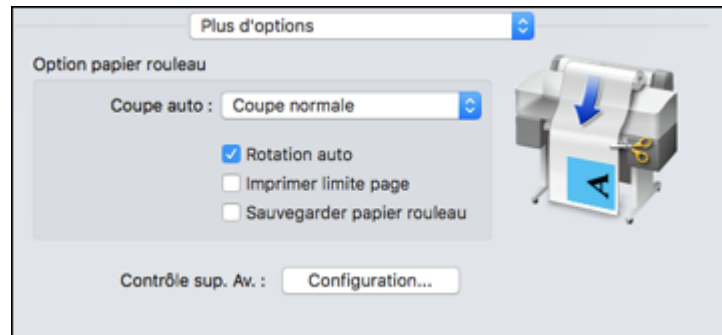

Remarque: Certains paramètres pourraient ne pas être disponibles, selon l'option de papier rouleau ou de source de papier sélectionnée pour votre taille de papier.

2. Sélectionnez l'un des paramètres **Coupe auto** suivants :

- **Non** : Sélectionnez cette option pour couper manuellement vos tirages.
- **Coupe normale** : Ajoute une marge dans le haut et le bas de votre image et coupe automatiquement le papier. Les marges varient selon le type de support et leurs valeurs par défaut peuvent être modifiées à l'aide de paramètres papier personnalisés.

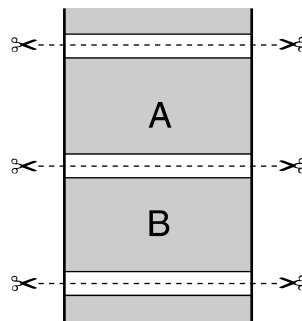

3. Sélectionnez les paramètres suivants, au besoin :

- Cochez la case **Rotation auto** pour positionner automatiquement l'image ou les données d'impression afin qu'elles correspondent à la taille du rouleau de papier.

- Cochez la case **Imprimer limite page** pour imprimer des lignes entre les pages afin de vous aider à couper manuellement vos tirages.
 - Lorsque le paramètre **Coupe auto** est activé, cochez la case **Sauvegarder papier rouleau** afin que l'imprimante coupe le rouleau de papier à la fin de l'image selon sa position sur la page.
4. Pour ajuster la densité des couleurs, cliquez sur **Paramètres**, ajustez les paramètres **Noir** et **Couleur**, puis cliquez sur **OK**.

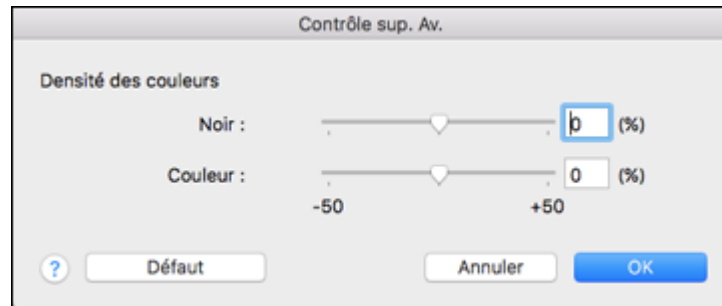

Sujet parent: [Impression sur un Mac](#)

Gestion des couleurs - Mac

Vous pouvez modifier les paramètres de Concordance des couleurs afin d'affiner les couleurs de vos impressions. Vous pouvez aussi désactiver la gestion des couleurs dans le logiciel d'impression.

1. Sélectionnez **Concordance des couleurs** à partir du menu contextuel de la fenêtre d'impression.

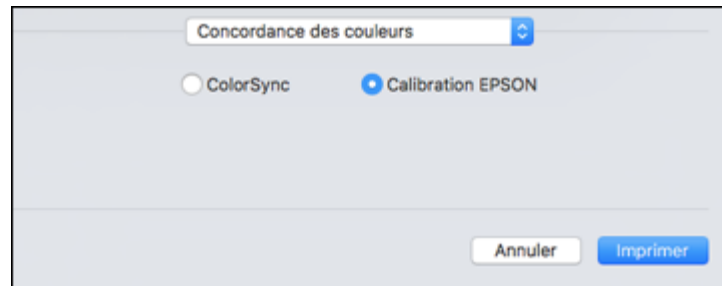

2. Sélectionnez l'une des options disponibles.

[Options du menu Concordance des couleurs - Mac](#)

Sujet parent: [Impression sur un Mac](#)

Options du menu Concordance des couleurs - Mac

Vous pouvez choisir parmi ces paramètres dans le menu **Concordance des couleurs**.

ColorSync

Imprime en utilisant des profils de couleur standards pour le produit et le papier afin de faire concorder les couleurs de l'image.

Calibration EPSON

Permet de gérer la couleur en utilisant les commandes dans votre logiciel d'impression ou de désactiver la gestion des couleurs.

Sujet parent: [Gestion des couleurs - Mac](#)

Redimensionnement des images imprimées - Mac

Vous pouvez ajuster la taille de l'image alors que vous l'imprimez en sélectionnant **Gestion du papier** dans le menu contextuel sur la fenêtre d'impression.

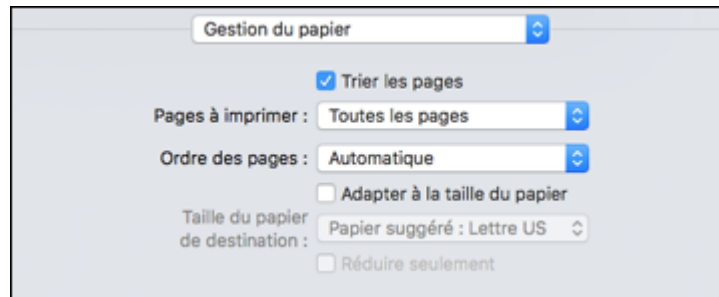

- Pour assembler plusieurs copies en groupes de documents, cochez la case **Trier les pages**.
- Pour imprimer uniquement les pages sélectionnées dans un document de plusieurs pages, sélectionnez une option du menu contextuel **Pages à imprimer**.
- Pour ajuster l'ordre dans lequel les pages sont imprimées, sélectionnez une option du menu contextuel **Ordre des pages**.
- Pour redimensionner l'image afin qu'elle s'adapte à un format de papier spécifique, cochez l'option **Adapter à la taille du papier** et sélectionnez un format de papier dans le menu contextuel **Taille du papier de destination**.

- Pour limiter le redimensionnement de l'image au rapetissement seulement, cochez la case **Réduire seulement**. (Décochez la case si vous voulez agrandir l'image.)

Sujet parent: [Impression sur un Mac](#)

Sélection des préférences d'impression - Mac

Vous pouvez choisir parmi plusieurs préférences d'impression qui s'appliquent à tous les travaux d'impression que vous envoyez à votre produit.

1. Sous le menu Apple ou sur le Dock, sélectionnez **Préférences Système**.
2. Sélectionnez **Imprimantes et fax** ou **Imprimantes et scanners**, choisissez votre produit et sélectionnez **Options et fournitures**.
3. Sélectionnez **Options**.

Un écran comme celui-ci s'affiche :

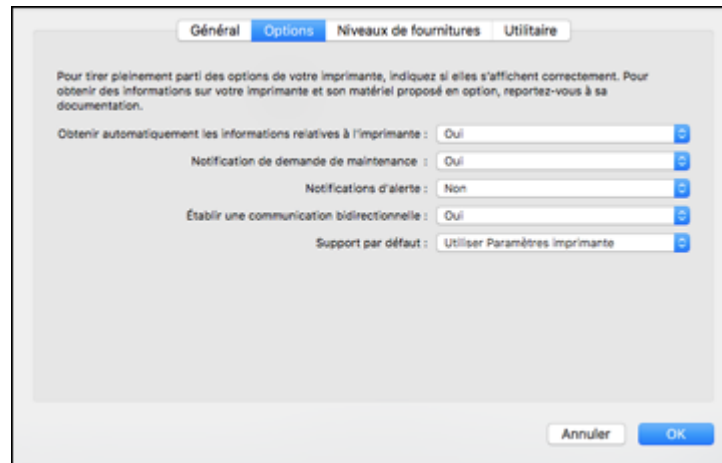

4. Sélectionnez les options d'impression disponibles.
5. Cliquez sur **OK**.

[Préférences d'impression - Mac](#)

Sujet parent: [Impression sur un Mac](#)

Préférences d'impression - Mac

Vous pouvez choisir parmi ces paramètres sous l'onglet **Options**.

Obtenir automatiquement les informations relatives à l'imprimante

S'assure que la taille du papier et les paramètres de taille papier sont automatiquement mis à jour si vous chargez du papier ou changez le papier chargé après avoir fermé la fenêtre d'impression.

Notification de demande de maintenance

Vous alerte lorsque le boîtier de maintenance a presque atteint sa capacité maximale ou doit être remplacé.

Notifications d'alerte

Permet de choisir de recevoir ou non les avertissements du logiciel d'impression pour différentes conditions d'exploitation.

Établir une communication bidirectionnelle

Permet au produit de communiquer avec l'ordinateur. Ne modifiez pas le réglage par défaut pour ce paramètre à moins que vous éprouviez des difficultés lorsque vous partagez plusieurs imprimantes.

Support par défaut

Définit le type de support que vous souhaitez utiliser en tant que support par défaut dans le pilote d'imprimante.

Sujet parent: [Sélection des préférences d'impression - Mac](#)

Impression de documents ou de photos - Mac

Une fois que vous avez sélectionné vos paramètres d'impression, vous êtes prêt à imprimer.

Cliquez sur **Imprimer** dans le bas de la fenêtre d'impression.

Imprimante : EPSON

Préréglages : Réglages par défaut

Copies : 1

Pages : toutes
 de : 1 à : 1

Taille du papier : Lettre US 216 par 279 mm

Orientation : Portrait Paysage

Aperçu

Rotation automatique

Échelle : 274 %

Ajuster : Imprimer toute l'image
 Remplir le papier en entier

Copies par page : 1

Annuler Imprimer

Vérification de l'état de l'impression - Mac

Sujet parent: [Impression sur un Mac](#)

Vérification de l'état de l'impression - Mac



Pendant l'impression, vous pouvez suivre la progression du travail d'impression, contrôler l'impression et vérifier les niveaux d'encre.

1. Cliquez sur l'icône de l'imprimante lorsqu'elle s'affiche sur le Dock.

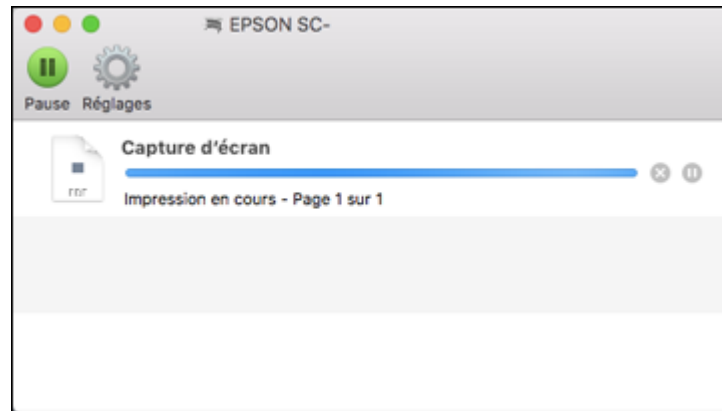
La fenêtre d'état de l'impression s'affiche :



2. Sélectionnez, au besoin, les options suivantes selon votre version de Mac OS :

- Pour annuler l'impression, cliquez sur le travail d'impression et cliquez sur  ou sur **Supprimer**.
- Pour mettre en pause une impression, cliquez dessus, puis cliquez sur  ou sur **Suspendre**. Pour reprendre l'impression d'un travail interrompu, cliquez sur le travail en attente, puis cliquez sur  ou sur **Reprendre**.
- Pour suspendre tous les travaux d'impression dans la file d'attente, cliquez sur **Pause** ou sur **Mettre l'imprimante en pause**.
- Pour afficher d'autres informations d'impression, cliquez sur **Réglages** ou **Niveaux des fournitures**.

Sujet parent: [Impression de documents ou de photos - Mac](#)

Impression de dessins CAO

Votre produit peut imprimer des dessins CAO (conception assistée par ordinateur) à partir d'applications ou de logiciels CAO. Vous pouvez les imprimer depuis le pilote d'imprimante ou modifier les paramètres du produit pour émuler les modes HP-GL/2 ou HP RTL.

Remarque: Certaines fonctions HP-GL/2 et HP RTL ne sont pas supportées par le produit.

[Impression de dessins CAO depuis le pilote d'imprimante](#)

Impression de dessins CAO en mode HP-GL/2 ou HP RTL

Sujet parent: Impression depuis un ordinateur

Impression de dessins CAO depuis le pilote d'imprimante

Vous pouvez imprimer vos dessins CAO (conception assistée par ordinateur) depuis votre pilote d'imprimante. Cette méthode d'impression est idéale pour les plans et dessins de haute qualité.

Remarque: Si les lignes de votre dessin ne s'impriment pas correctement, imprimez le dessin en mode HP-GL/2 ou HP RTL à l'aide du panneau de commande du produit.

1. Ouvrez le fichier que vous voulez imprimer dans votre application.
2. Cliquez sur **Tracer** et sélectionnez votre produit en tant qu'imprimante.
3. Cliquez sur **Propriétés**.
4. Sous l'onglet **Paramètres du périphérique et du document**, cliquez sur **Propriétés personnalisées**.

La fenêtre du pilote d'imprimante s'affiche :

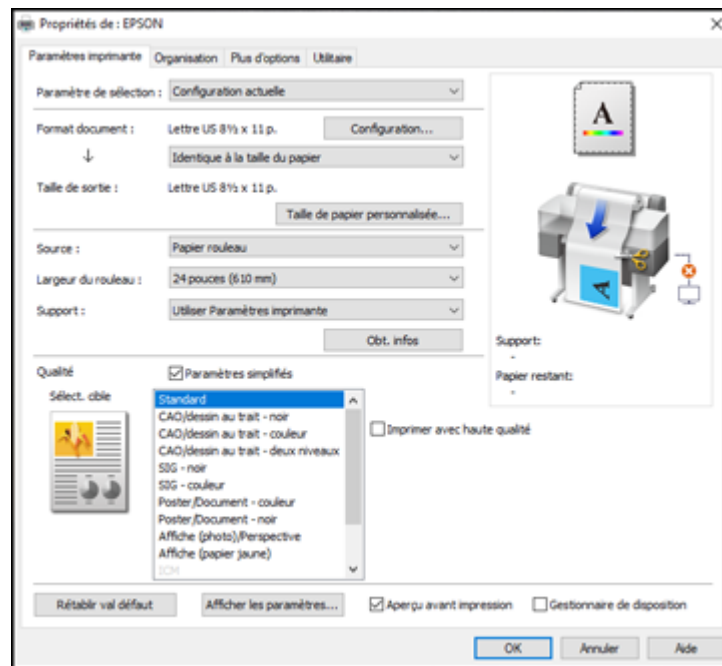

5. Réglez les paramètres **Format document** et **Taille de sortie** tel que nécessaire.
6. Réglez le paramètre **Source**.
7. Réglez le paramètre **Support**.
8. Choisissez l'une des options CAO/dessin au paramètre **Sélect. cible**.
9. Sélectionnez tout autre paramètre d'impression au besoin et cliquez sur **OK**.
10. Lancez l'impression de votre dessin depuis le logiciel CAO.

Sujet parent: [Impression de dessins CAO](#)

Impression de dessins CAO en mode HP-GL/2 ou HP RTL

Vous pouvez changer les paramètres du panneau de commande de votre produit pour imprimer des dessins CAO en mode HP-GL/2 ou HP RTL. Cette méthode d'impression est idéale pour les cartes géographiques et les plans, ou lorsque les lignes doivent être mises en évidence.

Remarque: Certaines fonctions HP-GL/2 et HP RTL ne sont pas supportées par le produit.

1. Appuyez sur le bouton  d'accueil du produit, au besoin.
2. À l'écran ACL, sélectionnez **Param. > Paramètres généraux > Param imprim > Param. d'impr univ.**

L'écran suivant s'affiche :

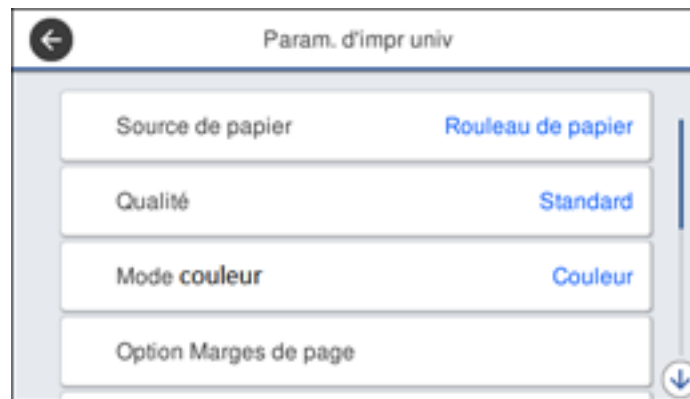

3. Assurez-vous que le paramètre **Source du papier** est réglé sur **Rouleau de papier**.

Remarque: Si Rouleau de papier n'est pas sélectionné lorsque les données d'impression HP-GL2 ou HP RTL sont envoyées à l'imprimante, une erreur se produit.

4. Sélectionnez tout autre paramètre au besoin.
5. Sélectionnez la flèche de gauche pour retourner à l'écran précédent.
6. Sélectionnez **Réglages uniques HP-GL/2**.

L'écran suivant s'affiche :



7. Sélectionnez les paramètres selon vos besoins.
8. Sélectionnez la flèche de gauche pour retourner à l'écran précédent.
9. Sélectionnez **Langue impr**.
 - Si vous imprimez via une connexion USB, sélectionnez **USB** et changez le paramètre **Langue impr** à **HP-GL/2**.
 - Si vous imprimez via un réseau, sélectionnez **Réseau** et changez le paramètre **Langue impr** à **HP-GL/2**.

Remarque: Assurez-vous que le paramètre **Langue impr** est réglé sur **Auto** lorsque vous avez terminé d'imprimer en mode HP-GL/2.

10. Ouvrez le fichier que vous voulez imprimer dans votre application.

11. Cliquez sur **Tracer** et sélectionnez votre produit en tant qu'imprimante.
12. Lancez l'impression de votre dessin depuis le logiciel CAO.

Sujet parent: [Impression de dessins CAO](#)

Utilisation des menus du panneau de commande

Suivez les instructions des sections suivantes pour accéder au système de menus et configurer les paramètres.

[Accès aux menus de l'imprimante](#)

[Options du menu Paramètre papier](#)

[Options du menu Param de base](#)

[Options du menu Param imprim](#)

[Options du menu Paramètres réseau](#)

[Options du menu Administration système](#)

[Options du menu Entretien](#)

[Options du menu État/Impression de l'imprimante](#)

Accès aux menus de l'imprimante

Vous pouvez accéder aux menus de l'imprimante afin d'ajuster les paramètres qui gèrent son fonctionnement.

1. Appuyez sur le bouton  d'accueil, si nécessaire.
2. Sélectionnez **Param.** à l'écran ACL.

L'écran suivant s'affiche :



- Appuyez sur la flèche du haut ou du bas pour naviguer dans les menus, ou faites glisser votre doigt vers le haut ou le bas sur l'écran ACL.

Remarque: Pour retourner à l'écran précédent, appuyez sur la flèche de gauche.

- Appuyez sur la flèche du haut ou du bas pour naviguer parmi les paramètres, ou faites glisser votre doigt vers le haut ou le bas sur l'écran ACL.
- Pour choisir un paramètre, sélectionnez **OK** lorsque l'option **OK** est affichée à l'écran. Vous pouvez aussi sélectionner un paramètre pour l'activer ou le désactiver.
- Lorsque vous avez terminé de modifier les paramètres d'un menu, appuyez sur la flèche de gauche pour retourner à l'écran précédent, ou appuyez sur le bouton  d'accueil du panneau de commande pour quitter le menu.

Sujet parent: [Utilisation des menus du panneau de commande](#)

Options du menu Paramètre papier

Sélectionnez **Paramètre papier** pour personnaliser les options papier.

Menu **Rouleau de papier**

Paramètre	Options	Description
Retirer	—	Rembobine le rouleau de papier chargé jusqu'à ce qu'il soit éjecté de l'alimenteur de papier.
Alimenter/couper papier	En arrière En avant Couper	Avance ou recule le papier, ou le coupe à l'aide de la lame de coupe intégrée.
Réglage du support	Démarrer	Imprime un motif d'ajustement pour vérifier et ajuster la qualité d'impression ou les paramètres papier personnalisés; suivez les instructions à l'écran.
Paramétrage avancé des supports	Différentes options	Voir le tableau Paramétrage avancé des supports ci-dessous.

Paramètre	Options	Description
Gérer quantité restante	Configuration	Lorsque le paramètre Activé est sélectionné, affiche et enregistre la quantité de papier restante sur le rouleau.
	Quantité restante	Règle la quantité à afficher (16,4 à 492 pieds [5 à 150 m]).
	Alerte restante	Règle la quantité de papier restante qui déclenche une alerte (3,3 à 49,2 pieds [1 à 15 m]).
Changer le type de papier	Type de papier	Règle le type de papier entre Papier ordinaire, Coated Paper(Generic) ou Premium Glossy Sheet . Sélectionnez Autres pour choisir un type de papier différent.

Menu **Paramétrage avancé des supports** (dans le menu **Rouleau de papier**)

Paramètre	Options	Description
Espace plateau	1,6 2,1 2,6	Ajuste la distance entre la tête d'impression et le papier; s'affiche lorsque Papier personnalisé est sélectionné en tant que paramètre Type de papier .
Marges en haut/en bas	Standard Haut 3 mm/Bas 3 mm Haut 15 mm/Bas 15 mm Haut 45 mm/Bas 45 mm	Les marges Standard sont les suivantes pour le haut et le bas : <ul style="list-style-type: none"> • CAO/dessins : 3 mm • Autres : 30 mm Sélectionnez une valeur différente si nécessaire. Les marges de gauche et de droite mesurent toujours 3 mm.

Paramètre	Options	Description
Tension arrière	Auto Standard Élevé Très élevé	Si le papier se froisse durant l'impression, les paramètres Élevé ou Très élevé réduisent le froissement.
Durée de séchage	Temps séchage par passage	Règle la durée de la pause de la tête d'impression entre chaque passage pour permettre le séchage de l'encre (entre 0 et 10 secondes).
	Temps de séchage par page	Règle la durée de la pause de l'imprimante entre chaque impression de page pour permettre le séchage de l'encre (entre 0 et 60 minutes).
Coupe automatique	Act Arrêt	Lorsque le paramètre Act est sélectionné, coupe automatiquement le rouleau de papier après l'impression de chaque page. Lorsque le paramètre Arrêt est sélectionné, permet de couper manuellement le papier.

Menu Chargeur auto de feuilles

Paramètre	Options	Description
Réglage du support	Démarrer	Imprime un motif d'ajustement pour vérifier et ajuster la qualité d'impression ou les paramètres papier personnalisés; suivez les instructions à l'écran.
Changer type de papier/format de papier	Type de papier	Règle le type de papier entre Papier ordinaire , Coated Paper(Generic) ou Premium Glossy Sheet . Sélectionnez Autres pour choisir un type de papier différent.
	Taille du papier	Permet de sélectionner une taille de papier ou de choisir le paramètre Personnalisé(e) si la taille souhaitée n'apparaît pas dans les options.

Menu **Feuille coupée** (1 feuille)

Paramètre	Options	Description
Retirer	—	Éjecte la feuille simple chargée.
Réglage du support	Démarrer	Imprime un motif d'ajustement pour vérifier et ajuster la qualité d'impression ou les paramètres papier personnalisés; suivez les instructions à l'écran.
Changer type de papier/format de papier	Type de papier	Règle le type de papier entre Papier ordinaire , Coated Paper(Generic) ou Premium Glossy Sheet . Sélectionnez Autres pour choisir un type de papier différent.
	Taille du papier	Permet de sélectionner une taille de papier ou de choisir le paramètre Personnalisé(e) si la taille souhaitée n'apparaît pas dans les options.

Sujet parent: [Utilisation des menus du panneau de commande](#)

Tâches associées

[Création de groupes de paramètres papier personnalisés](#)

[Chargement d'un rouleau de papier](#)

[Sélection des paramètres papier pour chaque source - Panneau de commande](#)

[Ajustement de la qualité d'impression en utilisant le panneau de commande](#)

Sujets reliés

[Coupe du rouleau de papier](#)

Options du menu **Param de base**

Sélectionnez **Param.** > **Paramètres généraux** > **Param de base** pour personnaliser les différents affichages et paramètres d'alimentation.

Paramètre	Options	Description
Luminosité LCD	1 à 9	Ajuste la luminosité de l'écran ACL.

Paramètre	Options	Description
Son	En sourdine	Lorsque le paramètre Act est sélectionné, désactive les sons du panneau de commande.
	Mode normal	Pression bouton : Ajuste le volume des sons du panneau de commande. Avis d'erreur : Ajuste le volume des notifications d'erreur. Type de son : Ajuste le type de son du panneau de commande.
Minut. veille	1 à 60 minutes	Règle la durée avant que l'imprimante n'entre en mode veille.
Minuterie d'extinction	Différentes durées Arrêt	Règle la durée avant que l'imprimante ne s'éteigne automatiquement.
Démarrage verrouillage disjoncteur	Act Arrêt	Permet de choisir si l'imprimante s'allume ou s'éteint lorsque le commutateur du disjoncteur est activé.
Régl. Date/Heure	Date/Heure	Règle la date et l'heure.
	Décalage horaire	Règle le décalage horaire selon le temps universel coordonné (UTC).
Langue	Différentes langues	Règle la langue d'affichage de l'écran ACL.
Expiration opération	Act Arrêt	Lorsque le paramètre Act est sélectionné, retourne à l'écran d'accueil après quelques minutes d'inactivité.
Clavier	Divers réglages.	Règle la disposition du clavier pour les écrans de saisie de texte.
Unité de longueur	m ft/in	Règle l'unité de longueur affichée sur l'écran ACL.

Sujet parent: [Utilisation des menus du panneau de commande](#)

Tâches associées

[Modification de la langue d'affichage de l'écran ACL](#)

[Sélection de la date et de l'heure](#)

Options du menu Param imprim

Sélectionnez **Param.** > **Paramètres généraux** > **Param imprim** pour personnaliser les options de papier et d'impression.

Paramètre	Options	Description
Réglages source papier	Différentes options	Voir le tableau Réglages source papier ci-dessous.
Réglage papier personnalisé	1 à 10	Voir le tableau Réglage papier personnalisé ci-dessous.
Langue impr*	USB Réseau	Règle le langage d'impression pour chaque mode de connexion. Auto : Pour la plupart des impressions. HP-GL/2 : Pour l'envoi de données d'impression HP-GL/2 ou HP RTL si l'application CAO ne change pas automatiquement le mode d'impression.
Param. d'impr univ*	Différentes options	Voir le tableau Param. d'impr univ ci-dessous.
Réglages uniques HP-GL/2	Différentes options	Voir le tableau Réglages uniques HP-GL/2 ci-dessous.
Pap épais	Non Activé	Lorsque le paramètre Activé est sélectionné, agrandit l'écart de la platine pour éviter d'érafler le papier lors de l'impression sur du papier épais.
Bidirectionnelle	Activé Non	Lorsque le paramètre Activé est sélectionné, la tête d'impression se déplace de gauche à droite durant l'impression. Lorsque le paramètre Non est sélectionné, diminue le désalignement des lignes droites, mais réduit la vitesse d'impression.

Paramètre	Options	Description
PC Connexion via USB	Activer Désactiver	Lorsque le paramètre Activer est sélectionné, permet d'accéder à l'imprimante depuis un ordinateur branché via USB.
Régl expir I/F USB	0 seconde, 5 à 300 secondes	Spécifie la durée avant l'interruption de la communication entre l'imprimante et un ordinateur branché via USB.

*Les menus **Langue impr** et **Param. d'impr univ** peuvent être verrouillés par un administrateur. Si vous n'arrivez pas à accéder à ces paramètres ou à les modifier, contactez votre administrateur.

Réglages source papier

Paramètre	Options	Description
Avis d'erreur	Avis de taille papier Avis de type papier	Lorsque le paramètre Act est sélectionné, affiche un message d'erreur si les valeurs de taille de sortie ou de type de papier entre le pilote et l'imprimante diffèrent.
Configuration du rouleau de papier	Détecter zigzags papier	Lorsque le paramètre Act est sélectionné, affiche un message d'erreur et interrompt l'impression si l'imprimante détecte que le papier est incliné.
	Imprimer directive de coupe	Lorsque le paramètre Act est sélectionné, imprime des lignes de coupe sur le rouleau de papier (si Coupe automatique est désactivé).
Options après impression	Maintenir le papier	Permet de garder le papier dans la fente d'éjection après l'impression; agrippez manuellement le bord du papier et tirez-le hors de l'imprimante pour l'empêcher de tomber au sol.
	Éjecter le papier	Permet d'éjecter complètement les feuilles simples ou de couper automatiquement le rouleau de papier après l'impression.

Réglage papier personnalisé

Paramètre	Options	Description
Changer le nom	—	Permet d'utiliser le clavier afin de saisir un nom pour le groupe de paramètres papier personnalisés (ce nom s'affichera dans la liste Type de papier).
Changer papier de référence	Différentes options	Permet de choisir un type de support semblable au papier que vous utilisez.
Paramétrage avancé des supports	Espace plateau	Permet de choisir une valeur plus élevée si la tête d'impression macule l'encre sur les tirages.
	Marges en haut/en bas	Les marges Standard sont les suivantes pour le haut et le bas : <ul style="list-style-type: none"> • CAO/dessins : 3 mm • Autres : 30 mm Sélectionnez une valeur différente si nécessaire. Remarque: Les marges de gauche et de droite mesurent toujours 3 mm.
	Tension arrière	Si le papier se froisse durant l'impression, les paramètres Élevé ou Très élevé réduisent le froissement.
	Durée de séchage	Temps séchage par passage : Règle la durée de la pause de la tête d'impression entre chaque passage pour permettre le séchage de l'encre (entre 0 et 10 secondes). Temps de séchage par page : Règle la durée de la pause de l'imprimante entre chaque impression de page pour permettre le séchage de l'encre (entre 0 et 60 minutes).
	Coupe automatique	Lorsque le paramètre Act est sélectionné, coupe automatiquement le rouleau de papier après l'impression de chaque page. Lorsque le paramètre Arrêt est sélectionné, permet de couper manuellement le papier.

Paramètre	Options	Description
Restaurer aux valeurs par défaut	—	Réinitialise les paramètres personnalisés aux valeurs par défaut.

Param. d'impr univ

Paramètre	Options	Description
Source de papier	Rouleau de papier Chargeur auto de feuilles Feuille coupée (1 feuille)	Permet de sélectionner la source papier de laquelle vous souhaitez imprimer.
Qualité	Standard Vitesse Fine Super Fin	Sélectionne la qualité d'impression.
Mode couleurs	Couleur Noir et blanc	Sélectionne la couleur d'impression.
Option Marges de page	Couper près des marges	Ajoute la valeur sélectionnée pour la marge de la page à l'intérieur de la zone d'impression restreinte de la commande PS des données, ou la taille sélectionnée pour la taille de sortie de base.
	Surdimensionnement	Ajoute la valeur sélectionnée pour la marge de la page à l'extérieur de la zone d'impression restreinte de la commande PS des données (lorsque Auto est sélectionné). Ajoute la valeur sélectionnée pour la marge de la page à l'extérieur de la taille sélectionnée pour la taille de sortie de base (lorsqu'une taille standard est sélectionnée).

Paramètre	Options	Description
Marge de la page	3 mm 5 mm	Règle les marges du haut, du bas, de gauche et de droite pour le rouleau de papier. Pour les feuilles simples, les marges sont de 3 mm, peu importe les valeurs choisies pour ce paramètre.
Lissage	Act Arrêt	Lorsque le paramètre Act est sélectionné, imprime à la résolution maximale pour le type de papier choisi. Ce paramètre pourrait allonger le temps d'impression ou provoquer des erreurs de mémoire insuffisante.
Format de sortie de base	Différentes options	Lorsque le paramètre Auto est sélectionné (le paramètre par défaut), la zone d'impression restreinte de la commande PS des données devient la taille de sortie de base. Sélectionnez Personnalisé(e) lorsque vous imprimez une taille personnalisée.
Résolution	Standard 300 dpi 600 dpi 1200 dpi	Règle la résolution d'impression. Lorsque le paramètre Standard est sélectionné (le paramètre par défaut), les résolutions disponibles dépendent du type de papier sélectionné.
Mode couleur (Commun)	EPSON Standard (sRGB)	Optimise l'espace colorimétrique sRGB et corrige la couleur.
	Graphiques professionnels	Effectue la correction des couleurs pour optimiser la netteté de vos images selon l'espace colorimétrique sRGB.
	GIS	Effectue la correction des couleurs lors de l'impression de cartes topographiques.
	Tracé de ligne	Effectue la correction des couleurs lors de l'impression de dessins CAO et d'autres tracés de ligne.
	Désactivé (Aucune gestion des couleurs)	N'effectue aucune correction des couleurs.

Réglages uniques HP-GL/2

Permet d'ajuster différents paramètres lors de l'impression en mode HP-GL/2 ou HP RT.

Paramètre	Options	Description
Faire pivoter	0° 90° 180° 270°	Fait pivoter la position des données imprimées dans le sens contraire des aiguilles d'une montre avant d'imprimer.
Configuration de l'origine	Bord gauche Centre	Règle la position d'origine des données.
Image miroir	Act	Inverse l'image de haut en bas en utilisant le centre de la taille de sortie en tant que ligne de base.
	Arrêt	Imprime sans inverser l'image.
Fusion de ligne	Act	Fusionne l'intersection des lignes qui se chevauchent dans l'image selon la commande MC des données.
	Arrêt	Déplace les lignes à imprimer ultérieurement à l'avant en intersections.
Mode couleur (HP-GL/2)	EPSON Standard (sRGB)	Optimise l'espace colorimétrique sRGB et corrige la couleur.
	Graphiques professionnels	Effectue la correction des couleurs pour optimiser la netteté de vos images selon l'espace colorimétrique sRGB.
	GIS	Effectue la correction des couleurs lors de l'impression de cartes topographiques.
	Tracé de ligne	Effectue la correction des couleurs lors de l'impression de dessins CAO et d'autres tracés de ligne.
	Désactivé (Aucune gestion des couleurs)	N'effectue aucune correction des couleurs.

Paramètre	Options	Description
Sélectionner palette	Logiciel	Imprime selon les configurations du stylet réglées dans l'application et ignore la palette intégrée de l'imprimante.
	Par défaut	Imprime selon les paramètres de la palette intégrée de l'imprimante (stylet logique avec une largeur de stylet de 0,35 mm et 256 couleurs).
	Palette A Palette B	Imprime selon les paramètres de la palette intégrée de l'imprimante spécifiés dans le menu Définir palette .
Définir palette	Palette A Palette B	Définit une palette intégrée en spécifiant la largeur du stylet et la couleur des 16 types de stylets logiques.
Restaurer les réglages uniques HP-GL/2 par défaut	Non Oui	Si le paramètre Oui est sélectionné, réinitialise tous les Réglages uniques HP-GL/2 à leurs valeurs par défaut.

Sujet parent: [Utilisation des menus du panneau de commande](#)

Tâches associées

[Création de groupes de paramètres papier personnalisés](#)

[Sélection des paramètres papier pour chaque source - Panneau de commande](#)

[Impression de dessins CAO en mode HP-GL/2 ou HP RTL](#)

Options du menu Paramètres réseau

Sélectionnez **Param.** > **Paramètres généraux** > **Paramètres réseau** pour configurer les paramètres réseau de votre imprimante.

Paramètre	Options	Description
Configuration Wi-Fi	Routeur Wi-Fi Direct	Voir les liens ci-dessous pour obtenir plus d'informations.
Configuration du réseau local câblé	—	Voir les liens ci-dessous pour obtenir plus d'informations.

Paramètre	Options	Description
État réseau	État LAN câblé/Wi-Fi	Affiche l'état des communications et les paramètres de connexion actuels.
	État Wi-Fi Direct	Affiche le nombre d'appareils connectés et les paramètres de connexion.
	Impr. feui. d'état	Imprime les informations actuelles sur la connexion réseau.
Vérification de la connexion au réseau	—	Confirme l'état du réseau. Vous pouvez aussi imprimer un rapport de vérification de la connexion.
Avancé	—	Affiche des informations avancées telles que les paramètres TCP/IP. Vous pouvez activer ou désactiver d'autres paramètres réseau.

Sujet parent: [Utilisation des menus du panneau de commande](#)

Sujets reliés

[Réseau Wi-Fi ou câblé](#)

Options du menu Administration système

Sélectionnez **Param.** > **Paramètres généraux** > **Administration système** pour configurer les paramètres de sécurité et mettre à jour le micrologiciel.

Paramètre	Options	Description
Param. de sécurité	Param admin	Permet d'ajouter ou de changer le mot de passe administrateur. Si vous choisissez d'ajouter un mot de passe, réglez le paramètre Verrouiller le réglage à Activé pour permettre la saisie du mot de passe pour certaines fonctionnalités et certains paramètres.

Paramètre	Options	Description
Rest param défaut	Paramètres réseau	Si le paramètre Oui est sélectionné, réinitialise tous les paramètres réseau à leurs valeurs par défaut.
	Eff ttes données et param	Si le paramètre Oui est sélectionné, réinitialise tous les paramètres à leurs valeurs par défaut (excepté les paramètres de date/heure, d'unité de longueur et de langue).
Mise à jour du micrologiciel	Mise à jour	Si le paramètre Démarrer la vérification est sélectionné, accède au site Web d'Epson et effectue une recherche de mise à jour du micrologiciel. L'imprimante doit être connectée à Internet. Suivez les invites à l'écran pour mettre à jour le micrologiciel. Le processus peut prendre jusqu'à 5 minutes. Mise en garde: N'éteignez pas et ne débranchez pas l'imprimante durant une mise à jour du micrologiciel ou vous risquez d'endommager l'imprimante.
	Notification	Si le paramètre Oui est sélectionné, permet à l'imprimante de rechercher automatiquement une mise à jour du micrologiciel; un message s'affichera à l'écran ACL si une nouvelle version est trouvée.

Sujet parent: [Utilisation des menus du panneau de commande](#)

Tâches associées

[Configuration d'un mot de passe et verrouillage du panneau de commande](#)

Options du menu **Entretien**

Sélectionnez **Param.** > **Entretien** pour effectuer une vérification des buses, lancer un cycle de nettoyage et accomplir d'autres opérations d'entretien.

Mise en garde: Cliquez sur le lien « Sujet parent » situé sous le tableau et suivez les instructions qui y sont indiquées pour utiliser les paramètres de ce menu correctement.

Paramètre	Description
Ajustement de la qualité d'impression	Permet d'effectuer un ajustement lorsque les tirages sont maculés, les lignes droites sont dupliquées ou le texte est flou.
Tête d'impr Vérification des buses	Imprime un motif de vérification des buses pour vérifier si les buses sont obstruées.
Nettoyage de la tête	Permet d'effectuer un nettoyage de la tête d'impression si le motif de vérification des buses présente des zones pâles ou vides.
Nettoyage guide papier	Permet d'effectuer un nettoyage du guide-papier si les tirages sont maculés lorsque vous imprimez depuis l'alimenteur de feuilles automatique.
Réinitialiser le niveau d'encre	Réinitialise l'information du niveau d'encre actuel. Cette option s'affiche automatiquement sur l'écran ACL lorsque vous remplissez les réservoirs d'encre.
Réglage du niveau d'encre	Permet de régler la fréquence des invites de l'imprimante pour confirmer l'information du niveau d'encre actuel.
Remplacer boîtier de maintenance	Affiche la procédure de remplacement du boîtier de maintenance.
Remplacer massicot	Affiche la procédure de remplacement de la lame de coupe.
Nettoyage puissant*	Permet d'effectuer un nettoyage puissant si le motif de vérification des buses présente toujours des zones pâles ou vides après avoir effectué trois nettoyages de la tête d'impression de suite.

Paramètre	Description
Nettoyage de l'encre à haut débit*	Remplace toute l'encre dans les tubes d'encre. Cela peut améliorer la qualité de l'impression, mais consomme plus d'encre qu'un nettoyage des têtes ou un nettoyage puissant. Assurez-vous d'avoir complètement rempli les réservoirs d'encre avant d'effectuer un nettoyage de l'encre à haut débit. Il est possible que vous deviez remplacer le boîtier de maintenance après avoir effectué cette procédure.

* Les paramètres **Nettoyage puissant** et **Nettoyage de l'encre à haut débit** peuvent être verrouillés par un administrateur. Si vous n'arrivez pas à accéder à ces paramètres ou à les modifier, contactez votre administrateur.

Sujet parent: [Utilisation des menus du panneau de commande](#)

Tâches associées

[Vérification des buses avec le panneau de commande](#)

[Nettoyage de la tête d'impression en utilisant le panneau de commande](#)

[Ajustement de la qualité d'impression en utilisant le panneau de commande](#)

[Rinçage des tubes d'encre](#)

Options du menu **État/Impression de l'imprimante**

Sélectionnez **Param. > État/Impression de l'imprimante** pour voir les paramètres actuels de l'imprimante et du réseau.

Paramètre	Options	Description
Impr. feui. d'état	Fiche d'état de config.	Imprime un résumé des paramètres de l'imprimante actuels.

Paramètre	Options	Description
Réseau	État LAN câblé/Wi-Fi	Affiche l'état des communications et les paramètres de connexion actuels.
	État Wi-Fi Direct	Affiche le nombre d'appareils connectés et les paramètres de connexion.
	Impr. feui. d'état	Imprime les informations actuelles sur la connexion réseau.

Sujet parent: [Utilisation des menus du panneau de commande](#)

Remplissage de l'encre

Lorsque le niveau d'encre est sous la ligne la plus basse du réservoir, il est temps de remplir le réservoir.

Vérifiez régulièrement les réservoirs d'encre pour voir s'ils doivent être remplis.

Avant de vérifier les niveaux d'encre ou de remplir le réservoir d'encre tel que décrit dans cette section, assurez-vous de lire les mesures de sécurité pour la manipulation de l'encre.

Mise en garde: Si le niveau d'encre se situe sous la ligne la plus basse du réservoir d'encre, remplissez le réservoir jusqu'à la ligne la plus haute. Si vous continuez d'utiliser le produit lorsque le niveau d'encre est situé sous la ligne la plus basse d'un réservoir, vous pourriez l'endommager.

[Mesures de sécurité pour la manipulation de l'encre](#)

[Vérification des niveaux d'encre et du boîtier de maintenance](#)

[Achat d'encre et de boîtiers de maintenance Epson](#)

[Remplissage des réservoirs d'encre](#)

[Remplacement du boîtier de maintenance](#)

Mesures de sécurité pour la manipulation de l'encre

Remarque: Le produit possède un système d'alerte de niveau d'encre faible. L'utilisateur doit remplir les réservoirs d'encre correctement pour assurer la précision de ce système. Le produit ne peut pas mesurer directement les niveaux d'encre dans les réservoirs. Il estime plutôt la quantité d'encre restante en faisant le suivi interne de l'utilisation de l'encre. Le système d'alerte de niveau d'encre faible pourrait générer des messages inexacts si les réservoirs d'encre ne sont pas remplis selon ces instructions.

Par mesure de précaution, effectuez régulièrement une inspection visuelle des réservoirs d'encre pour vous assurer que les niveaux d'encre ne descendent pas sous la ligne la plus basse. Si vous continuez d'utiliser le produit lorsque le niveau d'encre est situé sous la ligne la plus basse du réservoir, vous pourriez l'endommager.

Précautions de manipulation de l'encre

- Maintenez les bouteilles et les réservoirs d'encre hors de portée des enfants. Ne laissez pas les enfants boire de l'encre ou manipuler les bouteilles et les bouchons d'encre.
- Ne penchez pas et ne secouez pas les bouteilles d'encre après les avoir ouvertes, sinon, l'encre risque de couler.

- Si vous recevez de l'encre sur votre peau, lavez-la soigneusement avec du savon et de l'eau. Si vous recevez de l'encre dans les yeux, rincez-les immédiatement avec de l'eau. Si vous recevez de l'encre dans la bouche, crachez-la immédiatement. Consultez un médecin si le problème persiste.
- Ne secouez pas ou pressez pas les bouteilles d'encre.

Précautions de remplissage de l'encre

- N'utilisez que les bouteilles d'encre compatibles avec ce produit (vérifiez les numéros de pièce).
- Les garanties d'Epson ne couvrent aucun dommage causé par l'utilisation d'encre provenant de tiers ni d'encre non conçue pour votre imprimante.
- Ce produit nécessite une manipulation prudente de l'encre. Des éclaboussures d'encre pourraient se produire lorsque vous remplissez les réservoirs d'encre. Si de l'encre entre en contact avec vos vêtements ou vos biens, il pourrait être impossible de les nettoyer.
- N'ouvrez pas l'emballage des bouteilles d'encre avant d'être prêt à remplir un réservoir. Les bouteilles d'encre sont emballées sous vide pour assurer leur fiabilité. Si vous laissez une bouteille d'encre déballée durant une longue période avant de l'utiliser, la qualité d'impression pourrait en souffrir.
- Pour confirmer les quantités réelles d'encre restante, vérifiez visuellement les niveaux d'encre dans les réservoirs. L'utilisation du produit lorsque le niveau d'encre est situé sous la ligne la plus basse d'un réservoir risque d'endommager le produit.
- Epson recommande de remplir les réservoirs d'encre à la ligne la plus haute avant de réinitialiser les niveaux d'encre.
- Après avoir sorti une bouteille d'encre d'un site d'entreposage froid, laissez-la se réchauffer à la température ambiante pendant au moins trois heures avant de l'utiliser.
- Utilisez la bouteille d'encre avant la date d'expiration indiquée sur l'emballage.
- Epson recommande d'utiliser une bouteille d'encre le plus tôt possible après qu'elle a été ouverte.
- Rangez les bouteilles d'encre dans un endroit frais et sombre.
- Stockez les bouteilles d'encre dans le même environnement que le produit. Lorsque vous rangez ou transportez une bouteille ouverte, ne l'inclinez pas et évitez de la soumettre à des impacts ou à des changements de température. Sinon, l'encre pourrait fuir même si le bouchon est bien serré. Assurez-vous de maintenir les bouteilles bien droites lorsque vous serrez le bouchon, et prenez les précautions nécessaires pour éviter les fuites d'encre lors du transport des bouteilles.

Informations sur les bouteilles et les réservoirs d'encre

- Afin de maintenir la tête d'impression en état optimal, une certaine quantité d'encre provenant de tous les réservoirs est utilisée durant l'impression et lors des opérations d'entretien telles que le nettoyage de la tête d'impression.

- Les bouteilles d'encre peuvent contenir du matériel recyclé, mais le rendement et les fonctions du produit n'en sont pas affectées.
- Les caractéristiques et l'apparence des bouteilles d'encre sont susceptibles d'être modifiées sans préavis en vue d'une amélioration.
- Lorsque vous imprimez en noir et blanc ou en niveaux de gris, de l'encre de couleur pourrait être utilisée au lieu du noir selon le type de papier et les paramètres de qualité d'impression choisis. Un mélange d'encres de couleur est alors utilisé pour créer du noir.

Sujet parent: [Remplissage de l'encre](#)

Vérification des niveaux d'encre et du boîtier de maintenance

Pour confirmer les quantités réelles d'encre restante, vérifiez visuellement les niveaux d'encre dans les réservoirs. Assurez-vous que les niveaux d'encre se situent au-dessus de la ligne la plus basse des réservoirs.

Le logiciel de votre produit affichera également un message lorsqu'un réservoir d'encre est presque vide ou doit être rempli. Le logiciel de votre produit affichera un message et votre produit affichera aussi un message sur l'écran ACL lorsque le boîtier de maintenance est presque plein ou lorsqu'il doit être remplacé.

Mise en garde: Si le niveau d'encre se situe sous la ligne la plus basse du réservoir d'encre, remplissez le réservoir jusqu'à la ligne la plus haute. Si vous continuez d'utiliser le produit lorsque le niveau d'encre est situé sous la ligne la plus basse d'un réservoir, vous pourriez l'endommager.

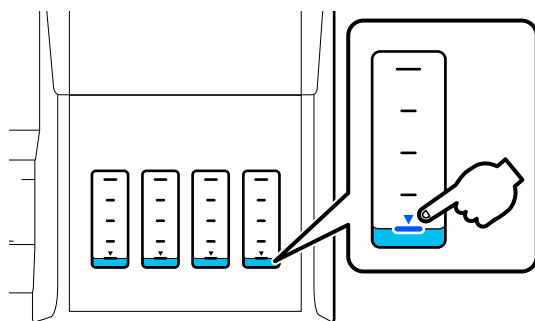

Remarque: Le produit possède un système d'alerte de niveau d'encre faible. L'utilisateur doit remplir les réservoirs d'encre correctement pour assurer la précision de ce système. Le produit ne peut pas mesurer directement les niveaux d'encre dans les réservoirs. Il estime plutôt la quantité d'encre restante

en faisant le suivi interne de l'utilisation de l'encre. Le système d'alerte de niveau d'encre faible pourrait générer des messages inexacts si les réservoirs d'encre ne sont pas remplis selon ces instructions.

Par mesure de précaution, effectuez régulièrement une inspection visuelle des réservoirs d'encre pour vous assurer que les niveaux d'encre ne descendent pas sous la ligne la plus basse. Si vous continuez d'utiliser le produit lorsque le niveau d'encre est situé sous la ligne la plus basse du réservoir, vous pourriez l'endommager.

[Vérification de l'état du boîtier de maintenance sur l'écran ACL](#)

[Vérification des niveaux d'encre et du boîtier de maintenance - Windows](#)

[Vérification des niveaux d'encre et du boîtier de maintenance - Mac](#)

[Désactivation des offres spéciales sous Windows](#)

Sujet parent: [Remplissage de l'encre](#)

Vérification de l'état du boîtier de maintenance sur l'écran ACL

Vous pouvez utiliser le panneau de commande du produit pour vérifier l'état du boîtier de maintenance. Lorsque l'icône ⚠ apparaît, vous devrez bientôt remplacer le boîtier de maintenance.

1. Appuyez sur le bouton 🏠 d'accueil, si nécessaire.
2. Choisissez l'une des options suivantes :
 - Sélectionnez l'icône de consommable dans le haut de l'écran d'accueil.
 - Sélectionnez **État de l'imprim** > **État des fournitures**.

Un écran comme celui-ci s'affiche :



Remarque: Le niveau du boîtier de maintenance affiché est approximatif.



Sujet parent: [Vérification des niveaux d'encre et du boîtier de maintenance](#)

Tâches associées

Remplacement du boîtier de maintenance

Vérification des niveaux d'encre et du boîtier de maintenance - Windows

Une alerte de niveau d'encre faible s'affiche lorsque vous essayez d'imprimer et que le niveau d'encre est bas. Vous pouvez vérifier les niveaux d'encre en tout temps en utilisant un utilitaire sur votre ordinateur Windows.

1. Pour vérifier les niveaux d'encre et du boîtier de maintenance, accédez au Bureau de Windows et double-cliquez sur l'icône  de votre produit dans le coin droit de la barre des tâches Windows, ou cliquez sur la flèche du haut et double-cliquez sur .

Une fenêtre comme celle-ci s'affiche :

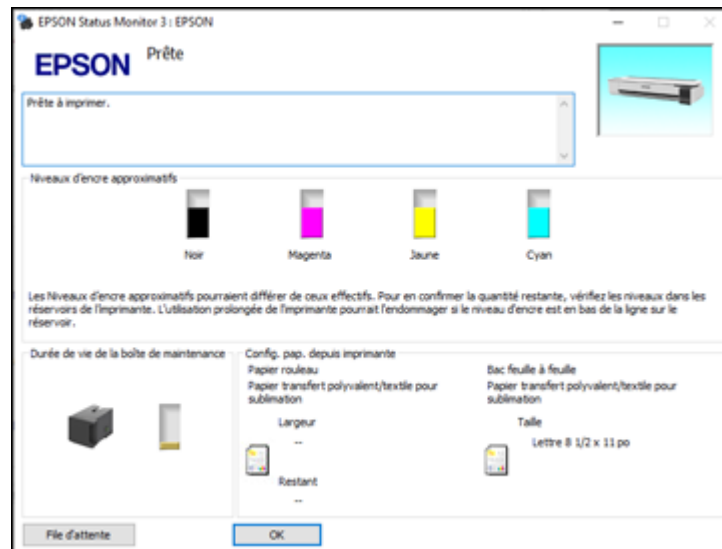

2. Remplissez les réservoirs d'encre ou remplacez le boîtier de maintenance, au besoin.

Remarque: Les niveaux d'encre affichés ne sont que des estimations et pourraient différer des quantités actuelles d'encre restante dans les réservoirs. Pour confirmer les quantités réelles d'encre restante, vérifiez visuellement les niveaux d'encre dans les réservoirs d'encre. Si vous continuez d'utiliser le produit lorsque le niveau d'encre est situé sous la ligne la plus basse du réservoir, vous pourriez l'endommager.

Sujet parent: [Vérification des niveaux d'encre et du boîtier de maintenance](#)

Tâches associées

[Remplissage des réservoirs d'encre](#)

[Remplacement du boîtier de maintenance](#)

Vérification des niveaux d'encre et du boîtier de maintenance - Mac

Vous pouvez vérifier les niveaux d'encre en utilisant un utilitaire sur votre ordinateur Mac.

1. Sous le menu Apple ou sur le Dock, sélectionnez **Préférences Système**. Sélectionnez **Imprimantes et fax** ou **Imprimantes et scanners**, choisissez votre produit et sélectionnez **Options et fournitures**. Sélectionnez **Utilitaire** et sélectionnez **Ouvrir l'utilitaire de l'imprimante**.
2. Sélectionnez **EPSON Status Monitor**.

Une fenêtre comme celle-ci s'affiche :

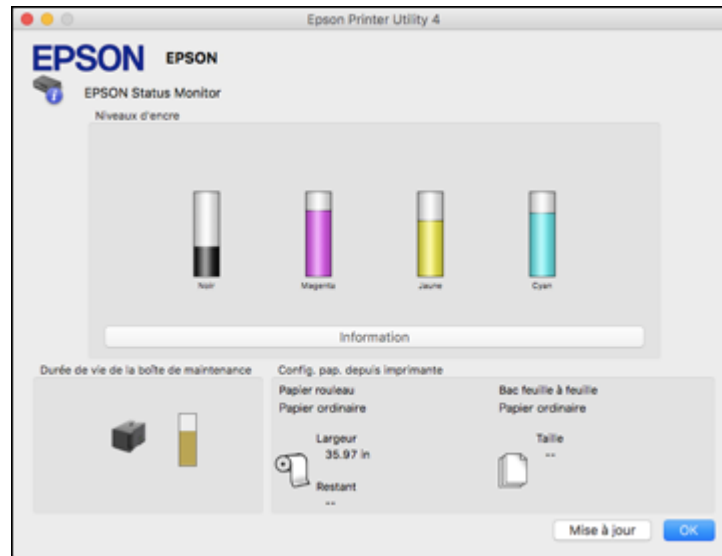

3. Remplissez les réservoirs d'encre ou remplacez le boîtier de maintenance, au besoin.

Remarque: Pour mettre à jour ou rafraîchir les niveaux d'encre affichés, cliquez sur **Mise à jour**.

Remarque: Les niveaux d'encre affichés ne sont que des estimations et pourraient différer des quantités actuelles d'encre restante dans les réservoirs. Pour confirmer les quantités réelles d'encre restante, vérifiez visuellement les niveaux d'encre dans les réservoirs d'encre. Si vous continuez d'utiliser le produit lorsque le niveau d'encre est situé sous la ligne la plus basse du réservoir, vous pourriez l'endommager.

Sujet parent: [Vérification des niveaux d'encre et du boîtier de maintenance](#)



Tâches associées

[Remplissage des réservoirs d'encre](#)

[Remplacement du boîtier de maintenance](#)

Désactivation des offres spéciales sous Windows

Vous pouvez désactiver l'affichage d'offres spéciales d'Epson à l'aide d'un utilitaire sur votre ordinateur Windows.

1. Accédez au Bureau de Windows et cliquez avec le bouton de droite de la souris sur l'icône  correspondant à votre produit dans le coin droit de la barre des tâches Windows, ou cliquez sur la flèche du haut et cliquez sur  avec le bouton de droite de la souris. Sélectionnez **Préférences du contrôle**.

Cette fenêtre s'affiche :

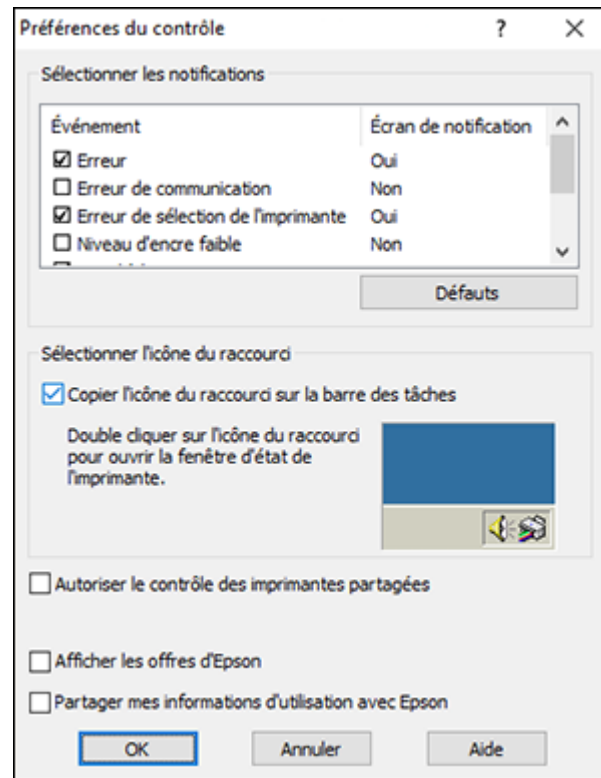

2. Pour désactiver les offres promotionnelles, décochez la case **Afficher les offres d'Epson**.

Sujet parent: [Vérification des niveaux d'encre et du boîtier de maintenance](#)

Achat d'encre et de boîtiers de maintenance Epson

Vous pouvez acheter de l'encre, du papier et des boîtiers de maintenance d'origine Epson à l'adresse epson.com (États-Unis), epson.ca (Canada) ou epson.com.jm (Caraïbes). Vous pouvez également vous procurer d'autres fournitures auprès d'un revendeur Epson autorisé. Pour trouver le revendeur le plus près de chez vous, composez le 1 800 807-7766.

Remarque: Les garanties d'Epson ne couvrent aucun dommage causé par l'utilisation d'encre provenant de tiers ni d'encre non conçue pour votre imprimante.

Les bouteilles d'encre initiales incluses doivent être utilisées pour la configuration de l'imprimante et ne peuvent pas être revendues. Des bouteilles d'encre pleines sont fournies avec l'imprimante, mais une partie de l'encre de ces bouteilles initiales est utilisée pour charger la tête d'impression. Le rendement varie considérablement selon les images imprimées, les paramètres d'impression, le type de papier, la fréquence d'utilisation et la température.

[Numéros de pièce pour les bouteilles d'encre et le boîtier de maintenance](#)

Sujet parent: [Remplissage de l'encre](#)

Numéros de pièce pour les bouteilles d'encre et le boîtier de maintenance

Utilisez ces numéros de pièce lorsque vous commandez ou achetez un nouveau boîtier de maintenance ou de nouvelles bouteilles d'encre. Utilisez l'encre avant la date d'expiration indiquée sur l'emballage.

Couleur de l'encre	Numéro de pièce
Noir	T49H100
Cyan	T49H200
Magenta	T49H300
Jaune	T49H400

Numéro de pièce du boîtier de maintenance : C13S210057

Sujet parent: [Achat d'encre et de boîtiers de maintenance Epson](#)

Remplissage des réservoirs d'encre

Avant de commencer, assurez-vous d'avoir des bouteilles d'encre de remplacement à portée de main et lisez les mesures de sécurité pour la manipulation de l'encre.

Vous pouvez continuer d'utiliser le produit même si un ou plusieurs réservoirs ne sont pas remplis jusqu'à la limite. Cependant, pour un suivi plus précis des niveaux d'encre, remplissez les réservoirs jusqu'à la ligne la plus haute.

Remarque: Le produit possède un système d'alerte de niveau d'encre faible. L'utilisateur doit remplir les réservoirs d'encre correctement pour assurer la précision de ce système. Le produit ne peut pas mesurer directement les niveaux d'encre dans les réservoirs. Il estime plutôt la quantité d'encre restante en faisant le suivi interne de l'utilisation de l'encre. Le système d'alerte de niveau d'encre faible pourrait générer des messages inexacts si les réservoirs d'encre ne sont pas remplis selon ces instructions.

Par mesure de précaution, effectuez régulièrement une inspection visuelle des réservoirs d'encre pour vous assurer que les niveaux d'encre ne descendent pas sous la ligne la plus basse. Si vous continuez d'utiliser le produit lorsque le niveau d'encre est situé sous la ligne la plus basse du réservoir, vous pourriez l'endommager.

Mise en garde: Portez des gants jetables lorsque vous remplissez les réservoirs pour éviter de tacher vos mains. Si vous renversez de l'encre, essuyez-la immédiatement avec une serviette humide pour éviter les taches permanentes. Si de l'encre entre en contact avec vos vêtements ou vos biens, il pourrait être impossible de les nettoyer.

1. Allumez le produit.
2. Ouvrez le couvercle des réservoirs d'encre.

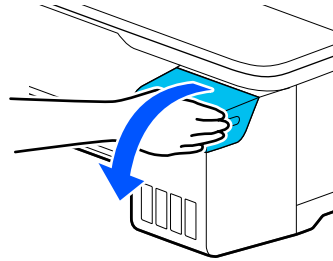

3. Ouvrez le couvercle du réservoir d'encre que vous comptez remplir.

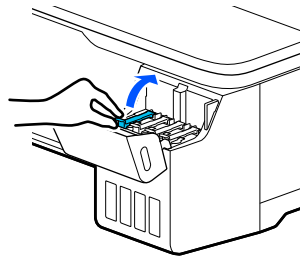

4. Secouez doucement la bouteille d'encre dans son emballage pendant environ 5 secondes.



5. Déballez la bouteille d'encre.

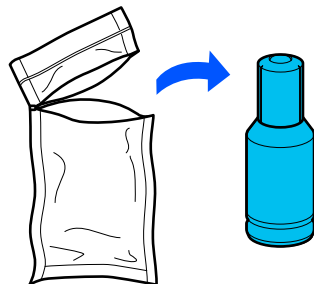

6. Tenez la bouteille d'encre à la verticale et tournez lentement le bouchon pour le retirer.

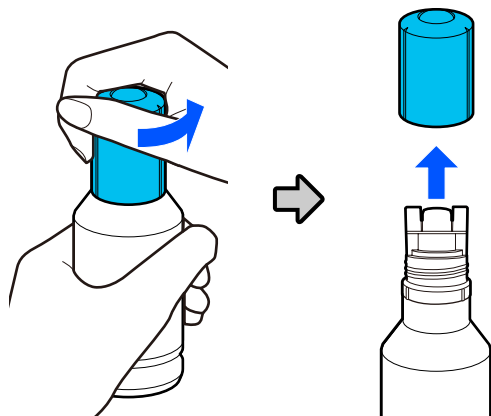

Mise en garde: Ne pressez pas la bouteille. Ne touchez pas au goulot de la bouteille une fois le bouchon retiré.

Avertissement: Si vous recevez de l'encre sur la peau, lavez-la soigneusement avec du savon et de l'eau. Si vous recevez de l'encre dans les yeux, rincez-les immédiatement avec de l'eau. Si vous recevez de l'encre dans la bouche, crachez-la immédiatement. Consultez un médecin si le problème persiste. Rangez les bouteilles d'encre hors de portée des enfants et n'ingérez pas l'encre.

7. Alignez le goulot de la bouteille avec la fente devant le port de remplissage, puis levez lentement la bouteille pour l'insérer.

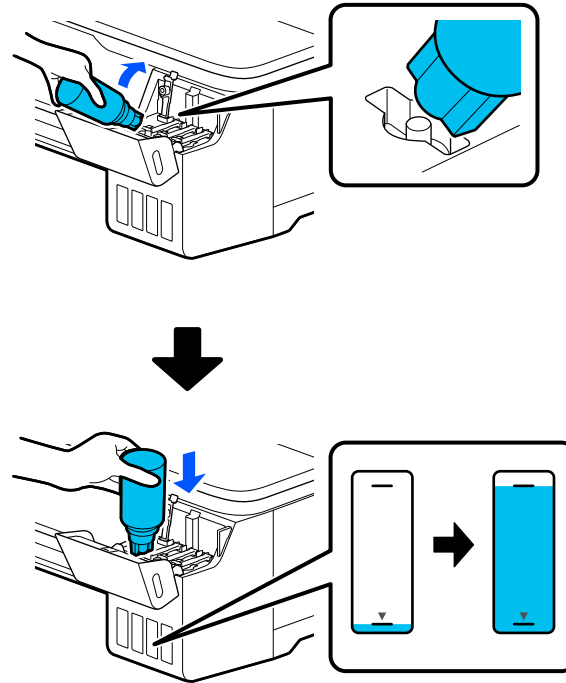

Remarque: Référez-vous à l'autocollant des couleurs sur le réservoir d'encre pour identifier la couleur de chacun des réservoirs. Ne forcez pas le goulot dans la fente; il est conçu spécialement pour chaque couleur.

8. Attendez que l'encre remplisse le réservoir. Ne pressez pas la bouteille. L'encre s'écoule dans le réservoir et s'arrête automatiquement une fois le réservoir rempli jusqu'à la ligne supérieure.

Remarque: Si l'encre ne s'écoule pas, levez et réinsérez la bouteille.

9. Lorsque le réservoir est plein, retirez la bouteille d'encre

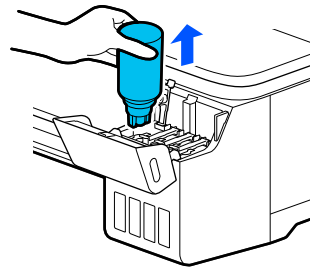

Remarque: S'il reste de l'encre dans la bouteille, remettez en place le bouchon et fermez-le bien. Rangez la bouteille d'encre en position verticale afin de pouvoir l'utiliser ultérieurement.

10. Refermez bien le bouchon du réservoir d'encre afin qu'il repose à plat.

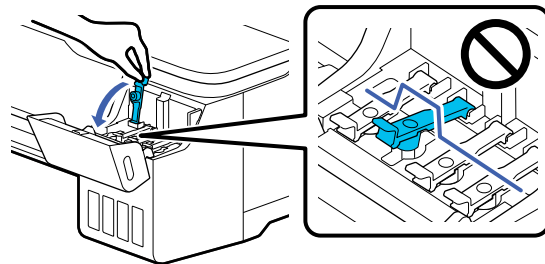

11. Répétez les étapes précédentes tel que nécessaire pour chaque réservoir que vous devez remplir.

12. Refermez le capot des réservoirs d'encre.

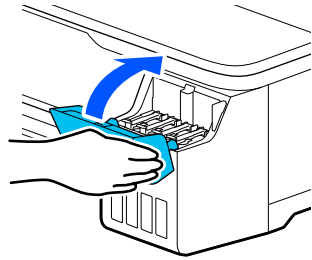

13. Suivez les instructions à l'écran pour réinitialiser le niveau d'encre des couleurs que vous avez remplies.

Sujet parent: [Remplissage de l'encre](#)

Remplacement du boîtier de maintenance

Remplacez le boîtier de maintenance lorsqu'un message s'affiche à l'écran ACL vous indiquant que le boîtier de maintenance est près de la fin de sa vie utile.

Remarque: La procédure de remplacement apparaîtra à l'écran ACL. Appuyez sur le bouton  d'accueil si nécessaire et sélectionnez **Param.** > **Entretien** > **Remplacer boîtier de maintenance** > **Voir guide.**

1. Ouvrez le couvercle du boîtier de maintenance au dos du produit.

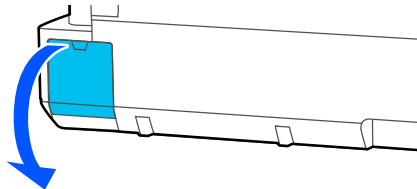

2. Retirez le boîtier de maintenance avec précaution sans l'incliner.

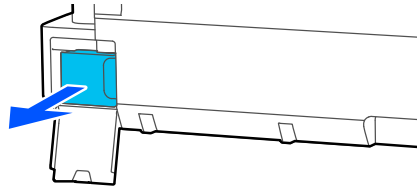

Avertissement: Si vous recevez de l'encre sur la peau, lavez-la soigneusement avec du savon et de l'eau. Si vous recevez de l'encre dans les yeux, rincez-les immédiatement avec de l'eau. Si de l'encre pénètre dans votre bouche, crachez-la et consultez immédiatement un médecin.

3. Retirez le nouveau boîtier de maintenance de son emballage.

Mise en garde: Ne touchez pas à la puce verte sur le côté du boîtier de maintenance ou vous risquez d'endommager le produit.

4. Alignez les rainures du boîtier de maintenance avec les rails à l'intérieur du produit, puis insérez le boîtier de maintenance jusqu'au bout.

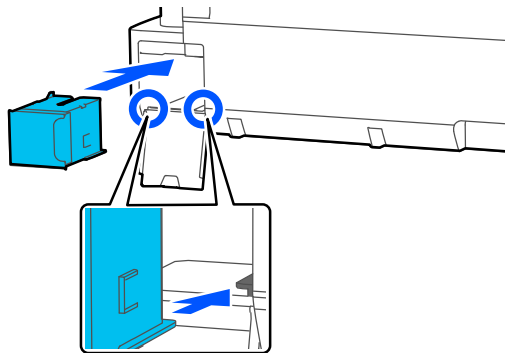

5. Placez le boîtier de maintenance usagé dans le sac fourni avec le nouveau boîtier et scellez le sac.

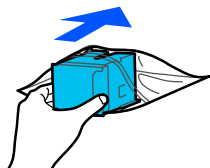

Remarque: Mettez le boîtier de maintenance usagé au rebut en prenant les précautions nécessaires.

6. Fermez le capot du boîtier de maintenance.

Sujet parent: [Remplissage de l'encre](#)

Réglage de la qualité d'impression

Si la qualité d'impression se dégrade, il est peut-être nécessaire d'exécuter un utilitaire de nettoyage ou d'alignement de la tête d'impression.

Si votre problème persiste après exécution de ces utilitaires, il est possible que vous deviez effectuer un Nettoyage puissant ou un nettoyage de l'encre à haut débit des tubes d'encre.

[Entretien de la tête d'impression](#)

[Ajustement de la qualité d'impression en utilisant le panneau de commande](#)

[Nettoyage de l'alimenteur de feuilles automatique](#)

[Nettoyage de l'alimenteur de rouleau de papier](#)

Entretien de la tête d'impression

Si vos tirages deviennent estompés ou s'ils présentent des lignes horizontales claires ou foncées, il est peut-être nécessaire de nettoyer les buses de la tête d'impression. N'exécutez un nettoyage des buses que si la qualité d'impression se dégrade, car le processus consomme de l'encre.

Vous pouvez vérifier si les buses sont bouchées avant le nettoyage pour éviter de les nettoyer inutilement.

Remarque: Vous ne pouvez pas nettoyer la tête d'impression si le niveau d'encre a atteint la ligne la plus basse dans le réservoir d'encre, et il est possible que vous ne puissiez pas la nettoyer lorsque le niveau d'encre de l'un des réservoirs est bas. Vous devez d'abord remplir le réservoir.

Si vous apercevez toujours des lignes foncées ou vides sur vos tirages même après avoir nettoyé la tête d'impression plusieurs fois, effectuez un nettoyage puissant.

[Vérification des buses de la tête d'impression](#)

[Nettoyage de la tête d'impression](#)

Sujet parent: [Réglage de la qualité d'impression](#)

Tâches associées

[Remplissage des réservoirs d'encre](#)

Vérification des buses de la tête d'impression

Vous pouvez imprimer un motif de vérification des buses pour vérifier si les buses sont obstruées.

[Vérification des buses avec le panneau de commande](#)

Vérification des buses à l'aide d'un utilitaire de votre ordinateur

Sujet parent: Entretien de la tête d'impression

Vérification des buses avec le panneau de commande

Vous pouvez vérifier les buses de la tête d'impression en utilisant le panneau de commande de votre produit.

1. Assurez-vous qu'une feuille simple ou un rouleau de papier est chargé dans l'imprimante.
2. Appuyez sur le bouton  d'accueil, si nécessaire.
3. Sélectionnez **Param.** > **Entretien** > **Tête d'impr Vérification des buses**.

Un écran comme celui-ci s'affiche :

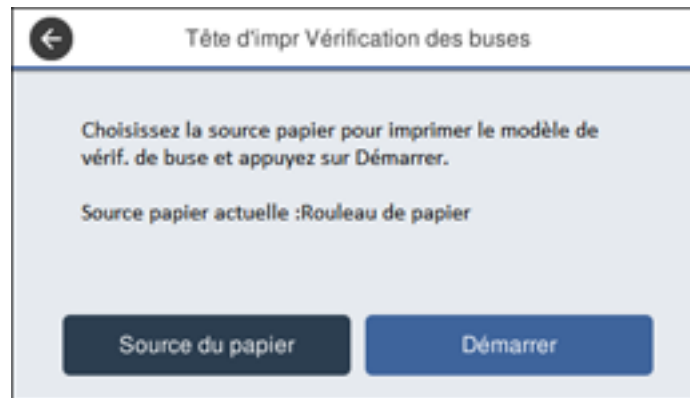

4. Si vous souhaitez modifier la source papier sur laquelle le motif de vérification des buses est imprimé, sélectionnez **Source du papier**. Sinon, sélectionnez **Démarrer** pour imprimer le motif de vérification des buses.

Le motif de vérification des buses s'imprime.

5. Vérifiez le motif imprimé pour voir s'il y a des écarts dans les lignes.

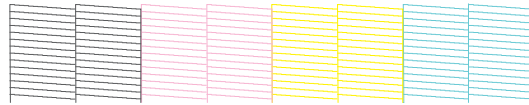

La tête d'impression est propre.

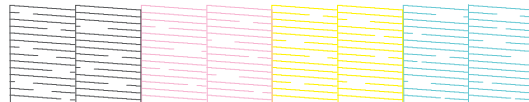

La tête d'impression doit être nettoyée.



6. Choisissez l'une des options suivantes :

- S'il n'y a pas d'écarts dans le motif, sélectionnez l'icône .
- S'il y a des écarts ou si le motif est pâle, sélectionnez l'icône  à l'écran **Nettoyage de la tête**. Sélectionnez **Démarrer** pour nettoyer la tête d'impression.

Si vous ne remarquez aucune amélioration après avoir nettoyé la tête d'impression trois fois, effectuez un Nettoyage puissant.

Sujet parent: [Vérification des buses de la tête d'impression](#)

Tâches associées

[Vérification des buses à l'aide d'un utilitaire de votre ordinateur](#)

[Nettoyage de la tête d'impression en utilisant le panneau de commande](#)

[Usage de l'utilitaire Nettoyage puissant](#)

[Rinçage des tubes d'encre](#)

Sujets reliés



[Gestion du papier](#)

Vérification des buses à l'aide d'un utilitaire de votre ordinateur

Vous pouvez vérifier les buses de la tête d'impression à l'aide d'un utilitaire sur votre ordinateur Windows ou Mac.

1. Assurez-vous qu'une feuille simple ou un rouleau de papier est chargé dans l'imprimante.

2. Choisissez l'une des options suivantes :

- **Windows** : Accédez au Bureau de Windows et cliquez sur l'icône  correspondant à votre produit dans le coin droit de la barre des tâches Windows, ou cliquez sur la flèche du haut et cliquez sur .
- **Mac** : Sous le menu Apple ou sur le Dock, sélectionnez **Préférences Système**. Sélectionnez **Imprimantes et fax** ou **Imprimantes et scanners**, choisissez votre produit et sélectionnez **Options et fournitures**. Sélectionnez **Utilitaire** et sélectionnez **Ouvrir l'utilitaire de l'imprimante**.

3. Sélectionnez **Vérification des buses**.

Une fenêtre comme celle-ci s'affiche :

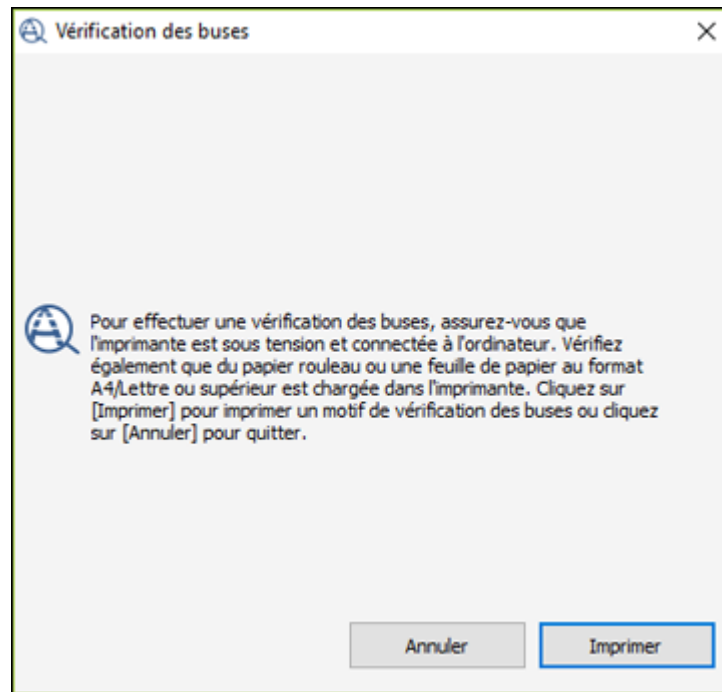

4. Cliquez sur **Imprimer**.

Le motif de vérification des buses s'imprime.

5. Vérifiez le motif imprimé pour voir s'il y a des écarts dans les lignes.

La tête d'impression est propre.

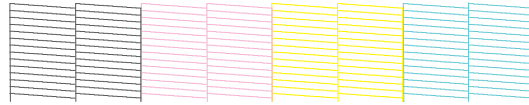

La tête d'impression doit être nettoyée.

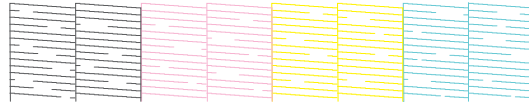

6. S'il n'y a pas d'écarts dans le motif, cliquez sur **Terminer**.

Si le motif est pâle ou présente des écarts, cliquez sur **Nettoyage**.

Si vous ne remarquez aucune amélioration après avoir nettoyé la tête d'impression trois fois, effectuez un Nettoyage puissant.

Sujet parent: [Vérification des buses de la tête d'impression](#)

Tâches associées

[Vérification des buses avec le panneau de commande](#)

[Nettoyage de la tête d'impression à l'aide d'un utilitaire de l'ordinateur](#)

[Usage de l'utilitaire Nettoyage puissant](#)

[Rinçage des tubes d'encre](#)

Sujets reliés

[Gestion du papier](#)

Nettoyage de la tête d'impression

Si la qualité d'impression s'est détériorée et que le motif de vérification des buses indique que les buses sont bouchées, vous pouvez nettoyer la tête d'impression.

Remarque: Vous ne pouvez pas nettoyer la tête d'impression si le niveau d'encre a atteint la ligne la plus basse dans le réservoir d'encre, et il est possible que vous ne puissiez pas la nettoyer lorsque le niveau d'encre de l'un des réservoirs est bas. Vous devez d'abord remplir le réservoir.

[Nettoyage de la tête d'impression en utilisant le panneau de commande](#)

[Nettoyage de la tête d'impression à l'aide d'un utilitaire de l'ordinateur](#)

[Usage de l'utilitaire Nettoyage puissant](#)

[Rinçage des tubes d'encre](#)

Sujet parent: [Entretien de la tête d'impression](#)

Nettoyage de la tête d'impression en utilisant le panneau de commande

Vous pouvez nettoyer la tête d'impression en utilisant le panneau de commande de votre produit.

1. Assurez-vous qu'une feuille simple ou un rouleau de papier est chargé dans l'imprimante.
2. Appuyez sur le bouton  d'accueil, si nécessaire.
3. Sélectionnez **Param.** > **Entretien** > **Nettoyage de la tête**.

Un écran comme celui-ci s'affiche :



4. Sélectionnez **Démarrer** pour lancer le cycle de nettoyage.

Lorsque le cycle de nettoyage est terminé, le témoin  d'alimentation cesse de clignoter, et un message de confirmation apparaît.

Mise en garde: N'éteignez jamais le produit et n'ouvrez aucun couvercle ou capot pendant un cycle de nettoyage ou vous risquez d'endommager le produit.

5. Sélectionnez **Oui** pour imprimer un motif de vérification des buses.

Le motif de vérification des buses s'imprime.

6. Vérifiez le motif imprimé pour voir s'il y a des écarts dans les lignes.

La tête d'impression est propre.

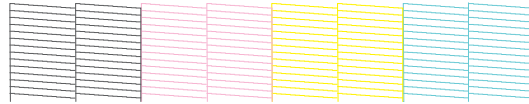

La tête d'impression doit être nettoyée.

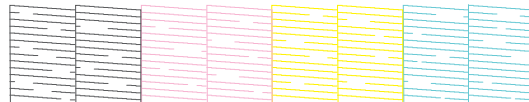

7. Suivez les instructions à l'écran pour nettoyer la tête d'impression, vérifiez les buses et répétez le processus si nécessaire.

Si vous ne remarquez aucune amélioration après avoir nettoyé la tête d'impression trois fois, effectuez un Nettoyage puissant.

Sujet parent: [Nettoyage de la tête d'impression](#)

Tâches associées

[Vérification des buses avec le panneau de commande](#)

[Nettoyage de la tête d'impression à l'aide d'un utilitaire de l'ordinateur](#)

[Usage de l'utilitaire Nettoyage puissant](#)



[Rinçage des tubes d'encre](#)

Sujets reliés

[Gestion du papier](#)

Nettoyage de la tête d'impression à l'aide d'un utilitaire de l'ordinateur

Vous pouvez nettoyer la tête d'impression à l'aide d'un utilitaire sur votre ordinateur Windows ou Mac.

1. Assurez-vous qu'une feuille simple ou un rouleau de papier est chargé dans l'imprimante.
2. Choisissez l'une des options suivantes :
 - **Windows** : Accédez au Bureau de Windows et cliquez sur l'icône  correspondant à votre produit dans le coin droit de la barre des tâches Windows, ou cliquez sur la flèche du haut et cliquez sur .

- Sous le menu Apple ou sur le Dock, sélectionnez **Préférences Système**. Sélectionnez **Imprimantes et fax** ou **Imprimantes et scanners**, choisissez votre produit et sélectionnez **Options et fournitures**. Sélectionnez **Utilitaire** et sélectionnez **Ouvrir l'utilitaire de l'imprimante**.
3. Sélectionnez **Nettoyage des têtes**.
- Une fenêtre comme celle-ci apparaît :

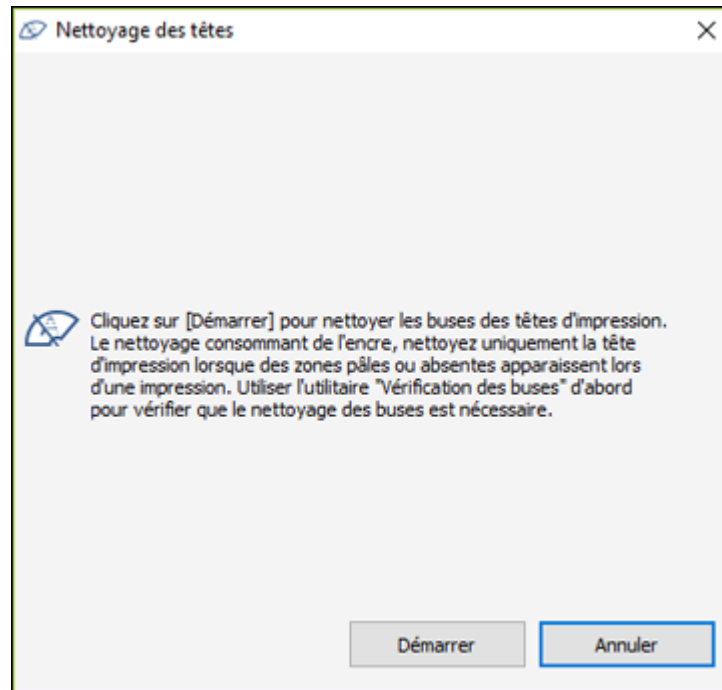

4. Cliquez sur **Démarrer** pour lancer le cycle de nettoyage.
- Lorsque le cycle de nettoyage est terminé, le témoin  d'alimentation cesse de clignoter, et un message de confirmation apparaît.
- Mise en garde:** N'éteignez jamais le produit et n'ouvrez aucun couvercle ou capot pendant un cycle de nettoyage ou vous risquez d'endommager le produit.
5. Cliquez sur **Impr. le modèle de vérification des buses**.

Le motif de vérification des buses s'imprime.

6. Vérifiez le motif imprimé pour voir s'il y a des écarts dans les lignes.

La tête d'impression est propre.

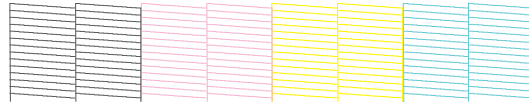

La tête d'impression doit être nettoyée.

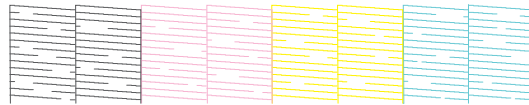

Si vous ne remarquez aucune amélioration après avoir nettoyé la tête d'impression trois fois, effectuez un Nettoyage puissant.

Sujet parent: [Nettoyage de la tête d'impression](#)

Tâches associées

[Vérification des buses à l'aide d'un utilitaire de votre ordinateur](#)

[Nettoyage de la tête d'impression en utilisant le panneau de commande](#)

[Usage de l'utilitaire Nettoyage puissant](#)

[Rinçage des tubes d'encre](#)

Sujets reliés

[Gestion du papier](#)

Usage de l'utilitaire Nettoyage puissant

Si les buses de la tête d'impression sont toujours obstruées après avoir nettoyé la tête d'impression trois fois, effectuez un utilitaire **Nettoyage puissant** depuis le panneau de commande du produit. Ce procédé consomme une grande quantité d'encre afin de nettoyer les buses obstruées.

Remarque: Assurez-vous que les réservoirs d'encre sont au moins remplis jusqu'aux deux tiers avant d'exécuter un Nettoyage puissant.

1. Assurez-vous qu'une feuille simple ou un rouleau de papier est chargé dans l'imprimante.

2. Appuyez sur le bouton  d'accueil, si nécessaire.
3. Sélectionnez **Param.** > **Entretien** > **Nettoyage puissant**.

Un écran comme celui-ci s'affiche :



4. Sélectionnez **Démarrer** pour lancer le cycle de nettoyage.
Lorsque le cycle de nettoyage est terminé, le témoin  d'alimentation cesse de clignoter, et un message de confirmation apparaît.

Mise en garde: N'éteignez jamais le produit et n'ouvrez aucun couvercle ou capot pendant un cycle de nettoyage ou vous risquez d'endommager le produit.

5. Sélectionnez **Oui** > **Démarrer** pour imprimer un motif de vérification des buses.
Le motif de vérification des buses s'imprime.

6. Vérifiez le motif imprimé pour voir s'il y a des écarts dans les lignes.

La tête d'impression est propre.

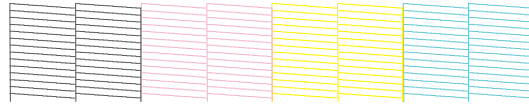

La tête d'impression doit être nettoyée.

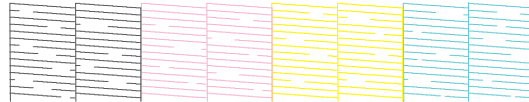

Si les buses sont toujours obstruées, éteignez l'imprimante et mettez-la hors tension pour la nuit. Si les buses sont toujours obstruées, vous pouvez effectuer un nettoyage de l'encre à haut débit dans les tubes d'encre.

Sujet parent: [Nettoyage de la tête d'impression](#)

Tâches associées

[Vérification des buses à l'aide d'un utilitaire de votre ordinateur](#)

[Vérification des buses avec le panneau de commande](#)

[Nettoyage de la tête d'impression en utilisant le panneau de commande](#)

[Nettoyage de la tête d'impression à l'aide d'un utilitaire de l'ordinateur](#)

Sujets reliés

[Gestion du papier](#)

Rinçage des tubes d'encre

Vous pouvez effectuer un nettoyage de l'encre à haut débit afin de remplacer toute l'encre dans les tubes d'encre, au besoin. Cela peut améliorer la qualité de l'impression, mais consomme plus d'encre qu'un nettoyage des têtes ou un nettoyage puissant. Ce processus peut prendre jusqu'à 20 minutes.

Remarque: Assurez-vous d'avoir complètement rempli les réservoirs d'encre avant d'effectuer un nettoyage de l'encre à haut débit. Le nettoyage de l'encre à haut débit peut réduire la durée de vie du boîtier de maintenance.

1. Assurez-vous qu'une feuille simple ou un rouleau de papier est chargé dans l'imprimante.

2. Appuyez sur le bouton  d'accueil, si nécessaire.
3. Sélectionnez **Param > Entretien > Nettoyage de l'encre à haut débit**.
4. Suivez les instructions à l'écran pour lancer le nettoyage de l'encre à haut débit.
Lorsque le nettoyage de l'encre à haut débit est terminé, un écran de confirmation apparaît.

Mise en garde: N'éteignez jamais le produit et n'ouvrez aucun couvercle ou capot pendant un nettoyage de l'encre à haut débit ou vous risquez d'endommager le produit.

5. Imprimez un motif de vérification des buses pour voir s'il y a des écarts dans les lignes.

Si les buses sont toujours obstruées, éteignez l'imprimante et mettez-la hors tension pour la nuit. Si le problème persiste, contactez le soutien Epson.

Sujet parent: [Nettoyage de la tête d'impression](#)

Tâches associées

[Vérification des buses à l'aide d'un utilitaire de votre ordinateur](#)

[Vérification des buses avec le panneau de commande](#)

Sujets reliés

[Gestion du papier](#)

Ajustement de la qualité d'impression en utilisant le panneau de commande

Si vos tirages deviennent flous ou granuleux, ou si vous remarquez un décalage des lignes verticales ou des lignes horizontales claires ou foncées, il peut être nécessaire d'ajuster la qualité d'impression depuis le panneau de commande du produit.

1. Assurez-vous qu'une feuille simple ou un rouleau de papier est chargé dans l'imprimante. Vous avez besoin de cette quantité de papier, au minimum, pour imprimer le motif d'ajustement :
 - Rouleau de papier : 16,5 po (420 mm)
 - Alimenteur de feuilles automatique : 2 feuilles de papier de taille A3 (11,7 × 16,5 po [297 × 420 mm]) ou A4 (8,3 × 11,7 po [210 × 297 mm])
 - Alimenteur de feuilles simples : 1 feuille de papier de taille A2 (16,5 × 23,4 po [420 × 594 mm]) ou plus large, ou 2 feuilles de papier de taille plus petite que A2 (16,5 × 23,4 po [420 × 594 mm]), chargées une à la fois
2. Appuyez sur le bouton  d'accueil, si nécessaire.
3. Assurez-vous que vous avez sélectionné le bon type de papier sur le panneau de commande du produit.

4. Sélectionnez **Param.** > **Entretien** > **Ajustement de la qualité d'impression.**

Remarque: Vous pouvez aussi accéder à cette fonction en sélectionnant **Param** > **Paramètre papier** > **Réglage du support.**

Un écran comme celui-ci s'affiche :

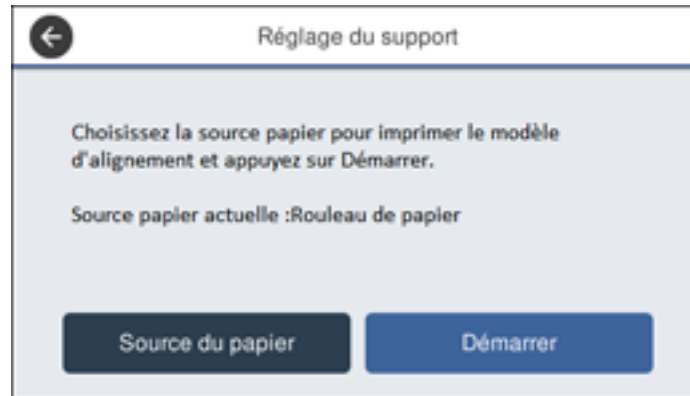

5. Si vous souhaitez modifier la source papier sur laquelle le motif d'ajustement est imprimé, sélectionnez **Source du papier**. Sinon, sélectionnez **Démarrer** pour imprimer le motif d'ajustement. Le premier ensemble de motifs d'ajustement s'imprime.

Remarque: Si vous imprimez sur des feuilles simples de taille A2 (16,5 × 23,4 po [420 × 594 mm]) ou plus large, ou sur un rouleau de papier avec le paramètre **Coupe automatique** désactivé, ne retirez ou ne tirez pas sur le papier avant que le deuxième ensemble de motifs d'ajustement ne soit imprimé.

6. Suivez les instructions à l'écran ACL pour sélectionner le meilleur motif du premier ensemble de motifs d'ajustement, puis sélectionnez **OK**. Le deuxième ensemble de motifs d'ajustement s'imprime.

Remarque: Si vous imprimez sur des feuilles simples de taille plus petite que A2 (16,5 × 23,4 po [420 × 594 mm]), chargez la deuxième feuille simple.

7. Suivez les instructions à l'écran ACL pour sélectionner le meilleur motif du deuxième ensemble de motifs d'ajustement, puis sélectionnez **OK**.

L'écran affiche un message de confirmation, puis retourne à l'écran d'accueil.

Sujet parent: [Réglage de la qualité d'impression](#)

Références associées

[Options du menu Paramètre papier](#)

[Options du menu Entretien](#)

Tâches associées

[Chargement d'un rouleau de papier](#)

[Chargement de feuilles simples](#)

[Chargement du papier dans l'alimenteur de feuilles automatique](#)

Nettoyage de l'alimenteur de feuilles automatique

Si les tirages sont maculés d'encre lorsque vous imprimez depuis l'alimenteur de feuilles automatique (surtout sur le papier glacé), vous pouvez nettoyer les rouleaux de l'alimenteur de feuilles automatique pour éliminer l'encre excédentaire.

Remarque: Si vos tirages sur papier glacé sont maculés d'encre, essayez d'imprimer sur des feuilles simples une à la fois au lieu d'utiliser l'alimenteur de feuilles automatique.

1. Chargez quelques feuilles de papier ordinaire dans l'alimenteur de feuilles automatique.
2. Appuyez sur le bouton  d'accueil, si nécessaire.
3. Sélectionnez **Param.** > **Entretien** > **Nettoyage guide papier**.

Un écran comme celui-ci s'affiche :

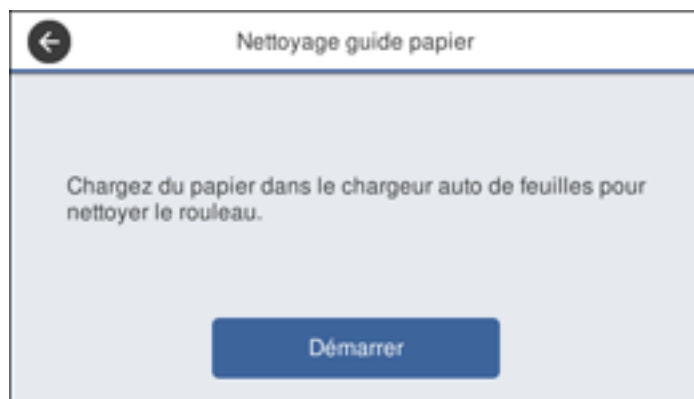

4. Sélectionnez **Démarrer** pour nettoyer le rouleau d'entraînement.
Le papier est éjecté.
5. Vérifiez le papier éjecté afin de voir s'il est propre.
 - Si vous remarquez des taches d'encre, maintenez **Exécuter à nouveau** enfoncé. Répétez cette étape jusqu'à ce qu'il n'y ait plus d'encre sur le papier éjecté.
 - Lorsqu'il n'y a plus d'encre visible sur le papier, sélectionnez **Terminé**.

Sujet parent: [Réglage de la qualité d'impression](#)

Tâches associées

[Chargement du papier dans l'alimenteur de feuilles automatique](#)

Nettoyage de l'alimenteur de rouleau de papier

Si vos tirages sont maculés d'encre lorsque vous imprimez sur un rouleau de papier ou des feuilles simples, vous pouvez nettoyer l'alimenteur de rouleau de papier pour éliminer l'encre excédentaire.

1. Assurez-vous qu'un rouleau de papier est chargé dans l'imprimante.
2. Appuyez sur le bouton  d'accueil, si nécessaire.
3. Sélectionnez **Paramètre papier > Rouleau de papier > Alimenter/couper papier**.
4. Maintenez enfoncé **En avant** jusqu'à ce qu'il n'y ait plus de taches d'encre sur le papier éjecté.
5. Sélectionnez **Couper** pour couper le rouleau de papier.

Sujet parent: [Réglage de la qualité d'impression](#)

Références associées

[Options du menu Paramètre papier](#)

Tâches associées

[Chargement d'un rouleau de papier](#)

Entretien et transport

Consultez les instructions dans ces sections pour maintenir le fonctionnement optimal de votre imprimante ou pour déplacer ou transporter votre imprimante.

[Remplacement de la lame de coupe](#)

[Avant le déplacement ou le transport de votre produit](#)

[Suite au déplacement ou au transport de votre produit](#)

Remplacement de la lame de coupe

Si vous remarquez que la coupure de votre papier n'est plus nette, vous devez peut-être remplacer la lame de coupe. Vous aurez besoin d'un tournevis cruciforme.

Mise en garde: Ne retirez pas le matériel de protection de la nouvelle lame de coupe avant que les instructions ne vous le demandent. Évitez d'échapper ou de frapper la lame contre un objet, ou vous risquez de l'endommager.

1. Appuyez sur le bouton  d'accueil, si nécessaire.
2. Sélectionnez **Param.** > **Entretien** > **Remplacer massicot** > **Démarrer**.
3. Ouvrez le capot de la lame de coupe.

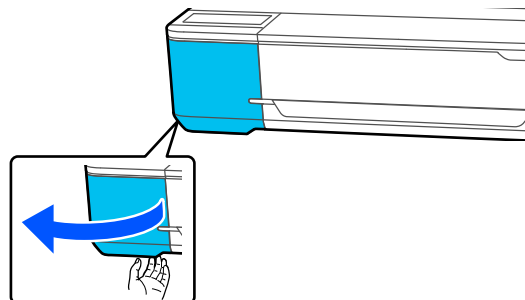

4. Utilisez un tournevis cruciforme pour desserrer la vis tenant la lame de coupe en place, puis retirez la lame avec précaution. Placez la lame de coupe dans un sac de plastique et mettez-la au rebut en prenant les précautions nécessaires.

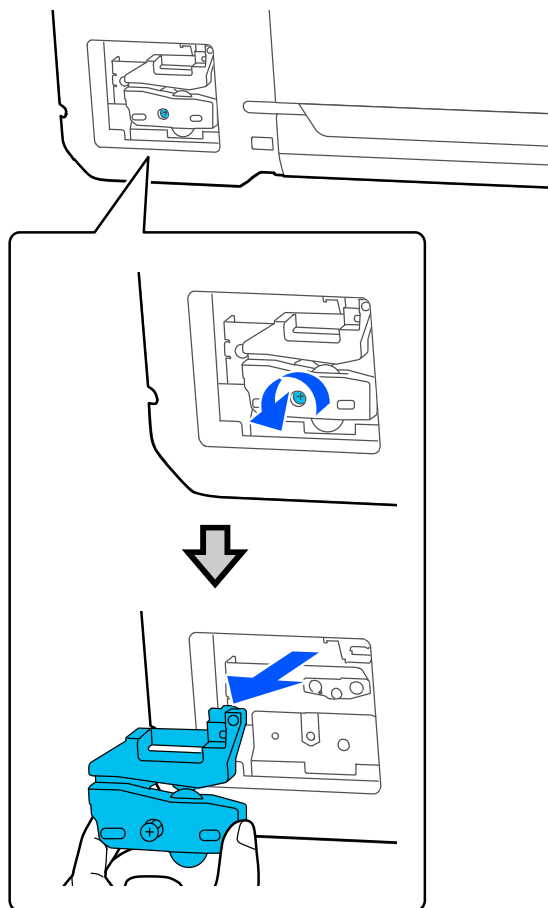

Avertissement: Gardez la lame de coupe hors de portée des enfants. La lame est tranchante et pourrait causer des blessures.

5. Alignez les tiges de la nouvelle lame de coupe avec les trous dans le produit et insérez la lame de coupe. Resserrez la vis.

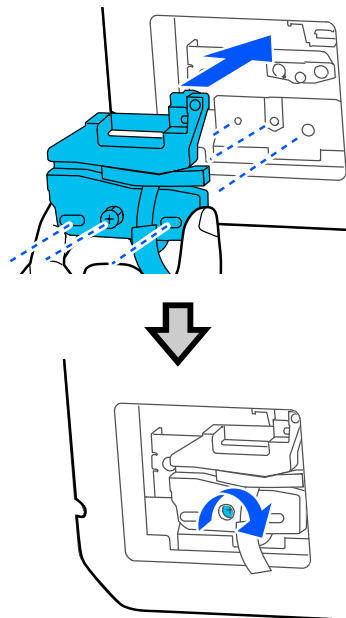

Remarque: Assurez-vous que la vis est serrée à fond, sinon, la position de coupe pourrait être légèrement décalée ou de travers.

6. Ne retirez que le matériel de protection de la lame de coupe indiqué ici.

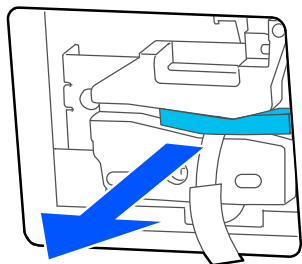

Remarque: Ne retirez pas les pièces de protection indiquées ici.

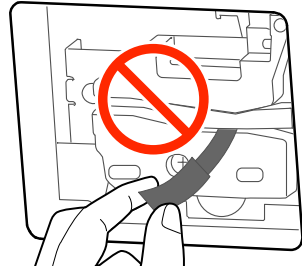

7. Sélectionnez **OK**.

La lame de coupe se déplace en position de coupe et tranche la pièce de protection. Retirez la pièce de protection de l'imprimante.

8. Fermez le capot de la lame de coupe.

Sujet parent: [Entretien et transport](#)

Références associées

[Accessoires en option et pièces de rechange](#)

Avant le déplacement ou le transport de votre produit

Avant de déplacer votre produit sur une courte distance (par ex. entre les étages d'un même immeuble), préparez-le comme décrit ici. Si vous transportez l'imprimante sur une longue distance, communiquez avec Epson pour obtenir de l'aide.

Remarque: Après avoir déplacé l'imprimante, assurez-vous de replacer les bouchons de transport en position d'impression comme décrit dans la section suivante. Vous ne pouvez pas imprimer lorsque les bouchons sont en position de transport.

Mise en garde : Durant le transport, suivez les directives suivantes.

- Évitez d'incliner le produit, de le placer à la verticale ou à l'envers; sinon l'encre pourrait fuir.
- Fixez les bouchons de transport et assurez-vous que les bouchons des réservoirs d'encre sont fermés, sinon l'encre pourrait fuir.

Remarque: Avant d'entreposer votre produit pour une longue période, remplacez l'encre si le niveau est bas, ou si l'encre est épuisée ou expirée afin d'éviter que la tête d'impression ne s'assèche. Entrez votre produit dans un environnement sec et frais.

1. Retirez tout le papier du produit.
2. Ouvrez le capot des réservoirs d'encre.

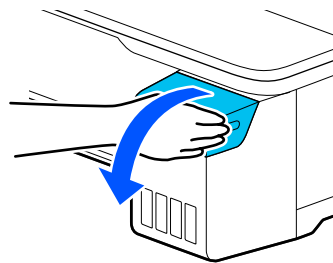

3. Ouvrez tous les bouchons des réservoirs d'encre.

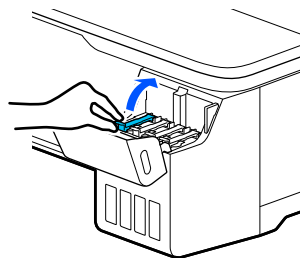

4. Retirez les bouchons de transport.

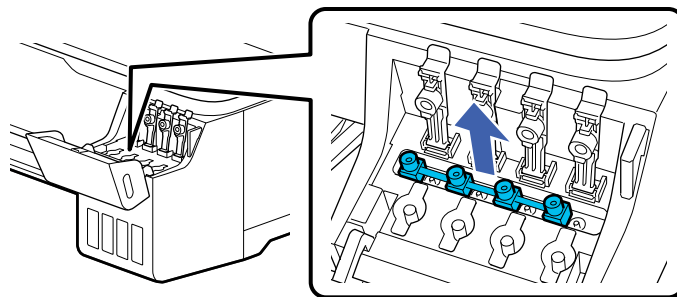

5. Retournez les bouchons de transport afin que les extrémités rondes soient vers le bas.

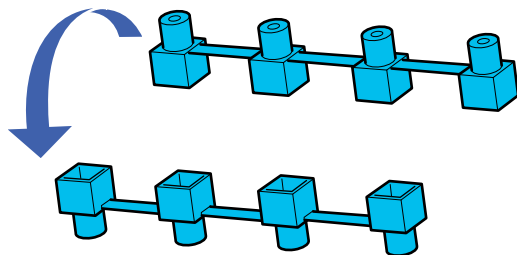

6. Insérez les extrémités rondes des bouchons de transport comme dans l'illustration.

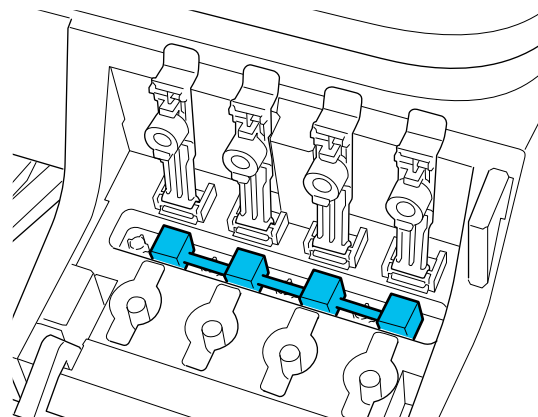
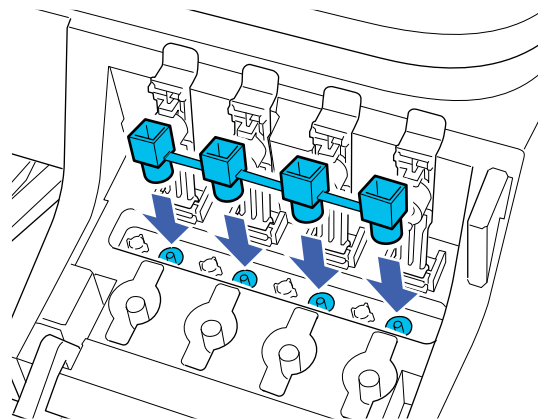

7. Refermez bien les bouchons du réservoir d'encre afin qu'ils reposent à plat.

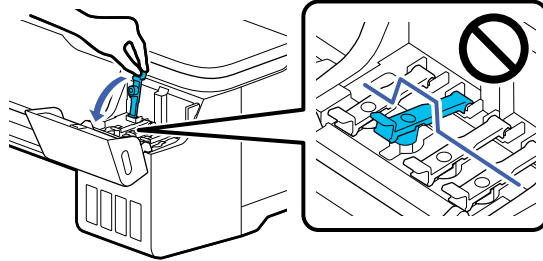

8. Refermez le capot des réservoirs d'encre.

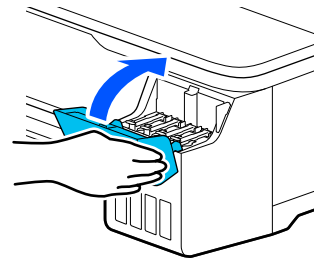

9. Mettez le produit hors tension.
10. Débranchez le câble d'alimentation.
11. Débranchez tous les câbles connectés.
12. Retirez le bac de sortie, au besoin.
13. Fermez tous les couvercles et capots du produit.

14. Si vous n'utilisez pas le support optionnel, soulevez le produit (deux personnes minimum) en l'agrippant aux endroits illustrés.

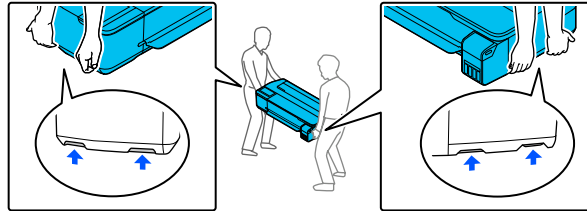

Avvertissement: Le produit est très lourd et doit être soulevé par au moins deux personnes.

15. Si vous utilisez le support optionnel, effectuez ce qui suit :
- Repliez le hamac de réception.
 - Déverrouillez les roulettes.
 - Déplacez le produit sur un plancher à la surface plane.
 - Verrouillez les roulettes lorsque vous avez terminé de déplacer le produit.

Mise en garde: Ne déplacez pas le produit lorsque les roulettes sont verrouillées. Évitez les endroits avec un plancher inégal ou des escaliers.

16. Placez le produit dans son emballage d'origine, si possible, ou placez du matériel amortissant équivalent autour du produit.

Vous pouvez maintenant déplacer le produit.

Remarque: Après avoir déplacé l'imprimante, assurez-vous de replacer les bouchons de transport en position d'impression comme décrit dans la section suivante. Vous ne pouvez pas imprimer lorsque les bouchons sont en position de transport.

Sujet parent: [Entretien et transport](#)

Tâches associées

[Suite au déplacement ou au transport de votre produit](#)

Suite au déplacement ou au transport de votre produit

Après avoir déplacé votre produit sur une courte distance (par ex. entre les étages d'un même immeuble), déballez-le comme décrit ici. Si vous transportez l'imprimante sur une longue distance, communiquez avec Epson pour obtenir de l'aide.

Remarque: Après avoir déplacé l'imprimante, assurez-vous de replacer les bouchons de transport en position d'impression comme décrit ici. Vous ne pouvez pas imprimer lorsque les bouchons sont en position de transport.

Remarque: Avant d'entreposer votre produit pour une longue période, remplacez l'encre si le niveau est bas, ou si l'encre est épuisée ou expirée afin d'éviter que la tête d'impression ne s'assèche. Entrez votre produit dans un environnement sec et frais.

1. Branchez le câble d'alimentation, puis mettez l'imprimante sous tension.
2. Ouvrez le capot des réservoirs d'encre.

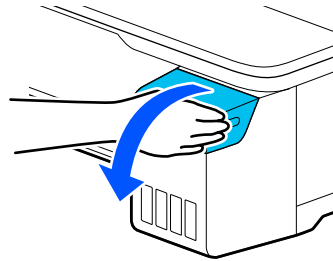

3. Ouvrez tous les bouchons des réservoirs d'encre.

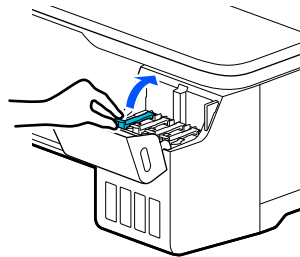

4. Retirez les bouchons de transport.

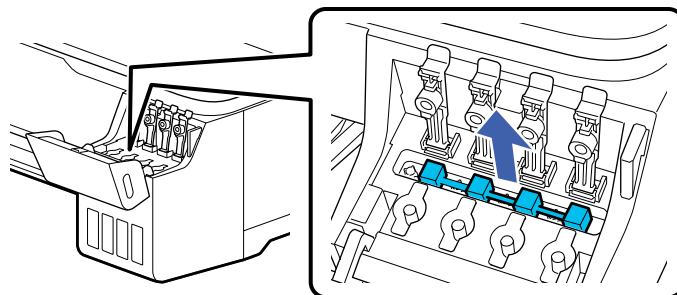

5. Retournez les bouchons de transport afin que les extrémités carrées soient vers le bas.

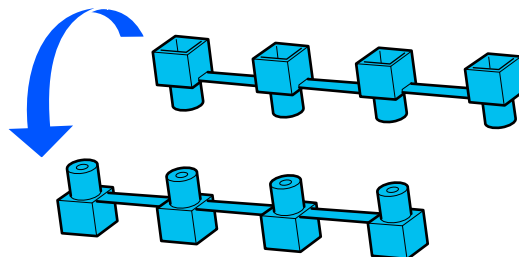

6. Insérez les extrémités carrées des bouchons de transport comme dans l'illustration.

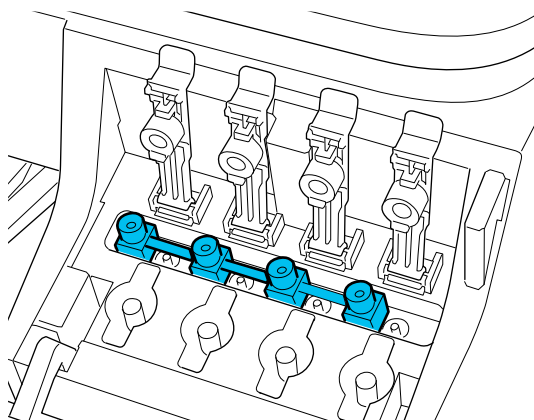
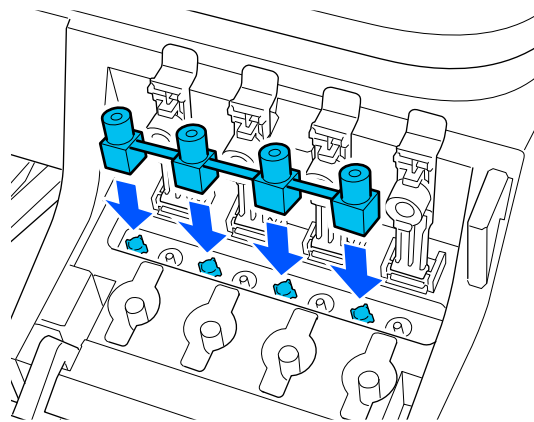

7. Refermez bien les bouchons de réservoirs d'encre afin qu'ils reposent à plat.

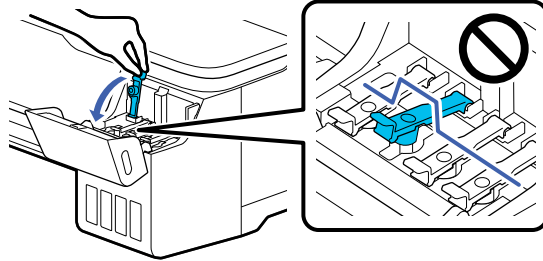

8. Refermez le capot des réservoirs d'encre.

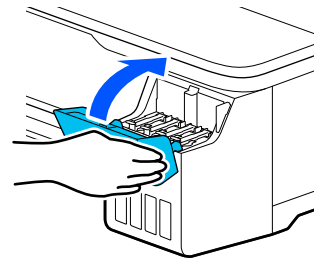

9. Effectuez une vérification des buses de la tête d'impression et nettoyez la tête d'impression, si nécessaire.

Sujet parent: [Entretien et transport](#)

Tâches associées

[Vérification des buses avec le panneau de commande](#)

[Nettoyage de la tête d'impression en utilisant le panneau de commande](#)

[Avant le déplacement ou le transport de votre produit](#)

Résolution des problèmes

Consultez ces sections pour obtenir des solutions aux problèmes qui pourraient survenir lors de l'utilisation de votre produit.

[Vérification des mises à jour du logiciel d'imprimante](#)

[Messages d'état du produit](#)

[Réinitialisation des paramètres par défaut du panneau de commande](#)

[Résolution des problèmes d'imprimante](#)

[Résolution des problèmes de réseau](#)

[Résolution des problèmes d'impression](#)

[Résolution des problèmes de papier](#)



[Résolution des problèmes de qualité d'impression](#)

[Désinstallation du logiciel du produit](#)

[Comment obtenir de l'aide](#)

Vérification des mises à jour du logiciel d'imprimante

Nous vous recommandons de visiter périodiquement le site Web de soutien d'Epson pour voir s'il existe des mises à jour gratuites du logiciel d'imprimante pour votre produit. Visitez le site Web epson.ca/support et sélectionnez votre produit.

- **Windows** : Votre imprimante vérifie automatiquement si des mises à jour sont disponibles. Vous pouvez effectuer une mise à jour manuelle du logiciel d'imprimante en sélectionnant **Mise à jour du logiciel** de l'une des façons suivantes :
 - En accédant au Bureau de Windows et en cliquant avec le bouton de droite de la souris sur l'icône  pour votre produit dans le coin droit de la barre des tâches Windows, ou en cliquant sur la flèche du haut et en cliquant ensuite sur  avec le bouton de droite de la souris.
 - En accédant à l'onglet **Utilitaire** dans la fenêtre des paramètres de l'imprimante.

Vous pouvez aussi mettre le logiciel à jour en sélectionnant **EPSON Software Updater** dans le groupe de programmes **EPSON** ou **EPSON Software**, accessible à partir du bouton **Démarrer** ou des écrans **Accueil** ou **Applications**, selon votre version de Windows.

- **OS X** : Vous pouvez mettre le logiciel à jour manuellement en ouvrant le dossier **Applications** > **Epson Software** et en sélectionnant **EPSON Software Updater**.

- **macOS 10.12.x, 10.13.x ou 10.14.x** : Vous pouvez mettre le logiciel à jour manuellement en ouvrant l'**App Store**, en sélectionnant **Mises à jour**, en cherchant une option de mise à jour pour Epson Software et en sélectionnant **Mettre à jour**.

Sujet parent: [Résolution des problèmes](#)

Messages d'état du produit

Vous pouvez souvent diagnostiquer les problèmes de votre produit en vérifiant les messages affichés sur l'écran ACL.

Message à l'écran ACL	Problème/solution
Le boîtier de maintenance n'est pas reconnu.	Retirez et réinsérez le boîtier de maintenance. Si le message persiste, insérez un nouveau boîtier de maintenance.
Impossible de commencer à nettoyer, car le boîtier de maintenance est plein. Remplacez-le et réessayez.	Il n'y a pas assez d'espace dans le boîtier de maintenance pour emmagasiner l'encre déchargée lors du nettoyage de la tête d'impression. N'effectuez pas de nettoyage de la tête d'impression avant de l'avoir remplacé avec un boîtier de maintenance neuf. Le boîtier de maintenance usagé pourra être réinséré une fois le nettoyage terminé.
Erreur de commande Vérifiez le réglage du pilote d'impression.	Sélectionnez Annuler pour arrêter l'impression. Assurez-vous que le pilote d'imprimante est compatible avec votre produit.
Recovery Mode	L'imprimante a redémarré en mode de récupération parce que la mise à jour du micrologiciel a échoué. Assurez-vous que l'ordinateur et l'imprimante sont connectés via USB et essayez de mettre à jour le micrologiciel à nouveau.
Demande de maintenance Remplacer bientôt des pièces/Fin du cycle de vie de pièces (code d'appel de maintenance).	Une pièce de l'imprimante est près de sa fin de vie utile ou est en fin de vie utile. Contactez le soutien Epson et communiquez-leur le code d'appel de maintenance affiché. L'erreur persistera tant que vous n'aurez pas remplacé la pièce en question.

Message à l'écran ACL	Problème/solution
Err impr Erreur d'imprimante. Éteignez l'appareil puis rallumez-le. Si le problème persiste, communiquez avec le soutien Epson. (Code d'erreur d'imprimante)	Éteignez l'imprimante, débranchez le cordon d'alimentation de la prise de courant et de l'imprimante, puis rebranchez-le. Allumez l'imprimante de nouveau. Si le message persiste, contactez le soutien Epson et donnez-leur le code d'erreur d'imprimante affiché.

Sujet parent: [Résolution des problèmes](#)

Réinitialisation des paramètres par défaut du panneau de commande

Si vous rencontrez des difficultés avec le panneau de commande du produit, vous pouvez le réinitialiser aux paramètres d'usine. Vous pouvez choisir les paramètres à réinitialiser ou les réinitialiser tous.

Remarque: Ce paramètre peut être verrouillé par un administrateur. Si vous n'arrivez pas à accéder à ce paramètre ou à le modifier, contactez votre administrateur.

1. Appuyez sur le bouton  d'accueil, si nécessaire.
2. Sélectionnez **Param.** > **Paramètres généraux** > **Administration système** > **Rest param défaut**.

Un écran comme celui-ci s'affiche :



3. Sélectionnez l'une de ces options :
 - **Paramètres réseau** : Réinitialise tous les paramètres réseau.
 - **Eff ttes données et param** : Réinitialise tous les paramètres du panneau de commande, excepté les paramètres de date et d'heure, d'unité de longueur et de langue.Un écran de confirmation s'affiche.
4. Sélectionnez **Oui** pour réinitialiser les paramètres sélectionnés. (Sélectionnez **Non** si vous voulez annuler l'opération.)

Sujet parent: [Résolution des problèmes](#)

Références associées

[Comment obtenir de l'aide](#)

Tâches associées

[Remplissage des réservoirs d'encre](#)

[Remplacement du boîtier de maintenance](#)

Résolution des problèmes d'imprimante

Consultez ces solutions si vous éprouvez des problèmes lors de l'utilisation de votre produit.

[L'imprimante ne se met pas sous tension](#)

[L'écran ACL s'éteint de façon intermittente](#)

Sujet parent: [Résolution des problèmes](#)

L'imprimante ne se met pas sous tension

Si l'imprimante ne se met pas sous tension, essayez les solutions suivantes :

- Assurez-vous que le câble d'alimentation est bien branché.
- Assurez-vous que la prise de courant fonctionne en y branchant le cordon d'alimentation d'un autre appareil électrique.

Sujet parent: [Résolution des problèmes d'imprimante](#)

L'écran ACL s'éteint de façon intermittente

Si l'écran ACL s'éteint de manière intermittente, l'imprimante est peut-être en mode veille. Essayez ces solutions :

- Appuyez sur l'écran tactile ou sur une touche du panneau de commande pour désactiver le mode veille.

- Vous pouvez ajuster le délai au bout duquel le produit entre en mode veille dans le menu Param de base.

Sujet parent: [Résolution des problèmes d'imprimante](#)

Références associées

[Options du menu Param de base](#)

Résolution des problèmes de réseau

Consultez ces solutions si vous avez des problèmes lors de la configuration ou l'utilisation du produit sur un réseau.

Remarque: Le bris ou la réparation de ce produit peut causer la perte des données de réseau et des paramètres. Epson n'est pas responsable de la copie de sauvegarde ni de la restauration des paramètres et des données au cours de la période de garantie ni après. Nous vous recommandons de faire votre propre copie de sauvegarde de vos paramètres et données réseau ou de les imprimer.

[Le produit ne peut se connecter à un routeur sans fil ou un point d'accès](#)

[Le logiciel réseau ne peut trouver le produit sur un réseau](#)

[Le produit n'apparaît pas dans la fenêtre d'imprimantes Mac](#)

[Impossible d'imprimer via un réseau](#)

[La connexion réseau sans fil n'est pas stable sur un Mac](#)

Sujet parent: [Résolution des problèmes](#)

Le produit ne peut se connecter à un routeur sans fil ou un point d'accès

Si votre produit ne parvient pas à trouver ou à se connecter à un routeur sans fil ou un point d'accès, essayez ces solutions :

- Si vous connectez le produit par configuration Wi-Fi Protected Setup (WPS) et que l'icône Wi-Fi à l'écran ACL de votre produit n'est pas allumée ou ne s'affiche pas, assurez-vous de sélectionner l'une des options WPS depuis le panneau de commande du produit moins de deux minutes après avoir appuyé sur le bouton WPS sur votre routeur.
- Branchez le routeur ou point d'accès à votre ordinateur ou à un autre appareil afin de vérifier s'il fonctionne correctement.
- Imprimez un rapport de connexion réseau et vérifiez les codes et les messages sur le rapport pour déterminer la cause du problème.
- Vous devrez peut-être désactiver le pare-feu et le logiciel antivirus sur votre routeur ou point d'accès.

- Essayez de redémarrer votre routeur en suivant les instructions dans la documentation du routeur.

Remarque: Si vous lisez ces instructions en ligne, la connexion Internet sera coupée lorsque vous redémarrerez le routeur.

- Assurez-vous qu'il n'existe pas de restrictions d'accès (comme le filtrage des adresses MAC) configurées sur votre routeur ou point d'accès sans fil. Si des restrictions d'accès ont été mises en place, enregistrez l'adresse MAC du produit sur le routeur ou point d'accès. Pour obtenir l'adresse MAC de votre produit, imprimez une feuille d'état réseau. Consultez ensuite les instructions dans la documentation de votre routeur ou point d'accès pour des directives sur l'ajout d'une adresse à la liste.
- Si votre routeur ou point d'accès sans fil ne diffuse pas son nom de réseau (SSID), suivez les instructions fournies avec votre produit pour la saisie manuelle du nom de réseau sans fil.
- Si la sécurité sans fil a été activée sur votre routeur ou point d'accès sans fil, vous devez déterminer le type de sécurité utilisé et tout mot de passe ou phrase passe requis pour la connexion. Ensuite, assurez-vous de saisir correctement la clé WEP ou la phrase passe WPA.
- Vérifiez si votre ordinateur limite les canaux sans fil disponibles. Si tel est le cas, assurez-vous que votre point d'accès sans fil utilise l'un des canaux utilisables et passez à un canal utilisable, au besoin.
- Si vous ne pouvez pas connecter votre produit à un appareil en utilisant Wi-Fi Direct, il est possible que le nombre d'appareils connectés à votre produit dépasse le nombre maximum permis (4). Imprimez une feuille d'état réseau ou accédez à Web Config dans le navigateur de votre appareil, puis vérifiez le nombre d'appareils connectés. Si 4 appareils sont déjà connectés, déconnectez un appareil en supprimant le SSID du produit à l'écran Wi-Fi de cet appareil. Si moins de 4 appareils sont connectés, vérifiez l'exactitude des autres paramètres réseau, déplacez votre appareil plus près du produit et essayez de vous connecter de nouveau.
- Si vous utilisez une connexion Wi-Fi et qu'elle est coupée, le mot de passe Wi-Fi Direct de votre appareil pourrait avoir été modifié. Au besoin, supprimez les paramètres de connexion **DIRECT-xxxxxxx** existants à partir de votre appareil et entrez un nouveau mot de passe. Consultez la documentation de votre appareil pour les instructions.
- Si vous connectez votre produit à un ordinateur Windows en utilisant Wi-Fi Direct et qu'il sélectionne automatiquement le mode de point d'accès, il est possible que vous éprouviez des difficultés à accéder à une connexion Internet de faible priorité. Vérifiez la connexion réseau ou les paramètres d'adaptateur dans le panneau de commande Windows et réglez le paramètre **Métrique Internet** à **100** pour votre version du protocole Internet.

Sujet parent: [Résolution des problèmes de réseau](#)

Le logiciel réseau ne peut trouver le produit sur un réseau

Si EpsonNet Setup ne peut pas trouver votre produit sur un réseau, essayez ces solutions :

- Assurez-vous que votre produit est sous tension et relié à votre réseau. Vérifiez la connexion en utilisant le panneau de commande du produit.
- Vérifiez si le nom de réseau (SSID) contient des caractères non-ASCII. Votre produit ne peut pas reconnaître les caractères non-ASCII.
- Assurez-vous que votre produit n'est pas connecté à un réseau invité.
- Au besoin, réinstallez les logiciels de votre produit et essayez d'exécuter EpsonNet Setup de nouveau :
 1. Réinitialisez les paramètres réseau du produit aux paramètres en usine.
 2. **Windows seulement** : Désinstallez les logiciels de votre produit.
 3. Redémarrez votre routeur en suivant les instructions dans la documentation du routeur.

Remarque: Si vous lisez ces instructions en ligne, veuillez noter la prochaine étape, car la connexion Internet sera coupée lorsque vous redémarrerez le routeur.

4. Téléchargez les logiciels de votre produit à partir du site Web d'Epson en utilisant les instructions de la feuille *Point de départ*.
- Vérifiez si votre point d'accès ou routeur sans fil possède la fonction Séparateur privé et si elle est activée. Cela pourrait empêcher la détection de votre dispositif sur le réseau. Consultez la documentation de votre point d'accès ou routeur pour obtenir des instructions sur la désactivation de la fonction Séparateur privé.

Sujet parent: [Résolution des problèmes de réseau](#)

Concepts associés

[Désinstallation du logiciel du produit](#)

Tâches associées

[Réinitialisation des paramètres par défaut du panneau de commande](#)

Le produit n'apparaît pas dans la fenêtre d'imprimantes Mac

Si votre produit n'apparaît pas dans la fenêtre d'imprimantes Mac, essayez ces solutions :

- Éteignez votre appareil, attendez 30 secondes, puis rallumez-le.
- Si vous connectez le produit par configuration Wi-Fi Protected Setup (WPS) et que l'icône Wi-Fi n'est pas allumée à l'écran ACL de votre produit, assurez-vous de sélectionner l'une des options WPS

depuis le panneau de commande du produit moins de deux minutes après avoir appuyé sur le bouton WPS sur votre routeur.

- Si vous connectez le produit sans fil par EpsonNet Setup et que l'icône Wi-Fi ne s'allume pas sur votre écran ACL, assurez-vous que les logiciels de votre produit ont été installés correctement. Au besoin, réinstallez vos logiciels.

Sujet parent: [Résolution des problèmes de réseau](#)

Impossible d'imprimer via un réseau

Si vous ne pouvez pas imprimer via un réseau, essayez ces solutions :

- Assurez-vous que votre produit est sous tension.
- Assurez-vous que le logiciel de réseau de votre produit a été installé tel que décrit dans la documentation de votre produit.
- Imprimez une feuille d'état réseau et assurez-vous que les paramètres de réseau sont réglés correctement. Si l'état du réseau est **Déconnecté**, vérifiez si tous les câbles sont bien connectés et éteignez puis rallumez le produit.
- Si vous utilisez le protocole TCP/IP, assurez-vous que l'adresse IP du produit est définie correctement pour votre réseau. Si votre réseau n'attribue pas les adresses IP en utilisant DHCP, configurez l'adresse IP manuellement.
- Assurez-vous que votre ordinateur et le produit utilisent le même réseau sans fil.
- Si l'impression en réseau est lente, imprimez une feuille d'état réseau et vérifiez la puissance du signal. Si le signal est faible, placez votre produit plus près du routeur ou du point d'accès. Évitez de placer le produit près de fours micro-ondes, de téléphones sans fil ou d'objets métalliques de grande taille (comme un classeur).

Remarque: Si vous utilisez un routeur sans fil 5 GHz, réglez-le de façon à ce qu'il fonctionne en mode bibande (2,4 GHz et 5 GHz). Si votre routeur utilise un seul nom de réseau (SSID) pour la bande 2,4 GHz et 5 GHz, attribuez un nom de réseau différent (SSID) à chaque bande, tel que Réseau maison 2,4 GHz et Réseau maison 5 GHz. Consultez la documentation de votre routeur ou communiquez avec votre fournisseur Internet pour obtenir les instructions.

- Essayez de redémarrer votre routeur en suivant les instructions dans la documentation du routeur.

Remarque: Si vous lisez ces instructions en ligne, la connexion Internet sera coupée lorsque vous redémarrerez le routeur.

- Vérifiez si le bon port d'imprimante est sélectionné.

- Vérifiez si votre point d'accès ou routeur sans fil possède la fonction Séparateur privé et si elle est activée. Cela pourrait empêcher l'impression à partir d'un dispositif sur le réseau. Consultez la documentation de votre point d'accès ou routeur pour obtenir des instructions sur la désactivation de la fonction Séparateur privé.
- Si vous connectez le produit par configuration Wi-Fi Protected Setup (WPS) et que l'icône Wi-Fi n'est pas allumée à l'écran ACL de votre produit, assurez-vous de sélectionner l'une des options WPS depuis le panneau de commande du produit moins de deux minutes après avoir appuyé sur le bouton WPS sur votre routeur.
- Vérifiez le routeur de votre réseau local (LAN) ou votre point d'accès pour voir si le témoin lumineux du port auquel votre produit est connecté est allumé ou clignote. Si le témoin est éteint, essayez les solutions suivantes :
 - Assurez-vous que le câble Ethernet est bien connecté à votre produit et à votre routeur, point d'accès, commutateur ou concentrateur.
 - Essayez de connecter votre produit à un autre port ou à un autre routeur, point d'accès, commutateur ou concentrateur.
 - Essayez de connecter votre produit avec un câble Ethernet différent.
 - Essayez d'imprimer avec votre produit depuis un autre ordinateur sur le réseau.
- Si vous connectez le produit par EpsonNet Setup et que l'icône Wi-Fi ne s'allume pas sur l'écran ACL, assurez-vous que les logiciels de votre produit ont été installés correctement. Au besoin, réinstallez vos logiciels.

Sujet parent: [Résolution des problèmes de réseau](#)

Tâches associées

[Impression d'une feuille d'état réseau](#)

La connexion réseau sans fil n'est pas stable sur un Mac

Si vous avez branché un appareil à un port USB 3.0 sur votre Mac, il est possible qu'il y ait de l'interférence réseau sans fil entre votre produit et votre Mac.

Si vous ne pouvez pas connecter votre produit au réseau sans fil ou si la connexion ne demeure pas stable, éloignez l'appareil branché au port USB 3.0 de votre Mac.

Sujet parent: [Résolution des problèmes de réseau](#)

Résolution des problèmes d'impression

Consultez ces solutions si vous éprouvez des problèmes lors de l'impression avec votre produit.

[Rien ne s'imprime](#)

[La tête d'impression se déplace, mais rien ne s'imprime](#)

Sujet parent: [Résolution des problèmes](#)

Rien ne s'imprime

Si vous avez envoyé une tâche d'impression et que rien ne s'imprime, essayez ces solutions :

- Assurez-vous que l'imprimante est sous tension.
- Assurez-vous qu'il n'y a aucun message d'erreur à l'écran ACL du produit.
- Si vous avez activé **Aperçu avant impression** dans le pilote d'imprimante, l'aperçu apparaîtra après avoir cliqué sur Imprimer, mais avant que l'impression ne démarre. Désactivez ce paramètre si vous souhaitez lancer l'impression immédiatement.
- Assurez-vous que le câble d'interface est bien branché aux deux extrémités. Si vous avez un câble de rechange, essayez-le.
- Vérifiez le modèle et les caractéristiques du câble d'interface pour vous assurer qu'il est compatible avec votre ordinateur et votre imprimante.
- Si vous avez branché votre imprimante à un concentrateur USB, assurez-vous qu'il s'agit d'un concentrateur de premier niveau. Si l'impression ne fonctionne toujours pas, branchez votre imprimante directement à votre ordinateur au lieu d'un concentrateur.
- Assurez-vous que votre ordinateur reconnaît bien le concentrateur USB. Débranchez tous les concentrateurs de l'ordinateur et branchez l'imprimante directement au port USB de l'ordinateur.
- Assurez-vous que la longueur du câble USB ne dépasse pas 10 pi (3 m).

Sujet parent: [Résolution des problèmes d'impression](#)

Références associées

[Caractéristiques de l'interface](#)

La tête d'impression se déplace, mais rien ne s'imprime

Si la tête d'impression se déplace, mais que rien ne s'imprime, essayez ces solutions :

- Imprimez un motif de vérification des buses. Si le motif ne s'imprime pas correctement, nettoyez la tête d'impression à nouveau. (Si vous n'avez pas utilisé l'imprimante durant une période prolongée, les buses sont peut-être obstruées.)
- Si un message à propos du moteur de réglage automatique s'affiche à l'écran ACL du produit, l'imprimante ajuste actuellement son moteur interne. Attendez quelques minutes jusqu'à ce que le message disparaisse. Ne mettez pas l'imprimante hors tension.

Sujet parent: [Résolution des problèmes d'impression](#)

Concepts associés

[Vérification des buses de la tête d'impression](#)

[Nettoyage de la tête d'impression](#)

Résolution des problèmes de papier

Consultez ces solutions si vous avez des problèmes d'utilisation de papier avec votre produit.

[Problèmes d'alimentation du papier](#)

[Problèmes de qualité des tirages](#)

[Problèmes de bourrage du rouleau de papier](#)

[Problèmes de bourrage de feuilles simples](#)

Sujet parent: [Résolution des problèmes](#)

Problèmes d'alimentation du papier

Si l'alimentation du papier pose problème, essayez l'une de ces solutions :

- Assurez-vous que vous avez chargé le papier dans la bonne direction. Chargez les feuilles simples à la verticale (bord court en premier).
- Pour obtenir les meilleurs résultats, suivez ces directives :
 - Utilisez du papier neuf, lisse, de haute qualité qui n'est pas humide, ondulé, plissé, vieux, trop mince ou trop épais.
 - Suivez toute directive de chargement spéciale fournie avec le papier.
- Si le rouleau de papier ne s'alimente pas correctement, coupez l'extrémité de façon droite d'un bout à l'autre et retirez toute ondulation en roulant l'extrémité dans le sens contraire, si nécessaire. Puis, rechargez le papier.
- Assurez-vous qu'il n'y a aucun écart entre le rouleau de papier et le butoir à papier de l'axe.
- Si le papier du rouleau de papier se froisse, ajustez le paramètre **Tension arrière**.
- Si vous n'arrivez pas à insérer le papier aisément dans la fente d'alimentation de papier, assurez-vous que le papier est parfaitement droit et n'est pas enroulé.
- Ne chargez pas plus d'une feuille de papier simple.
- Assurez-vous que votre papier est conforme aux spécifications pour votre produit.
- Assurez-vous que vous avez sélectionné le paramètre **Support** du pilote d'imprimante qui correspond au papier que vous avez chargé dans le produit.
- Assurez-vous qu'il n'y a pas de bourrage papier à l'intérieur du produit.

- Assurez-vous que vous utilisez le produit à une température ambiante adéquate.

Sujet parent: [Résolution des problèmes de papier](#)

Références associées

[Options du menu Paramètre papier](#)

[Caractéristiques du papier](#)

Tâches associées

[Sélection des paramètres d'impression de base - Mac](#)

[Sélection des paramètres d'impression de base - Windows](#)

[Chargement d'un rouleau de papier](#)

[Chargement de feuilles simples](#)

Sujets reliés

[Coupe du rouleau de papier](#)

Problèmes de qualité des tirages

Si la coupure de vos tirages n'est pas nette ou si vos tirages ne sont pas éjectés dans le hamac de réception optionnel, essayez ces solutions :

- Remplacez la lame de coupe.
- Coupez manuellement le papier après avoir imprimé l'image. Assurez-vous que le paramètre **Coupe automatique** est désactivé sur le panneau de commande et dans le logiciel d'impression.
- Utilisez vos mains pour guider avec précaution le papier dans le hamac de réception optionnel lorsqu'il est éjecté de l'imprimante.
- Si le papier se froisse alors qu'il est éjecté dans le hamac de réception optionnel, repliez le hamac et supportez le tirage avec vos mains jusqu'à ce qu'il touche le sol.
- Si le papier est froissé, effectuez un ajustement de la qualité d'impression.

Sujet parent: [Résolution des problèmes de papier](#)

Problèmes de bourrage du rouleau de papier

Si du papier en rouleau est coincé dans l'imprimante, suivez les étapes de cette section pour régler le problème.

1. Ouvrez le capot de l'alimenteur de feuilles simples.

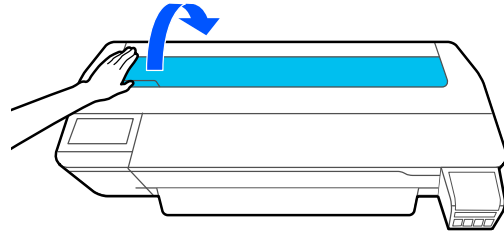

2. Déverrouillez le verrou central et ouvrez le capot du rouleau de papier.

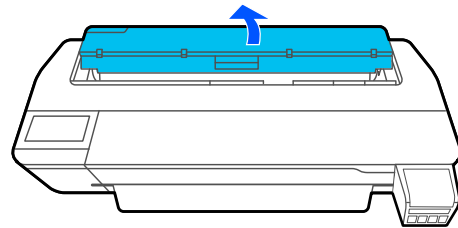

3. Coupez le papier au-dessus de la fente d'alimentation de papier.

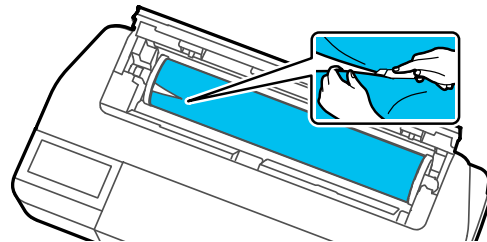

4. Fermez les capots du rouleau de papier et de l'alimenteur de feuilles simples.

5. Retirez le papier coincé à l'avant du produit.

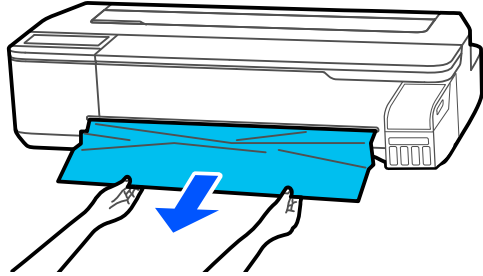

6. Ouvrez le capot avant.

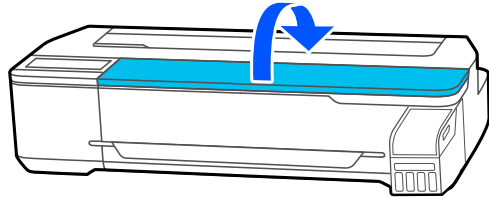

7. Retirez tout autre papier coincé, si nécessaire.

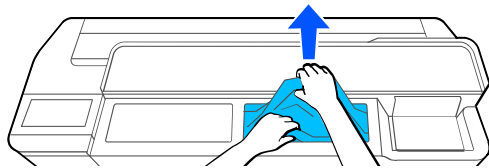

Mise en garde: Ne touchez pas la tête d'impression.

8. Fermez le capot avant.

9. Éteignez et rallumez l'imprimante.

10. Coupez le bord du papier en ligne droite, à l'horizontale, puis rechargez le rouleau de papier.

Remarque: Assurez-vous de couper toute section dentelée ou pliée du papier.

Sujet parent: Résolution des problèmes de papier

Tâches associées

Chargement d'un rouleau de papier

Problèmes de bourrage de feuilles simples

Si des feuilles simples sont coincées à l'intérieur du produit, suivez les étapes de cette section pour régler le problème.

1. Retirez le papier coincé à l'avant du produit.

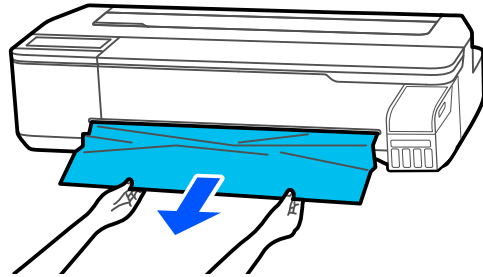

2. Ouvrez le capot avant.

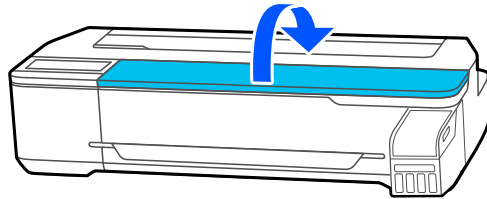

3. Retirez tout autre papier coincé, si nécessaire.

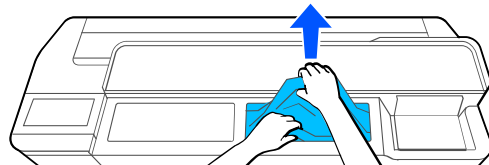

Mise en garde: Ne touchez pas la tête d'impression.

4. Fermez le capot avant.
5. Éteignez et rallumez l'imprimante.
6. Chargez une nouvelle feuille simple.

Sujet parent: [Résolution des problèmes de papier](#)

Tâches associées

[Chargement de feuilles simples](#)

Résolution des problèmes de qualité d'impression

Consultez ces sections si vous éprouvez des problèmes de qualité d'impression.

[La qualité d'impression en général n'est pas satisfaisante](#)

[Les lignes ne sont pas bien alignées](#)

[Les tirages sont éraflés ou maculés d'encre](#)

[L'impression n'est pas positionnée correctement](#)

Sujet parent: [Résolution des problèmes](#)

La qualité d'impression en général n'est pas satisfaisante

Si vous remarquez que la qualité d'impression est inégale, trop pâle ou trop foncée, ou si vous remarquez des lignes sur le tirage (bandes), essayez ces solutions :

- Exécutez une vérification des buses pour voir si l'une des buses de la tête d'impression est bouchée. Ensuite, nettoyez la tête d'impression, au besoin. Si les buses sont toujours obstruées après les avoir nettoyées trois fois, effectuer un Nettoyage puissant. Si les buses sont toujours obstruées, effectuez un nettoyage de l'encre à haut débit dans les tubes d'encre.
- Effectuez un ajustement de la qualité d'impression.
- Assurez-vous que votre papier est conforme aux spécifications pour votre produit.
- Assurez-vous que le papier n'est pas froissé, plié ou ondulé.
- Assurez-vous que vos bouteilles d'encre ne sont pas périmées. Pour des résultats optimaux, utilisez les bouteilles d'encre avant la date d'expiration indiquée sur l'emballage.
- Secouez les bouteilles d'encre avant de remplir les réservoirs d'encre.
- Assurez-vous que vous avez sélectionné le paramètre **Support** du pilote d'imprimante qui correspond au papier que vous avez chargé dans l'imprimante.

- Comparez les résultats de l'impression avec les images à l'écran de votre ordinateur. Puisque les écrans d'ordinateur et les imprimantes produisent des couleurs différentes, les couleurs imprimées risquent de ne pas ressembler exactement à celles affichées à l'écran de l'ordinateur.
- Assurez-vous que tous les capots et couvercles de l'imprimante sont fermés durant l'impression.
- Pour éviter que de la poussière ne s'accumule à l'intérieur de l'imprimante, gardez toujours les capots et couvercles de l'imprimante fermés lorsque vous n'êtes pas en train de charger ou de décharger du papier.
- Vérifiez les niveaux d'encre à l'écran ACL. Remplissez les réservoirs dont le niveau d'encre est bas.
- Activez la gestion des couleurs dans le logiciel ou le pilote d'imprimante.
- Si vous utilisez un papier qui n'est pas d'origine Epson, assurez-vous de créer un groupe de paramètres papier personnalisés.
- Vérifiez les paramètres de qualité que vous avez sélectionnés dans le pilote d'imprimante. L'utilisation d'une méthode d'impression plus rapide peut diminuer la qualité d'impression.

Sujet parent: [Résolution des problèmes de qualité d'impression](#)

Concepts associés

[Vérification des buses de la tête d'impression](#)

[Nettoyage de la tête d'impression](#)

Tâches associées

[Vérification des buses avec le panneau de commande](#)

[Vérification des buses à l'aide d'un utilitaire de votre ordinateur](#)

[Remplissage des réservoirs d'encre](#)

[Sélection des paramètres d'impression de base - Mac](#)

[Sélection des paramètres d'impression de base - Windows](#)

[Gestion des couleurs - Mac](#)

[Création de groupes de paramètres papier personnalisés](#)

Les lignes ne sont pas bien alignées

Des lignes verticales peuvent apparaître dans les résultats d'impression (bidirectionnels). Si c'est le cas, essayez ces solutions :

- Effectuez un ajustement de la qualité d'impression.
- Assurez-vous que vous avez sélectionné le paramètre **Support** du pilote d'imprimante qui correspond au papier que vous avez chargé dans l'imprimante.

Sujet parent: [Résolution des problèmes de qualité d'impression](#)

Tâches associées

[Sélection des paramètres d'impression de base - Mac](#)

[Sélection des paramètres d'impression de base - Windows](#)

[Ajustement de la qualité d'impression en utilisant le panneau de commande](#)

Les tirages sont éraflés ou maculés d'encre

Si vos tirages sont éraflés ou maculés, essayez ces solutions :

- Assurez-vous que votre papier est conforme aux spécifications pour votre produit.
- Assurez-vous que vous avez sélectionné le paramètre **Support** du pilote d'imprimante qui correspond au papier que vous avez chargé dans l'imprimante.
- N'utilisez pas de papier plié ou froissé, et utilisez toujours du papier neuf.
- Si vous utilisez des feuilles simples, assurez-vous que des changements d'humidité ou de température n'ont pas provoqué le gondolement ou l'enroulement des bords du papier. Aplatissez le papier avant de le charger ou utilisez du papier intact.
- Si la surface de vos tirages est éraflée, sélectionnez un paramètre **Espace plateau** plus élevé.
- Si vous imprimez sur du papier épais, assurez-vous que le paramètre **Pap. épais** est activé dans le menu **Param imprim**.
- Si le bord inférieur du papier est éraflé, essayez d'agrandir la marge du bas.
- Si vos tirages sont maculés d'encre, nettoyez les rouleaux d'entraînement du papier. Chargez du papier vierge et effectuez un nettoyage des rouleaux d'entraînement.
- Si vous utilisez un papier qui n'est pas d'origine Epson, assurez-vous de créer un groupe de paramètres papier personnalisés.
- Selon la densité d'impression et le type de papier que vous utilisez, l'encre pourrait sécher plus lentement. N'empilez pas les tirages avant que l'encre ne soit complètement sèche. Vous pouvez ajuster la durée de séchage de l'encre dans le menu **Param imprim**.
- Ajustez la densité de l'encre dans les paramètres du pilote d'imprimante et sur le panneau de commande pour les paramètres papier personnalisés.

Sujet parent: [Résolution des problèmes de qualité d'impression](#)

Références associées

[Options du menu Paramètre papier](#)

[Caractéristiques du papier](#)

[Options du menu Param imprim](#)

Tâches associées

- [Sélection des paramètres d'impression de base - Mac](#)
- [Sélection des paramètres d'impression de base - Windows](#)
- [Création de groupes de paramètres papier personnalisés](#)
- [Nettoyage de l'alimenteur de rouleau de papier](#)

L'impression n'est pas positionnée correctement

Si l'impression n'est pas positionnée correctement sur le papier, essayez ces solutions :

- Assurez-vous que les paramètres d'impression du panneau de commande et du pilote d'imprimante sont identiques.
- Assurez-vous que le paramètre **Format document** ou **Taille papier** dans le pilote d'imprimante correspond au papier chargé dans l'imprimante.
- Vérifiez s'il y a des erreurs de papier incliné à l'écran ACL. Assurez-vous que le paramètre **Détecter zigzags papier** dans le menu **Param imprim** est réglé à **Activé**.
- Les paramètres de marge sélectionnés dans le pilote d'imprimante prévalent sur ceux sélectionnés sur le panneau de commande.

Sujet parent: [Résolution des problèmes de qualité d'impression](#)

Références associées

[Options du menu Param imprim](#)

Tâches associées

- [Sélection des paramètres d'impression de base - Windows](#)
- [Sélection des paramètres d'impression de base - Mac](#)

Désinstallation du logiciel du produit

Si vous avez un problème qui nécessite de désinstaller et de réinstaller votre logiciel, suivez les instructions pour votre système d'exploitation.

[Désinstallation et réinstallation du logiciel du produit - Windows](#)

[Désinstallation des logiciels du produit - Mac](#)

Sujet parent: [Résolution des problèmes](#)

Désinstallation et réinstallation du logiciel du produit - Windows

Vous pouvez désinstaller et réinstaller le logiciel d'impression de votre produit pour résoudre certains problèmes.

1. Mettez le produit hors tension.
2. Débranchez tous les câbles d'interface.
3. Choisissez une des méthodes suivantes :
 - **Windows 10** : Cliquez avec le bouton de droite de la souris sur  et sélectionnez **Panneau de configuration > Programmes > Programmes et fonctionnalités**. Sélectionnez l'option de désinstallation pour votre produit Epson, puis sélectionnez **Désinstaller/Modifier**.

Remarque: Si vous voyez une fenêtre **Contrôle de compte d'utilisateur**, cliquez sur **Oui** ou **Continuer**.

Sélectionnez votre produit de nouveau, au besoin, puis sélectionnez **OK**, et cliquez sur **Oui** pour confirmer la désinstallation.

- **Windows 8.x** : Naviguez vers l'écran **Applications** et sélectionnez **Panneau de configuration > Programmes > Programmes et fonctionnalités**. Sélectionnez l'option de désinstallation pour votre produit Epson, puis sélectionnez **Désinstaller/Modifier**.

Remarque: Si vous voyez une fenêtre **Contrôle de compte d'utilisateur**, cliquez sur **Oui** ou **Continuer**.

Sélectionnez votre produit de nouveau, au besoin, puis sélectionnez **OK**, et cliquez sur **Oui** pour confirmer la désinstallation.

- **Windows** (autres versions) : Cliquez sur  ou **Démarrer**, puis sélectionnez **Tous les programmes** ou **Programmes**. Sélectionnez **Epson**, sélectionnez votre produit, puis cliquez sur **Désinstallation du pilote d'impression EPSON**.

Remarque: Si une fenêtre **Contrôle de compte d'utilisateur** s'affiche, cliquez sur **Oui** ou **Continuer**.

Dans la fenêtre suivante, sélectionnez votre produit et cliquez sur **OK**. Ensuite, suivez les instructions à l'écran.

4. Redémarrez votre ordinateur et réinstallez votre logiciel.

Remarque: Si la réinstallation du logiciel de votre produit ne résout pas le problème, communiquez avec le soutien Epson.

Sujet parent: [Désinstallation du logiciel du produit](#)

Références associées

[Comment obtenir de l'aide](#)

Désinstallation des logiciels du produit - Mac

Dans la plupart des cas, les utilisateurs de Mac n'ont pas besoin de désinstaller les logiciels du produit existants avant d'effectuer une réinstallation. Cependant, vous pouvez télécharger l'utilitaire Uninstaller depuis le site Web de soutien d'Epson pour désinstaller les logiciels du produit comme décrit ici.

Remarque: Si la réinstallation des logiciels de votre produit ne résout pas le problème, communiquez avec le soutien Epson.

1. Pour télécharger l'utilitaire Uninstaller, visitez le site Web epson.ca/support et sélectionnez votre produit.
2. Cliquez sur **Téléchargements**.
3. Sélectionnez votre système d'exploitation, cliquez sur **Utilitaires**, trouvez l'utilitaire Uninstaller dans la liste, puis cliquez sur **Télécharger**. (Si vous ne voyez pas l'utilitaire Uninstaller, tapez « Uninstaller » dans le champ de recherche.)
4. Lancez le fichier que vous avez téléchargé.
5. Double-cliquez sur l'icône **Uninstall**.
6. À l'écran Epson Uninstaller, cochez la case de chaque programme informatique que vous souhaitez désinstaller.
7. Cliquez sur **Désinstaller**.
8. Suivez les instructions à l'écran pour désinstaller les logiciels.
9. Réinstallez les logiciels du produit.

Remarque: Si vous désinstallez le pilote d'imprimante, mais que le nom de votre produit apparaît toujours dans la fenêtre **Imprimantes et fax** ou **Imprimantes et scanners**, sélectionnez le nom de votre produit et cliquez sur l'icône – (supprimer) pour l'enlever.

Sujet parent: [Désinstallation du logiciel du produit](#)

Références associées

[Comment obtenir de l'aide](#)

Comment obtenir de l'aide

Epson propose du soutien technique et de l'information sur l'installation, la configuration et l'utilisation de produits d'impression professionnels par le biais de la garantie limitée Epson Preferred. Composez le (905) 709-3841 (soutien en français) ou le 1 888 377-6611 (disponible en anglais seulement), de 6 h à 18 h, heure du Pacifique, du lundi au vendredi. Les jours et les heures de service peuvent changer sans préavis.

Remarque: Si vous rencontrez des difficultés avec le numéro sans frais, composez le 562 276-1305 (États-Unis).

Avant d'appeler le numéro, assurez-vous d'avoir le numéro de série et la preuve d'achat de votre imprimante sous la main.

Visitez le site Web de soutien d'Epson à l'adresse epson.com/support (É.-U.) ou epson.ca/soutien (Canada) et sélectionnez votre produit pour obtenir des solutions aux problèmes courants. Vous pouvez y télécharger des pilotes, le micrologiciel et de la documentation en français, consulter une foire aux questions et des conseils de dépannage, ou envoyer vos questions par courriel à Epson.

Remarque: Pour obtenir de l'aide concernant tout autre logiciel utilisé sur votre système, consultez la documentation de ce logiciel afin d'obtenir des informations sur le soutien technique.

Achat de fournitures et d'accessoires

Vous pouvez vous procurer de l'encre, du papier et des accessoires d'origine Epson auprès d'un revendeur Epson autorisé. Pour trouver le revendeur le plus près, visitez proimaging.epson.com (É.-U.) ou proimaging.epson.ca (Canada), sélectionnez la série et le produit et cliquez sur le bouton **Où faire un achat**. Ou encore, composez le 1 800 807-7766.

Sujet parent: [Résolution des problèmes](#)

Caractéristiques techniques

Les sections suivantes présentent les caractéristiques techniques de votre produit.

Remarque: Epson offre un programme de recyclage des produits Epson en fin de vie. Veuillez consulter [ce site](#) pour obtenir des informations sur la façon de retourner vos produits Epson pour une élimination appropriée.

[Exigences système - Windows](#)

[Exigences système - Mac](#)

[Caractéristiques du papier](#)

[Caractéristiques de la zone d'impression](#)

[Caractéristiques de l'encre](#)

[Caractéristiques des dimensions](#)

[Caractéristiques électriques](#)

[Caractéristiques environnementales](#)

[Caractéristiques de l'interface](#)

[Caractéristiques de l'interface réseau](#)

[Caractéristiques de normes et de conformité](#)

[Caractéristiques de normes et de conformité pour l'Amérique latine](#)

Exigences système - Windows

Pour utiliser votre produit et ses logiciels, votre ordinateur doit répondre à ces exigences :

Version du système d'exploitation Microsoft Windows (compatible 32/64 bits)	Windows 10, Windows 8.x, Windows 7, Windows Vista, Windows Server 2016, Windows Server 2012 R2, Windows Server 2012, Windows Server 2008 R2, Windows Server 2008, Windows Server 2003 R2, Windows Server 2003 SP2 ou ultérieure
Processeur	Core 2 Duo 3,05 GHz ou supérieur
Mémoire	1 Go ou plus
Disque dur	32 Go ou plus
Résolution d'affichage	WXGA (1280 × 800) ou supérieure

Remarque: Pour obtenir les plus récentes versions des logiciels disponibles pour votre système d'exploitation, visitez le site de soutien d'Epson à l'adresse epson.ca/support, sélectionnez votre produit, puis cliquez sur **Téléchargements**.

Sujet parent: [Caractéristiques techniques](#)

Exigences système - Mac

Pour utiliser votre produit et ses logiciels, votre Mac doit répondre à ces exigences :

Version OS X	Mac OS X 10.7 jusqu'à macOS 10.15.x
Processeur	Core 2 Duo 3,05 GHz ou supérieur
Mémoire	4 Go ou plus
Espace libre sur le disque dur	32 Go ou plus
Résolution d'affichage	WXGA+ (1440 × 900) ou supérieure

Remarque: Pour obtenir les plus récentes versions des logiciels disponibles pour votre système d'exploitation, visitez le site de soutien d'Epson à l'adresse epson.ca/support, sélectionnez votre produit, puis cliquez sur **Téléchargements**.

Sujet parent: [Caractéristiques techniques](#)

Caractéristiques du papier

Remarque: Étant donné que la qualité d'une marque ou d'un type de papier peut être modifiée par le fabricant à tout moment, Epson ne peut garantir la qualité d'un type de papier de marque autre qu'Epson. Faites toujours l'essai du support d'impression avant d'acheter des quantités importantes ou d'imprimer des travaux à grand tirage.

Rouleau de papier

Taille de l'axe	2 po (51 mm)
Diamètre externe	Jusqu'à 4,3 po (110 mm)
Largeur	8,27 à 24 po (210 à 610 mm)
Épaisseur	0,002 à 0,008 po (0,05 à 0,21 mm)

Poids Jusqu'à 6,61 lb (3 kg)

Feuilles simples (alimenteur de feuilles automatique)

Dimensions A4 (8,3 × 11,7 po [210 × 297 mm])
A3 (11,7 × 16,5 po [297 × 420 mm])
Lettre (8,5 × 11 po [216 × 279 mm])
Légal (8,5 × 14 po [216 × 356 mm])

Épaisseur Papier ordinaire : 0,005 à 0,01 po (0,12 à 0,27 mm)

Remarque: Votre produit prend aussi en charge les papiers compatibles distribués par Epson. Consultez le lien à la fin de cette section pour obtenir une liste des papiers Epson compatibles.

Capacité de chargement Papier ordinaire : 50 feuilles
Autres types de papier : 5 feuilles

Feuille simple (1 feuille)

Largeur 8,27 à 24 po (210 à 610 mm)

Longueur 11 à 50,87 po (279,4 à 1292 mm)

Épaisseur Papier ordinaire : 0,005 à 0,01 po (0,12 à 0,27 mm)

Remarque: Votre produit prend aussi en charge les papiers compatibles distribués par Epson. Consultez le lien à la fin de cette section pour obtenir une liste des papiers Epson compatibles.

Sujet parent: [Caractéristiques techniques](#)

Références associées

[Papiers Epson compatibles](#)

Caractéristiques de la zone d'impression

Rouleau de papier

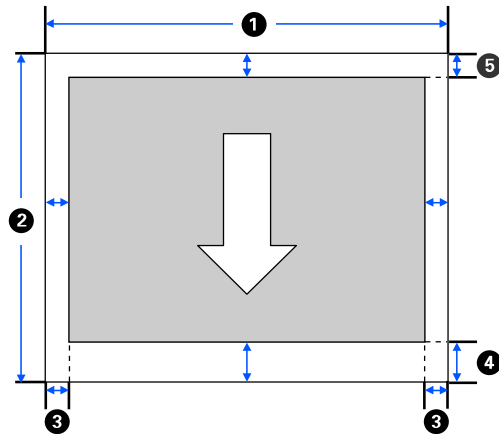

Remarque: Les marges pourraient changer selon le paramètre **Marges en haut/en bas** sélectionné. Les valeurs ci-dessous sont les paramètres standard.

- 1 Largeur d'impression : 8,27 à 24 po (210 à 610 mm)
- 2 Longueur d'impression : 11 à 708,67 po (279,4 à 18000 mm)
- 3 Marges de gauche et de droite : 0,12 po (3 mm) minimum
- 4 Marge du bas : 0,12 à 1,77 po (3 à 45 mm)
- 5 Marge du haut : 0,12 à 1,18 po (3 à 30 mm)

Feuilles simples (alimenteur de feuilles automatique)

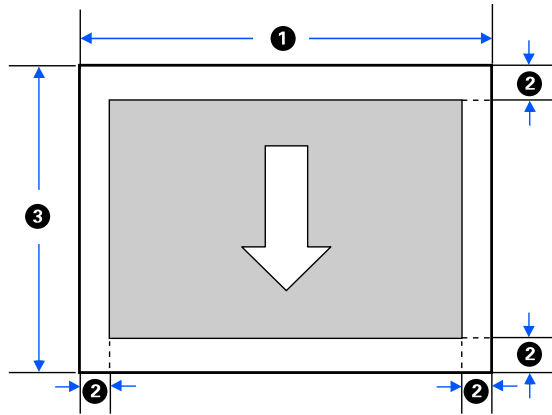

- 1 Largeur d'impression : 8,27 à 11,69 po (210 à 297 mm)
- 2 Marges gauche/droite/haut/bas : 0,12 po (3 mm)
- 3 Longueur d'impression : 10,98 à 16,54 po (279 à 420 mm)

Feuille simple (1 feuille)

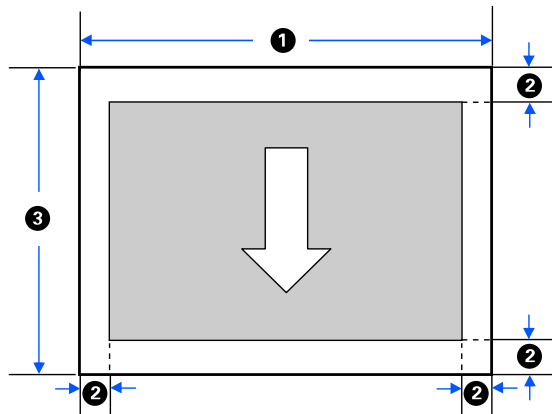

- 1 Largeur d'impression : 8,27 à 24 po (210 à 610 mm)

- 2 Marges gauche/droite/haut/bas : 0,12 po (3 mm)
- 3 Longueur d'impression : 11 à 50,87 po (279,4 à 1292 mm)

Sujet parent: [Caractéristiques techniques](#)

Caractéristiques de l'encre

Remarque: Les garanties d'Epson ne couvrent aucun dommage causé par l'utilisation d'encre provenant de tiers ni d'encre non conçue pour votre imprimante.

Les bouteilles d'encre initiales incluses doivent être utilisées pour la configuration de l'imprimante et ne peuvent pas être revendues. Des bouteilles d'encre pleines sont fournies avec l'imprimante, mais une partie de l'encre de ces bouteilles initiales est utilisée pour charger la tête d'impression. Le rendement varie considérablement selon les images imprimées, les paramètres d'impression, le type de papier, la fréquence d'utilisation et la température.

Couleur	Noir, Cyan, Magenta, Jaune
Durée de vie de l'encre	N'utilisez pas l'encre après la date d'expiration indiquée sur l'emballage.
Température d'entreposage	L'encre gèle à 5 °F (–15 °C). L'encre dégèle et devient utilisable après environ 2 heures à 77 °F (25 °C). Quatre jours à –4 °F (–20 °C) 1 mois à 104 °F (40 °C) Désinstallée : –4 à 104 °F (–20 à 40 °C) Transport : –4 à 140 °F (–20 à 60 °C) 72 heures à 140 °F (60 °C)

Sujet parent: [Caractéristiques techniques](#)

Références associées

[Numéros de pièce pour les bouteilles d'encre et le boîtier de maintenance](#)

Caractéristiques des dimensions

Les dimensions incluent le bac de sortie installé.

Hauteur	9,65 po (245 mm)
Largeur	38,19 po (970 mm)
Profondeur	22,72 po (577 mm)
Poids	63,93 lb (29 kg)
(sans encre)	

Sujet parent: [Caractéristiques techniques](#)

Caractéristiques électriques

Alimentation en électricité	100 à 240 V
Intervalle de fréquence nominale	50/60 Hz
Courant nominal	1,4 A
Consommation élect.	Mode impression : Environ 22 W Mode prêt : Environ 8,0 W Mode veille : Environ 1,6 W Mode hors tension : Environ 0,2 W

Sujet parent: [Caractéristiques techniques](#)

Caractéristiques environnementales

Température

Fonctionnement : 50 à 95 °F (10 à 35 °C)

Fonctionnement (recommandé) : 59 à 77 °F (15 à 25 °C)

Stockage (avant le déballage) : -4 à 140 °F (-20 à 60 °C)

1 mois à 104 °F (40 °C).

Stockage (après le déballage) : 14 à 104 °F (-10 à 40 °C)

1 mois à 104 °F (40 °C).

Humidité

(sans condensation)

Fonctionnement : 20 à 80 % HR

Fonctionnement (recommandé) : 40 à 60 % HR

Stockage : 5 à 85 % HR

Sujet parent: [Caractéristiques techniques](#)

Caractéristiques de l'interface

Type d'interface

Port avec compatibilité USB SuperSpeed de spécification USB 3.0

Sujet parent: [Caractéristiques techniques](#)

Caractéristiques de l'interface réseau

Wi-Fi

Normes

IEEE 802.11 b/g/n; IEEE 802.11n disponible seulement avec le canal 20 MHz

Sécurité	WEP (64/128 bits) WPA-PSK (TKIP) WPA2-PSK (AES) (WPA2 compatible avec soutien pour WPA/WPA2 personnel) WPA3-SAE WPA2-Enterprise (AES) WPA3-Enterprise (sécurité 192 bits n'est pas prise en charge)
Intervalle de fréquence	2,4 GHz
Mode de communication	Infrastructure Wi-Fi Direct (Simple AP; non pris en charge pour IEEE802.11b)

Protocoles de sécurité

- SSL/TLS (HTTPS Serveur/Client, IPPS)
- IEEE802.1X
- IPsec/filtrage IP
- SMTPS (STARTTLS, SSL/TLS)
- SNMPv3

Ethernet

Normes	IEEE802.3u (100BASE-TX) IEEE802.3ab (1000BASE-T) IEEE802.3az (Energy Efficient Ethernet) (l'appareil connecté doit être compatible avec les normes IEEE802.3az)
---------------	---

Remarque: Utilisez un câble blindé à paire torsadée de catégorie 5 ou supérieure pour toutes les interfaces.

Sujet parent: [Caractéristiques techniques](#)

Caractéristiques de normes et de conformité

États-Unis	Sécurité : UL60950-1 CEM : FCC partie 15 sous-partie B classe B
Canada	Sécurité : CAN/CSA C22.2 No. 60950-1 CEM : CAN/CSA-CEI/IEC CISPR 22 classe B

Cet équipement contient le module sans fil suivant :

- Fabricant : SEIKO EPSON CORPORATION
- Type : J26H006

Ce produit est conforme au Chapitre 15 du Règlement FCC et CNR-210 du Règlement IC. Epson décline toute responsabilité en cas de non-respect des normes de sécurité suite à la modification non recommandée du produit. L'utilisation est soumise aux deux conditions suivantes : (1) le périphérique ne peut pas causer d'interférences nuisibles et (2) l'appareil doit accepter toute interférence en réception, y compris les interférences causant un dysfonctionnement de l'appareil.

Pour éviter les interférences radio du service sous licence, l'appareil doit être utilisé à l'intérieur et être éloigné des fenêtres afin de garantir une protection optimale. Le matériel (ou l'antenne émettrice) placé à l'extérieur doit faire l'objet d'une autorisation.

Cet équipement est conforme aux limites d'exposition aux rayonnements FCC/IC énoncées pour un environnement non contrôlé et respecte les lignes directrices d'exposition aux fréquences radioélectriques (RF) de la FCC dans le Supplément C à OET65 et les règles d'exposition aux fréquences radioélectriques (RF) CNR-102 d'IC. Cet équipement doit être installé et utilisé en gardant une distance de 20 cm (7,9 po) ou plus entre le radiateur et le corps de l'utilisateur (à l'exception des extrémités : mains, poignets, pieds et chevilles).

Sujet parent: [Caractéristiques techniques](#)

Caractéristiques de normes et de conformité pour l'Amérique latine

Avis pour l'Argentine

Certification CNC

Module WLAN : J26H006

Marque : EPSON

ID  CNC : C-20841

Avis pour le Mexique

L'utilisation est soumise aux deux conditions suivantes : (1) le périphérique ne peut pas causer d'interférences nuisibles et (2) l'appareil doit accepter toute interférence en réception, y compris les interférences causant un dysfonctionnement de l'appareil.

Modèle du produit : K291B (SureColor T3170x)

Modèle du module WLAN : J26H006

Marque : EPSON

Numéro de certification IFT : RCPEPJ218-0025

Avis pour le Paraguay

Importé par :

Fastrax, S.A.

Av. Perú esq. Río de Janeiro, Barrios Las Mercedes, Asunción, Paraguay

Importé par :

Sol Control S.R.L.

Av. Gral. Bernardino Caballero 810 esq. Celsa Speratti, Asunción, Paraguay

Avis pour le Pérou

Modèle du produit : SureColor T3170x (K291B)

Marque : EPSON

Ce produit utilise le module WLAN suivant :

Modèle du module WLAN : J26H006

Identifiant FCC : BKMFBJ26H006

Fabricant du produit : Seiko Epson Corporation

Adresse : 3-3-5 Owa Suwa-shi, Nagano-Ken 392-8502, Japon

Sujet parent: [Caractéristiques techniques](#)

Avis

Consultez ces sections pour des avis importants concernant votre produit.

Remarque: Epson offre un programme de recyclage des produits Epson en fin de vie. Veuillez consulter [ce site](#) pour obtenir des informations sur la façon de retourner vos produits Epson pour une élimination appropriée.

[Consignes de sécurité importantes](#)
[Déclaration de conformité avec la FCC](#)
[Arbitrage exécutoire et recours collectifs](#)
[Marques de commerce](#)
[Avis sur les droits d'auteur](#)

Consignes de sécurité importantes

Avant d'utiliser votre produit Epson, lisez et suivez les consignes de sécurité présentées dans ces sections :

[Consignes de sécurité générales du produit](#)
[Consignes de sécurité pour l'écran ACL](#)
[Consignes de sécurité concernant la connexion sans fil](#)

Sujet parent: [Avis](#)

Consignes de sécurité générales du produit

- Respectez les instructions et les avertissements indiqués sur le produit.
- N'utilisez que le type de source d'alimentation indiqué sur l'étiquette du produit.
- N'utilisez que le cordon d'alimentation livré avec le produit. L'utilisation d'un autre cordon peut occasionner un incendie ou provoquer une décharge électrique. N'utilisez pas le câble avec d'autres équipements.
- Placez le produit près d'une prise murale où la fiche peut être débranchée facilement.
- Branchez votre produit à une prise de courant correctement mise à la terre. Évitez de brancher le produit dans une prise qui se trouve sur le même circuit qu'un photocopieur ou un système de conditionnement d'air qui se met en marche et s'arrête à intervalles réguliers, ou une prise commandée par un interrupteur mural ou une minuterie.

- Assurez-vous que la fiche est complètement insérée dans la prise.
- N'utilisez pas un câble d'alimentation endommagé ou effiloché. Placez-le de manière à éviter l'usure, les coupures, les ondulations, l'effilochage et les torsions. Ne placez aucun objet sur le cordon d'alimentation et placez ce dernier de façon à éviter que l'on passe ou marche dessus. Prenez soin de placer le cordon afin qu'il soit droit à chaque extrémité.
- Si vous utilisez une rallonge avec le produit, assurez-vous que l'intensité nominale totale de tous les dispositifs branchés sur la rallonge ne dépasse pas la capacité nominale de cette dernière. Assurez-vous également que l'intensité nominale totale de tous les dispositifs branchés dans la prise murale ne dépasse pas la capacité nominale de cette dernière.
- Si la fiche est endommagée, remplacez le câble ou adressez-vous à un électricien qualifié. Si la fiche comporte des fusibles, veillez à les remplacer par des fusibles de taille et de calibre appropriés.
- Mettez toujours le produit hors tension au moyen du bouton d'alimentation et attendez que le témoin d'alimentation cesse de clignoter avant de débrancher le produit ou d'interrompre le courant de la prise murale.
- Si vous prévoyez une longue période d'inutilisation de l'imprimante, débranchez le cordon d'alimentation de la prise de courant.
- Placez le produit sur une surface plane, stable et plus grande que sa base vers tous les côtés. Il ne fonctionnera pas correctement s'il est incliné.
- Évitez les emplacements soumis à des changements rapides de température ou d'humidité, aux chocs, aux vibrations ou à la poussière.
- Évitez de placer ou de ranger le produit à l'extérieur.
- Ne placez pas le produit près d'un radiateur, d'un évent de chauffage ou dans un endroit exposé à la lumière directe du soleil.
- Prévoyez suffisamment d'espace autour du produit pour assurer une ventilation adéquate. Ne bloquez pas et ne recouvrez pas les ouvertures du boîtier du produit; n'insérez pas d'objets dans les fentes.
- Éloignez le produit des sources éventuelles d'interférence électromagnétique, comme les haut-parleurs ou les socles de téléphones sans fil.
- Quand vous branchez le produit à un ordinateur ou un autre dispositif à l'aide d'un câble, assurez-vous que les connecteurs sont orientés correctement. Les connecteurs ne disposent que d'une seule orientation correcte. Si vous insérez un connecteur de la mauvaise manière, vous risquez d'endommager les deux périphériques reliés à l'aide du câble.
- Pour éviter d'endommager le produit, ne déplacez jamais la tête d'impression manuellement.
- Ne déversez pas de liquide sur le produit et ne le manipulez pas avec des mains humides.
- Ne branchez pas et ne débranchez pas la fiche avec des mains humides.

- N'utilisez pas de produits aérosols contenant des gaz inflammables à l'intérieur ou autour du produit. Cela risque de causer un incendie.
- Sauf indication contraire dans la documentation, ne tentez pas de réparer vous-même le produit.
- Débranchez le produit et consultez un technicien agréé dans les cas suivants : si la fiche ou le câble d'alimentation est endommagé; si une substance liquide s'est infiltrée dans le produit; si le produit est tombé ou son boîtier a été endommagé; si le produit ne fonctionne pas correctement ou son rendement est en baisse. Ne réglez que les commandes dont il est question dans les directives de fonctionnement.
- Avant de stocker le produit, assurez-vous que la tête d'impression est positionnée complètement à droite.
- Pendant le stockage ou le transport du produit, ne le penchez pas, ne le placez pas sur ses côtés et ne le tournez pas à l'envers, car l'encre risque de fuir.

Remarque: Les batteries au lithium de ce produit contiennent du perchlorate. Une manipulation spéciale pourrait être nécessaire. [Cliquez ici](#) pour tous les détails (disponible seulement en anglais).

Sujet parent: [Consignes de sécurité importantes](#)

Consignes de sécurité pour l'écran ACL

- Utilisez un chiffon sec et doux pour nettoyer l'écran ACL. N'utilisez pas de nettoyeurs liquides ou chimiques.
- Si l'écran ACL est endommagé, communiquez avec Epson. Si la solution à cristaux liquides entre en contact avec les mains, lavez-les bien avec de l'eau et du savon. Si vous recevez de la solution à cristaux liquides dans les yeux, rincez-les immédiatement avec de l'eau. Si vous éprouvez de l'inconfort ou des problèmes de vision après avoir rincé vos yeux, consultez immédiatement un médecin.
- N'appuyez pas trop fort sur l'écran ACL et ne le soumettez pas à des chocs violents.
- N'utilisez pas d'objets pointus tels qu'un crayon ou votre ongle lorsque vous utilisez l'écran ACL.
- Si l'écran ACL se morcelle ou fend, n'y touchez pas et n'essayez pas de retirer les pièces brisées; communiquez avec Epson pour obtenir de l'assistance.

Sujet parent: [Consignes de sécurité importantes](#)

Consignes de sécurité concernant la connexion sans fil

Les ondes radio de ce produit pourraient perturber le fonctionnement de l'équipement médical ou des appareils contrôlés automatiquement tels que les stimulateurs cardiaques, les portes automatiques ou

les alarmes d'incendie. Lorsque vous utilisez ce produit près de tels appareils ou dans un établissement médical, suivez les directives données par les membres du personnel autorisé de l'établissement, et suivez toutes les directives et tous les avertissements affichés sur l'appareil pour éviter de provoquer un accident.

Sujet parent: [Consignes de sécurité importantes](#)

Déclaration de conformité avec la FCC

Pour les utilisateurs américains

À l'issue des tests dont il a fait l'objet, cet appareil a été déclaré conforme aux normes des appareils numériques de classe B conformément à la partie 15 de la réglementation FCC. Ces normes sont destinées à assurer un niveau de protection raisonnable contre les interférences néfastes dans les installations résidentielles. Cet appareil produit, utilise et peut émettre des fréquences radioélectriques et, s'il n'est pas installé ou utilisé conformément aux directives, peut brouiller les ondes radio ou télévisuelles. Toutefois, il est impossible de garantir qu'aucune interférence ne se produira dans une installation particulière. Si cet équipement brouille la réception des ondes radio et télévisuelles, ce que vous pouvez déterminer en éteignant et en rallumant l'équipement, nous vous encourageons à prendre l'une ou plusieurs des mesures correctives suivantes :

- Réorientez ou déplacez l'antenne réceptrice.
- Éloignez l'appareil du récepteur.
- Branchez l'appareil à une autre prise ou sur un autre circuit que celui du récepteur.
- Demandez conseil au revendeur de l'appareil ou à un technicien radio/télévision expérimenté.

AVERTISSEMENT

Le branchement d'un câble d'interface non blindé à ce matériel entraînera l'annulation de l'homologation FCC de cet appareil et risque de causer des interférences dépassant les limites établies par la FCC pour ce matériel. Il incombe à l'utilisateur de se procurer et d'utiliser un câble d'interface blindé avec cet appareil. Si le matériel est doté de plusieurs connecteurs d'interface, évitez de connecter des câbles à des interfaces inutilisées. Toute modification non expressément autorisée par le fabricant peut annuler la permission d'utilisation du matériel.

Pour les utilisateurs du Canada

CAN ICES-3(B)/NMB-3(B)

Sujet parent: [Avis](#)

Arbitrage exécutoire et recours collectifs

1. DIFFÉRENDS, ARBITRAGE INDIVIDUEL EXÉCUTOIRE ET RENONCIATION À EXERCER DES RECOURS ET DES ARBITRAGES COLLECTIFS

1.1 **Différends.** Les dispositions du présent article 1 s'appliquent à tous les différends entre vous et Epson. Le terme « différend » doit être interprété de manière à donner le sens le plus large autorisé par la loi et inclut les différends, réclamations, controverses ou actions entre vous et Epson en lien avec le présent contrat, les produits de marque Epson (matériel et tout logiciel), ou toute autre opération conclue entre vous et Epson ou y ayant trait, qu'ils découlent d'un contrat, d'une garantie, d'une fausse déclaration, d'une fraude, d'un délit, d'un délit intentionnel, d'une loi, d'un règlement ou d'une ordonnance, en droit ou en équité. **UN « DIFFÉREND » N'INCLUT PAS LES RÉCLAMATIONS EN MATIÈRE DE PROPRIÉTÉ INTELLECTUELLE**, ou plus précisément, toute réclamation ou cause d'action pour (a) la contrefaçon ou la dilution d'une marque de commerce (b) la violation d'un brevet (c) la violation du droit d'auteur ou son utilisation abusive ou (d) l'usurpation d'un secret commercial (une « réclamation en matière de propriété intellectuelle »). Vous et Epson reconnaissez également, nonobstant le paragraphe 1.6, qu'un tribunal, et non un arbitre, peut décider si une réclamation ou une action constitue une réclamation en matière de propriété intellectuelle.

1.2 **Arbitrage exécutoire.** Vous et Epson acceptez de régler tous les différends par arbitrage exécutoire conformément aux dispositions du présent contrat. **L'ARBITRAGE SIGNIFIE QUE VOUS RENONCEZ À VOTRE DROIT À UN JUGE OU À UN JURY DANS LE CADRE D'UNE POURSUITE JUDICIAIRE ET QUE VOS MOTIFS D'APPEL SONT RESTREINTS.** En vertu du présent contrat, l'arbitrage exécutoire sera administré par JAMS, une autorité reconnue à l'échelle nationale en matière d'arbitrage, conformément à son code de procédure en vigueur pour les conflits liés aux consommateurs, à l'exception de toutes les règles qui autorisent les actions collectives, recours collectifs ou les arbitrages collectifs (pour plus de détails sur la procédure, consultez le paragraphe 1.6 ci-dessous). Vous et Epson comprenez et acceptez que (a) la loi Federal Arbitration Act (9 U.S.C. § 1 et suivants) régit l'interprétation et l'application du présent article 1 (b) que le présent contrat consigne une opération de commerce entre États et que (c) le présent article 1 demeurera en vigueur même après la résiliation du présent contrat.

1.3 **Préparation à l'arbitrage et envoi d'un avis.** Avant de soumettre une demande d'arbitrage, vous et Epson devez chacun accepter de vous efforcer de résoudre tout différend de façon informelle pendant soixante (60) jours. Si vous et Epson ne parvenez pas à un accord pour régler le différend dans les soixante (60) jours, vous ou Epson pouvez entamer le processus d'arbitrage. L'avis de différend à l'intention d'Epson doit être envoyé à cette adresse : Epson America, Inc., ATTN : Legal Department, 3840 Kilroy Airport Way, Long Beach, CA 90806 (l'« adresse d'Epson »). L'avis de différend vous sera envoyé à votre adresse la plus récente dans les dossiers d'Epson. Pour cette raison, il est important de nous informer de tout changement d'adresse par courriel à l'adresse EAILEgal@ea.epson.com, ou par la poste à l'adresse d'Epson indiquée précédemment. L'avis de différend doit inclure le nom, l'adresse et les coordonnées de la partie qui l'envoie, les faits à l'origine du différend et la réparation demandée

(l'« avis de différend »). Après avoir reçu l'avis de différend, vous et Epson vous engagez à agir de bonne foi pour tenter de résoudre le conflit avant de commencer l'arbitrage.

1.4 Cour des petites créances. Nonobstant ce qui précède, vous pouvez intenter une action individuelle à la Cour des petites créances de votre province ou municipalité si l'action relève de la compétence de ce tribunal et qu'elle est en instance uniquement dans cette cour.

1.5 RENONCIATION D'ACTION COLLECTIVE, DE RECOURS COLLECTIF ET D'ARBITRAGE COLLECTIF. VOUS ET EPSON ACCEPTEZ QUE CHAQUE PARTIE PUISSE SOULEVER UN DIFFÉREND À L'ENCONTRE DE L'AUTRE PARTIE UNIQUEMENT À TITRE INDIVIDUEL ET NON COMME UN REQUÉRANT OU COMME MEMBRE D'UN GROUPE DANS UNE ACTION COLLECTIVE OU UN RECOURS COLLECTIF, Y COMPRIS LES RECOURS COLLECTIFS FÉDÉRAUX, PROVINCIAUX OU TERRITORIAUX OU LES ARBITRAGES COLLECTIFS. LES ACTIONS COLLECTIVES, RECOURS COLLECTIFS, ARBITRAGES COLLECTIFS, LES POURSUITES PRIVÉES ET TOUTE AUTRE PROCÉDURE OÙ UN INDIVIDU AGIT EN TANT QUE REPRÉSENTANT SONT INTERDITS. EN VERTU DES PROCÉDURES D'ARBITRAGE DÉCRITES DANS CET ARTICLE, L'ARBITRE NE PEUT COMBINER OU CONSOLIDER PLUS D'UNE RÉCLAMATION D'UNE PARTIE SANS LE CONSENTEMENT ÉCRIT DE TOUTES LES PARTIES CONCERNÉES PAR LA PROCÉDURE D'ARBITRAGE.

1.6 Procédure d'arbitrage. Si vous ou Epson entamez le processus d'arbitrage, l'arbitrage sera régi par les règlements de JAMS, en vigueur au moment où l'arbitrage est initié, à l'exception de tous les règlements qui permettent un recours ou un arbitrage collectif (les « règlements de JAMS »), et par les règles énoncées dans le présent contrat. On peut prendre connaissance des règlements de JAMS à l'adresse <http://www.jamsadr.com> ou en composant le 1 800 352-5267. Tous les différends doivent être résolus par un seul arbitre neutre, et les deux parties doivent avoir une possibilité raisonnable de participer à la sélection de l'arbitre. L'arbitre est lié par les conditions de ce contrat. L'arbitre, et non un tribunal ou un organisme fédéral, provincial, territorial ou local, détient le pouvoir exclusif de régler tous les différends découlant de l'interprétation, de l'applicabilité, du caractère exécutoire ou de la formation du présent contrat ou y étant liés, y compris toute déclaration indiquant qu'une partie ou l'intégralité du présent contrat est nulle ou annulable. Malgré cette vaste extension des pouvoirs de l'arbitre, un tribunal peut décider de ne se pencher que sur la question limitée visant à déterminer si une réclamation ou une cause d'action relève d'une réclamation en matière de propriété intellectuelle, ce qui est exclu de la définition du terme « différend » dans le paragraphe 1.1 ci-dessus. L'arbitre est habilité à accorder toute réparation qui serait offerte dans un tribunal en droit ou en équité. L'arbitre peut vous accorder les mêmes dommages-intérêts qu'un tribunal, et peut accorder un jugement de constatation ou une mesure injonctive seulement à un requérant individuel et uniquement dans la mesure nécessaire pour fournir la réparation garantie par la réclamation individuelle de cette partie. Dans certains cas, les frais d'arbitrage peuvent dépasser les coûts de procédure de litige, et le droit d'obtenir la communication peut être plus limité dans la procédure d'arbitrage que devant les tribunaux. La décision de l'arbitre lie les parties et pourra être considérée comme un jugement dans n'importe quel tribunal compétent.

Vous pouvez décider de participer à des audiences d'arbitrage par téléphone. Les audiences d'arbitrage en personne doivent avoir lieu dans un endroit raisonnablement accessible à partir de votre résidence principale, ou à Orange County, en Californie, à votre discrétion.

a) Introduction de la procédure d'arbitrage. Si vous ou Epson décidez d'aller en arbitrage pour régler un différend, les deux parties consentent à suivre la procédure suivante :

(i) Rédigez une demande d'arbitrage. La demande doit comprendre une description du différend et la réparation demandée. Vous pouvez trouver un exemple d'une demande d'arbitrage sur le site <http://www.jamsadr.com> (la « demande d'arbitrage »).

(ii) Envoyez trois exemplaires de la demande d'arbitrage, ainsi que les droits de dépôt appropriés à l'adresse : JAMS, 500 North State College Blvd., Suite 600, Orange, CA 92868, U.S.A.

(iii) Envoyez un exemplaire de la demande d'arbitrage à l'autre partie (à la même adresse que l'avis de différend), ou selon ce que les parties auront convenu.

b) Formule de l'audience. Pendant l'arbitrage, la somme de toute offre de règlement ne doit pas être divulguée à l'arbitre avant que celui-ci ne convienne de la somme, s'il y a lieu, à laquelle Epson a droit. Le partage ou l'échange de renseignements non confidentiels se rapportant au différend peuvent être autorisés pendant l'arbitrage.

c) Frais d'arbitrage. Epson doit payer ou, s'il y a lieu, vous rembourser tous les frais de dépôt et d'arbitre de JAMS pour un arbitrage entamé (par vous ou par Epson), conformément aux dispositions du présent contrat.

d) Décision en votre faveur. Pour ce qui est des différends dans lesquels vous ou Epson réclamez 75 000 \$ ou moins en dommages-intérêts à l'exclusion des honoraires d'avocat et frais engagés, si la sentence de l'arbitre vous octroie une réparation d'un montant plus élevé que la dernière offre écrite d'Epson dans le but de régler le différend, le cas échéant, Epson s'engage à : (i) vous payer le montant le plus élevé entre 1 000 \$ et le montant de la réparation (ii) vous payer le double du montant de vos honoraires d'avocat raisonnables, le cas échéant, et (iii) vous rembourser les frais (y compris les honoraires et coûts d'experts témoins) ayant été engagés raisonnablement par votre avocat pour l'analyse, la préparation et la présentation du différend en arbitrage. Sauf entente à l'effet contraire conclue par écrit entre vous et Epson, l'arbitre déterminera le montant des frais, des coûts et des dépenses à être payés par Epson conformément au présent alinéa 1.6d).

e) Honoraires d'avocat. Epson ne réclamera pas les honoraires d'avocat et les dépenses engagées pour tout arbitrage entamé à propos d'un différend lié au présent contrat. Votre droit d'obtenir le remboursement des honoraires d'avocat et des dépenses énoncé à l'alinéa 1.6d) ci-dessus ne limite pas vos droits d'obtenir le remboursement des honoraires d'avocat et des dépenses en vertu des lois applicables.

1.7 Retrait. Vous pouvez choisir de vous retirer (vous exclure) de la procédure d'arbitrage individuelle, exécutoire et finale, et de la renonciation des procédures d'action collective ou de recours collectif mentionnées dans le présent contrat en adressant une lettre à l'adresse

d'Epson dans les trente (30) jours à compter de votre acceptation du présent contrat (y compris l'achat, le téléchargement, l'installation de logiciel ou toute autre utilisation applicable des appareils, produits et services d'Epson) dans laquelle figurent (i) votre nom (ii) votre adresse postale et (iii) votre demande d'être exclu de la procédure d'arbitrage finale, exécutoire et individuelle et de la renonciation des procédures d'action collective et de recours collectif indiquées dans le présent article 1. Dans le cas où vous choisissez de vous retirer de la procédure décrite ci-dessus, toutes les autres conditions continuent de s'appliquer, y compris l'obligation de fournir un avis préalable à un différend.

1.8 Modifications apportées à l'article 1. Nonobstant toute disposition à l'effet contraire dans le présent contrat, vous et Epson convenez que si Epson modifie la procédure de règlement des différends et les dispositions de la renonciation à toute action collective ou recours collectif dans le présent contrat (sauf en cas de modification de l'adresse d'Epson), Epson obtiendra votre consentement relativement à la modification applicable. Si vous n'acceptez pas de façon expresse la modification applicable, vous convenez d'arbitrer tout différend entre les parties en fonction du libellé du présent article 1 (ou de résoudre les différends conformément au paragraphe 1.7, si vous vous êtes retiré en respectant le délai de rigueur pour ce faire à compter de votre acceptation initiale du présent contrat).

1.9 Dissociabilité. Si l'une ou l'autre des dispositions du présent article 1 est déclarée inexécutoire, cette disposition est retirée et le reste du présent contrat demeure en vigueur. **Ce qui précède ne s'applique pas à l'interdiction d'intenter des actions collectives ou des recours collectifs conformément au paragraphe 1.5. Cela signifie que si le paragraphe 1.5 est jugé inexécutoire, la totalité de l'article 1 (mais seulement l'article 1) sera nulle.**

Sujet parent: [Avis](#)

Marques de commerce

EPSON®, SureColor® et PrecisionCore® sont des marques déposées, et EPSON Exceed Your Vision est un logotype déposé Seiko Epson Corporation.

Windows est une marque déposée de Microsoft Corporation aux États-Unis et/ou dans d'autres pays.

Apple, App Store, Mac et OS X sont des marques de commerce d'Apple Inc., déposées aux É.-U. et dans d'autres pays.

Wi-Fi Direct® est une marque déposée de Wi-Fi Alliance®.

Avis général : les autres noms de produit figurant dans le présent document ne sont cités qu'à titre d'identification et peuvent être des marques de commerce de leurs propriétaires respectifs. Epson renonce à tous les droits associés à ces marques.

EPSON®
EXCEED YOUR VISION

Sujet parent: [Avis](#)

Avis sur les droits d'auteur

Tous droits réservés. Il est interdit de reproduire, de conserver dans un système central ou de transmettre le contenu de cette publication sous quelque forme et par quelque moyen que ce soit – reproduction électronique ou mécanique, photocopie, enregistrement ou autre – sans la permission écrite préalable de Seiko Epson Corporation. L'information contenue dans la présente ne peut être utilisée qu'avec ce produit Epson. Epson décline toute responsabilité en cas d'utilisation de cette information avec d'autres produits.

Ni Seiko Epson Corporation ni ses sociétés affiliées ne peuvent être tenues responsables par l'acheteur de ce produit ou par des tiers de tout dommage, pertes, frais ou dépenses encourus par l'acheteur ou les tiers suite à : un accident, le mauvais usage ou l'usage abusif de ce produit, ou de modifications, réparations ou altérations non autorisées du produit, ou (sauf aux É.-U.) du manquement à respecter strictement les instructions d'utilisation et d'entretien de Seiko Epson Corporation.

Seiko Epson Corporation décline toute responsabilité en cas de dommages ou de problèmes découlant de l'utilisation d'options ou de produits consommables autres que les produits désignés comme produits d'origine Epson ou comme produits approuvés pour Epson par Seiko Epson Corporation.

Seiko Epson Corporation ne pourra être tenue responsable des dommages résultant des interférences électromagnétiques se produisant à la suite de l'utilisation de câbles d'interface autres que ceux désignés par Seiko Epson Corporation comme étant des produits approuvés par Epson.

L'information contenue dans ce guide peut être modifiée sans préavis.

[Note concernant l'utilisation responsable du matériel protégé par les lois sur les droits d'auteur](#)

[Délai par défaut avant l'activation du mode d'économie d'énergie des produits Epson](#)

[Attribution du droit d'auteur](#)

Sujet parent: [Avis](#)

Note concernant l'utilisation responsable du matériel protégé par les lois sur les droits d'auteur

Epson encourage les utilisateurs de ses produits à faire preuve de responsabilité et à respecter les lois sur les droits d'auteur. Dans certains pays, la loi permet une reproduction ou réutilisation limitée de matériel protégé dans certaines circonstances, mais ces dernières sont parfois moins étendues que le croient certaines personnes. Pour toute question relative aux droits d'auteur, communiquez avec votre conseiller juridique.

Sujet parent: [Avis sur les droits d'auteur](#)

Délai par défaut avant l'activation du mode d'économie d'énergie des produits Epson

Ce produit passera en mode veille après une certaine période de non-utilisation. Cela permet d'assurer que le produit répond aux normes d'Energy Star en matière d'efficacité énergétique. Il est possible d'économiser plus d'énergie en diminuant l'intervalle avant la mise en veille du produit.

Sujet parent: [Avis sur les droits d'auteur](#)

Attribution du droit d'auteur

© 2020 Epson America, Inc.

6/20

CPD-58279R1

Sujet parent: [Avis sur les droits d'auteur](#)