

**EPSON®**

# **Manual del usuario L3560**



---

# Contenido

<b>Manual del usuario L3560</b> .....	<b>11</b>
<b>Características generales del producto</b> .....	<b>12</b>
Ubicación de los componentes del producto .....	12
Piezas del producto - Frontal y Superior .....	13
Piezas del producto - Interior .....	14
Piezas del producto - Posterior .....	15
Cómo usar el panel de control .....	15
Botones e indicadores del panel de control .....	16
Ajuste de la posición del panel de control .....	17
Cómo navegar la pantalla LCD .....	17
Información de los iconos de estado .....	19
Cómo introducir caracteres en la pantalla LCD .....	20
Visualización de animaciones .....	20
Cómo cambiar el idioma de la pantalla LCD .....	21
Cómo prevenir una conexión de computadora a través de USB .....	21
Cómo utilizar los ajustes del modo de ahorro de energía .....	22
Cómo cambiar el ajuste del temporizador de reposo desde el panel de control .....	22
Cómo cambiar el ajuste del temporizador de apagado desde el panel de control .....	23
Cómo activar el ajuste Encendido automático desde el panel de control .....	23
Cómo utilizar la aplicación móvil Epson Smart Panel .....	24
Cómo usar la función de impresión activada por voz .....	25
Soluciones de Epson Connect para teléfonos inteligentes, tabletas y más .....	25
Cómo configurar los servicios de Epson Connect .....	26
Cómo utilizar Epson Email Print .....	27
Cómo utilizar Epson Remote Print .....	28
Cómo utilizar AirPrint .....	29
Cómo configurar la función de impresión en un Chromebook .....	30
Cómo imprimir con su dispositivo Android utilizando Epson Print Enabler .....	30
Cómo utilizar la aplicación Epson Print and Scan con tabletas Windows .....	31
Cómo utilizar Mopria Print Service .....	31

<b>Cómo configurar el producto en una red Wi-Fi.....</b>	<b>33</b>
Recomendaciones de seguridad en la red .....	33
Cómo configurar el modo de infraestructura Wi-Fi .....	34
Cómo seleccionar los ajustes de red inalámbrica desde el panel de control .....	35
Cómo configurar el modo Wi-Fi Direct.....	37
Cómo activar el modo Wi-Fi Direct (AP sencillo) .....	37
Wi-Fi Protected Setup (WPS).....	39
Cómo utilizar WPS para conectar el producto a una red .....	39
Cómo imprimir una hoja de estado de la red .....	40
Cómo imprimir un informe de la conexión de red .....	40
Códigos y mensajes del informe de la conexión de red .....	41
Cómo cambiar o actualizar las conexiones de red .....	49
Cómo acceder a la utilidad Web Config.....	49
Cómo cambiar de una conexión USB a una conexión Wi-Fi .....	50
Cómo conectar el producto a un router Wi-Fi nuevo.....	50
Cómo desactivar las funciones de Wi-Fi.....	51
<b>Cómo cargar papel .....</b>	<b>53</b>
Cómo cargar papel en el alimentador de papel posterior .....	53
Capacidad de carga del papel .....	58
Tipos de papel compatibles con la impresión sin márgenes.....	59
Papeles Epson compatibles .....	60
Ajustes de tipo de papel - Software de impresión.....	61
Cómo seleccionar los ajustes de papel - Panel de control .....	62
Ajustes de tipo de papel - Panel de control.....	63
Cómo seleccionar los ajustes de fuente de papel predeterminados.....	64
Opciones de Conf. origen de papel .....	64
<b>Cómo colocar originales en el producto .....</b>	<b>66</b>
Cómo colocar originales en el cristal del escáner.....	66
<b>Cómo copiar .....</b>	<b>69</b>
Cómo copiar documentos o fotos.....	69
Opciones de copiado.....	70

<b>Cómo imprimir desde una computadora.....</b>	<b>72</b>
Cómo imprimir con Windows.....	72
Cómo seleccionar los ajustes básicos de impresión - Windows.....	73
Opciones de calidad de impresión - Windows.....	76
Opciones de impresión de múltiples páginas - Windows.....	76
Cómo seleccionar los ajustes de impresión a doble cara - Windows.....	77
Opciones de impresión a doble cara - Windows.....	79
Cómo seleccionar opciones adicionales de composición e impresión - Windows.....	80
Opciones personalizadas de corrección de color - Windows.....	82
Opciones de imagen y Ajustes adicionales - Windows.....	83
Ajustes de encabezado/pie de página - Windows.....	84
Cómo seleccionar ajustes predefinidos de impresión - Windows.....	85
Cómo seleccionar los ajustes extendidos - Windows.....	87
Ajustes extendidos - Windows.....	88
Cómo imprimir su documento o foto - Windows.....	89
Cómo revisar el estado de impresión - Windows.....	91
Cómo seleccionar los ajustes de impresión predeterminados - Windows.....	91
Cómo cambiar el idioma de las pantallas del software de la impresora.....	93
Cómo cambiar las opciones de actualización automática.....	94
Cómo imprimir con el driver Epson integrado - Windows 10 S.....	95
Cómo seleccionar los ajustes de impresión - Windows 10 S.....	95
Cómo imprimir en un Mac.....	99
Cómo seleccionar los ajustes básicos de impresión - Mac.....	100
Opciones de calidad de impresión - Mac.....	103
Opciones de impresión - Mac.....	104
Cómo seleccionar los ajustes de configuración de página - Mac.....	104
Cómo seleccionar las opciones de composición de página - Mac.....	105
Cómo gestionar el color - Mac.....	106
Ajuste de color y Opciones de color - Mac.....	107
Cómo seleccionar las preferencias de impresión - Mac.....	109
Preferencias de impresión - Mac.....	110
Cómo imprimir su documento o foto - Mac.....	110
Cómo revisar el estado de impresión - Mac.....	111

Cómo imprimir desde un teléfono inteligente o tableta .....	112
Cómo imprimir con Epson Photo+ .....	113
Cómo cancelar la impresión utilizando un botón del producto.....	113
<b>Cómo escanear.....</b>	<b>114</b>
Cómo iniciar un escaneo .....	114
Cómo escanear utilizando el panel de control del producto.....	114
Cómo escanear a una computadora conectada .....	115
Cómo configurar un puerto WSD (Windows 7/Windows Vista).....	116
Cómo escanear utilizando WSD - Windows.....	117
Cómo cambiar los ajustes predeterminados del trabajo de escaneo .....	118
Cómo escanear utilizando Epson ScanSmart .....	118
Cómo escanear utilizando el icono Epson Scan 2.....	119
Cómo escanear desde un programa de escaneo .....	122
Cómo iniciar un escaneo desde un teléfono inteligente o tableta .....	124
Cómo escanear un documento en Epson ScanSmart.....	124
Cómo guardar un escaneo.....	127
Cómo adjuntar un escaneo a un correo electrónico.....	128
Cómo enviar un escaneo a un servicio en la nube .....	130
Cómo imprimir un escaneo .....	131
Cómo seleccionar los ajustes de Epson ScanSmart .....	132
Cómo cambiar el producto Epson.....	132
Cómo cambiar los ajustes de escaneo .....	133
Cómo cambiar los ajustes del nombre del archivo .....	135
Cómo cambiar los ajustes de guardar.....	137
Opciones de Guardar ajustes .....	139
Cómo personalizar los iconos de acción.....	141
Cómo escanear con Epson Scan 2 .....	142
Ajustes de escaneo adicionales - ficha Ajustes principales .....	145
Ajustes de escaneo adicionales - ficha Ajustes avanzados.....	146
Cómo guardar documentos escaneados como un PDF con capacidad de búsqueda utilizando Epson Scan 2 .....	147
Opciones de formato de imagen.....	148
Directrices para determinar la resolución de escaneo .....	149

<b>Cómo rellenar la tinta y reemplazar la caja de mantenimiento .....</b>	<b>151</b>
Precauciones de seguridad relacionadas a la tinta .....	151
Cómo revisar los niveles de la tinta y de la caja de mantenimiento .....	154
Cómo revisar los niveles de tinta en el producto.....	154
Cómo revisar el estado de la tinta y de la caja de mantenimiento - Windows .....	155
Cómo revisar el estado de la tinta y de la caja de mantenimiento - Mac.....	156
Cómo desactivar las ofertas especiales con Windows .....	158
Cómo comprar tinta y cajas de mantenimiento Epson .....	160
Códigos de las botellas de tinta y la caja de mantenimiento.....	160
Cómo rellenar los tanques de tinta .....	161
Cómo reemplazar la caja de mantenimiento .....	166
Cómo reemplazar la caja de mantenimiento .....	168
<b>Cómo ajustar la calidad de impresión .....</b>	<b>172</b>
Mantenimiento del cabezal de impresión .....	172
Cómo revisar los inyectores del cabezal de impresión .....	173
Cómo revisar los inyectores con el panel de control del producto.....	173
Cómo revisar los inyectores con una utilidad de la computadora .....	175
Cómo limpiar el cabezal de impresión .....	178
Cómo limpiar el cabezal de impresión con el panel de control del producto .....	179
Cómo limpiar el cabezal de impresión con una utilidad de la computadora .....	181
Cómo realizar una limpieza a fondo .....	184
Cómo realizar una limpieza a fondo con el panel de control del producto.....	185
Cómo realizar una limpieza a fondo con una utilidad de computadora .....	186
Cómo alinear el cabezal de impresión.....	188
Cómo alinear el cabezal de impresión con el panel de control del producto.....	188
Cómo limpiar la guía del papel .....	190
Cómo revisar el número de hojas que han avanzado por el producto.....	190
Cómo revisar el número de hojas que han avanzado por el producto en la pantalla LCD .....	191
Cómo revisar el contador de hojas - Windows.....	191
Cómo revisar el contador de hojas - Mac .....	192
<b>Cómo limpiar y transportar el producto .....</b>	<b>194</b>
Cómo limpiar el producto.....	194
Cómo transportar el producto.....	196

<b>Solución de problemas .....</b>	<b>200</b>
Cómo obtener actualizaciones del software .....	200
Mensajes de estado del producto.....	201
Aparece un mensaje indicando que es necesario reiniciar los niveles de tinta .....	203
Cómo ejecutar una prueba del producto .....	204
Cómo restablecer los valores predeterminados del panel de control .....	205
Solución de problemas de configuración.....	205
El producto no se enciende o apaga.....	206
El producto hace ruido tras rellenar la tinta.....	206
Problemas con la instalación del software.....	207
Problemas con la configuración del control de panel.....	207
Solución de problemas de red .....	208
El producto no se puede conectar a un router o punto de acceso inalámbrico .....	208
El software de red no puede encontrar el producto en una red.....	210
El producto no aparece en la ventana de impresoras de Mac .....	211
La conexión de red inalámbrica es inestable en un Mac .....	212
No puede imprimir por medio de una red.....	212
No puede escanear por medio de una red.....	215
Solución de problemas de copiado .....	216
El producto hace ruido, pero no copia .....	216
El producto hace ruido cuando está inactivo durante un tiempo.....	216
Los colores de las copias son incorrectos o tienen una apariencia tenue.....	217
La posición, el tamaño o los márgenes de las copias son incorrectos.....	217
Solución de problemas de papel .....	218
Problemas con la alimentación del papel .....	218
Obstrucciones de papel dentro del producto .....	220
Problemas con la expulsión del papel .....	223
Solución de problemas de impresión desde una computadora .....	223
No se imprime nada.....	223
El icono del producto no aparece en la barra de tareas de Windows .....	225
La impresión es lenta.....	226
Solución de problemas de composición de página y contenido .....	228
La imagen está invertida.....	229



Se imprimen demasiadas copias.....	229
Se imprimen hojas en blanco .....	229
Los márgenes en la impresión son incorrectos.....	230
Aparece un borde en las impresiones sin márgenes .....	231
Se imprimen caracteres incorrectos .....	232
El tamaño o la posición de la imagen es incorrecto .....	232
La impresión está inclinada .....	233
Solución de problemas con la calidad de impresión .....	234
Aparecen líneas claras u oscuras en la impresión.....	235
La impresión está borrosa o manchada.....	236
La impresión presenta un aspecto tenue o tiene espacios en blanco.....	238
La impresión presenta un aspecto granuloso .....	240
Los colores son incorrectos .....	241
Solución de problemas de escaneo .....	242
El software de escaneo no funciona correctamente .....	243
No puede iniciar el programa Epson Scan 2.....	244
El escaneo se tarda mucho .....	245
No puede enviar archivos escaneados a un servicio de la nube .....	245
Solución de problemas con la calidad de la imagen escaneada .....	246
Solo aparecen unos puntos en la imagen.....	246
Aparece una línea de puntos en todas las imágenes escaneadas .....	247
Las líneas rectas de la imagen aparecen torcidas .....	247
Problemas con la calidad de la imagen escaneada.....	247
Los caracteres no se reconocen durante la conversión a texto editable (OCR) .....	249
Los colores aparecen disparejos en los bordes de la imagen .....	250
Aparecen patrones ondulados en una imagen .....	250
Los bordes de la imagen escaneada se recortan .....	251
Cómo restablecer los ajustes de Epson Scan 2 .....	251
Cómo desinstalar el software del producto.....	252
Cómo desinstalar el software del producto - Windows .....	252
Cómo desinstalar el software del producto - Mac .....	254
Dónde obtener ayuda (América Latina).....	254

<b>Especificaciones técnicas</b> .....	<b>257</b>
Requisitos de sistema para Windows .....	257
Requisitos de sistema para Mac .....	258
Especificaciones del papel .....	258
Especificaciones del área de impresión .....	260
Especificaciones de escaneo .....	262
Especificaciones de la tinta .....	263
Especificaciones de las dimensiones .....	263
Especificaciones eléctricas .....	264
Especificaciones ambientales .....	264
Especificaciones de la interfaz .....	265
Especificaciones de la interfaz de red .....	265
Especificaciones de seguridad y homologaciones (EE. UU. y Canadá).....	265
Especificaciones de seguridad y homologaciones (América Latina).....	266
<b>Avisos</b> .....	<b>268</b>
Residuos de Aparatos Eléctricos y Electrónicos (RAEE) para América Latina .....	268
Instrucciones importantes de seguridad.....	269
Instrucciones generales de seguridad del producto .....	269
Instrucciones de seguridad relacionadas con la pantalla LCD .....	271
Instrucciones de seguridad relacionadas con la conexión inalámbrica .....	272
Instrucciones relacionadas a la contraseña de administrador .....	272
FCC Compliance Statement.....	273
Arbitraje vinculante y renuncia a acciones colectivas.....	273
Marcas comerciales .....	277
Aviso de derechos reservados .....	278
libTIFF Software Acknowledgment.....	278
Una nota sobre el uso responsable de los materiales con derechos de autor .....	279
Lapso de tiempo predeterminado para la gestión de energía de los productos Epson.....	279
Atribución de derechos reservados .....	279

---

# Manual del usuario L3560

Bienvenido al *Manual del usuario* de la impresora L3560.

Para una versión PDF imprimible de esta guía, haga clic [aquí](#).

---

## Características generales del producto

Consulte las siguientes secciones para conocer las características generales de su producto.

[Ubicación de los componentes del producto](#)

[Cómo usar el panel de control](#)

[Cómo utilizar los ajustes del modo de ahorro de energía](#)

[Cómo utilizar la aplicación móvil Epson Smart Panel](#)

[Cómo usar la función de impresión activada por voz](#)

[Soluciones de Epson Connect para teléfonos inteligentes, tabletas y más](#)

[Cómo utilizar AirPrint](#)

[Cómo configurar la función de impresión en un Chromebook](#)

[Cómo imprimir con su dispositivo Android utilizando Epson Print Enabler](#)

[Cómo utilizar la aplicación Epson Print and Scan con tabletas Windows](#)

[Cómo utilizar Mopria Print Service](#)

## Ubicación de los componentes del producto

Consulte las siguientes secciones para identificar los componentes de su producto.

[Piezas del producto - Frontal y Superior](#)

[Piezas del producto - Interior](#)

[Piezas del producto - Posterior](#)

**Tema principal:** [Características generales del producto](#)

## Piezas del producto - Frontal y Superior

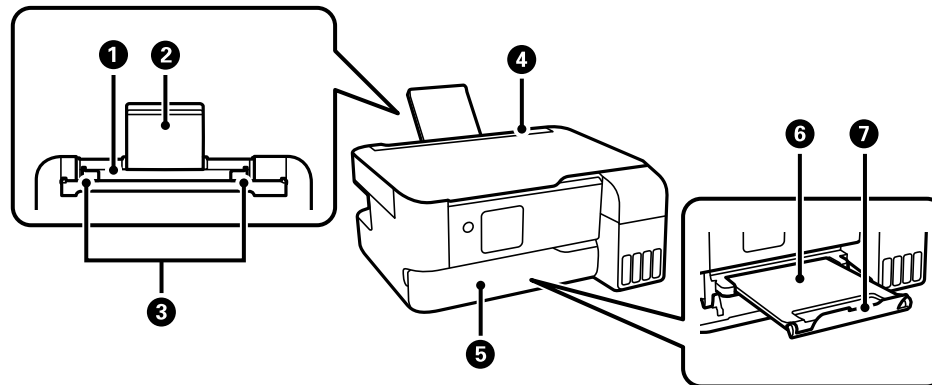

- 1 Alimentador de papel posterior
- 2 Soporte del papel
- 3 Guía lateral
- 4 Protector del alimentador
- 5 Tapa de la bandeja de salida
- 6 Bandeja de salida
- 7 Tope del papel

**Tema principal:** [Ubicación de los componentes del producto](#)

## Piezas del producto - Interior

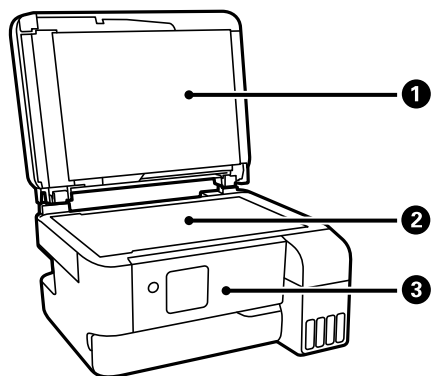

- 1 Tapa del escáner
- 2 Cristal del escáner
- 3 Panel de control

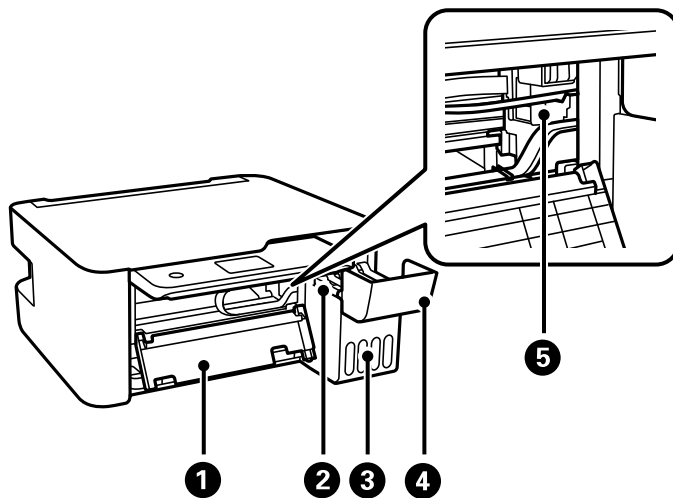

- 1 Tapa interior

- 2 Unidad de tanques de tinta
- 3 Tanques de tinta
- 4 Cubierta de la unidad de tanques de tinta
- 5 Cabezal de impresión

Tema principal: [Ubicación de los componentes del producto](#)

## Piezas del producto - Posterior

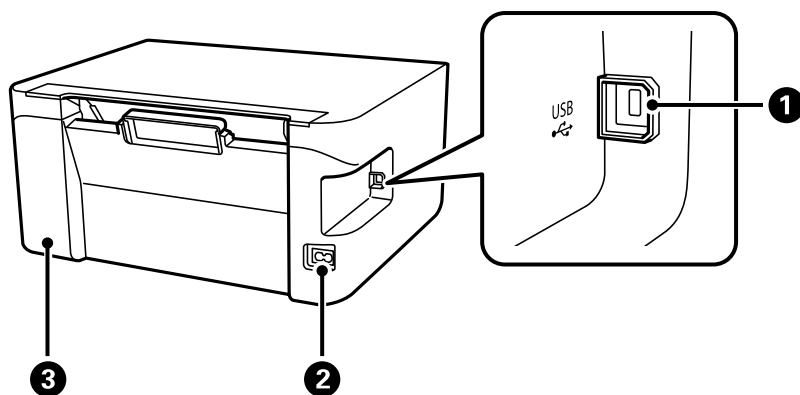

- 1 Puerto **USB**
- 2 Entrada de CA
- 3 Cubierta de la caja de mantenimiento

Tema principal: [Ubicación de los componentes del producto](#)

## Cómo usar el panel de control

Consulte las siguientes secciones para aprender acerca del panel de control y cómo seleccionar los ajustes del panel de control.

[Botones e indicadores del panel de control](#)





[Ajuste de la posición del panel de control](#)

[Cómo navegar la pantalla LCD](#)

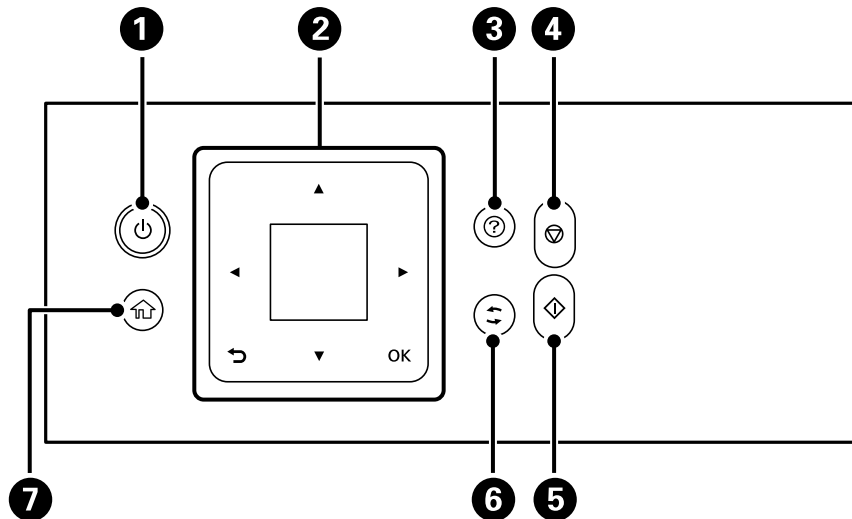
- Información de los iconos de estado
  - Cómo introducir caracteres en la pantalla LCD
  - Visualización de animaciones
  - Cómo cambiar el idioma de la pantalla LCD
  - Cómo prevenir una conexión de computadora a través de USB
- Tema principal:** Características generales del producto

## Botones e indicadores del panel de control



- 1 Botón e indicador  de encendido
- 2 Pantalla LCD y botones de navegación  
Utilice los botones de flecha para navegar por los menús en la pantalla, luego pulse el botón **OK** para hacer una selección.  
Pulse el botón  de volver para volver a la pantalla anterior.
- 3 Botón  de ayuda
- 4 Botón  de cancelar
- 5 Botón  de iniciar



6 Botón  de reiniciar

7 Botón  de inicio

**Tema principal:** [Cómo usar el panel de control](#)

## Ajuste de la posición del panel de control

Puede ajustar la posición del panel de control para accederlo más fácilmente. Levante o baje el panel de control al ángulo deseado, tal como se muestra a continuación.

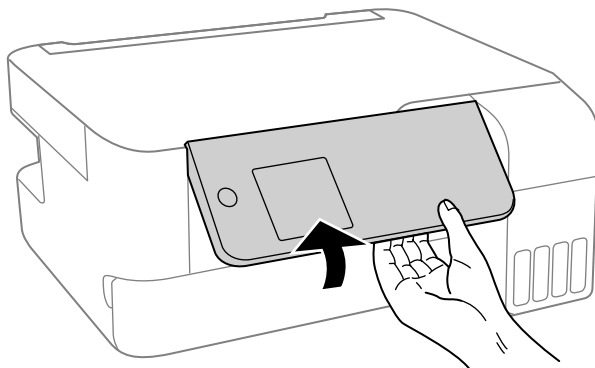







**Tema principal:** [Cómo usar el panel de control](#)

## Cómo navegar la pantalla LCD

Puede navegar los menús en la pantalla LCD utilizando los botones de flecha del panel de control. Para cambiar un ajuste, pulse los botones de flecha para resaltar el ajuste, luego pulse el botón **OK** para seleccionarlo.

Siga las siguientes directrices para ver los menús y los ajustes en la pantalla LCD.

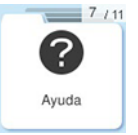
Menú	Descripción
	Seleccione esta opción para copiar un documento o una foto.

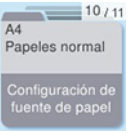
Menú	Descripción
 <p>2 / 11 Escanear a PC</p>	<p>Seleccione esta opción para escanear un documento o una foto y guardar la imagen escaneada en una computadora.</p>
 <p>3 / 11 A WSD</p>	<p>Seleccione esta opción para escanear un documento o una foto y guardar la imagen escaneada en una computadora con la función WSD.</p>
 <p>5 / 11 Modo silencioso</p>	<p>Seleccione esta opción para cambiar los ajustes de <b>Modo silencioso</b>. Cuando el ajuste <b>Modo silencioso</b> está activado, y dependiendo del tipo de papel y calidad de impresión seleccionados, se reduce el ruido durante la impresión, pero a expensas de la velocidad de impresión. Para darle prioridad a la velocidad de impresión, seleccione <b>Activado (nivel bajo)</b>.</p>
 <p>6 / 11 Configuración</p>	<p>Seleccione esta opción para realizar ajustes relacionados al mantenimiento y a varias otras operaciones de la impresora.</p>
 <p>7 / 11 Ayuda</p>	<p>Seleccione esta opción para mostrar la pantalla Ayuda; también puede ver las instrucciones de procedimientos comunes y encontrar soluciones si ocurre algún problema.</p>
 <p>8 / 11 Mantenimiento</p>	<p>Seleccione esta opción para mostrar los menús para mejorar la calidad de las impresiones, tales como imprimir un patrón de prueba de los inyectores, realizar una limpieza de cabezales y alinear el cabezal de impresión.</p>
 <p>9 / 11 Error de impresión</p>	<p>Seleccione esta opción para encontrar a soluciones si ocurre un problema.</p>
 <p>10 / 11 A4 Papeles normal Configuración de fuente de papel</p>	<p>Seleccione esta opción para configurar el tamaño y el tipo de papel que tiene cargado.</p>

Menú	Descripción
	Seleccione esta opción para configurar el producto para usarlo en una red inalámbrica.

**Tema principal:** [Cómo usar el panel de control](#)

**Referencias relacionadas**

[Instrucciones de seguridad relacionadas con la pantalla LCD](#)

**Tareas relacionadas**

[Cómo copiar documentos o fotos](#)

[Cómo escanear a una computadora conectada](#)





[Cómo escanear utilizando WSD - Windows](#)

**Temas relacionados**

[Cómo ajustar la calidad de impresión](#)

## Información de los iconos de estado

Su producto muestra iconos de estado en la pantalla Configuración Wi-Fi para ciertas condiciones de estado de la red.



Iconos	Descripción
	El producto no está conectado a una red inalámbrica.
	El producto está buscando un SSID o está teniendo un problema con la conexión de red inalámbrica.
	El producto está conectado a una red inalámbrica; el número de barras indica la potencia de la señal de la conexión.
	Wi-Fi Direct (AP sencillo) está desactivado.
	Wi-Fi Direct (AP sencillo) está activado.

**Tema principal:** [Cómo usar el panel de control](#)

## Cómo introducir caracteres en la pantalla LCD

Siga las siguientes directrices para ingresar caracteres para contraseñas y otros ajustes. Utilice los botones de flecha del panel de control para navegar el teclado virtual y pulse el botón **OK** para seleccionar el carácter que desea.



- Para mover el cursor, seleccione la flecha izquierda o derecha.
- Para alternar entre minúsculas y mayúsculas o ingresar números o símbolos, seleccione **A1#** o pulse el botón ↻ de reiniciar panel de control.
- Para introducir un espacio, seleccione .
- Para borrar el carácter anterior, seleccione .
- Seleccione **OK**, luego pulse el botón **OK** cuando termine de ingresar los caracteres.

**Tema principal:** [Cómo usar el panel de control](#)

## Visualización de animaciones

Puede ver animaciones en la pantalla LCD para ayudarlo con un procedimiento o para resolver un problema.

1. Pulse el botón  de ayuda.
2. Seleccione **Solución de problemas** si ocurre un problema o **Cómo** para ver instrucciones sobre procedimientos comunes.

3. Seleccione un tema para ver la lista de temas disponibles y siga las instrucciones que aparecen en pantalla.

**Tema principal:** [Cómo usar el panel de control](#)

## Cómo cambiar el idioma de la pantalla LCD

Puede cambiar el idioma utilizado en la pantalla LCD.

1. Pulse el botón  de inicio, si es necesario.
2. Pulse los botones de flecha para seleccionar **Configuración**, luego pulse el botón **OK**.

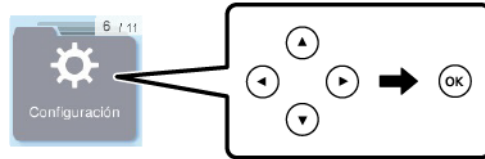

3. Pulse los botones de flecha para seleccionar **Configuración impresora** y pulse el botón **OK**.
4. Pulse los botones de flecha para seleccionar **Idioma/Language** y pulse el botón **OK**.
5. Seleccione un idioma y pulse el botón **OK**.
6. Pulse el botón  de inicio para salir del menú.

**Tema principal:** [Cómo usar el panel de control](#)

## Cómo prevenir una conexión de computadora a través de USB

Puede desactivar el acceso a su producto de una computadora conectada a través de un cable USB. Esto restringe el acceso al producto desde fuera de la red.

1. Pulse el botón  de inicio, si es necesario.
2. Pulse los botones de flecha para seleccionar **Configuración**, luego pulse el botón **OK**.

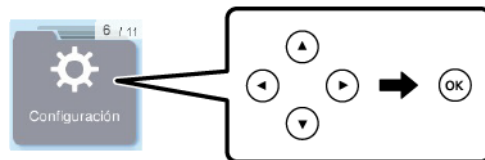

3. Pulse los botones de flecha para seleccionar **Configuración impresora** y pulse el botón **OK**.
4. Pulse los botones de flecha para seleccionar **Conex. PC a través USB** y pulse el botón **OK**.
5. Seleccione **Deshabilitar** y pulse el botón **OK**.
6. Realice una de las siguientes acciones:
  - Pulse el botón **OK** para reiniciar el producto.
  - Pulse el botón  de cancelar para regresar a la pantalla Config. impresora sin reiniciar el producto.

**Nota:** El cambio no tomará efecto hasta que se reinicie el producto.

**Tema principal:** [Cómo usar el panel de control](#)

## Cómo utilizar los ajustes del modo de ahorro de energía

El producto entra en modo de reposo automáticamente y apaga la pantalla LCD si no se utiliza durante un cierto periodo de tiempo. Puede reducir el periodo de tiempo y seleccionar otras opciones para ahorrar energía y recursos.

[Cómo cambiar el ajuste del temporizador de reposo desde el panel de control](#)

[Cómo cambiar el ajuste del temporizador de apagado desde el panel de control](#)

[Cómo activar el ajuste Encendido automático desde el panel de control](#)

**Tema principal:** [Características generales del producto](#)

## Cómo cambiar el ajuste del temporizador de reposo desde el panel de control

Puede utilizar el panel de control para establecer el periodo de tiempo que debe pasar antes de que el producto entre en modo de reposo.

1. Pulse el botón  de inicio, si es necesario.
2. Pulse los botones de flecha para seleccionar **Configuración**, luego pulse el botón **OK**.

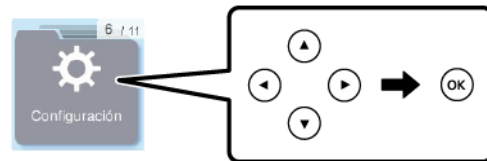

3. Pulse los botones de flecha para seleccionar **Configuración impresora** y pulse el botón **OK**.
4. Pulse los botones de flecha para seleccionar **Temp. de apagado** y pulse el botón **OK**.
5. Utilice los botones de flecha para ajustar el número de minutos de inactividad que debe transcurrir antes de que el producto entre en modo de reposo. Luego, pulse el botón **OK**.
6. Pulse el botón  de inicio para salir del menú.

Cuando el producto entra en modo de reposo, la pantalla LCD se oscurece.

**Tema principal:** [Cómo utilizar los ajustes del modo de ahorro de energía](#)

## Cómo cambiar el ajuste del temporizador de apagado desde el panel de control

Puede utilizar el panel de control del producto para establecer cuánto tiempo tiene que estar inactivo el producto antes de que se apague automáticamente.

1. Pulse el botón  de inicio, si es necesario.
2. Pulse los botones de flecha para seleccionar **Configuración**, luego pulse el botón **OK**.

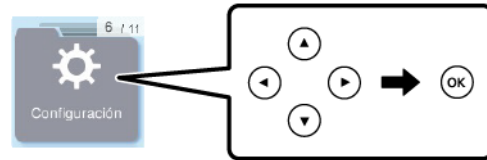

3. Pulse los botones de flecha para seleccionar **Configuración impresora** y pulse el botón **OK**.
4. Pulse los botones de flecha para seleccionar **Apagado aut.** y pulse el botón **OK**.
5. Seleccione cuánto tiempo tiene que estar inactivo el producto antes de que se apague automáticamente. Luego, pulse el botón **OK**.

**Nota:** Si aumenta el tiempo, afectará la eficiencia energética del producto.

6. Pulse el botón  de inicio para salir del menú.

**Tema principal:** [Cómo utilizar los ajustes del modo de ahorro de energía](#)

## Cómo activar el ajuste Encendido automático desde el panel de control

Puede activar el ajuste Encendido automático si desea que el producto se encienda automáticamente cuando recibe un trabajo de impresión.

**Nota:** Este ajuste funciona con trabajos de impresión enviados a través de una conexión USB o de red. Activar este ajuste aumenta ligeramente el consumo de energía del producto cuando está en modo de espera.

1. Compruebe que el cable de alimentación esté conectado y que la bandeja de salida esté extendida.
2. Pulse el botón  de inicio, si es necesario.
3. Pulse los botones de flecha para seleccionar **Configuración**, luego pulse el botón **OK**.

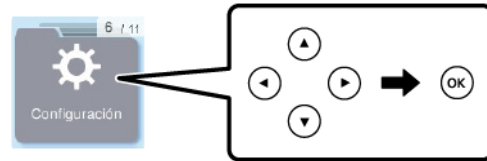

4. Pulse los botones de flecha para seleccionar **Configuración impresora** y pulse el botón **OK**.
5. Pulse los botones de flecha para seleccionar **Encendido automático** y pulse el botón **OK**.

**Nota:** Cuando el ajuste Encendido automático está activado, es posible que tarde más en apagarse el producto. Compruebe que el indicador  de encendido esté apagado antes de desconectar el cable de alimentación.

**Tema principal:** [Cómo utilizar los ajustes del modo de ahorro de energía](#)

## Cómo utilizar la aplicación móvil Epson Smart Panel

Utilice esta aplicación gratuita para dispositivos Apple y Android para configurar y controlar su producto Epson. Epson Smart Panel también le permite revisar el estado del producto.

**Nota:** Las funciones de la aplicación pueden variar según el producto Epson.

1. Visite la página [latin.epson.com/connect](http://latin.epson.com/connect) para aprender más sobre Epson Smart Panel y verificar si su dispositivo móvil es compatible con esta aplicación.
2. Descargue la aplicación Epson Smart Panel de la tienda App Store de Apple o de Google Play.
3. Realice una de las siguientes acciones:
  - Si su producto Epson ya está conectado a una red inalámbrica, conecte su dispositivo móvil a la misma red. Luego, abra Epson Smart Panel y seleccione su producto Epson, si es necesario.



- Si su producto Epson no está conectado a una red inalámbrica, conecte su dispositivo móvil a la red que desea usar, luego abra Epson Smart Panel y siga las instrucciones para configurar su producto Epson.

Ahora está listo para controlar su producto Epson con su dispositivo móvil.

**Tema principal:** [Características generales del producto](#)

**Temas relacionados**

[Cómo configurar el producto en una red Wi-Fi](#)

## Cómo usar la función de impresión activada por voz

Utilice la función de impresión de manos libres activada por voz de su producto Epson con el asistente de voz Alexa. Puede pedirle a su producto que imprima fotos, calendarios, accesorios para fotos y más. [Haga clic aquí](#) para obtener más información.

1. Conecte su producto a su red. Consulte el enlace que aparece al final de esta sección.
2. Configure la dirección de correo electrónico de su producto para usar con Epson Connect. Si no configuró una cuenta de Epson Connect cuando instaló el software de su producto, visite la página [epsonconnect.com](http://epsonconnect.com) para crear su cuenta y registrar su producto al servicio de Epson Connect.
3. [Haga clic aquí](#) para obtener instrucciones sobre cómo configurar su producto y el asistente de voz para usar la función de impresión activada por voz.

Ahora está listo para imprimir con su voz y su producto Epson.

**Tema principal:** [Características generales del producto](#)

**Tareas relacionadas**

[Cómo configurar los servicios de Epson Connect](#)

[Cómo utilizar la aplicación móvil Epson Smart Panel](#)

**Temas relacionados**

[Cómo configurar el producto en una red Wi-Fi](#)

## Soluciones de Epson Connect para teléfonos inteligentes, tabletas y más

Utilice su teléfono inteligente (smartphone), tableta o computadora para imprimir documentos, fotos, correos electrónicos y páginas web desde su hogar u oficina, o desde el otro lado del mundo.

**Nota:** Si está utilizando su producto Epson con el sistema operativo Windows 10 S, no puede utilizar el software descrito en esta sección. Tampoco puede descargar e instalar ningún software del producto

Epson de la página de Epson para utilizarlo con Windows 10 S; solamente debe obtener software de la Tienda Windows.

Imprima desde cualquier lugar con estas soluciones de Epson Connect:

- Epson Email Print
- Epson Remote Print

[Cómo configurar los servicios de Epson Connect](#)

[Cómo utilizar Epson Email Print](#)

[Cómo utilizar Epson Remote Print](#)

**Tema principal:** [Características generales del producto](#)

**Tareas relacionadas**

[Cómo configurar la función de impresión en un Chromebook](#)

[Cómo utilizar AirPrint](#)

[Cómo imprimir con su dispositivo Android utilizando Epson Print Enabler](#)

[Cómo utilizar la aplicación Epson Print and Scan con tabletas Windows](#)

[Cómo utilizar Mopria Print Service](#)

## Cómo configurar los servicios de Epson Connect

Si no activó la dirección de correo electrónico de su producto para usar Epson Connect cuando configuró su producto, puede activarla utilizando el panel de control del producto.

1. Pulse el botón  de inicio, si es necesario.
2. Pulse los botones de flecha para seleccionar **Configuración**, luego pulse el botón **OK**.

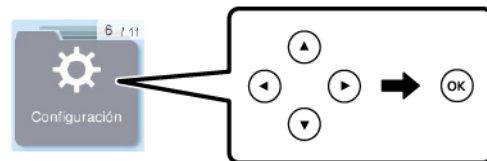

3. Pulse los botones de flecha para seleccionar **Epson Connect Services** y pulse el botón **OK**.

Verá esta pantalla:



4. Pulse el botón **OK** para seleccionar **Registrar/Eliminar**.
5. Pulse el botón **OK** para seleccionar **Sí**.
6. Siga las instrucciones que aparecen en la pantalla LCD para activar la dirección de correo electrónico de su producto.

**Tema principal:** [Soluciones de Epson Connect para teléfonos inteligentes, tabletas y más](#)

**Temas relacionados**

[Cómo configurar el producto en una red Wi-Fi](#)

## Cómo utilizar Epson Email Print

Con Epson Email Print, puede imprimir desde cualquier dispositivo que pueda enviar correos electrónicos, tal como un teléfono inteligente, una tableta o una computadora portátil. Simplemente necesita activar la dirección de correo electrónico única de su producto. Cuando desee imprimir, adjunte un PDF, un documento de Microsoft Office o una foto a su correo electrónico y envíelo a su producto. El correo electrónico y los archivos adjuntos se imprimirán automáticamente.

1. Conecte su producto a su red. Consulte el enlace que aparece al final de esta sección.
2. Si no configuró Email Print cuando instaló el software de su producto, consulte el enlace que aparece al final de esta sección para usar el panel de control del producto para activar su dirección de correo electrónico única. O bien, visite la página [epsonconnect.com](http://epsonconnect.com) para aprender más sobre Email Print, crear su cuenta de Epson Connect y registrar su producto al servicio de Epson Connect.

3. Ahora está listo para enviar e imprimir correos electrónicos utilizando la dirección de Email Print de su producto.

**Nota:** Visite la página [epsonconnect.com](http://epsonconnect.com) e inicie sesión en su cuenta de Epson Connect para personalizar la dirección de correo electrónico de su producto, modificar los ajustes de impresión y configurar otros servicios de Epson Connect.

**Tema principal:** [Soluciones de Epson Connect para teléfonos inteligentes, tabletas y más](#)

**Tareas relacionadas**

[Cómo configurar los servicios de Epson Connect](#)

**Temas relacionados**

[Cómo configurar el producto en una red Wi-Fi](#)

## Cómo utilizar Epson Remote Print

Con el software Epson Remote Print, puede enviar un trabajo de impresión desde su computadora portátil o de escritorio a un producto en cualquier parte del mundo que tenga habilitado Epson Email Print.

1. Conecte su producto Epson a su red inalámbrica. Consulte el enlace que aparece al final de esta sección.
2. Si no configuró una cuenta de Epson Connect cuando instaló el software de su producto, visite la página [epsonconnect.com](http://epsonconnect.com) para crear su cuenta y registrar su producto al servicio de Epson Connect.

**Nota:** Anote la dirección de correo electrónico de su producto.

3. Visite la página [epsonconnect.com](http://epsonconnect.com) para aprender más sobre Remote Print y sobre cómo descargar el Remote Print Driver.
4. Descargue e instale el software Remote Print.
5. Introduzca la dirección de correo electrónico y la clave de acceso opcional del producto Epson durante la configuración de Remote Print.
6. Ahora está listo para imprimir de forma remota. Seleccione el comando de impresión en la aplicación de su computadora portátil o de escritorio y elija la opción Remote Print para su producto Epson.

**Tema principal:** [Soluciones de Epson Connect para teléfonos inteligentes, tabletas y más](#)

**Tareas relacionadas**

[Cómo configurar los servicios de Epson Connect](#)

**Temas relacionados**

[Cómo configurar el producto en una red Wi-Fi](#)

## Cómo utilizar AirPrint

AirPrint le permite imprimir instantáneamente de forma inalámbrica desde un iPhone, iPad, iPod touch y Mac sin tener que instalar drivers o descargar software.



**Nota:** Si desactivó los mensajes de configuración del papel en el panel de control de su producto, no puede usar AirPrint. Consulte el enlace que aparece al final de esta sección para activar los mensajes, si es necesario.

1. Cargue papel en su producto.
2. Configure su producto para imprimir de forma inalámbrica. Consulte el enlace que aparece al final de esta sección.
3. Conecte su dispositivo Apple a la misma red inalámbrica a la que está conectado su producto.
4. Envíe su trabajo de impresión al producto desde su dispositivo.

**Nota:** Para más detalles, consulte la página AirPrint del sitio de Apple.

**Tema principal:** [Características generales del producto](#)

**Referencias relacionadas**

[Opciones de Conf. origen de papel](#)

**Temas relacionados**

[Cómo configurar el producto en una red Wi-Fi](#)

[Cómo cargar papel](#)

## Cómo configurar la función de impresión en un Chromebook

Su impresora Epson es compatible con la función de impresión nativa en Chromebook, la cual le permite imprimir desde un Chromebook sin drivers o cables.

Para obtener instrucciones sobre cómo configurar su impresora, visite la página [Configuración de una impresora en su Chromebook](#).

**Tema principal:** [Características generales del producto](#)

**Temas relacionados**

[Cómo configurar el producto en una red Wi-Fi](#)

## Cómo imprimir con su dispositivo Android utilizando Epson Print Enabler

Puede imprimir documentos, correos electrónicos, fotos y páginas web de forma inalámbrica utilizando su teléfono o tableta Android (Android v4.4 o posterior). Con tan solo unos toques, su dispositivo Android detectará un producto Epson cercano y podrá imprimir.

**Nota:** Las operaciones puede ser diferentes dependiendo del dispositivo.

1. Conecte su producto Epson a su red inalámbrica. Consulte el enlace que aparece al final de esta sección.
2. En su dispositivo Android, descargue el plug-in Epson Print Enabler de la tienda Google Play.
3. Vaya a la pantalla **Ajustes** en su dispositivo Android, seleccione **Impresión** y habilite el plug-in de Epson, si es necesario.
4. Conecte su dispositivo Android a la misma red inalámbrica a la que está conectado su producto.
5. Ahora está listo para imprimir. Desde una aplicación compatible con Android, tal como Chrome o Gmail, toque el icono del menú e imprima lo que tenga en la pantalla.

**Nota:** Si no ve su producto, toque **Todas las impresoras** y seleccione su producto.

**Tema principal:** [Características generales del producto](#)

**Temas relacionados**

[Cómo configurar el producto en una red Wi-Fi](#)

## Cómo utilizar la aplicación Epson Print and Scan con tabletas Windows

Puede utilizar esta aplicación gratuita para imprimir fotos y escanear desde su tableta Windows (Windows 8 o posterior) Surface RT o Pro utilizando productos Epson conectados a una red. La aplicación Epson Print and Scan le permite escanear y capturar imágenes directamente con su tableta o Microsoft OneDrive.

**Nota:** La aplicación Epson Print and Scan no es compatible con la función de impresión con Windows 10 Mobile y no proporciona funciones de escaneo para productos sin escáneres.

1. Conecte su producto Epson a su red inalámbrica. Consulte el enlace que aparece al final de esta sección.
2. Descargue la aplicación Epson Print and Scan de la Tienda Microsoft Windows.
3. Conecte su tableta Windows a la misma red inalámbrica a la que está conectado su producto.
4. Abra la aplicación Epson Print and Scan y seleccione su producto Epson.

Ahora está listo para imprimir fotos o escanear.

**Tema principal:** [Características generales del producto](#)

**Temas relacionados**

[Cómo configurar el producto en una red Wi-Fi](#)

## Cómo utilizar Mopria Print Service

Puede utilizar el servicio Mopria Print Service para enviar trabajos de impresión desde su teléfono o tableta Android (con el sistema operativo Android v4.4 o posterior) a su producto Epson o a cualquier producto de otro fabricante con certificación Mopria. Puede descargar el servicio Mopria Print Service de la tienda Google Play.

**Nota:** Para obtener detalles sobre el servicio Mopria Print Service, [haga clic aquí](#). Algunas tabletas Amazon Fire también utilizan el servicio Mopria Print Service.

1. Conecte su producto Epson a su red inalámbrica. Consulte el enlace que aparece al final de esta sección.
2. En su dispositivo Android, descargue la aplicación Mopria Print Service de la tienda Google Play.

**Nota:** En algunos dispositivos Samsung Galaxy, Mopria puede estar preinstalado.

3. Vaya a **Ajustes** en su dispositivo Android, seleccione **Impresión** y habilite el servicio Mopria Print Service, si es necesario.
4. Conecte su dispositivo Android a la misma red inalámbrica a la que está conectado su producto.
5. Ahora está listo para imprimir. Desde una aplicación compatible con Android como Chrome o Gmail, toque el icono del menú y seleccione **Imprimir**. Luego, seleccione **Todas las impresoras**, seleccione su producto Epson, configure los ajustes e imprima su archivo.

**Tema principal:** [Características generales del producto](#)

**Temas relacionados**

[Cómo configurar el producto en una red Wi-Fi](#)



---

# Cómo configurar el producto en una red Wi-Fi

Consulte las siguientes secciones para utilizar el producto en una red Wi-Fi.

[Recomendaciones de seguridad en la red](#)

[Cómo configurar el modo de infraestructura Wi-Fi](#)

[Cómo configurar el modo Wi-Fi Direct](#)

[Wi-Fi Protected Setup \(WPS\)](#)

[Cómo imprimir una hoja de estado de la red](#)

[Cómo imprimir un informe de la conexión de red](#)

[Cómo cambiar o actualizar las conexiones de red](#)

## Recomendaciones de seguridad en la red

Para ayudar a impedir el acceso no autorizado a su producto a través de una red, debe proteger su entorno de red utilizando medidas de seguridad adecuadas.

Las medidas de seguridad, tales como las que se indican a continuación, pueden ayudar a impedir amenazas como, por ejemplo, la pérdida de datos del usuario, el uso no autorizado de líneas telefónicas y de fax y otras intrusiones.

- **Habilitar funciones de seguridad en su LAN inalámbrica**

Habilite las funciones de seguridad apropiadas en la red inalámbrica que va a utilizar con su producto. Las funciones de seguridad de red, tal como una contraseña de red, pueden impedir la interceptación de tráfico a través de la red inalámbrica. Es posible que su router ya tenga una contraseña predeterminada habilitada por su proveedor de servicios de Internet (ISP, por sus siglas en inglés). Consulte la documentación de su ISP o su router para obtener instrucciones sobre cómo cambiar la contraseña predeterminada y proteger mejor su red.

- **Conectar su producto solo a una red protegida por un firewall**

Cuando conecta su producto directamente a Internet, su producto queda más vulnerable a amenazas de seguridad. Mejor conéctelo a un router o a otra conexión de red protegida por un firewall. Es posible que su router ya tenga un firewall configurado por su proveedor de servicios de Internet; consulte con su proveedor para confirmar. Para obtener los mejores resultados, configure y utilice una dirección IP privada para su conexión de red.

- **Cambiar la contraseña de administrador predeterminada en su producto**

Si su producto tiene la opción para configurar una contraseña de administrador, cambie la contraseña de administrador predeterminada para impedir el acceso de usuarios no autorizados a los datos

personales guardados en su producto, tales como los nombres de identificación, las contraseñas y las listas de contactos.

**Tema principal:** [Cómo configurar el producto en una red Wi-Fi](#)

## Cómo configurar el modo de infraestructura Wi-Fi

Puede configurar el producto para que se comunice con la impresora utilizando un punto de acceso o router inalámbrico. El punto de acceso o router inalámbrico puede estar conectado a su computadora por medio de una red inalámbrica o alámbrica.

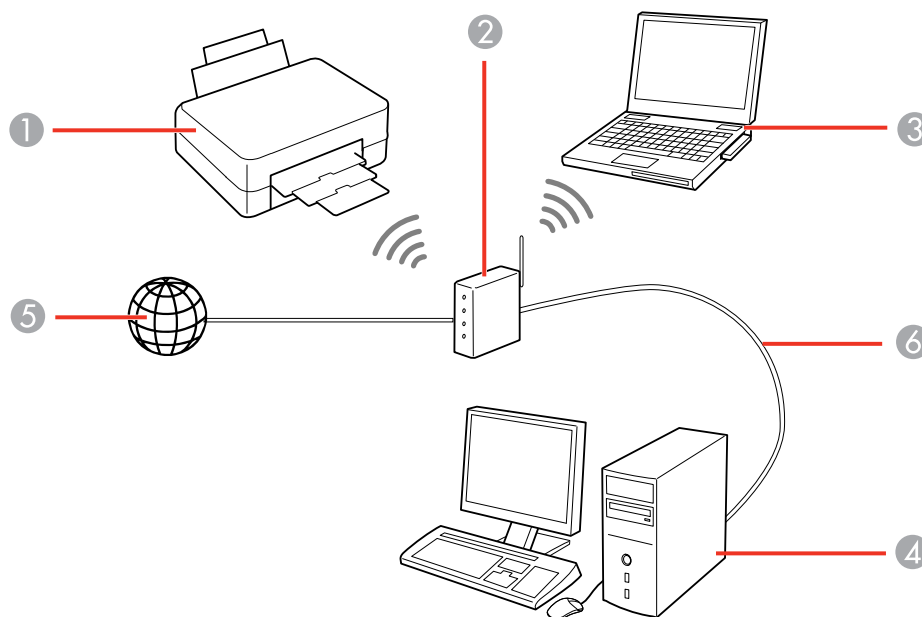

- 1 Producto Epson
- 2 Punto de acceso o router inalámbrico
- 3 Computadora con interfaz inalámbrica
- 4 Computadora
- 5 Internet

- 6 Cable Ethernet (utilizado únicamente para una conexión alámbrica al punto de acceso o router inalámbrico)

[Cómo seleccionar los ajustes de red inalámbrica desde el panel de control](#)

**Tema principal:** [Cómo configurar el producto en una red Wi-Fi](#)

## Cómo seleccionar los ajustes de red inalámbrica desde el panel de control

Puede seleccionar o cambiar los ajustes de red inalámbrica usando el panel de control del producto.

Para instalar el producto en una red inalámbrica, siga las instrucciones de la *Guía de instalación* e instale el software necesario. El programa del instalador lo guía por la configuración del producto en una red.

**Nota:** Si el producto sufre una avería o necesita mandarlo a reparar, puede perder los datos y ajustes de red. Epson no se hace responsable de hacer una copia de seguridad o de recuperar los datos y los ajustes durante o después del periodo de garantía. Se recomienda crear su propia copia de seguridad o imprimir sus datos y ajustes de red.

1. Pulse el botón  de inicio, si es necesario.
2. Pulse los botones de flecha para seleccionar **Configuración Wi-Fi**, luego pulse el botón **OK**.

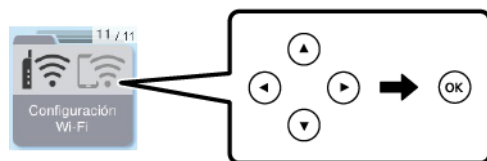





3. Pulse el botón **OK** para seleccionar **Wi-Fi (Recomendado)**, luego pulse el botón **OK** otra vez.
4. Pulse el botón **OK** para seleccionar **Asistente de instalación de Wi-Fi**, luego pulse el botón **OK** otra vez.
5. Pulse los botones de flecha para seleccionar el nombre de su red inalámbrica y pulse el botón **OK**. Si no ve el nombre de su red inalámbrica, pulse el botón  de reiniciar para actualizar la lista. Si aún no aparece, puede ingresarlo manualmente.

**Nota:** Para ingresar el nombre de la red inalámbrica manualmente, seleccione **Otros SSID** y pulse el botón **OK**.

6. Ingrese la contraseña de su red inalámbrica (o el nombre de la red y luego la contraseña).



**Nota:** Utilice los botones de flecha del panel de control para navegar el teclado virtual y pulse el botón **OK** para seleccionar el carácter que desea. Si el nombre de la red y la contraseña contienen letras mayúsculas o minúsculas, es importante que las ingrese correctamente. Asimismo, debe ingresar correctamente las letras, los números y caracteres especiales.

- Para mover el cursor, seleccione la flecha izquierda o derecha.
  - Para alternar entre minúsculas y mayúsculas o ingresar números o símbolos, seleccione **A1#** o pulse el botón ↻ de reiniciar panel de control.
  - Para introducir un espacio, seleccione .
  - Para borrar el carácter anterior, seleccione .
  - Cuando termine de ingresar caracteres, seleccione **OK** y pulse el botón **OK**.
7. Si desea imprimir un informe de la conexión de red, pulse el botón  de iniciar. (De lo contrario, pulse el botón  de cancelar).
8. Pulse el botón  de inicio para regresar a la pantalla de inicio.

El icono  de Wi-Fi que aparece en la pantalla Configuración Wi-Fi indica el estado de la conexión inalámbrica. Si el producto no está conectado a la red, es posible que haya seleccionado el nombre de red incorrecto o ingresado la contraseña de forma incorrecta. Repita estos pasos para volver a intentarlo.

**Tema principal:** [Cómo configurar el modo de infraestructura Wi-Fi](#)

**Referencias relacionadas**

[Información de los iconos de estado](#)

**Tareas relacionadas**

[Cómo introducir caracteres en la pantalla LCD](#)

## Cómo configurar el modo Wi-Fi Direct

Puede configurar su producto para que se comunice directamente con su computadora u otro dispositivo sin requerir un punto de acceso o router inalámbrico. En modo Wi-Fi Direct, el producto mismo actúa como un punto de acceso de la red para hasta 8 dispositivos.

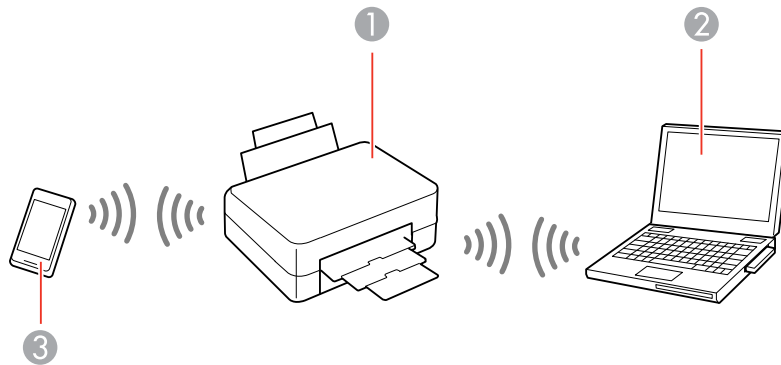

- 1 Producto Epson
- 2 Computadora con interfaz inalámbrica
- 3 Otro dispositivo inalámbrico

[Cómo activar el modo Wi-Fi Direct \(AP sencillo\)](#)

**Tema principal:** [Cómo configurar el producto en una red Wi-Fi](#)

## Cómo activar el modo Wi-Fi Direct (AP sencillo)

Puede activar el modo Wi-Fi Direct para permitir una comunicación directa entre el producto y su computadora, dispositivos móviles u otros dispositivos (hasta 8) sin un router o punto de acceso inalámbrico.

**Nota:** Compruebe que la aplicación Epson Smart Panel u otra aplicación Epson compatible esté instalada en su dispositivo móvil antes de conectarlo a la impresora.

1. Pulse el botón  de inicio, si es necesario.
2. Pulse los botones de flecha para seleccionar **Configuración Wi-Fi**, luego pulse el botón **OK**.

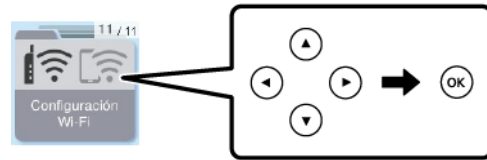

3. Pulse los botones de flecha para seleccionar **Wi-Fi Direct** y pulse el botón **OK**.
4. Pulse el botón **OK** dos veces.
5. Realice una de las siguientes acciones:
  - Abra la aplicación Epson Smart Panel en su dispositivo, luego pulse el botón de flecha hacia abajo en el panel de control del producto para ver la información del producto. Utilice la información en la pantalla LCD del producto para seleccionar su producto en la aplicación Epson Smart Panel. Continúe con el paso 7.
  - Para conectar su dispositivo sin usar la aplicación Epson Smart Panel, pulse el botón de flecha izquierda para seleccionar **Otros métodos** y continúe con el siguiente paso.
6. Realice una de las siguientes acciones:
  - Para dispositivos iOS, seleccione **iOS**. Pulse el botón **OK**, luego escanee el código QR con la aplicación de la cámara de su dispositivo y siga las instrucciones que aparecen en su dispositivo.
  - Para otros tipos de dispositivos, seleccione **Otros dispositivos con SO**. Pulse el botón de flecha hacia abajo para mostrar la información del producto, luego utilice su dispositivo para seleccionar el nombre de la red Wi-Fi (SSID) que aparece en la pantalla LCD e introduzca la contraseña que aparece.
7. Pulse el botón **OK** para salir del menú.

El icono  Wi-Fi Direct que aparece en la pantalla Configuración Wi-Fi indica si la función Wi-Fi Direct está activada en el producto. Si su dispositivo no está conectado, repita estos pasos para intentarlo otra vez.

**Tema principal:** [Cómo configurar el modo Wi-Fi Direct](#)

## Referencias relacionadas

[Información de los iconos de estado](#)

## Tareas relacionadas

[Cómo utilizar la aplicación móvil Epson Smart Panel](#)

# Wi-Fi Protected Setup (WPS)

Si su red utiliza un router o punto de acceso inalámbrico compatible con WPS, puede conectar el producto rápidamente a la red utilizando el estándar Wi-Fi Protected Setup (WPS).

**Nota:** Para comprobar si su router es compatible con WPS, busque un botón denominado **WPS** en el router o punto de acceso. Si no tiene un botón físico, es posible que tenga un botón WPS virtual en el software del dispositivo. Consulte la documentación de su producto de red para obtener detalles.

[Cómo utilizar WPS para conectar el producto a una red](#)

**Tema principal:** [Cómo configurar el producto en una red Wi-Fi](#)

## Cómo utilizar WPS para conectar el producto a una red

Si tiene un router o punto de acceso compatible con WPS, puede utilizar la función Wi-Fi Protected Setup (WPS) para conectar su producto a la red.

1. Pulse el botón **WPS** del router.
2. En el producto, pulse el botón  de inicio, si es necesario.
3. Pulse los botones de flecha para seleccionar **Configuración Wi-Fi**, luego pulse el botón **OK**.

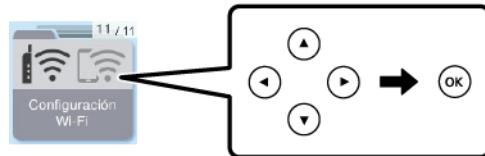

4. Pulse el botón **OK** para seleccionar **Wi-Fi (Recomendado)**, luego pulse el botón **OK** otra vez.
5. Pulse el botón **OK** otra vez.
6. Pulse los botones de flecha para seleccionar **Configuración de pulsador (WPS)** y pulse el botón **OK**.
7. Siga las instrucciones que aparecen en la pantalla LCD para finalizar la configuración de WPS.

El icono  de Wi-Fi se muestra en la pantalla Configuración Wi-Fi e indica el estado de la conexión inalámbrica. Si el producto no está conectado a la red, repita estos pasos para intentar otra vez.

**Tema principal:** [Wi-Fi Protected Setup \(WPS\)](#)

**Referencias relacionadas**

[Información de los iconos de estado](#)

## Cómo imprimir una hoja de estado de la red

Puede imprimir una hoja de estado de la red para obtener información detallada sobre el estado de la red de su producto.

1. Pulse el botón  de inicio, si es necesario.
2. Pulse los botones de flecha para seleccionar **Configuración**, luego pulse el botón **OK**.

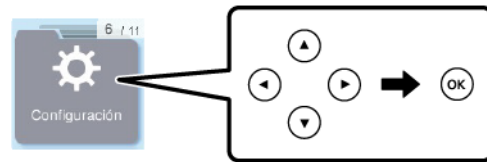

3. Pulse los botones de flecha para seleccionar **Ajustes de red** y pulse el botón **OK**.
4. Seleccione **Imprimir hoja de estado** y pulse el botón **OK**.
5. Pulse el botón  de inicio para imprimir la hoja de estado de la red.

Si desea cancelar la operación, pulse el botón  de cancelar.

Examine los ajustes que se muestran en la hoja de estado de la red para diagnosticar cualquier problema que tenga.

**Tema principal:** [Cómo configurar el producto en una red Wi-Fi](#)

**Temas relacionados**

[Cómo cargar papel](#)

## Cómo imprimir un informe de la conexión de red

Puede imprimir un informe de la conexión de red para ver soluciones a los problemas que pueda tener cuando utilice el producto en una red.



1. Pulse el botón  de inicio, si es necesario.
2. Pulse los botones de flecha para seleccionar **Configuración**, luego pulse el botón **OK**.

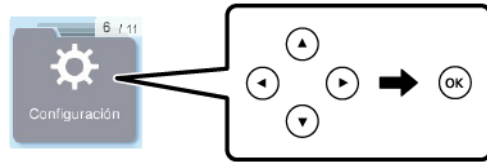

3. Pulse los botones de flecha para seleccionar **Ajustes de red** y pulse el botón **OK**.
4. Seleccione **Estado de conexión** y pulse el botón **OK**.
5. Pulse el botón  de iniciar para imprimir el informe de la conexión de red.

Revise los códigos de error y las soluciones que se muestran en el informe de la conexión de red.

[Códigos y mensajes del informe de la conexión de red](#)

**Tema principal:** [Cómo configurar el producto en una red Wi-Fi](#)

**Temas relacionados**

[Cómo cargar papel](#)

## Códigos y mensajes del informe de la conexión de red

Revise los códigos de error y los mensajes que aparecen en el informe de la conexión de red para resolver problemas que pueda tener con las conexiones de red. Estas tablas muestran las soluciones a problemas según los códigos de error y los mensajes que pueden aparecer en la parte superior del informe.

Revise la conexión de red		1
Comprobar resultado	FRACASO	
Código de error	(E-1)	
Revise que el cable de red esté conectado y que los dispositivos de red (concentrador, enrutador, punto de acceso) estén encendidos.		2
Si persisten los problemas, vea la documentación para obtener ayuda y consejos de red.		

- 1 Código de error
- 2 Mensaje

**Nota:** Es posible que los códigos de error y los mensajes que aparecen a continuación no apliquen a su producto.

### Códigos de error y mensajes

Código de error y mensaje	Solución
<b>E-1</b> Revise que el cable de red esté conectado y que los dispositivos de red, como un concentrador, enrutador o punto de acceso, estén encendidos.	Compruebe que su router, punto de acceso o concentrador esté encendido y que el cable de red esté firmemente conectado a su dispositivo y a su producto.  Si está tratando de configurar una conexión Wi-Fi, retire el cable USB y configure la conexión Wi-Fi nuevamente. No puede tener una conexión Ethernet y Wi-Fi al mismo tiempo.

Código de error y mensaje	Solución
<p><b>E-2, E-3 o E-7</b></p> <p>No se han encontrado nombres de red inalámbrica (SSID). Confirme que el enrutador/punto de acceso esté activado y que la red inalámbrica (SSID) esté correctamente configurada. Si necesita asistencia, póngase en contacto con su administrador de red.</p> <p>No se han encontrado nombres de red inalámbrica (SSID). Confirme que el nombre de red inalámbrica (SSID) del PC que desea conectar esté correctamente configurado. Si necesita asistencia, póngase en contacto con su administrador de red.</p> <p>La clave/contraseña de seguridad introducida no se corresponde con la configurada para su enrutador/punto de acceso. Confirme la clave/contraseña de seguridad. Si necesita asistencia, póngase en contacto con su administrador de red.</p>	<p>Revise lo siguiente:</p> <ul style="list-style-type: none"> <li>• Compruebe que el router o punto de acceso esté encendido y que esté conectado correctamente a su computadora o dispositivo de red.</li> <li>• Apague el router o punto de acceso, espere aproximadamente 10 segundos y luego vuelva a encenderlo.</li> <li>• Acerque el producto a su router o punto de acceso y retire cualquier obstáculo que se encuentre entre ellos. También aleje su producto de dispositivos, tales como teléfonos inalámbricos o microondas.</li> <li>• Confirme que el SSID que se muestra en el informe de la conexión de red coincida con la etiqueta localizada en su router o punto de acceso. También compruebe que el SSID solo utiliza símbolos o caracteres ASCII o el producto no podrá mostrar el SSID correctamente.</li> <li>• Si está tratando de establecer una conexión mediante el método de pulsar un botón (WPS), asegúrese de que su router o punto de acceso sea compatible con esta función.</li> <li>• Si está utilizando una contraseña de red, revise la etiqueta localizada en su router o punto de acceso para confirmar que está utilizando la contraseña correcta, o bien consulte con su administrador de red o la documentación del router o punto de acceso.</li> <li>• Si está utilizando un dispositivo inteligente que genera un SSID, consulte la documentación del dispositivo para obtener el SSID y la contraseña que debe utilizar.</li> <li>• Si su conexión inalámbrica se desconecta de repente y otro dispositivo inteligente se agregó a la red utilizando el método de pulsar un botón (WPS) o su red se configuró a través de otro método, intente descargar e instalar el software del producto otra vez.</li> </ul>

Código de error y mensaje	Solución
<p><b>E-5</b></p> <p>El modo de seguridad (ej. WEP, WPA) no se corresponde con la configuración actual de la impresora. Confirme el modo de seguridad y póngase en contacto con el administrador de red para obtener asistencia.</p>	<p>Si el tipo de seguridad de su router o punto de acceso no es uno de los siguientes, cambie el tipo de seguridad en su router o punto de acceso y reinicie los ajustes de red de su producto.</p> <ul style="list-style-type: none"> <li>• WEP de 64 bits (40 bits)</li> <li>• WEP de 128 bits (104 bits)</li> <li>• WPA PSK (TKIP/AES); también se conoce como WPA Personal</li> <li>• WPA2 PSK (TKIP/AES); también se conoce como WPA2 Personal</li> <li>• WPA (TKIP/AES)</li> <li>• WPA2 (TKIP/AES)</li> <li>• WPA3-SAE (AES)</li> </ul> <p>También asegure que esté conectando su producto a la banda de 2,4 GHz de su red y que esté utilizando la contraseña correcta para esa banda.</p>
<p><b>E-6</b></p> <p>Es posible que la dirección MAC de su impresora esté filtrada. Compruebe si su enrutador/punto de acceso presenta restricciones como filtro de dirección MAC. Consulte la documentación del enrutador/punto de acceso o, si necesita asistencia, póngase en contacto con su administrador de red.</p>	<p>Si su router o punto de acceso tiene un filtrado de dirección habilitado, registre la dirección MAC de su producto para que no sea filtrada. Localice la dirección MAC en el informe de la conexión de red y consulte la documentación de su router o punto de acceso para obtener instrucciones.</p> <p>Si su router o punto de acceso está utilizando una autenticación compartida con seguridad WEP, confirme que está utilizando la clave de autenticación y el índice correctos.</p> <p>Si su router o punto de acceso limita el número de dispositivos conectados, aumente el límite de conexiones. Consulte la documentación de su router o punto de acceso para obtener instrucciones.</p>

Código de error y mensaje	Solución
<p><b>E-8</b></p> <p>Se ha asignado a la impresora una dirección IP incorrecta. Confirme la configuración de la dirección IP del dispositivo de red (nodo, enrutador o punto de acceso). Si necesita asistencia, póngase en contacto con su administrador de red.</p>	<p>Si el ajuste <b>Obtener dirección IP</b> está configurado en <b>Automática</b>, habilite el protocolo DHCP en su router o punto de acceso. Si está configurado en <b>Manual</b>, es posible que la dirección IP esté fuera del intervalo o en un segmento de red diferente; configure una dirección IP válida utilizando el panel de control del producto o la utilidad Web Config.</p> <p>También puede tratar de apagar su producto y el router o punto de acceso, esperar aproximadamente 10 segundos y luego encenderlos de nuevo.</p>
<p><b>E-9</b></p> <p>Confirme la configuración de la conexión y de la red del PC u otro dispositivo. Está disponible la conexión mediante la configuración EpsonNet Setup. Si necesita asistencia, póngase en contacto con su administrador de red.</p>	<p>Asegure que su computadora y dispositivo de red estén encendidos. También compruebe que puede acceder a Internet y a otros dispositivos en la misma red desde los dispositivos que desea conectar a su producto.</p> <p>Si aún no puede establecer una conexión con el producto, apague el router o punto de acceso, espere aproximadamente 10 segundos y luego vuelva a encenderlo. Descargue e instale el software de su producto nuevamente para restablecer los ajustes de red.</p>

Código de error y mensaje	Solución
<p><b>E-10</b></p> <p>Confirme la configuración de la dirección IP, la máscara de subred y la puerta de enlace predeterminada. Está disponible la conexión mediante la configuración EpsonNet Setup. Si necesita asistencia, póngase en contacto con su administrador de red.</p>	<p>Compruebe que los otros dispositivos en la red estén encendidos y haga lo siguiente:</p> <ul style="list-style-type: none"> <li>• Si el ajuste <b>Obtener dirección IP</b> del producto está configurado en <b>Manual</b>, confirme la dirección IP, la máscara de subred y las direcciones de puerta de enlace predeterminadas en el informe de la conexión de red. Si no están correctas, corrígelas.</li> <li>• Si el protocolo DHCP está habilitado, configure el ajuste <b>Obtener dirección IP</b> del producto en <b>Automática</b>. Si desea utilizar la dirección asignada por el protocolo DHCP como una dirección estática, configure el ajuste <b>Obtener dirección IP</b> en <b>Manual</b>, introduzca la dirección IP del producto exactamente como aparece en el informe de la conexión de red y configure la máscara de subred en 255.255.255.0.</li> </ul> <p>Si aún no puede establecer una conexión con el producto, apague el router o punto de acceso, espere aproximadamente 10 segundos y luego vuelva a encenderlo.</p>
<p><b>E-11</b></p> <p>La configuración no se ha completado satisfactoriamente. Confirme la configuración de la puerta de enlace predeterminada. Está disponible la conexión mediante la configuración EpsonNet Setup. Si necesita asistencia, póngase en contacto con su administrador de red.</p>	<p>Si configuró el ajuste <b>Configuración TCP/IP</b> en <b>Manual</b>, revise que la dirección de la puerta de enlace predeterminada que aparece en el informe de la conexión de red sea correcta. También compruebe que el dispositivo que está establecido como la puerta de enlace predeterminada esté encendido.</p>

Código de error y mensaje	Solución
<p><b>E-12</b></p> <p>Confirme lo siguiente:</p> <ul style="list-style-type: none"> <li>- Clave de seguridad/contraseña sea correcta</li> <li>- Índice de clave de seguridad/contraseña sea el primer número</li> <li>- Configuración de dirección IP, máscara de subred o puerta de enlace predeterminada sea correcta</li> </ul> <p>Si necesita asistencia, póngase en contacto con su administrador de red.</p>	<p>Compruebe que los otros dispositivos en la red estén encendidos y haga lo siguiente:</p> <ul style="list-style-type: none"> <li>• Si las ingresó manualmente, compruebe que la dirección IP, la máscara de subred y las direcciones de puerta de enlace predeterminadas estén correctas.</li> <li>• Confirme que la máscara de subred y las direcciones de puerta de enlace predeterminadas para los otros dispositivos sean las mismas.</li> <li>• Compruebe que la dirección IP no entra en conflicto con otros dispositivos.</li> </ul> <p>Si aún no puede establecer una conexión con su producto, haga lo siguiente:</p> <ul style="list-style-type: none"> <li>• Apague el router o punto de acceso, espere aproximadamente 10 segundos y luego vuelva a encenderlo.</li> <li>• Descargue e instale el software de su producto nuevamente para restablecer los ajustes de red.</li> <li>• Si su router o punto de acceso utiliza el tipo de seguridad WEP con varias contraseñas registradas, asegure que la primera contraseña registrada esté configurada en el producto.</li> </ul>

<b>Código de error y mensaje</b>	<b>Solución</b>
<p><b>E-13</b></p> <p>Confirme lo siguiente:</p> <ul style="list-style-type: none"> <li>- Clave de seguridad/contraseña sea correcta</li> <li>- Índice de clave de seguridad/contraseña sea el primer número</li> <li>- Configuración de red y conexión del PC u otro dispositivo sea correcta</li> </ul> <p>Si necesita asistencia, póngase en contacto con su administrador de red.</p>	<p>Compruebe que su router, punto de acceso o concentrador esté encendido. También confirme que la configuración TCP/IP en su router, punto de acceso o concentrador no ha sido definido manualmente; esto puede causar que los ajustes de red de su producto sean diferentes que los dispositivos configurados manualmente.</p> <p>Si aún no puede establecer una conexión con su producto, haga lo siguiente:</p> <ul style="list-style-type: none"> <li>• Apague el router o punto de acceso, espere aproximadamente 10 segundos y luego vuelva a encenderlo.</li> <li>• Descargue e instale el software de su producto nuevamente para restablecer los ajustes de red.</li> <li>• Si su router o punto de acceso utiliza el tipo de seguridad WEP con varias contraseñas registradas, asegure que la primera contraseña registrada esté configurada en el producto.</li> </ul>

### Mensajes del entorno de red

<b>Mensaje</b>	<b>Solución</b>
<p>El entorno Wi-Fi necesita mejoras. Apague el enrutador inalámbrico y, a continuación, enciéndalo. Si la conexión no mejora, consulte la documentación para el enrutador inalámbrico.</p>	<p>Acerque el producto a su router o punto de acceso y retire cualquier obstáculo que se encuentre entre ellos. Luego, apague el router o punto de acceso, espere aproximadamente 10 segundos y vuelva a encenderlo. Si aún no puede conectarse al producto, consulte la documentación incluida con el router o punto de acceso para obtener soluciones.</p>
<p>*No se puede conectar más dispositivos. Desconecte un dispositivo conectado para agregar otro.</p>	<p>Puede conectar hasta 8 computadoras u otros dispositivos al producto mediante una conexión Wi-Fi Direct (AP simple). Si desea agregar otro dispositivo, primero desconecte uno de los dispositivos conectados.</p>



Mensaje	Solución
En el entorno existe la misma SSID que Wi-Fi Direct. Cambie el SSID de Wi-Fi Direct si no puede conectar un dispositivo inteligente a la impresora.	Cambie el SSID de Wi-Fi Direct.

**Tema principal:** [Cómo imprimir un informe de la conexión de red](#)

## Cómo cambiar o actualizar las conexiones de red

Consulte las siguientes secciones para cambiar o actualizar cómo su producto se conecta a una red.

[Cómo acceder a la utilidad Web Config](#)

[Cómo cambiar de una conexión USB a una conexión Wi-Fi](#)

[Cómo conectar el producto a un router Wi-Fi nuevo](#)

[Cómo desactivar las funciones de Wi-Fi](#)

**Tema principal:** [Cómo configurar el producto en una red Wi-Fi](#)

## Cómo acceder a la utilidad Web Config

Puede seleccionar los ajustes de red de su producto y confirmar su estado de operación utilizando un navegador web. Para hacer esto, debe acceder a la utilidad Web Config incorporada del producto desde una computadora u otro dispositivo que esté conectado a la misma red que el producto.

**Nota:** También puede acceder a la utilidad Web Config desde el área de la información del producto en la aplicación Epson Smart Panel.

1. Imprima una hoja de estado de la red.
2. Localice la dirección IP del producto que se encuentra en la hoja de estado de la red.
3. En una computadora u otro dispositivo conectado a la misma red que el producto, abra un navegador web.
4. Introduzca la dirección IP del producto en la barra de direcciones.

Verá las opciones disponibles de la utilidad Web Config.

**Nota:** La contraseña de administrador se requiere para acceder a todas las funciones de la utilidad Web Config. La contraseña predeterminada es el número de serie del producto. Revise la etiqueta en el producto para localizar el número de serie.

**Tema principal:** [Cómo cambiar o actualizar las conexiones de red](#)

**Tareas relacionadas**

[Cómo imprimir una hoja de estado de la red](#)

## Cómo cambiar de una conexión USB a una conexión Wi-Fi

Si conectó el producto a su computadora utilizando una conexión USB, puede cambiar a una conexión Wi-Fi.

1. Desconecte el cable USB del producto.
2. Desinstale el software del producto.
3. Descargue el software del producto de la página web de Epson e instálelo utilizando las instrucciones en la *Guía de instalación*.

**Tema principal:** [Cómo cambiar o actualizar las conexiones de red](#)

**Conceptos relacionados**

[Cómo desinstalar el software del producto](#)

## Cómo conectar el producto a un router Wi-Fi nuevo

Si cambia el router inalámbrico que ha estado utilizando en su red, necesita actualizar la conexión Wi-Fi del producto para utilizar el router nuevo.

**Nota:** Si cambia a un router inalámbrico de 5 GHz, configure el router para operar en modo de banda dual (2,4 GHz y 5 GHz). Si su router utiliza el mismo nombre de red (SSID) para las bandas de 2,4 GHz y de 5 GHz, cambie el nombre de las bandas para que cada una tenga un nombre de red (SSID) diferente, como, por ejemplo, Red de hogar 2,4 GHz y Red de hogar 5 GHz. Consulte la documentación del router para obtener instrucciones.

1. Realice una de las siguientes acciones:
  - **Windows:** Desinstale el software del producto.
  - **Mac:** Continúe con el siguiente paso.
2. Descargue el software del producto de la página web de Epson e instálelo utilizando las instrucciones en la *Guía de instalación*.

**Tema principal:** [Cómo cambiar o actualizar las conexiones de red](#)

**Conceptos relacionados**

[Cómo desinstalar el software del producto](#)

## Cómo desactivar las funciones de Wi-Fi

Es posible que tenga que desactivar las funciones de Wi-Fi del producto si cambia el tipo de conexión de red o si necesita resolver un problema con su conexión de red.

**Nota:** Antes de desactivar las funciones de Wi-Fi, asegúrese de anotar la contraseña y el SSID (nombre de red) de su producto, además de cualquier otro ajuste de red seleccionado para los servicios de Epson Connect que pueda necesitar.

1. Pulse el botón  de inicio, si es necesario.
2. Pulse los botones de flecha para seleccionar **Configuración Wi-Fi**, luego pulse el botón **OK**.

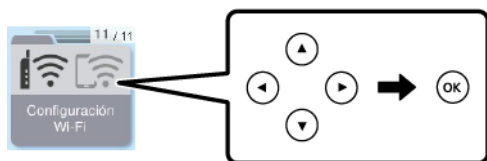

3. Pulse los botones de flecha para seleccionar **Wi-Fi (Recomendado)** o **Wi-Fi Direct** y pulse el botón **OK**.
4. Realice una de las siguientes acciones:
  - Si seleccionó **Wi-Fi (Recomendado)**, pulse el botón **OK**, pulse los botones de flecha para seleccionar **Otras** y pulse el botón **OK** otra vez. Pulse los botones de flecha para seleccionar **Deshabilitar Wi-Fi** y pulse el botón **OK**.
  - Si seleccionó **Wi-Fi Direct**, pulse el botón **OK** dos veces. Pulse el botón  de reiniciar para mostrar la pantalla de configuración, pulse los botones de flecha para seleccionar **Desactivar Wi-Fi Direct** y pulse el botón **OK** otra vez.

**Nota:** Cuando la conexión Wi-Fi Direct (AP sencillo) se deshabilita, las computadoras y los dispositivos inteligentes conectados al producto en modo Wi-Fi Direct (AP sencillo) se desconectan. Si desea desconectar un dispositivo específico, desconéctese del dispositivo en vez del producto.

5. Pulse el botón **OK** para desactivar las funciones de Wi-Fi del producto.

**Tema principal:** [Cómo cambiar o actualizar las conexiones de red](#)

## **Referencias relacionadas**

[Información de los iconos de estado](#)

---

## Cómo cargar papel

Antes de imprimir, cargue el papel para el tipo de impresión que va a realizar.

[Cómo cargar papel en el alimentador de papel posterior](#)

[Papeles Epson compatibles](#)

[Ajustes de tipo de papel - Software de impresión](#)

[Cómo seleccionar los ajustes de papel - Panel de control](#)

[Cómo seleccionar los ajustes de fuente de papel predeterminados](#)

### Cómo cargar papel en el alimentador de papel posterior

Puede imprimir documentos o fotos en una variedad de tipos y tamaños de papel.

1. Gire el protector del alimentador hacia adelante, luego levante el soporte del papel.

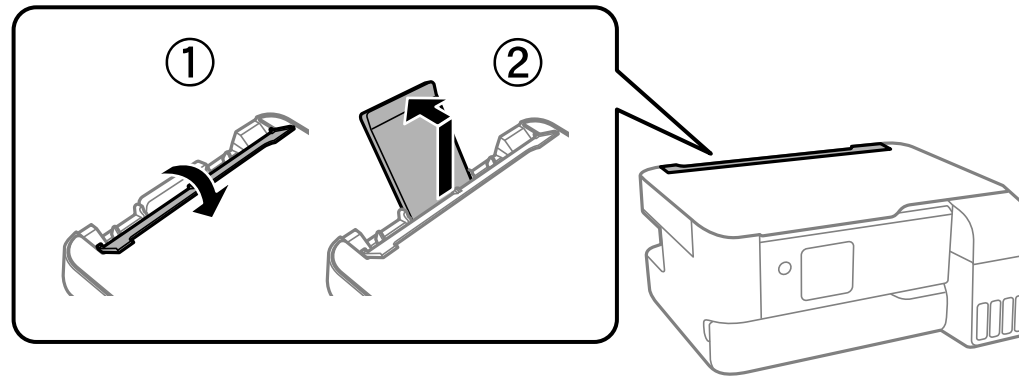

2. Deslice las guías laterales completamente hacia las orillas.

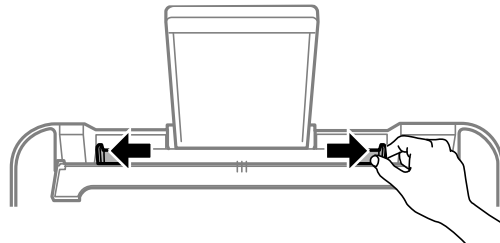

3. Si va a cargar una pila de papel, primero airee las hojas y empareje los bordes sobre una superficie plana.

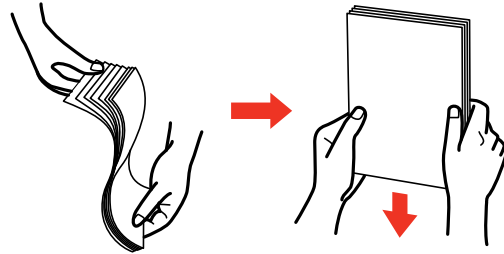

**Nota:** No airee o doble el papel fotográfico.

4. Realice una de las siguientes acciones:
- Coloque el papel en el centro del soporte del papel en posición vertical, con la cara satinada o imprimible hacia arriba.

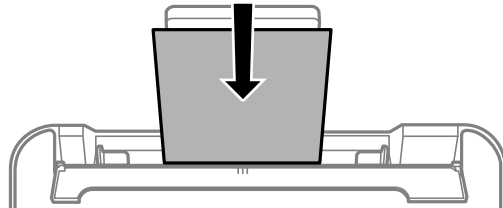

- Cargue hasta 10 sobres en el centro del alimentador de papel posterior. Carguelos por el borde corto, con la cara imprimible hacia arriba y la solapa hacia atrás.

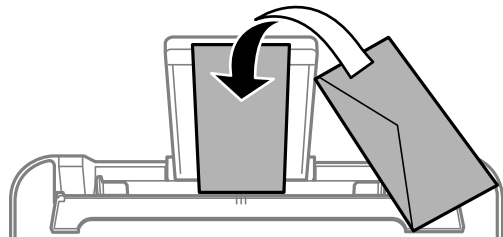

- Cargue una hoja de papel suelto u otro papel con orificios, tal como se muestra a continuación.

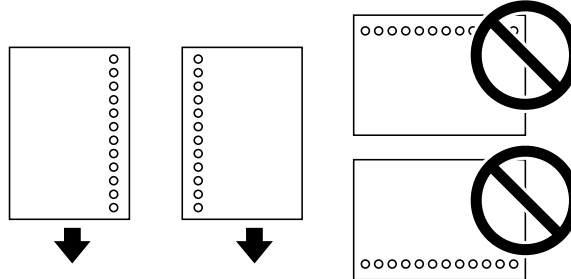

- Para cargar una hoja de papel más grande que tamaño Legal, cierre el soporte del papel y aplane el borde delantero del papel, tal como se muestra a continuación. Seleccione **User-Defined** como el ajuste de tamaño de papel.

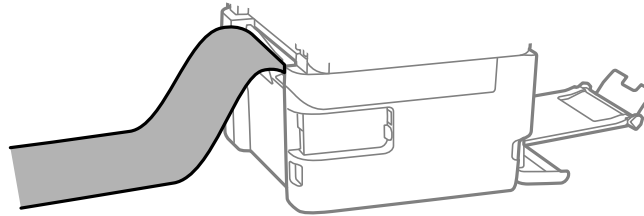

5. Deslice las guías laterales contra el papel, sin apretarlo demasiado. Luego, gire el protector del alimentador hacia atrás.

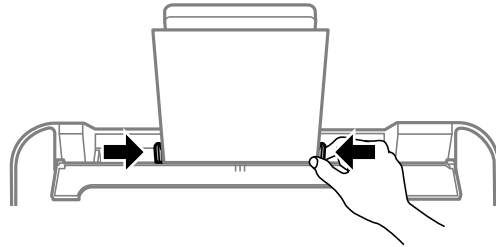

**Nota:** No coloque objetos encima del protector del alimentador. De lo contrario, puede prevenir que avance el papel.

6. Abra la tapa frontal, luego extienda la bandeja de salida completamente.

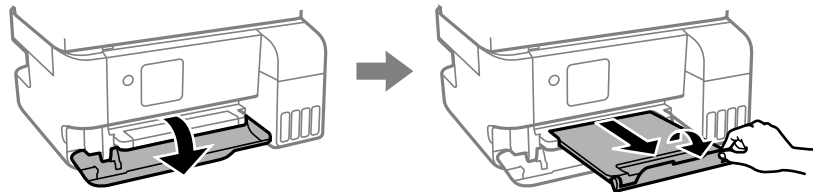

7. Si se le indica en la pantalla LCD del producto, seleccione una de las siguientes opciones:
  - Si los ajustes de papel que se muestran en la pantalla LCD coinciden con el papel cargado, seleccione **Confirmar** y pulse el botón **OK**.
  - Si los ajustes de papel que se muestran en la pantalla LCD son diferentes del papel cargado, seleccione **Cambiar**, seleccione el tamaño y tipo de papel que cargó y pulse el botón **OK**.

**Nota:** Si no desea mostrar la pantalla de los ajustes de papel automáticamente cuando carga papel en el producto, seleccione **Configuración > Configuración impresora > Conf. origen de papel > Visualización autom. conf. papel > Desactivada**. Si desactiva este ajuste, no podrá utilizar AirPrint.



Siempre siga las siguientes pautas al cargar papel:

- Cargue solo el número de hojas recomendado.
- Cargue el papel por el borde corto. Puede cargar el papel por el borde largo si selecciona el ajuste de tamaño de papel Definido por el usuario y configura el ancho del papel como el tamaño del borde largo.
- Cargue papel con membrete o preimpreso de manera que el borde superior del papel ingrese primero.
- No coloque papel por encima de la marca de flecha en el interior de las guías laterales.
- Si el papel está curvado, alíselo o dóblelo ligeramente en la dirección opuesta antes de cargarlo. Imprimir en papel curvado podría causar obstrucciones de papel y manchas en las impresiones.
- No utilice papel que esté ondulado, roto o cortado, doblado, húmedo, tenga etiquetas adhesivas o sea demasiado grueso o demasiado delgado.
- Airee y alinee los bordes del papel y de los sobres antes de cargarlos. No airee o doble el papel fotográfico.
- Si experimenta problemas al cargar una pila de sobres, alise cada sobre antes de cargarlo o cargue un sobre a la vez.
- No cargue sobres que estén ondulados, doblados o demasiado delgados, o que tengan ventanillas de plástico o solapas de adhesivo expuestas.
- Los problemas de alimentación de papel pueden ocurrir frecuentemente durante la impresión a doble cara manual cuando imprime en un lado de papel preimpreso. Reduzca el número de hojas a la mitad o menos, o cargue una hoja de papel a la vez si continúan las obstrucciones de papel.
- Para papel perforado, cargue una sola hoja de papel normal de un tamaño definido con los agujeros hacia la izquierda o hacia la derecha. Ajuste la posición de impresión de su archivo para evitar la impresión sobre los orificios.
- Para papel más largo que tamaño oficio, asegure que el borde de papel esté cortado de forma perpendicular. Un corte diagonal podría causar problemas de alimentación de papel. La bandeja de salida no puede sostener el papel largo. Prepare una caja o una bandeja para asegurar que el papel no se caiga al suelo. No toque el papel mientras está avanzando por el producto o saliendo. Se podría lastimar la mano o causar que la calidad de impresión disminuya.
- Vuelva a colocar el papel no usado en su envoltorio para evitar que se enrolle o que se reduzca la calidad de impresión.
- Consulte el paquete del papel para obtener instrucciones de carga adicionales.
- Asegúrese de usar papel de grano largo. Si no está seguro de qué tipo de papel está utilizando, revise el envoltorio del papel o contacte al fabricante para confirmar las especificaciones del papel.

- Para conseguir impresiones de alta calidad con papel Epson original, utilice el papel en el ambiente indicado en las instrucciones suministradas con el papel.

[Capacidad de carga del papel](#)

[Tipos de papel compatibles con la impresión sin márgenes](#)

**Tema principal:** [Cómo cargar papel](#)

**Referencias relacionadas**

[Capacidad de carga del papel](#)

[Especificaciones del área de impresión](#)

[Especificaciones del papel](#)

## Capacidad de carga del papel

Consulte la siguiente tabla para ver la capacidad de carga del alimentador de papel posterior. Epson recomienda el uso de papel Epson original para asegurar impresiones de alta calidad.

**Nota:** La disponibilidad del papel varía según la ubicación. Para obtener la última información sobre el papel disponible en su área, póngase en contacto con el departamento de soporte técnico de Epson.

Tipo de papel	Capacidad de carga	Capacidad para la impresión a doble cara manual
Papel normal Papel para fotocopidora	Tamaños de papel disponibles* Carta (8,5 × 11 pulg. [216 × 279 mm]), A4 (8,3 × 11,7 pulg. [210 × 297 mm]) o más pequeño: hasta la línea indicada por la marca de flecha	30 hojas
	Tamaños de papel disponibles* Oficio 9 (8,46 × 12,4 pulg. [215 × 315 mm]), 8,5 × 13 pulg. (216 × 330 mm) o más grande: 1 hoja	1 hoja
Epson Presentation Paper Matte Epson High Quality Ink Jet Paper	80 hojas	—

Tipo de papel	Capacidad de carga	Capacidad para la impresión a doble cara manual
Epson Premium Presentation Paper Matte Epson Photo Paper Glossy Epson Premium Photo Paper Glossy Epson Ultra Premium Photo Paper Glossy Epson Premium Photo Paper Semi-gloss Epson Value Photo Paper Glossy	20 hojas  Si el papel no avanza correctamente o la impresión tiene un aspecto irregular o manchas, cargue 1 hoja a la vez.	—
Epson Premium Presentation Paper Matte Double-sided	1 hoja	1 hoja
Sobres	10 sobres	—

\* Seleccione el enlace a las especificaciones del papel que aparece al final de esta sección para ver los tamaños de papel compatibles.

**Tema principal:** [Cómo cargar papel en el alimentador de papel posterior](#)

**Referencias relacionadas**

[Especificaciones del papel](#)

## Tipos de papel compatibles con la impresión sin márgenes

Puede imprimir fotos sin márgenes en tipos y tamaños de papel compatibles:

### Tipos de papel para la impresión sin márgenes

- Epson Value Photo Paper Glossy
- Epson Photo Paper Glossy
- Epson Premium Photo Paper Glossy
- Epson Ultra Premium Photo Paper Glossy
- Epson Premium Photo Paper Semi-gloss

### Tamaños de papel para la impresión sin márgenes

- 3,5 × 5 pulg. (89 × 127 mm)
- 4 × 6 pulg. (102 × 152 mm)

**Tema principal:** [Cómo cargar papel en el alimentador de papel posterior](#)

## Papeles Epson compatibles

Puede adquirir papel y tinta Epson originales de un distribuidor de productos Epson autorizado. Para encontrar el más cercano, visite la página [latin.epson.com](http://latin.epson.com) o llame a la oficina de ventas de Epson más cercana.

**Nota:** La disponibilidad del papel/soporte varía según el país.

Tipo de papel	Tamaño	Código	Número de hojas
Epson Presentation Paper Matte	Legal (8,5 × 14 pulg. [216 × 356 mm])	S041067	100
Epson Premium Presentation Paper Matte	8 × 10 pulg. (203 × 254 mm)	S041467	50
	Carta (8,5 × 11 pulg. [216 × 279 mm])	S041257-ML	50
Epson High Quality Ink Jet Paper	A4 (8,3 × 11,7 pulg. [210 × 297 mm])	S041117	100
	Carta (8,5 × 11 pulg. [216 × 279 mm])	S041111	100
Epson Premium Presentation Paper Matte Double-sided	Carta (8,5 × 11 pulg. [216 × 279 mm])	S041568	50
Epson Photo Paper Glossy	4 × 6 pulg. (102 × 152 mm)	S041809	50
		S042038	100
	Carta (8,5 × 11 pulg. [216 × 279 mm])	S041141	20
		S041271	100
A4 (8,3 × 11,7 pulg. [210 × 297 mm])	S041140	20	

Tipo de papel	Tamaño	Código	Número de hojas
Epson Premium Photo Paper Glossy	4 × 6 pulg. (102 × 152 mm)	S041808 S041727	40 100
	5 × 7 pulg. (127 × 178 mm)	S041464	20
	8 × 10 pulg. (203 × 254 mm)	S041465	20
	Carta (8,5 × 11 pulg. [216 × 279 mm])	S041286-ML S042183 S041667	20 25 50
Epson Ultra Premium Photo Paper Glossy	4 × 6 pulg. (102 × 152 mm)	S042181 S042174	60 100
	5 × 7 pulg. (127 × 178 mm)	S041945	20
	8 × 10 pulg. (203 × 254 mm)	S041946	20
	Carta (8,5 × 11 pulg. [216 × 279 mm])	S042182 S042175	25 50
Epson Premium Photo Paper Semi-gloss	4 × 6 pulg. (102 × 152 mm)	S041982	40
	Carta (8,5 × 11 pulg. [216 × 279 mm])	S041331-ML	20
Epson Value Photo Paper Glossy	Carta (8,5 × 11 pulg. [216 × 279 mm])	S400031	50
	4 × 6 pulg. (102 × 152 mm)	S400032	20
		S400033 S400034	50 100

Tema principal: [Cómo cargar papel](#)

## Ajustes de tipo de papel - Software de impresión

Para este papel	Seleccione este ajuste Tipo de papel
Papel normal	Papel normal / Bright White Paper

Para este papel	Seleccione este ajuste Tipo de papel
Sobres	Sobre
Epson Ultra Premium Photo Paper Glossy Epson Value Photo Paper Glossy	Ultra Premium Photo Paper Glossy
Epson Premium Photo Paper Glossy	Premium Photo Paper Glossy
Epson Photo Paper Glossy	Photo Paper Glossy
Epson Premium Photo Paper Semi-gloss	Premium Photo Paper Semi-Gloss
Epson Presentation Paper Matte	Presentation Paper Matte
Epson Premium Presentation Paper Matte Epson High Quality Ink Jet Paper Epson Premium Presentation Paper Matte Double-sided	Premium Presentation Paper Matte

**Nota:** Los ajustes que aparecen aquí solo están disponibles cuando imprime desde su computadora; no aplican a los ajustes del panel de control del producto.

**Tema principal:** [Cómo cargar papel](#)

## Cómo seleccionar los ajustes de papel - Panel de control

Puede cambiar el tamaño y el tipo de papel predeterminados utilizando el panel de control del producto.

**Nota:** Estos ajustes aparecen automáticamente cuando carga papel en el producto y el ajuste **Visualización autom. conf. papel** está configurado en **Activado**.

1. Pulse el botón  de inicio, si es necesario.
2. Pulse los botones de flecha para seleccionar **Configuración**, luego pulse el botón **OK**.

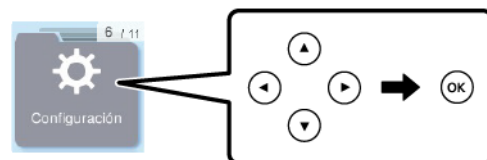

3. Seleccione **Configuración impresora > Conf. origen de papel > Configuración de papel** y pulse el botón **OK**.
4. Seleccione **Tamaño de papel**.
5. Seleccione el tamaño de papel que cargó.
6. Seleccione **Tipo de papel**.
7. Seleccione el tipo de papel que cargó.
8. Pulse el botón  de inicio para salir del menú.

[Ajustes de tipo de papel - Panel de control](#)

**Tema principal:** [Cómo cargar papel](#)

## Ajustes de tipo de papel - Panel de control

Para este papel	Seleccione este ajuste Tipo de papel
Papel normal	Papeles normal
Epson Premium Photo Paper Glossy	Prem. Glossy
Epson Ultra Premium Photo Paper Glossy Epson Value Photo Paper Glossy	Ultra Glossy
Epson Photo Paper Glossy	Satinado
Epson Premium Photo Paper Semi-gloss	Prem. Semigloss
Epson Presentation Paper Matte	Presentation Matte
Epson Premium Presentation Paper Matte Epson Premium Presentation Paper Matte Double-sided Epson High Quality Ink Jet Paper	Matte
Sobre	Sobre

**Tema principal:** [Cómo seleccionar los ajustes de papel - Panel de control](#)

## Cómo seleccionar los ajustes de fuente de papel predeterminados

Puede cambiar los ajustes de fuente de papel predeterminados utilizando el panel de control del producto.

1. Pulse el botón  de inicio, si es necesario.
2. Pulse los botones de flecha para seleccionar **Configuración**, luego pulse el botón **OK**.

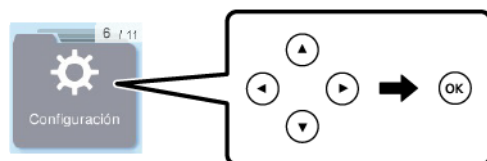

3. Seleccione **Configuración impresora > Conf. origen de papel** y pulse el botón **OK**.
4. Seleccione las opciones que desea utilizar.
5. Cuando termine, pulse el botón  de inicio para salir.

[Opciones de Conf. origen de papel](#)

**Tema principal:** [Cómo cargar papel](#)

## Opciones de Conf. origen de papel

Seleccione las opciones de fuente de papel que desea utilizar para sus trabajos de impresión.

Opción de Conf. origen de papel	Ajustes disponibles	Descripción
<b>Configuración de papel</b>	Varios	Seleccione el tamaño y el tipo de papel para cada fuente de papel.
<b>Cambio auto. A4/carta</b>	<b>Activado</b>	Si el tamaño equivocado está seleccionado, seleccione <b>Activado</b> para cambiar el tamaño de papel seleccionado para coincidir con el papel cargado (Carta o A4).
	<b>Desactivada</b>	
<b>Aviso error</b>	<b>Aviso tamaño de papel</b>	Seleccione <b>Activado</b> para cualquiera de estos ajustes si desea mostrar un mensaje de error cuando el tipo o tamaño de papel seleccionado no coincide con el papel cargado en el producto.
	<b>Aviso tipo de papel</b>	



Opción de Conf. origen de papel	Ajustes disponibles	Descripción
<b>Visualización autom. conf. papel</b>	<b>Activado</b>	Seleccione <b>Activado</b> para mostrar automáticamente un menú que le permite seleccionar el tamaño y el tipo de papel cuando carga papel en el producto.  <b>Nota:</b> Si este ajuste está desactivado, no puede imprimir desde un iPhone, iPad o iPod touch con AirPrint.
	<b>Desactivada</b>	

**Tema principal:** [Cómo seleccionar los ajustes de fuente de papel predeterminados](#)

---

## Cómo colocar originales en el producto

Siga las siguientes instrucciones para colocar sus documentos o fotos originales en el producto.

**Precaución:** No coloque ningún objeto encima del producto y no utilice la tapa como una superficie para escribir para no dañarla.

[Cómo colocar originales en el cristal del escáner](#)

### Cómo colocar originales en el cristal del escáner

Puede colocar originales de hasta estos tamaños en el cristal del escáner: Carta (8,5 × 11 pulg. [216 × 279 mm]) o A4 (8,3 × 11,7 pulg. [210 × 297 mm]).

**Nota:** Para ver instrucciones animadas acerca de cómo colocar los originales en el cristal del escáner, pulse el botón  de ayuda y seleccione **Cómo > Colocar originales > Cristal del escáner**.

1. Abra la tapa del escáner.

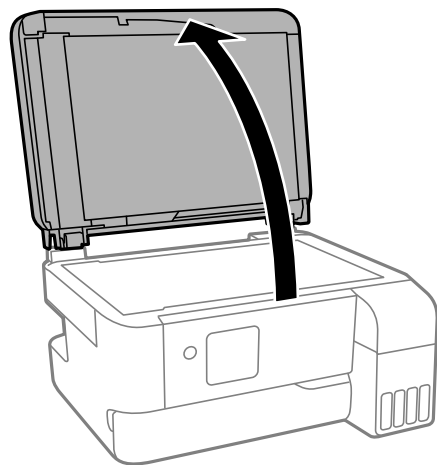

**Precaución:** Tenga cuidado de no pillarse las manos y los dedos al abrir la tapa del escáner.

**Nota:** Si hay polvo o suciedad en el cristal del escáner, el rango de escaneo se puede expandir para incluirlo, por lo tanto, la imagen del original se puede desplazar o ser reducida. Utilice un paño suave, seco y limpio para quitar cualquier polvo y suciedad del cristal del escáner antes de escanear.

2. Coloque el original boca abajo en el cristal del escáner, con la parte superior orientada hacia la esquina. Deslice el original hacia los bordes de la esquina indicada.

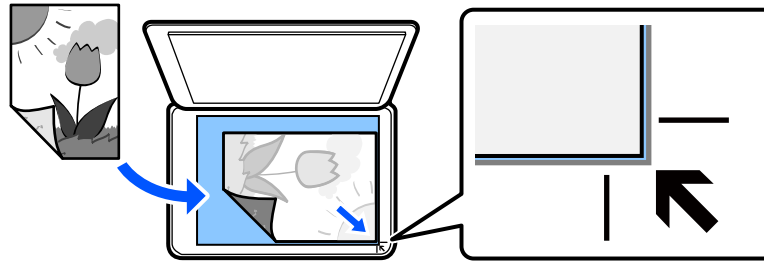

**Nota:** Si está utilizando Epson ScanSmart para escanear varias fotos a la vez, deje una distancia mínima de 0,2 pulg. (4,5 mm) del borde del cristal del escáner y una distancia mínima de 0,8 pulg. (20 mm) entre cada uno.

**Nota:** Cuando coloca originales gruesos, tales como libros, no deje que la luz exterior entre directamente en el cristal del escáner.

3. Cierre la tapa del escáner con cuidado para no mover el original.

**Precaución:** No presione sobre la tapa del escáner o el cristal del escáner, ya que podría dañar el producto.

**Advertencia:** Tenga cuidado de no pillarse las manos o los dedos al cerrar la tapa del escáner, ya que podría lastimarse.

Retire los originales después de escanear. Si deja los originales en el cristal del escáner por mucho tiempo, se pueden adherir a la superficie de cristal.

**Tema principal:** [Cómo colocar originales en el producto](#)

**Temas relacionados**

[Cómo copiar](#)

Cómo escanear

---

# Cómo copiar

Consulte la siguiente información para copiar documentos o fotos con su producto.

**Nota:** Es posible que las copias no tengan el mismo tamaño que los originales.

[Cómo copiar documentos o fotos](#)

[Opciones de copiado](#)

## Cómo copiar documentos o fotos

Puede copiar documentos o fotos en color o en blanco y negro utilizando varios tamaños y tipos de papel, incluyendo papeles especiales Epson.

1. Coloque el documento o la foto original en el cristal del escáner.
2. Cargue el papel que desea utilizar para imprimir.
3. Pulse el botón  de inicio, si es necesario.
4. Pulse los botones de flecha para seleccionar **Copiar**, luego pulse el botón **OK**.

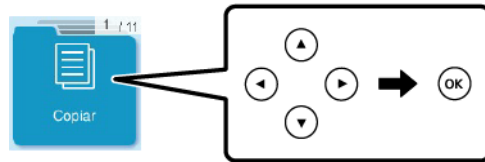

5. Pulse el botón de flecha izquierda o derecha para seleccionar una de las siguientes opciones:
  - **Color:** para copias a color
  - **B/N:** para copias en blanco y negro
6. Para imprimir más de una copia, pulse el botón de flecha hacia arriba o hacia abajo para ajustar el número (hasta 99).
7. Pulse el botón **OK** para ver los ajustes de impresión para las copias.
8. Pulse el botón de flecha hacia abajo para ver los ajustes individuales.
9. Para cambiar los ajustes de impresión, utilice los botones de flecha para seleccionar y configurar los ajustes necesarios. Cuando termine, pulse el botón **OK**.

10. Cuando esté listo para copiar, pulse el botón  de iniciar.

**Nota:** El color, el tamaño y el borde de la imagen escaneada no será exactamente igual que el original. Para cancelar la impresión, pulse el botón .

**Tema principal:** [Cómo copiar](#)

**Referencias relacionadas**

[Opciones de copiado](#)

[Papeles Epson compatibles](#)

**Temas relacionados**

[Cómo cargar papel](#)

[Cómo colocar originales en el producto](#)

## Opciones de copiado

Seleccione las opciones de copiado que desea utilizar para las copias. Para acceder a estos ajustes, seleccione **Copiar > Más** en la pantalla de inicio.

**Nota:** Es posible que no todas las opciones o ajustes estén disponibles, dependiendo de los otros ajustes de copiado seleccionados.

### Configuración

Opción de copiado	Ajustes disponibles	Descripción
Densidad	Varios niveles	Ajuste la claridad u oscuridad de las copias.
Config papel	Tamaño de papel	Seleccione el tamaño del papel.
	Tipo de papel	Seleccione el tipo de papel.
Reducir/ampliar	Tamaño real	Copia el original a su tamaño completo.
	Ajuste automático	Ajusta automáticamente el tamaño de la imagen al tamaño de papel que seleccionó.
	Personalizado 100% y otras conversiones	Hace una copia del original al 100% a menos que cambie el ajuste <b>Tamaño personaliz.</b>

Opción de copiado	Ajustes disponibles	Descripción
<b>Tamaño personaliz</b>	<b>25 - 400</b> en incrementos de 1%	Ajusta el porcentaje de redimensionamiento del original.
<b>Tamaño original</b>	Varios tamaños	Seleccione el tamaño de documento de su original. Cuando haga copias de originales de tamaños no estándares, seleccione el tamaño más cercano al original.
<b>Múlti pág</b>	<b>Una página</b>	Copia cada página del original en una hoja individual.
	<b>2 p/car</b>	Copia dos originales de una hoja en una sola hoja. Desplácese hacia abajo y seleccione los ajustes de orientación de documento y orden de diseño, según sea necesario.
<b>Calidad</b>	<b>Estándar</b>	Ajusta la calidad de las copias; la opción <b>Alta</b> ofrece una impresión de calidad superior, pero la velocidad de impresión puede ser más lenta.
	<b>Alta</b>	
<b>Copia tarjeta ID</b>	<b>Desactivada</b>	Seleccione <b>Activ</b> para copiar ambos lados de una tarjeta de identificación en un lado de una hoja de papel.
	<b>Activ</b>	
<b>Copia sin bordes</b>	<b>Desactivada</b>	Copia el original sin márgenes alrededor de los bordes. La imagen se amplía un poco para eliminar los márgenes de los bordes del papel. Seleccione <b>Activ</b> para ajustar la cantidad de expansión del original cuando imprime copias sin márgenes.
	<b>Activ</b>	
	<b>Estándar</b>	
	<b>Medio</b>	
	<b>Mínimo</b>	

Tema principal: [Cómo copiar](#)

---

## Cómo imprimir desde una computadora

Antes de imprimir desde su computadora, asegúrese de que haya configurado el producto e instalado su software, tal como se describe en la *Guía de instalación*.

**Nota:** Si tiene una conexión a Internet, se aconseja buscar actualizaciones del software del producto en la página de soporte técnico de Epson. Si aparece la pantalla Actualización del software, seleccione **Activar búsqueda automática** y haga clic en **Aceptar**. La actualización escanea su sistema para ver si tiene el software del producto más reciente. Siga las instrucciones que aparecen en pantalla. También puede buscar actualizaciones con la utilidad Epson Software Updater localizada en la carpeta de software de Epson en su computadora.

**Nota:** Los ajustes del driver de su impresora pueden diferir un poco de los ajustes que aparecen aquí hasta que actualice el driver de su impresora a la versión más reciente.

[Cómo imprimir con Windows](#)

[Cómo imprimir con el driver Epson integrado - Windows 10 S](#)

[Cómo imprimir en un Mac](#)

[Cómo imprimir desde un teléfono inteligente o tableta](#)

[Cómo imprimir con Epson Photo+](#)

[Cómo cancelar la impresión utilizando un botón del producto](#)

## Cómo imprimir con Windows

Puede imprimir con su producto usando cualquier aplicación compatible con Windows, tal como se describe en las siguientes secciones.

**Nota:** Si está utilizando su producto Epson con el sistema operativo Windows 10 S, no puede utilizar el software descrito en esta sección. Tampoco puede descargar e instalar ningún software del producto Epson de la página de Epson para utilizarlo con Windows 10 S; solamente debe obtener software de la Tienda Windows.

[Cómo seleccionar los ajustes básicos de impresión - Windows](#)

[Cómo seleccionar los ajustes de impresión a doble cara - Windows](#)

[Cómo seleccionar opciones adicionales de composición e impresión - Windows](#)

[Cómo seleccionar ajustes predefinidos de impresión - Windows](#)

[Cómo seleccionar los ajustes extendidos - Windows](#)



[Cómo imprimir su documento o foto - Windows](#)

[Cómo revisar el estado de impresión - Windows](#)

[Cómo seleccionar los ajustes de impresión predeterminados - Windows](#)

[Cómo cambiar las opciones de actualización automática](#)

**Tema principal:** [Cómo imprimir desde una computadora](#)

## **Cómo seleccionar los ajustes básicos de impresión - Windows**

Seleccione los ajustes básicos para el documento o la foto que desea imprimir.

**Nota:** Los ajustes disponibles y la apariencia de la ventana de impresión pueden diferir un poco, dependiendo de la versión de Windows y la aplicación que está utilizando.

1. Abra la foto o el documento que desea imprimir.
2. Seleccione el comando de impresión en su aplicación.

**Nota:** Es posible que tenga que seleccionar un icono de impresión en la pantalla, la opción **Imprimir** en el menú Archivo u otro comando. Consulte la utilidad de ayuda de su aplicación para obtener detalles.

3. Si es necesario, seleccione el nombre del producto como la impresora que desea utilizar.

**Nota:** También es posible que tenga que seleccionar **Propiedades** o **Preferencias** para ver los ajustes de impresión.

Verá la ficha Principal de la ventana de los ajustes de la impresora:

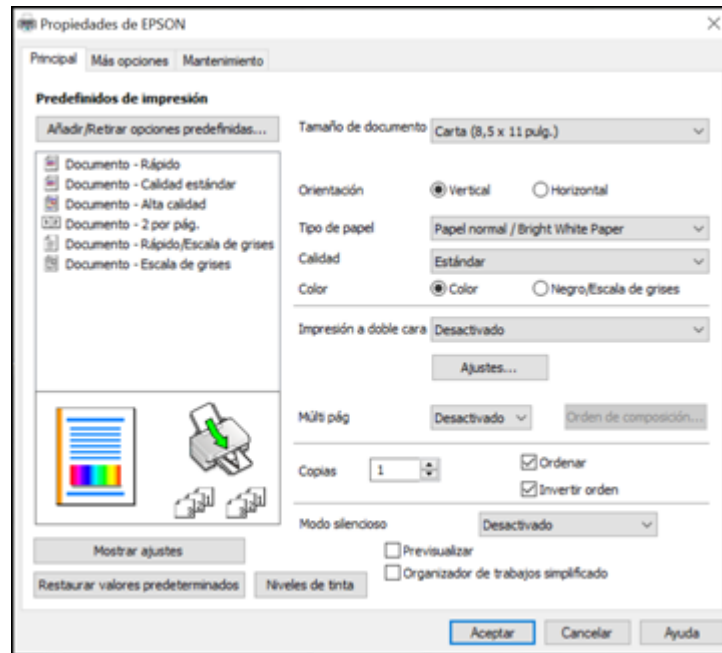

4. Seleccione el tamaño del papel que tiene cargado como el ajuste Tamaño de documento.

**Nota:** También puede seleccionar el ajuste **Definido por el usuario** para crear un tamaño de papel personalizado, pero no puede usar el ajuste **Sin márgenes** y el ajuste Calidad se configurará en **Estándar**.

5. Seleccione la casilla de verificación **Sin márgenes** si desea imprimir una foto sin márgenes. Si no ve la casilla de verificación, cambie el ajuste **Tipo de papel** a un tipo de papel que sea compatible con la impresión sin márgenes. Para acceder a opciones adicionales para imprimir sin márgenes, haga clic en **Ajustes**.

**Nota:** Revise la lista de papeles compatibles con la impresión sin márgenes para obtener más información.

6. Seleccione la orientación de su documento.

**Nota:** Si va a imprimir un sobre, seleccione **Horizontal**.

7. Seleccione el tipo de papel que tiene cargado como el ajuste Tipo de papel.

**Nota:** Es posible que el nombre del ajuste no coincida exactamente con el nombre del papel. Consulte la lista de ajustes de tipo de papel para obtener detalles.

8. Seleccione el ajuste **Calidad** apropiado para la calidad de impresión que desea utilizar.

9. Seleccione una opción de Color:

- Para imprimir un documento o una foto a color, seleccione el ajuste **Color**.
- Para imprimir texto y gráficos en negro o en tonos de gris, seleccione el ajuste **Negro/Escala de grises**.

10. Para imprimir en ambos lados del papel, seleccione el ajuste **Impresión a doble cara** y seleccione las opciones que desea utilizar.

11. Para imprimir múltiples páginas en una hoja de papel, o para ampliar una imagen para que se imprima en varias hojas, seleccione uno de los ajustes del menú Múltiples páginas y seleccione las opciones de impresión que desea utilizar.

12. Para imprimir varias copias y determinar el orden de impresión, seleccione las opciones de **Copias**.

13. Para ver una vista previa de su trabajo antes de imprimir, seleccione **Previsualizar**.

14. Para guardar el trabajo de impresión como un proyecto que se puede modificar y combinar con otros trabajos de impresión, seleccione **Organizador de trabajos simplificado**.

15. Para reducir el ruido durante la impresión cuando selecciona **Papel normal/Bright White Paper**, seleccione **Activado** en el menú Modo silencioso.

**Nota:** Al activar el **Modo silencioso**, se puede reducir la velocidad de impresión.

[Opciones de calidad de impresión - Windows](#)

[Opciones de impresión de múltiples páginas - Windows](#)

**Tema principal:** [Cómo imprimir con Windows](#)

**Referencias relacionadas**

[Ajustes de tipo de papel - Software de impresión](#)

[Tipos de papel compatibles con la impresión sin márgenes](#)

### **Tareas relacionadas**

[Cómo seleccionar los ajustes de impresión a doble cara - Windows](#)

[Cómo seleccionar opciones adicionales de composición e impresión - Windows](#)

[Cómo imprimir su documento o foto - Windows](#)

### **Opciones de calidad de impresión - Windows**

Puede seleccionar cualquiera de las opciones de Calidad disponibles para ajustar la calidad de su impresión. Algunos ajustes pueden no estar disponibles, dependiendo del tipo de papel y del ajuste de márgenes que ha elegido.

#### **Borrador**

Para la impresión de borradores en papel normal.

#### **Borrador - Vivo**

Para la impresión de borradores en papel normal con buena calidad y velocidad de impresión.

#### **Estándar**

Para la impresión de texto e imágenes con calidad normal.

#### **Estándar - Vivo**

Para la impresión de texto y gráficos con buena calidad y velocidad de impresión.

#### **Alto**

Para la impresión de fotos y gráficos con alta calidad.

#### **Más ajustes**

Abre una ventana que le permite elegir entre varios niveles de velocidad y calidad.

**Tema principal:** [Cómo seleccionar los ajustes básicos de impresión - Windows](#)

### **Opciones de impresión de múltiples páginas - Windows**

Puede seleccionar cualquiera de las opciones disponibles en el menú Múltiples páginas para configurar su trabajo de impresión de múltiples páginas.

**Nota:** Esta función no está disponible para la impresión a doble cara.

#### **2 por pág., 4 por pág., 6 por pág., 8 por pág., 9 por pág. y 16 por pág.**

Imprime varias páginas en una hoja de papel. Haga clic en el botón **Orden de composición** para seleccionar las opciones de composición de página y bordes.

#### **2×1 Póster, 2×2 Póster, 3×3 Póster, 4×4 Póster**

Imprime una imagen en varias hojas de papel para crear un póster grande. Haga clic en el botón **Ajustes** para seleccionar las opciones de composición de página y líneas de recorte.

**Tema principal:** [Cómo seleccionar los ajustes básicos de impresión - Windows](#)

## Cómo seleccionar los ajustes de impresión a doble cara - Windows

Para imprimir en ambos lados del papel, seleccione una de las opciones de **Impresión a doble cara** en la ficha Principal.

**Nota:** Esta función no está disponible para la impresión sin márgenes.

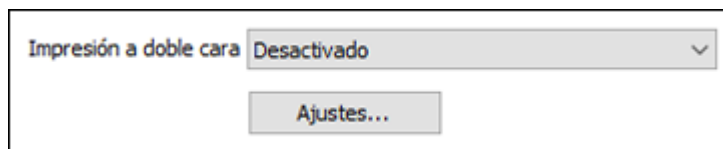

**Nota:** Tendrá que imprimir en un lado y luego voltear el papel manualmente para imprimir en el otro lado.

**Nota:** Algunas opciones pueden estar preseleccionadas o no estar disponibles, dependiendo de los otros ajustes que ha elegido o si está accediendo al producto a través de una red.

1. Seleccione una de las opciones de **Impresión a doble cara**:
  - **Manual (Encuadernación borde largo)** para imprimir su trabajo de impresión a doble cara; el producto primero imprime un lado y luego le indica que voltee el papel por el borde largo para imprimir el otro lado.
  - **Manual (Encuadernación borde corto)** para imprimir su trabajo de impresión a doble cara; el producto primero imprime un lado y luego le indica que voltee el papel por el borde corto para imprimir el otro lado.
2. Haga clic en el botón **Ajustes**.

Verá una ventana como esta:

Ajustes de encuadernación

Borde de encuadernación

Izq. Borde largo     Sup. Borde corto     Der. Borde largo

Margen de encuadernación

Portada    0,0    [0,0 ... 30,0]

Contraportada    0,0    [0,0 ... 30,0]

Unidad     mm     pulg.

Crear folleto plegado

Folleto

Encuadernación por centro     Encuadernación lateral

Aceptar    Cancelar    Ayuda

3. Seleccione las opciones de impresión a doble cara que desea utilizar.
4. Haga clic en **Aceptar** para volver a la ficha Principal.
5. Imprima una copia de prueba del documento a doble cara para comprobar los ajustes seleccionados.
6. Siga las instrucciones que aparecen en la pantalla durante la impresión.

**Nota:** La superficie del papel se puede manchar durante la impresión a doble cara. Asegure que la tinta esté seca antes de cargar el papel otra vez.

[Opciones de impresión a doble cara - Windows](#)

**Tema principal:** [Cómo imprimir con Windows](#)

**Referencias relacionadas**

[Capacidad de carga del papel](#)

**Tareas relacionadas**

[Cómo seleccionar los ajustes básicos de impresión - Windows](#)

### **Opciones de impresión a doble cara - Windows**

Puede seleccionar cualquiera de las opciones de impresión a doble cara para configurar el trabajo de impresión a doble cara.

#### **Opciones de Borde de encuadernación**

Seleccione un ajuste para orientar la encuadernación de impresiones a doble cara en la dirección deseada.

#### **Opciones de Margen de encuadernación**

Seleccione las opciones que definen un margen más ancho para permitir la encuadernación.

#### **Opción de Folleto**

Seleccione la casilla de verificación **Folleto** y una opción de encuadernación para imprimir páginas a doble cara en forma de folleto.

**Tema principal:** [Cómo seleccionar los ajustes de impresión a doble cara - Windows](#)

## Cómo seleccionar opciones adicionales de composición e impresión - Windows

Puede seleccionar una variedad de opciones adicionales de composición e impresión para su documento o foto en la ficha **Más opciones**.

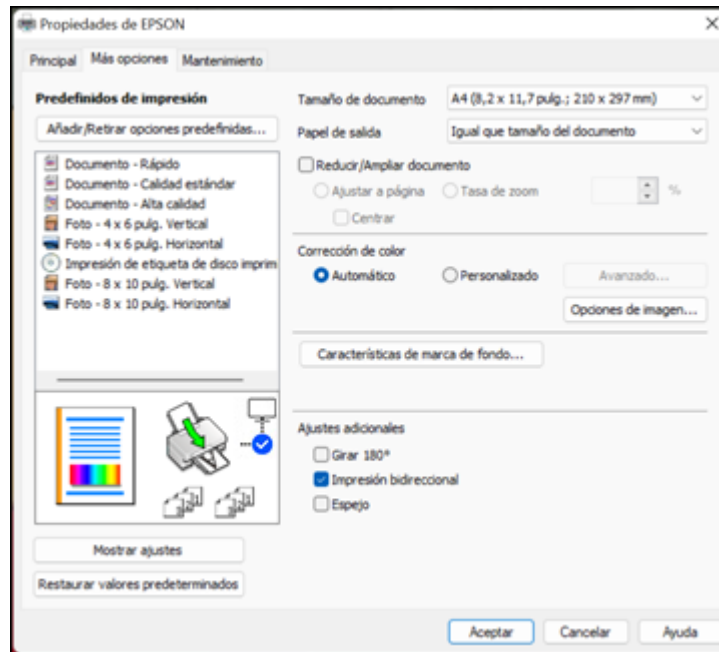

1. Para cambiar el tamaño de la impresión de su documento o foto, seleccione la casilla de verificación **Reducir/Ampliar documento** y seleccione una de estas opciones de tamaño.
  - Seleccione la opción **Ajustar a página** para cambiar el tamaño de su imagen para que se ajuste al tamaño del papel que tiene cargado en la impresora. Seleccione el tamaño de su documento o foto como el ajuste Tamaño de documento y seleccione el tamaño del papel como el ajuste Papel de salida. Si desea centrar la imagen en el papel, seleccione la opción **Centrar**.
  - Seleccione la opción **Tasa de zoom** para reducir o ampliar su documento o foto por un porcentaje específico. Seleccione el porcentaje en el menú %.
2. Seleccione una de las opciones de Corrección de color:
  - Seleccione **Automático** para ajustar automáticamente la nitidez, el brillo, el contraste y la saturación del color de su imagen.



- Seleccione **Personalizado** y haga clic en el botón **Avanzado** para ajustar manualmente los ajustes de corrección de color o para desactivar la función de gestión de color en el software de la impresora.
- Seleccione **Opciones de imagen** para acceder a ajustes adicionales para mejorar las imágenes impresas.

**Nota:** También puede seleccionar ajustes de **Impresión universal de colores**.

3. Para añadir las siguientes características, haga clic en el botón **Características de marca de fondo**:

- **Patrón anti-copia:** añade una marca de fondo que solo aparece cuando se hace una copia del documento impreso.

**Nota:** Este ajuste no está disponible para todos los tipos de impresión. Haga clic en el botón **Añadir/Borrar** para crear su propio patrón y haga clic en el botón **Ajustes** para personalizarlo.

- **Marca de fondo:** añade una marca de fondo visible al documento impreso.

**Nota:** Haga clic en el botón **Añadir/Borrar** para crear su propia marca de agua y haga clic en el botón **Ajustes** para personalizarla.

- **Encabezado/Pie de página:** añade información como la fecha y la hora a la parte superior e inferior del documento impreso.

**Nota:** Haga clic en el botón **Ajustes** para personalizar el texto y la ubicación del encabezado o pie de página.

4. Seleccione cualquiera de las opciones de Ajustes adicionales para personalizar su impresión.

[Opciones personalizadas de corrección de color - Windows](#)

[Opciones de imagen y Ajustes adicionales - Windows](#)

[Ajustes de encabezado/pie de página - Windows](#)

**Tema principal:** [Cómo imprimir con Windows](#)

**Tareas relacionadas**

[Cómo imprimir su documento o foto - Windows](#)

## Opciones personalizadas de corrección de color - Windows

Puede seleccionar cualquiera de las opciones disponibles en la ventana Corrección de color para personalizar los colores de imágenes en su trabajo de impresión.

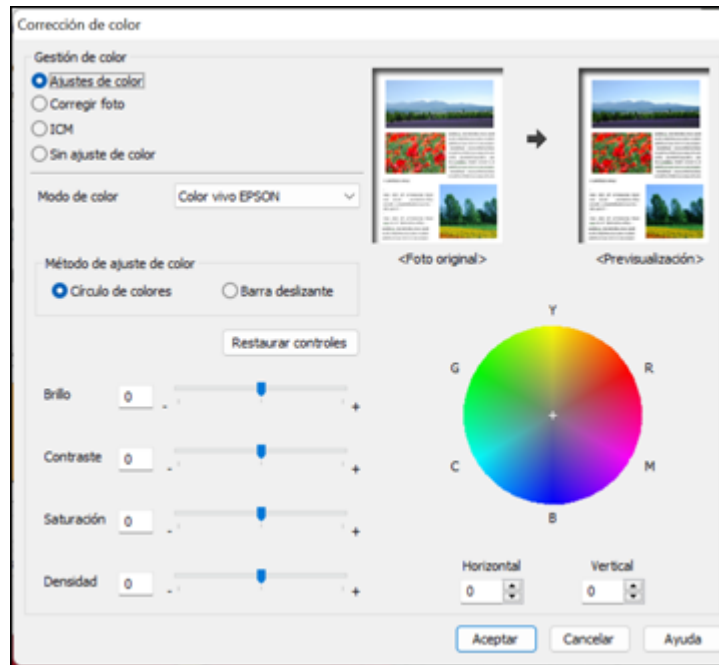

### Ajustes de color

Le permite seleccionar un ajuste **Modo de color**, ajustes individuales para el **Brillo**, el **Contraste**, la **Saturación** y la **Densidad**, y tonos de color individuales. Dependiendo del modo de color seleccionado, también puede ajustar la densidad de semitonos con el ajuste **Gama**.

### Corregir foto

Mejora el color, el contraste y la nitidez de fotos imperfectas.

**Nota:** La función Corregir foto utiliza una tecnología compleja de reconocimiento de rostros para optimizar las fotos que contienen rostros. Para que esto funcione, deben ser visibles los dos ojos y la nariz en la cara del sujeto. Si su foto contiene un rostro con un reflejo de color intencional, tal como una estatua, desactive la función **Corregir foto** si desea mantener los efectos de color especiales.

## **ICM**

Le permite gestionar el color utilizando los perfiles de impresión a color instalados.

## **Sin ajuste de color**

Desactiva la gestión de color del software de la impresora para que pueda gestionar el color utilizando solo el software de la aplicación.

**Tema principal:** [Cómo seleccionar opciones adicionales de composición e impresión - Windows](#)

## **Opciones de imagen y Ajustes adicionales - Windows**

Puede seleccionar cualquiera de las Opciones de imagen y los Ajustes adicionales para personalizar su impresión. Algunas opciones pueden estar preseleccionadas o no estar disponibles, dependiendo de los otros ajustes que ha elegido.

### **Opciones de imagen**

#### **Resaltar texto**

Ajusta el peso del texto impreso para aumentar su legibilidad.

#### **Resaltar líneas finas**

Ajusta el peso de las líneas impresas para aumentar su visibilidad.

#### **Suavizado**

Suaviza los bordes irregulares en imágenes de baja resolución, tales como capturas de pantalla o imágenes de la web.

#### **Corregir ojos rojos**

Reduce o elimina el efecto de ojos rojos en fotos.

#### **Imprimir texto en negro**

Imprime el texto a color en negro.

#### **Para texto en color**

Imprime el texto a color en un patrón de fondo o subrayado.

#### **Para gráficos e imágenes en color**

Imprime gráficos e imágenes a color con patrones sobrepuestos.

#### **Para texto, gráficos e imágenes en color**

Imprime texto, gráficos e imágenes a color con patrones sobrepuestos.

#### **Opciones de mejora**

Define los ajustes de mejora de Impresión universal de colores para texto, gráficos e imágenes.

## Ajustes adicionales

### Girar 180°

Imprime la imagen girada 180° de su orientación original.

### Impresión bidireccional

Imprime en ambas direcciones (de derecha a izquierda y de izquierda a derecha); esto aumenta la velocidad de impresión, pero puede reducir la calidad de impresión.

### Espejo

Voltea la imagen impresa de izquierda a derecha.

**Tema principal:** [Cómo seleccionar opciones adicionales de composición e impresión - Windows](#)

## Ajustes de encabezado/pie de página - Windows

Puede seleccionar cualquier opción en la ventana Ajustes de encabezado/pie de página para agregar un encabezado o pie de página al imprimir. La información se puede imprimir en la parte superior o inferior de sus páginas, ya sea a la izquierda, a la derecha o en el centro de la página.

**Nota:** Estos ajustes no se guardan con su documento.

Ajustes de encabezado/pie de página

Izquierda superior	Centro superior	Derecha superior
Nombre del usuario	Ninguno	Fecha/hora
Izquierda inferior	Centro inferior	Derecha inferior
Ninguno	Ninguno	Ninguno

Número de inicio: 1

Iniciar impresión en la página: 1

Texto:

Color: Negro

Fuente: Arial

Tamaño: 11 pt [6 ... 72]

Estilo: Negrita, Itálica

Restaurar ajustes, Aceptar, Cancelar, Ayuda

Puede elegir si desea imprimir la siguiente información:

- Nombre del usuario
- Nombre de computadora
- Fecha
- Fecha/hora
- Nombre del documento
- Número de orden (número de copia)
- Número de página
- Texto

También puede configurar los ajustes de texto para la información impresa.

**Nota:** El nombre del usuario, el nombre de la computadora, la fecha y la hora son generados por el Panel de control de Windows de su computadora.

**Tema principal:** [Cómo seleccionar opciones adicionales de composición e impresión - Windows](#)

## **Cómo seleccionar ajustes predefinidos de impresión - Windows**

Para acceder rápidamente a los grupos de ajustes de impresión comunes, puede seleccionar un ajuste predefinido de impresión en la ficha **Principal** o **Más opciones**.

**Nota:** Puede crear su propio ajuste predefinido haciendo clic en el botón **Añadir/Retirar opciones predefinidas**.

1. Haga clic en la ficha **Principal** o **Más opciones**.

Verá los ajustes **Predefinidos de impresión** disponibles a la izquierda:

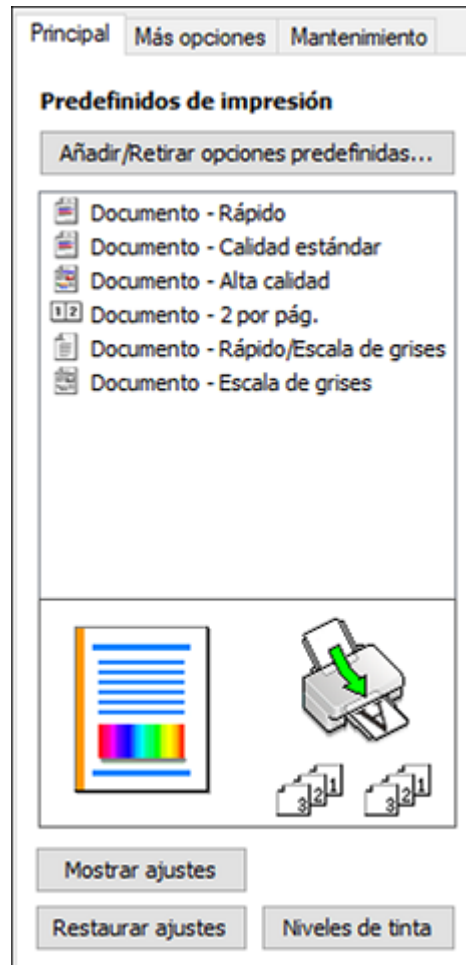



2. Coloque el cursor sobre uno de los ajustes **Predefinidos de impresión** para ver su lista de ajustes.
3. Haga clic en cualquiera de los ajustes predefinidos para cambiarlos o borrarlos, o utilice cualquiera de las opciones disponibles en la pantalla para controlar los ajustes predefinidos de impresión.
4. Para elegir un ajuste predefinido de impresión, selecciónelo.
5. Haga clic en **Aceptar**.

Tema principal: [Cómo imprimir con Windows](#)

## Cómo seleccionar los ajustes extendidos - Windows

Puede seleccionar ajustes adicionales que se aplican a todos los trabajos de impresión que envía al producto.

1. Acceda al Escritorio de Windows y haga clic con el botón derecho del mouse en el icono  de su producto localizado en el lado derecho de la barra de tareas de Windows, o haga clic en la flecha hacia arriba y haga clic con el botón derecho del mouse en el icono .
2. Seleccione **Ajustes de la impresora**.
3. Haga clic en la ficha **Mantenimiento**.

Verá las opciones de mantenimiento:

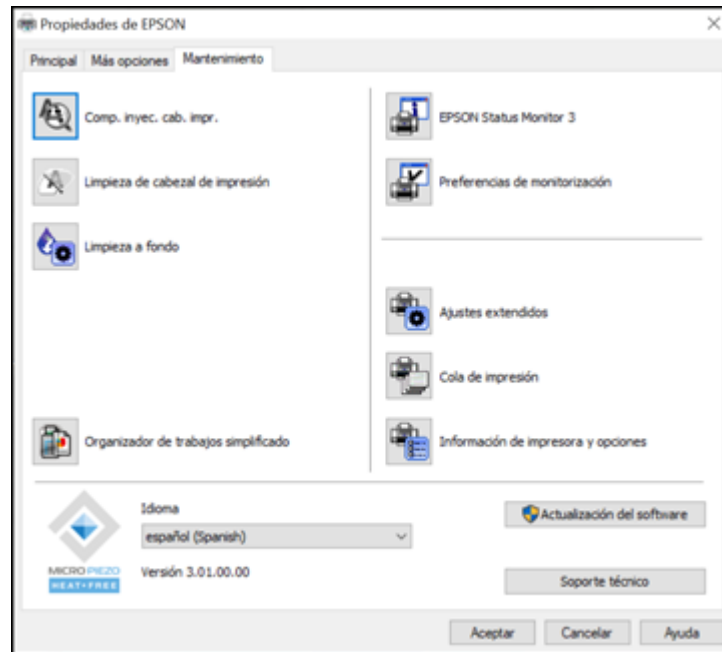

4. Haga clic en el botón **Ajustes extendidos**.

Verá esta ventana:

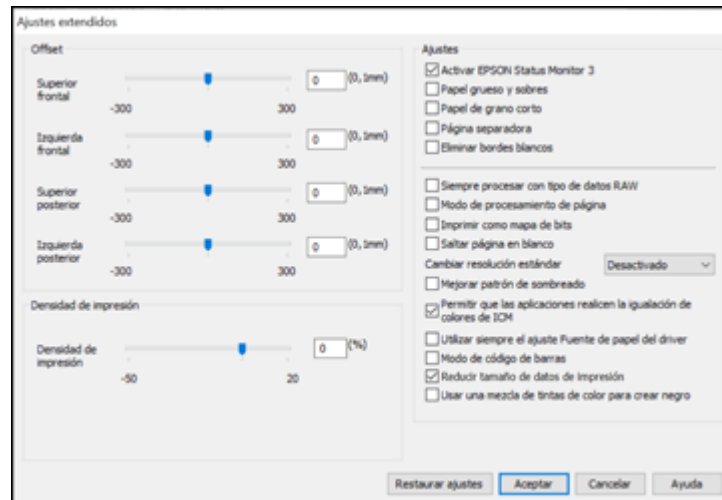

5. Seleccione cualquiera de los ajustes extendidos para personalizar su impresión.
6. Haga clic en **Aceptar** para cerrar la ventana Ajustes extendidos.
7. Haga clic en **Aceptar** para cerrar la ventana del software de la impresora.

[Ajustes extendidos - Windows](#)

**Tema principal:** [Cómo imprimir con Windows](#)

### Ajustes extendidos - Windows

Puede seleccionar los siguientes ajustes en la ventana Ajustes extendidos.

#### **Activar EPSON Status Monitor 3**

Activa la función de monitoreo del producto para tinta y papel y otros problemas.

#### **Papel grueso y sobres**

Evita que la tinta manche las impresiones cuando imprime en sobres u otro papel de alto gramaje.

#### **Papel de grano corto**

Evita que la tinta manche las impresiones cuando imprime en sobres u otro papel de alto gramaje.

#### **Página separadora**

Imprime una página de separación que incluye el título, el nombre del usuario, la fecha y la hora antes de cada documento.



**Eliminar bordes blancos**

Elimina los bordes blancos que pueden aparecer cuando imprime fotos sin márgenes.

**Siempre procesar con tipo de datos RAW**

Aumenta la velocidad de impresión y puede resolver otros problemas de impresión.

**Modo de procesamiento de página**

Aumenta la velocidad de impresión cuando es extremadamente lenta o el cabezal de impresión se detiene durante la impresión.

**Imprimir como mapa de bits**

Aumenta la velocidad de impresión cuando es extremadamente lenta o el cabezal de impresión se detiene durante la impresión y otros ajustes no ayudan.

**Saltar página en blanco**

Configura el producto para que no imprima las páginas que no contienen texto o imágenes.

**Cambiar resolución estándar**

Reduce la resolución de los datos de impresión para corregir problemas de impresión.

**Mejorar patrón de sombreado**

Imprime gráficos con un patrón de sombreado más fino.

**Permitir que las aplicaciones realicen la igualación de colores de ICM**

Permite que las aplicaciones realicen la igualación de colores de ICM.

**Utilizar siempre el ajuste Fuente de papel del driver**

Imprime utilizando el ajuste de fuente de papel en el driver de la impresora, en vez del ajuste seleccionado en su aplicación.

**Modo de código de barras**

Reduce el sangrado al imprimir códigos de barras en papel normal, papel membretado, papel reciclado, papel preimpreso, sobres o papel grueso.

**Reducir tamaño de datos de impresión**

Aumenta la compresión de los datos de impresión para mejorar la velocidad de impresión. No se recomienda utilizar este ajuste cuando imprima patrones finos.

**Usar una mezcla de tintas de color para crear negro**

Mezclas las tintas de color para crear un negro compuesto cuando imprime con una calidad estándar en papel normal o sobres.

**Tema principal:** [Cómo seleccionar los ajustes extendidos - Windows](#)

**Cómo imprimir su documento o foto - Windows**

Una vez que haya seleccionado los ajustes de impresión, está listo para guardar los ajustes e imprimir.

1. Haga clic en **Aceptar** para guardar los ajustes.  
Verá la ventana Imprimir de su aplicación, tal como esta:

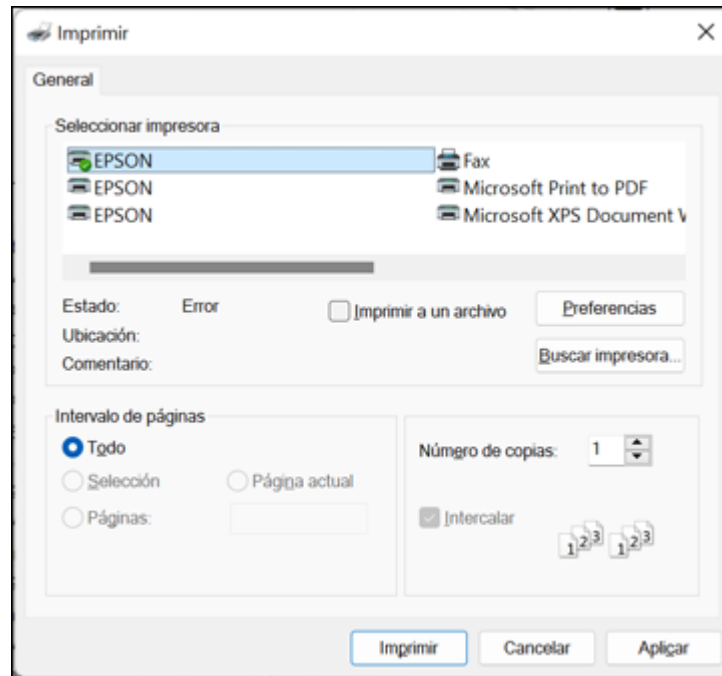

2. Haga clic en **Aplicar** o en **Imprimir** para iniciar la impresión.

**Tema principal:** [Cómo imprimir con Windows](#)

**Tareas relacionadas**

[Cómo seleccionar los ajustes básicos de impresión - Windows](#)

## Cómo revisar el estado de impresión - Windows

Durante la impresión, verá esta ventana que muestra el progreso del trabajo de impresión. Le permite controlar la impresión y verificar el estado de los niveles de tinta.





- Para cancelar la impresión, haga clic en **Cancelar**.
- Para ver los trabajos de impresión programados para imprimir, haga clic en **Cola de impresión**.
- Para cerrar la ventana de estado, haga clic en **Aceptar**.
- Para revisar el estado de la tinta, haga clic en **Estado de los suministros**.

**Tema principal:** [Cómo imprimir con Windows](#)

## Cómo seleccionar los ajustes de impresión predeterminados - Windows

Cuando cambia los ajustes de impresión en un programa, los cambios se aplican solo mientras esté imprimiendo en esa sesión del programa. Si desea cambiar los ajustes de impresión que utiliza en todos los programas de Windows, puede seleccionar nuevos ajustes de impresión predeterminados.

1. Acceda al Escritorio de Windows y haga clic con el botón derecho del mouse en el icono  de su producto localizado en el lado derecho de la barra de tareas de Windows, o haga clic en la flecha hacia arriba y haga clic con el botón derecho del mouse en el icono .
2. Seleccione **Ajustes de la impresora**.  
Verá la ventana de los ajustes de la impresora:

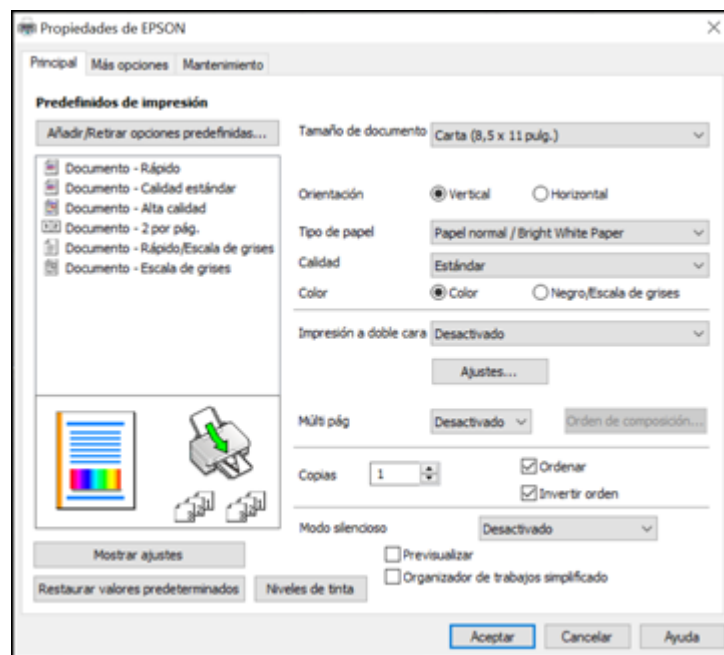

3. Seleccione los ajustes de impresión que desea utilizar como los ajustes predeterminados en todos los programas de Windows.
4. Haga clic en **Aceptar**.

Ahora estos ajustes son los ajustes predeterminados para imprimir. Aún podrá cambiarlos, según sea necesario, para imprimir desde cualquier programa.

[Cómo cambiar el idioma de las pantallas del software de la impresora](#)



**Tema principal:** [Cómo imprimir con Windows](#)

## Tareas relacionadas

### Cómo seleccionar los ajustes básicos de impresión - Windows

#### Cómo cambiar el idioma de las pantallas del software de la impresora

Puede cambiar el idioma utilizado en las pantallas del software de la impresora en Windows.

1. Acceda al Escritorio de Windows y haga clic con el botón derecho del mouse en el icono  de su producto localizado en el lado derecho de la barra de tareas de Windows, o haga clic en la flecha hacia arriba y haga clic con el botón derecho del mouse en el icono .
2. Seleccione **Ajustes de la impresora**.  
Verá la ventana de los ajustes de la impresora.
3. Haga clic en la ficha **Mantenimiento**.  
Verá las opciones de mantenimiento:

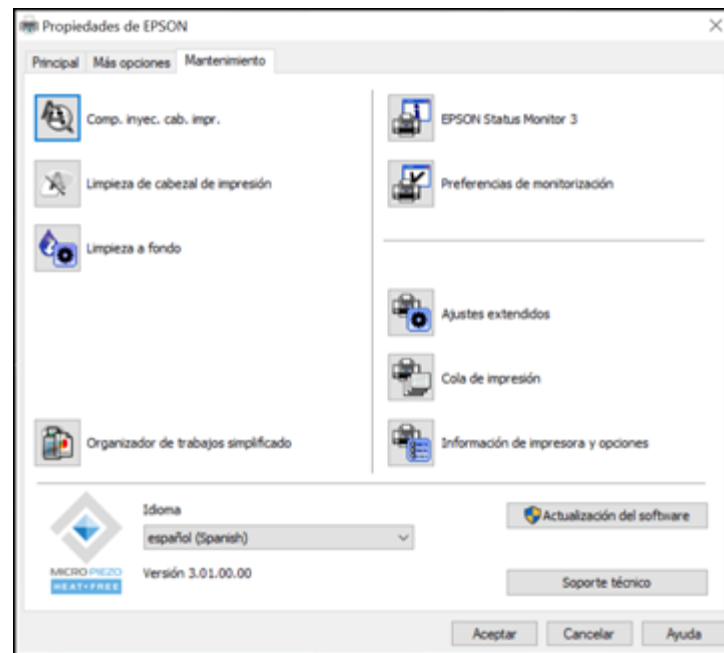



4. Seleccione el idioma que desea utilizar como el ajuste **Idioma**.
5. Haga clic en **Aceptar** para cerrar la ventana del software de la impresora.

Las pantallas del software de la impresora aparecerán en el idioma que seleccionó la próxima vez que acceda al software de la impresora.

**Tema principal:** [Cómo seleccionar los ajustes de impresión predeterminados - Windows](#)

## Cómo cambiar las opciones de actualización automática

El software de la impresora para Windows automáticamente busca actualizaciones del software para el producto. Puede cambiar la frecuencia con la que el software busca actualizaciones o desactivar esta función.

1. Acceda al Escritorio de Windows y haga clic con el botón derecho del mouse en el icono  de su producto localizado en el lado derecho de la barra de tareas de Windows, o haga clic en la flecha hacia arriba y haga clic con el botón derecho del mouse en el icono .
2. Seleccione **Ajustes de actualización del software**.

Verá esta ventana:

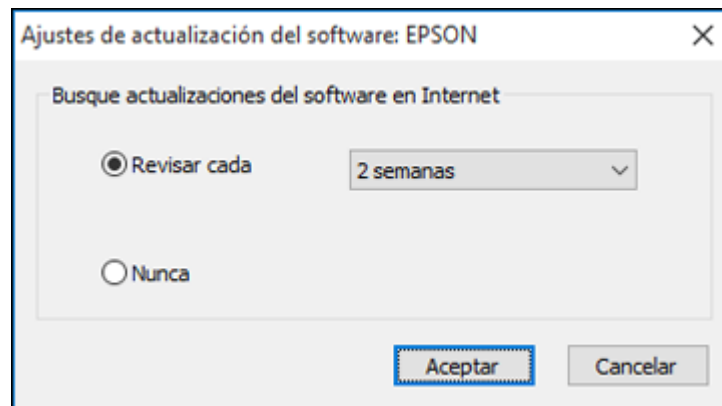

3. Realice una de las siguientes acciones:
  - Para cambiar la frecuencia con la que el software busca actualizaciones, seleccione un ajuste en el menú **Revisar cada**.
  - Para desactivar la función de actualización automática, seleccione la opción **Nunca**.
4. Haga clic en **Aceptar** para salir.

**Nota:** Si decide desactivar la función de actualización automática, puede buscar actualizaciones manualmente.

**Tema principal:** [Cómo imprimir con Windows](#)

**Tareas relacionadas**

[Cómo obtener actualizaciones del software](#)

## Cómo imprimir con el driver Epson integrado - Windows 10 S

Puede imprimir con el driver de impresora Epson integrado usando cualquier programa de impresión compatible con Windows 10 S, tal como se describe en las siguientes secciones.

**Nota:** El driver Epson integrado en Windows 10 S no incluye todos los ajustes de impresión disponibles para su producto. Para imprimir con ajustes adicionales, descargue e instale la utilidad Epson Print and Scan de la Tienda Windows. No puede descargar e instalar ningún software del producto Epson de la página de Epson para utilizarlo con Windows 10 S; solamente debe obtener software de la Tienda Windows.

[Cómo seleccionar los ajustes de impresión - Windows 10 S](#)

**Tema principal:** [Cómo imprimir desde una computadora](#)

## Cómo seleccionar los ajustes de impresión - Windows 10 S

Seleccione los ajustes para su trabajo de impresión en su aplicación de Windows 10 S.

1. Abra la foto o el documento que desea imprimir.
2. Seleccione el comando de impresión en su aplicación.

**Nota:** Es posible que tenga que seleccionar un icono de impresión en la pantalla, la opción **Imprimir** en el menú **Archivo** u otro comando. Consulte la utilidad de ayuda de su aplicación para obtener detalles.

3. Si es necesario, seleccione el nombre del producto como la impresora que desea utilizar.

**Nota:** También es posible que tenga que seleccionar **Propiedades** o **Preferencias** para ver los ajustes de impresión.

Verá una ventana como esta:

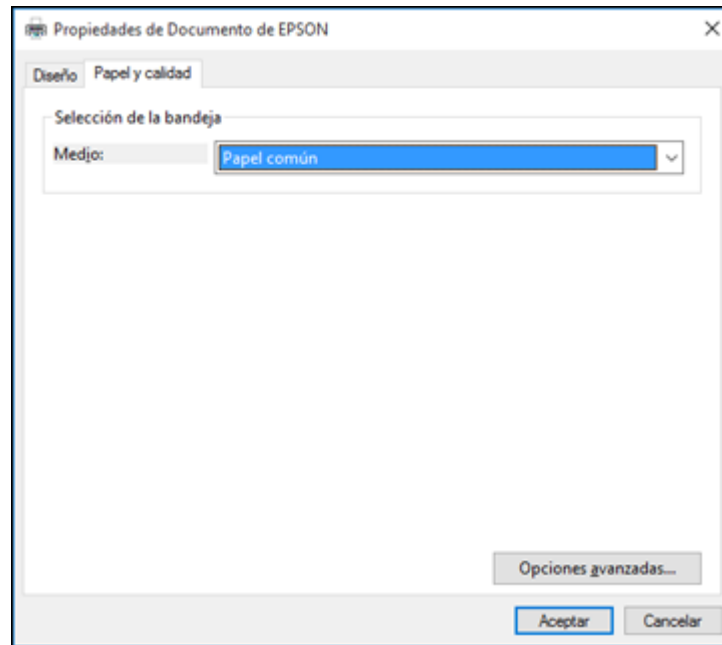

4. Seleccione el tipo de papel que tiene cargado como el ajuste **Medio**.

**Nota:** Es posible que el nombre del ajuste no coincida exactamente con el nombre del papel. Consulte la lista de ajustes de tipo de papel para obtener detalles.

5. Haga clic en el botón **Opciones avanzadas**.



Verá una ventana como esta:

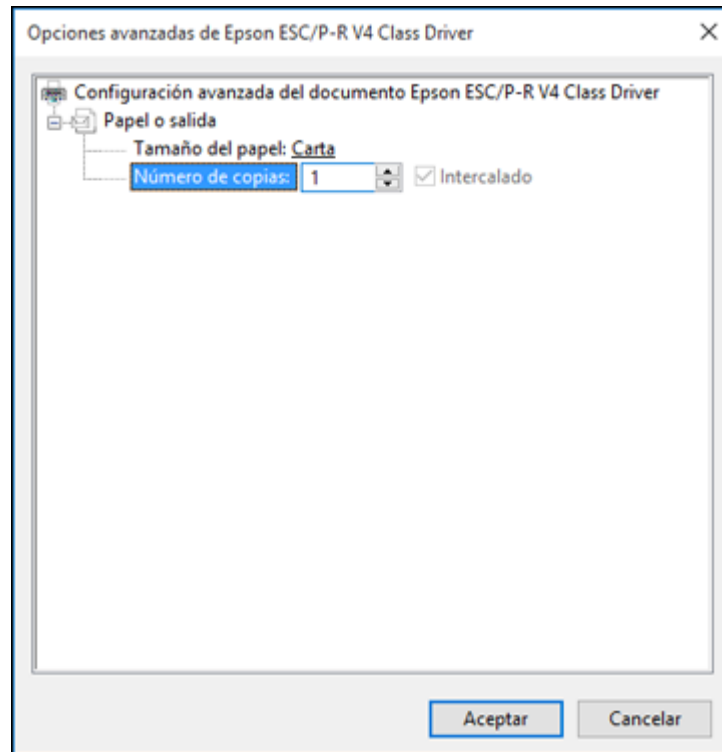

6. Seleccione el tamaño del papel que tiene cargado como el ajuste **Tamaño del papel**.
7. Para imprimir múltiples copias, seleccione o introduzca el número como el ajuste **Número de copias**.
8. Para imprimir varias copias de documentos de múltiples páginas en grupos, seleccione la casilla de verificación **Intercalado**.
9. Haga clic en **Aceptar**.  
Volverá a la ventana de preferencias de impresión.

10. Seleccione la ficha **Diseño**.

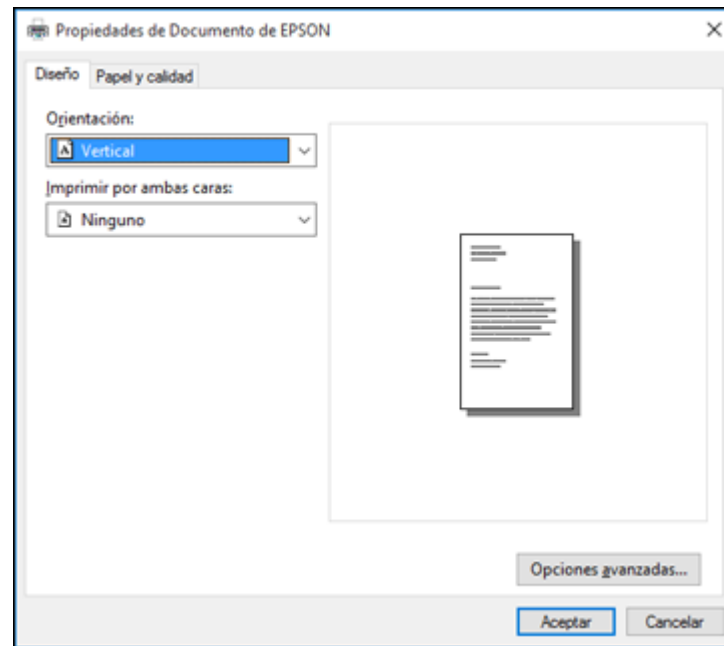

11. Seleccione la orientación de su documento como el ajuste **Orientación**.

12. Para imprimir a doble cara, seleccione una de las opciones de **Imprimir por ambas caras**, dependiendo de cómo desea orientar la composición de la página. El icono junto a cada opción muestra la composición.

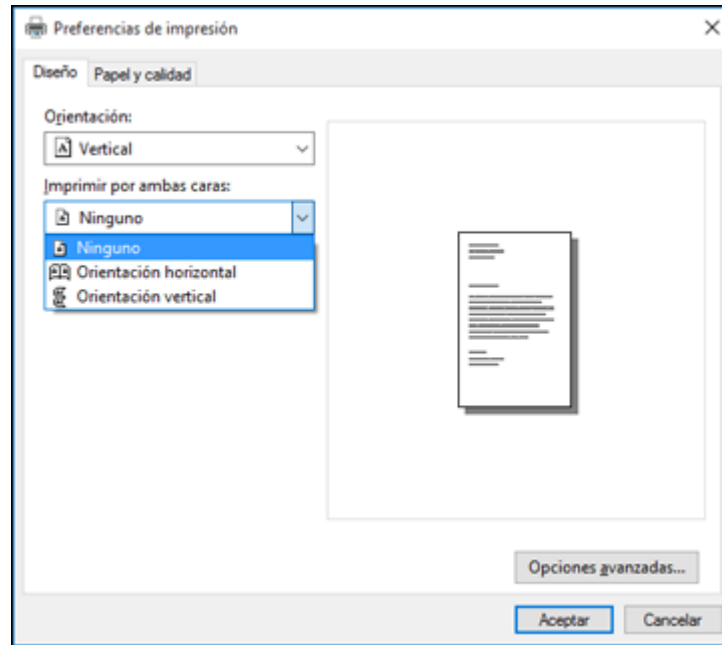

13. Haga clic en **Aceptar** para guardar los ajustes.

Verá la ventana **Imprimir** de su aplicación.

14. Haga clic en **Aplicar** o en **Imprimir** para iniciar la impresión.

**Tema principal:** [Cómo imprimir con el driver Epson integrado - Windows 10 S](#)

#### **Referencias relacionadas**

[Ajustes de tipo de papel - Panel de control](#)

[Ajustes de tipo de papel - Software de impresión](#)

## **Cómo imprimir en un Mac**

Puede imprimir con su producto usando cualquier programa de impresión compatible con Mac, tal como se describe en las siguientes secciones.

**Nota:** Si tiene una conexión a Internet, se aconseja buscar actualizaciones del software del producto en la página de soporte técnico de Epson o mediante la utilidad Epson Software Updater.

[Cómo seleccionar los ajustes básicos de impresión - Mac](#)

[Cómo seleccionar los ajustes de configuración de página - Mac](#)

[Cómo seleccionar las opciones de composición de página - Mac](#)

[Cómo gestionar el color - Mac](#)

[Cómo seleccionar las preferencias de impresión - Mac](#)

[Cómo imprimir su documento o foto - Mac](#)

**Tema principal:** [Cómo imprimir desde una computadora](#)

**Tareas relacionadas**

[Cómo obtener actualizaciones del software](#)

## Cómo seleccionar los ajustes básicos de impresión - Mac

Seleccione los ajustes básicos para el documento o la foto que desea imprimir.

1. Abra la foto o el documento que desea imprimir.
2. Seleccione el comando de impresión en su aplicación.

**Nota:** Es posible que tenga que seleccionar un icono de impresión en la pantalla, la opción **Imprimir** en el menú Archivo u otro comando. Consulte la utilidad de ayuda de su aplicación para obtener detalles.

3. Seleccione su producto como el ajuste **Impresora**.



Verá la ventana ampliada de los ajustes de la impresora para su producto:

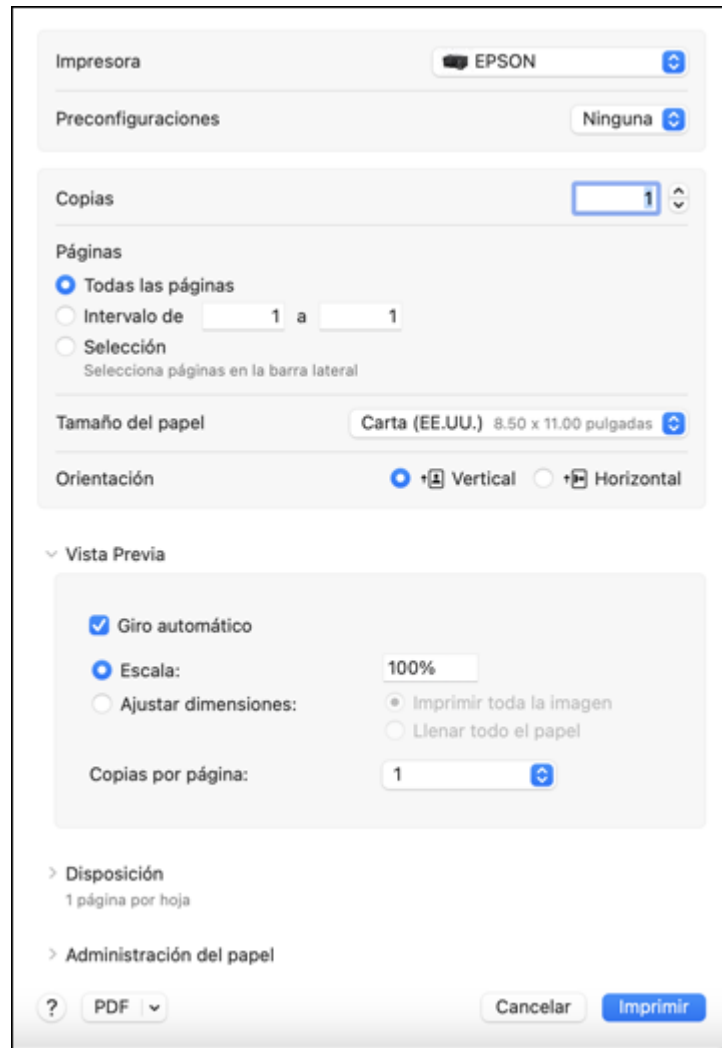

**Nota:** La ventana de impresión puede ser diferente, dependiendo de la versión de Mac OS y la aplicación que está utilizando.

4. Seleccione los ajustes **Copias y Páginas**, según sea necesario.

**Nota:** Si no ve estos ajustes en la ventana de impresión, búsquelos en su aplicación antes de imprimir.

5. Seleccione las opciones de configuración de página: **Tamaño del papel y Orientación**.

**Nota:** Si no ve estos ajustes en la ventana de impresión, búsquelos en su aplicación antes de imprimir. Es posible que pueda accederlos si selecciona **Ajustar página** en el menú Archivo.

**Nota:** Los tamaños de papel pueden incluir opciones adicionales como **Sin márgenes**.

6. Seleccione cualquier ajuste de la aplicación que aparece en la pantalla, como los que se muestran en la imagen anterior para la aplicación Vista Previa.

7. Realice una de las siguientes acciones:

- **macOS 13:** Seleccione el menú **Opciones de impresora** y luego seleccione **Ajustes de impresión**.
- **macOS 12 y versiones anteriores:** Seleccione **Ajustes de impresión** o **Características** en el menú desplegable.

Verá un menú como este:



**Nota:** Los ajustes de impresión disponibles y la apariencia de la ventana de impresión pueden ser diferentes, dependiendo de la versión de Mac OS y la aplicación que está utilizando.

8. Seleccione el tipo de papel que tiene cargado como el ajuste **Tipo de papel**.

**Nota:** Es posible que el nombre del ajuste no coincida exactamente con el nombre del papel. Consulte la lista de ajustes de tipo de papel para obtener detalles.

9. Seleccione el ajuste **Calidad** que desea utilizar.
10. Seleccione la casilla de verificación **Sin márgenes** si desea imprimir una foto sin márgenes. Si la opción está en gris, cambie el ajuste **Tipo de papel** a un tipo de papel que sea compatible con la impresión sin márgenes.
11. Seleccione cualquiera de las opciones de impresión disponibles.

[Opciones de calidad de impresión - Mac](#)

[Opciones de impresión - Mac](#)

**Tema principal:** [Cómo imprimir en un Mac](#)

#### **Referencias relacionadas**

[Ajustes de tipo de papel - Panel de control](#)

[Ajustes de tipo de papel - Software de impresión](#)

#### **Tareas relacionadas**

[Cómo seleccionar las opciones de composición de página - Mac](#)

[Cómo seleccionar los ajustes de configuración de página - Mac](#)

[Cómo gestionar el color - Mac](#)

[Cómo imprimir su documento o foto - Mac](#)

### **Opciones de calidad de impresión - Mac**

Puede seleccionar cualquiera de las opciones de Calidad disponibles para ajustar la calidad de su impresión. Algunos ajustes pueden no estar disponibles, dependiendo del ajuste de tipo de papel que ha elegido.

#### **Borrador**

Para la impresión de borradores en papel normal.

#### **Borrado-Vivo**

Para la impresión de borradores en papel normal con buena calidad y velocidad de impresión.

#### **Normal**

Para la impresión de texto e imágenes con calidad normal.

#### **Normal - Vivo**

Para la impresión de texto e imágenes con buena calidad y velocidad de impresión.

**Fino**

Para la impresión de texto y gráficos con buena calidad y velocidad de impresión.

**Calidad**

Para la impresión de texto y gráficos con mejor calidad y velocidad de impresión.

**Tema principal:** [Cómo seleccionar los ajustes básicos de impresión - Mac](#)

**Opciones de impresión - Mac**

Puede seleccionar cualquiera de las opciones de impresión para personalizar su impresión. Algunas opciones pueden no estar disponibles, dependiendo de los otros ajustes que ha elegido.

**Ampliación**

Si selecciona un ajuste de tamaño de papel sin márgenes, esta opción configura los ajustes de ampliación de la imagen para controlar la impresión en los bordes de las impresiones sin márgenes.

**Escala de grises**

Imprime texto y gráficos en negro o en tonos de gris.

**Espejo**

Le permite voltear la imagen impresa horizontalmente.

**Nota:** Si selecciona la opción **Mín.** para el ajuste Ampliación, la foto se puede imprimir con un borde blanco.

**Tema principal:** [Cómo seleccionar los ajustes básicos de impresión - Mac](#)

**Cómo seleccionar los ajustes de configuración de página - Mac**

Dependiendo de su aplicación, es posible que pueda seleccionar los ajustes de tamaño de papel y orientación en la ventana de impresión.



**Nota:** Si no ve estos ajustes en la ventana de impresión, búselos en su aplicación antes de imprimir. Es posible que pueda accederlos si selecciona **Ajustar página** en el menú Archivo.

1. Seleccione el tamaño del papel que tiene cargado como el ajuste **Tamaño del papel**. Si va a imprimir una foto sin márgenes, seleccione la casilla de verificación **Sin márgenes** o un tamaño de



papel con la opción **Sin márgenes**. También puede seleccionar un ajuste personalizado para crear un tamaño de papel personalizado, pero el ajuste Calidad se limitará a **Normal**.

**Nota:** Para imprimir sin márgenes, debe seleccionar un tipo y tamaño de papel compatible con la impresión sin márgenes. Revise la lista de papeles compatibles con la impresión sin márgenes para obtener más información.

2. Seleccione la orientación de su documento o foto, tal como se muestra en la ventana de impresión.

**Nota:** Si va a imprimir un sobre, seleccione el ajuste **Horizontal**.

**Nota:** Para reducir o ampliar el tamaño de la imagen impresa, seleccione el ajuste **Gestión del papel** o **Administración del papel** del menú desplegable o amplíelo en la ventana de impresión y seleccione una opción de escala.

**Tema principal:** [Cómo imprimir en un Mac](#)

**Tareas relacionadas**

[Cómo seleccionar los ajustes básicos de impresión - Mac](#)

## Cómo seleccionar las opciones de composición de página - Mac

Puede seleccionar una variedad de opciones de composición para su documento o foto seleccionando **Disposición** del menú desplegable o ampliándolo en la ventana de impresión.



- Para imprimir múltiples páginas en una hoja de papel, seleccione el número de páginas en el menú desplegable **Páginas por hoja**. Para determinar el orden de impresión de las páginas, seleccione un ajuste **Orientación**.
- Para imprimir bordes alrededor de cada página en la hoja, seleccione un ajuste de líneas en el menú desplegable **Borde**.
- Para imprimir en ambos lados de cada página, seleccione un ajuste del menú desplegable **A doble cara**.
- Para invertir o voltear la imagen impresa, seleccione los ajustes **Invertir orientación de la página** o **Voltear horizontalmente**.

**Tema principal:** [Cómo imprimir en un Mac](#)

## Cómo gestionar el color - Mac

Puede configurar las opciones de Ajuste de color y Opciones de color para ajustar los colores de la impresión o para desactivar la gestión de color en el software de la impresora.

**Nota:** Los menús pueden ser diferentes, dependiendo de la versión de Mac OS y la aplicación que está utilizando.

1. Realice una de las siguientes acciones:

- **macOS 13:** Seleccione el menú **Opciones de impresora** y luego seleccione **Ajustes de color**.
- **macOS 12 o versiones anteriores:** Seleccione **Ajuste de color** en el menú desplegable de la ventana de impresión.

Verá un menú como este:

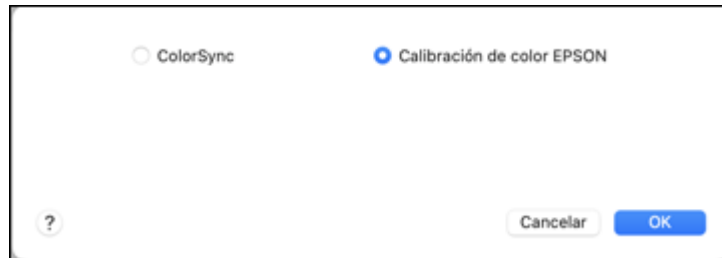

2. Seleccione una de las opciones disponibles.

3. Realice una de las siguientes acciones:

- **macOS 13:** Seleccione **Opciones de color**.
- **macOS 12 o versiones anteriores:** Seleccione **Opciones de color** en el menú desplegable de la ventana de impresión.

Verá un menú como este:

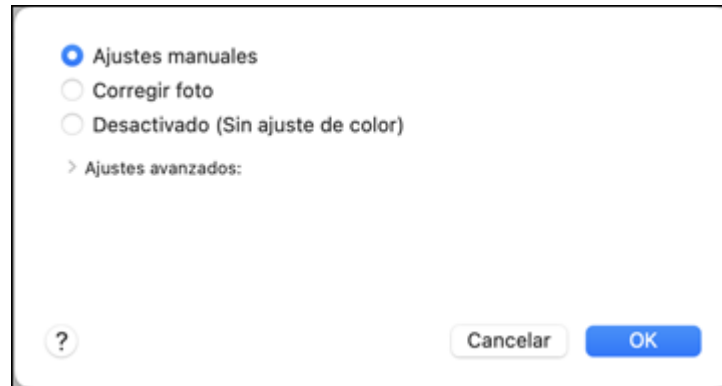

**Nota:** Los ajustes disponibles en el menú Opciones de color dependen de la opción seleccionada en el menú Ajuste de color.

4. Seleccione una de las opciones disponibles.

[Ajuste de color y Opciones de color - Mac](#)

**Tema principal:** [Cómo imprimir en un Mac](#)

### **Ajuste de color y Opciones de color - Mac**

Puede seleccionar estos ajustes en los menús **Ajuste de color** y **Opciones de color**.

#### **Ajustes del menú Ajuste de color**

##### **Calibración de color EPSON**

Le permite gestionar el color utilizando los controles en el driver de la impresora o desactivar la gestión de color.

### **ColorSync**

Imprime utilizando los perfiles de color estándar del producto y del papel para ayudar a igualar los colores de la imagen. Puede personalizar el método de conversión y los ajustes de filtro en el menú desplegable ColorSync de la ventana de impresión.

### **Ajustes del menú Opciones de color**

**Nota:** Estas opciones también pueden estar debajo de Opciones de color en el menú Opciones de impresora.

### **Color vivo EPSON**

Procesa los colores para crear tonos estándares. Haga clic en la ficha **Ajustes de color avanzados** para utilizar los ajustes de color avanzados.

### **Ajustes manuales**

Le permite seleccionar los ajustes manuales del color. Haga clic en la flecha situada junto a **Ajustes avanzados** y seleccione los ajustes para el **Brillo**, el **Contraste**, la **Saturación** y tonos de color individuales. También puede seleccionar un ajuste **Modo** de color para imprimir fotos y gráficos y el ajuste **Corregir ojos rojos** para reducir o eliminar el efecto de ojos rojos en fotos. Dependiendo del modo de color seleccionado, también puede ajustar la densidad de semitonos con el ajuste **Gama**.

### **Corregir foto**

Mejora el color, el contraste y la nitidez de fotos imperfectas. Haga clic en la flecha situada junto a **Ajustes avanzados** y seleccione el ajuste **Corregir ojos rojos** para reducir o eliminar el efecto de ojos rojos en fotos.

**Nota:** La función Corregir foto utiliza una tecnología compleja de reconocimiento de rostros para optimizar las fotos que contienen rostros. Para que esto funcione, deben ser visibles los dos ojos y la nariz en la cara del sujeto. Si su foto contiene un rostro con un reflejo de color intencional, tal como una estatua, desactive la función **Corregir foto** si desea mantener los efectos de color especiales.

### **Desactivado (Sin ajuste de color)**

Desactiva la gestión de color del software de la impresora para que pueda gestionar el color utilizando solo el software de la aplicación.

**Nota:** Se requiere un perfil ICC si la gestión de color está desactivada.

**Tema principal:** [Cómo gestionar el color - Mac](#)

## Cómo seleccionar las preferencias de impresión - Mac

Puede seleccionar las preferencias de impresión que se aplican a todos los trabajos de impresión que envía al producto.

1. En el menú Apple o en el Dock, seleccione **Preferencias del Sistema** o **Configuración del sistema**.
2. Seleccione **Impresión y Fax**, **Impresión y Escaneado** o **Impresoras y escáneres**, seleccione su producto y seleccione **Opciones y recambios** u **Opciones y consumibles**.
3. Seleccione **Driver** u **Opciones**.

Verá una pantalla como esta:

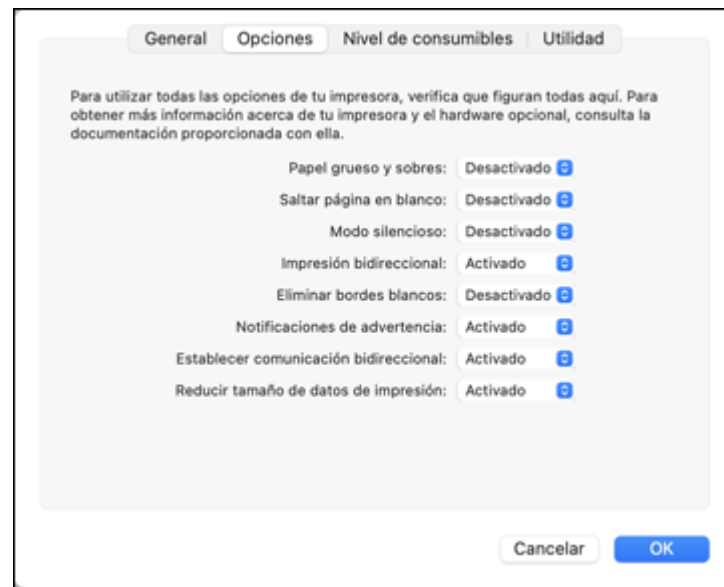

**Nota:** Los ajustes disponibles y la apariencia de la ventana de opciones pueden ser diferentes, dependiendo de la versión de Mac OS y la aplicación que está utilizando.

4. Seleccione cualquiera de las preferencias de impresión disponibles.
5. Haga clic en **OK** o en **Aceptar**.

[Preferencias de impresión - Mac](#)

**Tema principal:** [Cómo imprimir en un Mac](#)

## **Preferencias de impresión - Mac**

Puede seleccionar los siguientes ajustes en la ficha **Driver** u **Opciones**.

### **Papel grueso y sobres**

Evita que la tinta manche las impresiones cuando imprime en sobres u otro papel de alto gramaje.

### **Saltar página en blanco**

Configura el producto para que no imprima las páginas que no contienen texto o imágenes.

### **Modo silencioso**

Disminuye el ruido durante la impresión, pero puede reducir la velocidad de impresión.

### **Impresión bidireccional**

Imprime en ambas direcciones (de derecha a izquierda y de izquierda a derecha); esto aumenta la velocidad de impresión, pero puede reducir la calidad de impresión.

### **Eliminar bordes blancos**

Elimina los bordes blancos que pueden aparecer cuando imprime fotos sin márgenes.

### **Notificaciones de advertencia**

Le permite elegir si desea o no recibir notificaciones de advertencia del software de la impresora para varias condiciones de impresión.

### **Establecer comunicación bidireccional**

Permite la comunicación entre el producto y la computadora. No cambie el ajuste predeterminado a menos que esté experimentando problemas al usar un grupo de impresoras compartidas.

### **Reducir tamaño de datos de impresión**

Aumenta la compresión de los datos de impresión para mejorar la velocidad de impresión. No se recomienda utilizar este ajuste cuando imprima patrones finos.

**Tema principal:** [Cómo seleccionar las preferencias de impresión - Mac](#)

## **Cómo imprimir su documento o foto - Mac**

Una vez que haya seleccionado los ajustes de impresión, está listo para imprimir.

Haga clic en **Imprimir** en la parte inferior de la ventana de impresión.

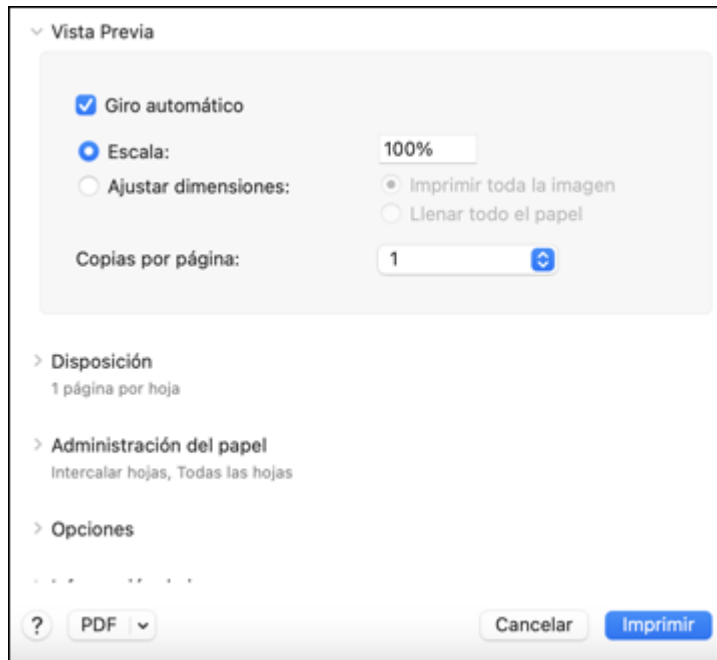

[Cómo revisar el estado de impresión - Mac](#)

**Tema principal:** [Cómo imprimir en un Mac](#)

**Tareas relacionadas**

[Cómo seleccionar los ajustes básicos de impresión - Mac](#)

**Cómo revisar el estado de impresión - Mac**



Durante la impresión, puede ver el progreso del trabajo de impresión, controlar la impresión y verificar el estado de la tinta.

1. Haga clic en el icono de la impresora cuando aparezca en el Dock.

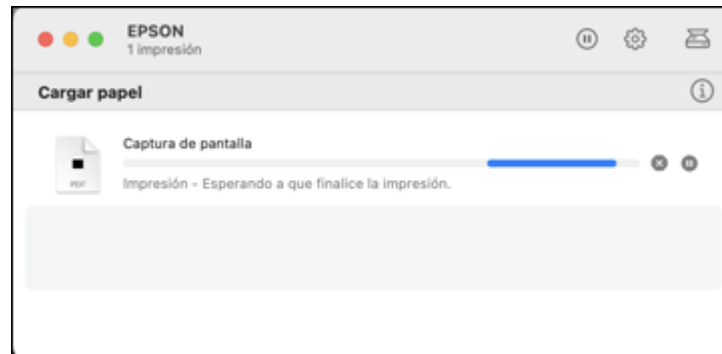
Verá la ventana del estado de impresión:



2. Seleccione las siguientes opciones según sea necesario para su versión de Mac OS:

- Para cancelar la impresión, haga clic en el trabajo de impresión y haga clic en  o en **Borrar**.
- Para detener un trabajo de impresión, haga clic en el trabajo de impresión y haga clic en  o en **Detener**. Para reanudar un trabajo de impresión, haga clic en el trabajo de impresión en pausa y haga clic en  o en **Reanudar**.
- Para detener la impresión de todos los trabajos de impresión en la cola, haga clic en **Pausa** o en **Pausar impresora**.
- Para mostrar otra información de la impresora, haga clic en **Configuración** o en **Niveles de recambios**.

**Tema principal:** [Cómo imprimir su documento o foto - Mac](#)

## Cómo imprimir desde un teléfono inteligente o tableta

Puede utilizar la aplicación Epson Smart Panel para imprimir desde un teléfono inteligente o tableta ejecutando iOS o Android.

**Nota:** Su dispositivo debe estar conectado a la misma red inalámbrica a la que está conectado su producto Epson y Epson Smart Panel debe estar configurado para usar con su producto.

1. Descargue la aplicación Epson Smart Panel de la tienda de aplicaciones de su dispositivo o de la página web de Epson.



2. Abra la aplicación Epson Smart Panel y seleccione un menú de impresión en la pantalla de inicio.
3. Siga las instrucciones que aparecen en pantalla para comenzar a imprimir.

**Tema principal:** [Cómo imprimir desde una computadora](#)

**Tareas relacionadas**

[Cómo utilizar la aplicación móvil Epson Smart Panel](#)

## Cómo imprimir con Epson Photo+

Puede imprimir fotos, etiquetas de CD/DVD y más utilizando una variedad de diseños y plantillas con Epson Photo+. Las funciones incluyen correcciones y ajustes de imagen y adición de texto y sellos a las fotos. Para obtener los mejores resultados, se recomienda imprimir en papel fotográfico Epson original. Asegúrese de haber configurado su producto, tal como se describe en la *Guía de instalación*, y de haber instalado el software Epson Photo+. Consulte la utilidad de ayuda de Epson Photo+ para obtener más información.

**Nota:** Si está utilizando su producto Epson con el sistema operativo Windows 10 S, no puede utilizar el software Epson Photo+. Tampoco puede descargar e instalar ningún software del producto Epson de la página de Epson para utilizarlo con Windows 10 S; solamente debe obtener software de la Tienda Windows.

**Tema principal:** [Cómo imprimir desde una computadora](#)

## Cómo cancelar la impresión utilizando un botón del producto

Si necesita cancelar la impresión, pulse el botón  de cancelar.

**Tema principal:** [Cómo imprimir desde una computadora](#)

---

## Cómo escanear

Puede escanear sus originales y guardarlos como archivos digitales.

[Cómo iniciar un escaneo](#)

[Cómo escanear con Epson Scan 2](#)

### Cómo iniciar un escaneo

Después de colocar sus originales en el producto para escanearlos, utilice uno de los siguientes métodos para escanear.

[Cómo escanear utilizando el panel de control del producto](#)

[Cómo escanear utilizando Epson ScanSmart](#)

[Cómo escanear utilizando el icono Epson Scan 2](#)

[Cómo escanear desde un programa de escaneo](#)

[Cómo iniciar un escaneo desde un teléfono inteligente o tableta](#)

[Cómo escanear un documento en Epson ScanSmart](#)

[Cómo seleccionar los ajustes de Epson ScanSmart](#)

**Tema principal:** [Cómo escanear](#)

**Temas relacionados**

[Cómo colocar originales en el producto](#)

### Cómo escanear utilizando el panel de control del producto

Puede escanear una imagen y guardarla en su computadora utilizando los botones del panel de control del producto.

Su producto automáticamente selecciona los ajustes de escaneo predeterminados; también puede ver o cambiarlos, según sea necesario. Si va a escanear a una computadora, puede cambiar los ajustes de escaneo predeterminados por medio de la utilidad Event Manager en la computadora.

**Nota:** Asegure que haya instalado Epson Scan 2, Epson ScanSmart y Epson Event Manager en su computadora y que el producto esté conectado a su computadora o red. Reinicie su computadora después de instalar el software del producto para poder escanear utilizando el panel de control. También confirme que su firewall o software de seguridad no esté bloqueando el programa Event Manager.

[Cómo escanear a una computadora conectada](#)

- [Cómo configurar un puerto WSD \(Windows 7/Windows Vista\)](#)
- [Cómo escanear utilizando WSD - Windows](#)
- [Cómo cambiar los ajustes predeterminados del trabajo de escaneo](#)

**Tema principal:** [Cómo iniciar un escaneo](#)

**Temas relacionados**

- [Cómo colocar originales en el producto](#)
- [Cómo configurar el producto en una red Wi-Fi](#)

**Cómo escanear a una computadora conectada**

Puede escanear un original y guardar el archivo escaneado en una computadora conectada utilizando el panel de control del producto. La computadora debe estar conectada con un cable USB o conectada a la misma red que el producto.

Puede guardar el archivo escaneado como un archivo JPEG o PDF. También puede configurar ajustes de escaneo personalizados utilizando Event Manager y escanear automáticamente utilizando esos ajustes en el panel de control del producto.

**Nota:** Asegure que haya instalado Epson ScanSmart, Epson Scan 2 y Epson Event Manager en su computadora antes de escanear a la computadora.

1. Coloque el original en el producto para escanearlo.
2. Pulse el botón  de inicio, si es necesario.
3. Pulse los botones de flecha para seleccionar **Escanear a PC**, luego pulse el botón **OK**.

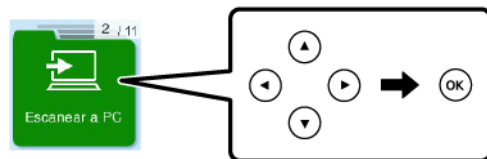

4. Seleccione una de las siguientes opciones para guardar la imagen escaneada:
  - **Vista previa en el equipo** para ver una vista previa de la imagen escaneada en su computadora antes de guardarla (Windows 7 o posterior y OS X 10.11 o posterior).
  - **Guard. JPEG** para guardar la imagen escaneada como un archivo JPEG en su computadora o como una captura de imagen en un Mac.

- **Guard. PDF** para guardar el documento escaneado o la imagen escaneada como un archivo PDF en su computadora o como una captura de imagen en un Mac.
5. Si aparece la pantalla **Seleccionar equipo**, seleccione una computadora en la que desea guardar las imágenes escaneadas.
  6. Pulse el botón  de iniciar para iniciar el escaneo.
- Cuando está utilizando Windows 7 o posterior u OS X 10.11 o posterior, se abre el software Epson ScanSmart y su producto escanea su original y guarda el archivo escaneado en su computadora.

**Nota:** Haga clic en **Ayuda** en Epson ScanSmart para obtener información detallada.

**Tema principal:** [Cómo escanear utilizando el panel de control del producto](#)

#### **Temas relacionados**

[Cómo configurar el producto en una red Wi-Fi](#)

[Cómo colocar originales en el producto](#)

#### **Cómo configurar un puerto WSD (Windows 7/Windows Vista)**

Puede escanear a una computadora con Windows en una red utilizando servicios Web para dispositivos (Web Services for Devices o WSD, por sus siglas en inglés). Primero debe configurar un puerto WSD en su computadora con Windows 7 o Windows Vista (el puerto está configurado automáticamente en Windows 11, Windows 10 y Windows 8.x).

Antes de configurar un puerto WSD, asegure que haya instalado el software de su producto y que su producto y computadora estén en la misma red.

1. Encienda el producto.
2. Imprima una hoja de estado de la red para que pueda identificar el nombre de la red y el nombre del modelo para su producto en la red.
3. Haga clic en  o en **Inicio** y seleccione **Equipo**.
4. En el lado izquierdo de la ventana, seleccione **Red**.
5. Localice su producto en la pantalla Red, haga clic en él con el botón derecho del mouse y seleccione **Instalar**.
6. Cuando vea la ventana Control de cuentas de usuario, haga clic en **Continuar**.

**Nota:** Si aparece la pantalla Desinstalar, haga clic en **Desinstalar** y repita estos pasos, según sea necesario.

7. Cuando vea el mensaje **El dispositivo está listo para usarse** en la barra de tareas de Windows, haga clic en el mensaje.
8. En la pantalla Instalación de software del driver, confirme que su producto aparezca en la lista **Listo para usar**. Luego, haga clic en **Cerrar**.
9. Realice una de las siguientes acciones:
  - **Windows 7:** Haga clic en  y seleccione **Dispositivos e impresoras**.
  - **Windows Vista:** Haga clic en **Inicio** y seleccione **Panel de control > Hardware y sonido > Impresoras**.
10. Compruebe que aparezca un icono para el nombre de su producto en la red.

Cuando utilice la función WSD, seleccione el nombre de su producto para escanear a través de la red.

**Tema principal:** [Cómo escanear utilizando el panel de control del producto](#)

#### Tareas relacionadas

[Cómo imprimir una hoja de estado de la red](#)

#### Temas relacionados

[Cómo configurar el producto en una red Wi-Fi](#)

### Cómo escanear utilizando WSD - Windows

Puede escanear originales a una computadora desde el panel de control del producto utilizando los servicios Web para dispositivos (Web Services for Devices o WSD, por sus siglas en inglés) para escanear a través de una red en Windows.

**Nota:** Para utilizar esta función en Windows 7 o Windows Vista, primero debe configurar la función WSD en la computadora. Consulte la utilidad de ayuda de Windows para obtener instrucciones.

1. Coloque el original en el producto para escanearlo.
2. Pulse el botón  de inicio, si es necesario.
3. Pulse los botones de flecha para seleccionar **A WSD**, luego pulse el botón **OK**.

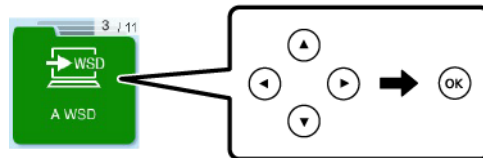



4. Seleccione una computadora.
5. Pulse el botón  de iniciar para iniciar el escaneo.

**Tema principal:** [Cómo escanear utilizando el panel de control del producto](#)

### Cómo cambiar los ajustes predeterminados del trabajo de escaneo

Puede ver o cambiar los ajustes del trabajo de escaneo predeterminados que su producto usa al escanear a su computadora. Para ello, utilice el programa Event Manager.

1. Realice una de las siguientes acciones para abrir Event Manager:
  - **Windows 11:** Haga clic en , luego busque la opción **Event Manager** y selecciónela.
  - **Windows 10:** Haga clic en  y seleccione **Epson Software > Event Manager**.
  - **Windows 8.x:** Navegue a la pantalla **Aplicaciones** y seleccione **Event Manager**.
  - **Windows (otras versiones):** Haga clic en  o en **Inicio > Todos los programas o Programas > Epson Software > Event Manager**.
  - **Mac:** Abra la carpeta **Aplicaciones**, haga clic en **Epson Software** y seleccione **Event Manager**.
2. Abra la lista desplegable **Escáner** (Windows) o **Seleccionar el escáner** (Mac) y seleccione su producto, si es necesario.
3. Haga clic en **Definir ajustes del trabajo**.
4. Abra la lista desplegable **Editar ajustes del trabajo** y seleccione los ajustes del trabajo de escaneo que desea ver o cambiar.
5. Cambie los ajustes, según sea necesario.



**Nota:** Si crea un trabajo nuevo, solo puede asignarlo al ajuste **Acción personalizada**. Puede cambiar los ajustes de los otros trabajos asignados, pero no les puede cambiar el nombre o seleccionar un trabajo diferente.

6. Haga clic en **Aceptar**.
7. Haga clic en **Cerrar** para cerrar la ventana Event Manager.

**Tema principal:** [Cómo escanear utilizando el panel de control del producto](#)

### Cómo escanear utilizando Epson ScanSmart

Puede iniciar el programa Epson ScanSmart para escanear originales y revisar e editar las imágenes escaneadas fácilmente. Después, puede guardar, imprimir o compartirlas.

- **Windows 11:** Haga clic en , luego busque la aplicación **Epson ScanSmart** y selecciónela.
- **Windows 10:** Haga clic en  > **Epson Software** > **Epson ScanSmart**.
- **Windows 8.x:** Navegue a la pantalla **Aplicaciones** y seleccione **Epson ScanSmart**.
- **Windows (otras versiones):** Haga clic en  o en **Inicio**, luego seleccione **Todos los programas o Programas**. Seleccione **Epson Software** > **Epson ScanSmart**.
- **Mac:** Abra la carpeta **Aplicaciones**, abra la carpeta **Epson Software** y seleccione **Epson ScanSmart**.

Verá una pantalla como esta:

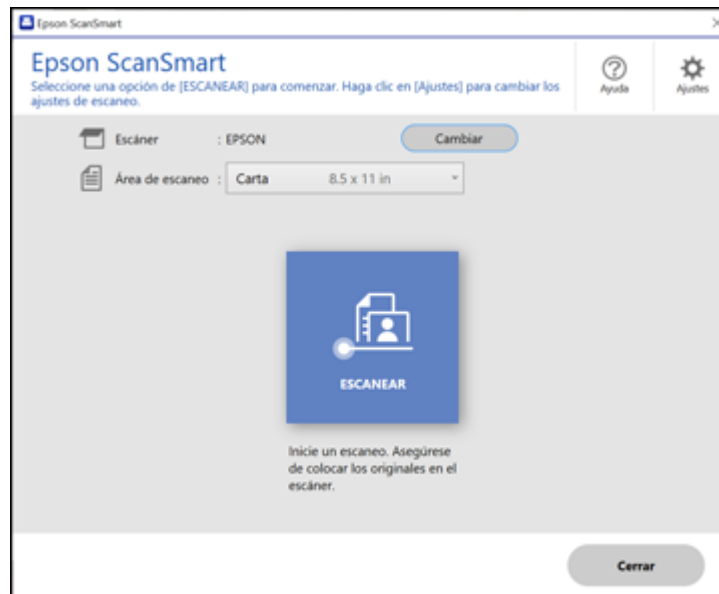



**Tema principal:** [Cómo iniciar un escaneo](#)

## Cómo escanear utilizando el icono Epson Scan 2

Puede iniciar el programa Epson Scan 2 para seleccionar los ajustes de escaneo, escanear y guardar la imagen escaneada como un archivo.

**Nota:** Si está utilizando su producto Epson con el sistema operativo Windows 10 S, no puede utilizar el software descrito en esta sección. Tampoco puede descargar e instalar ningún software del producto Epson de la página de Epson para utilizarlo con Windows 10 S; solamente debe obtener software de la Tienda Windows.

- **Windows 11:** Haga clic en , luego busque la aplicación **Epson Scan 2** y selecciónela.
- **Windows 10:** Haga clic en  y seleccione **EPSON > Epson Scan 2**.
- **Windows 8.x:** Navegue a la pantalla **Aplicaciones** y seleccione **Epson Scan 2**.
- **Windows (otras versiones):** Haga clic en  o en **Inicio**, luego seleccione **Todos los programas o Programas**. Seleccione **EPSON > Epson Scan 2 > Epson Scan 2**.
- **Mac:** Abra la carpeta **Aplicaciones**, abra la carpeta **Epson Software** y seleccione **Epson Scan 2**.



Verá una ventana de Epson Scan 2 como esta:

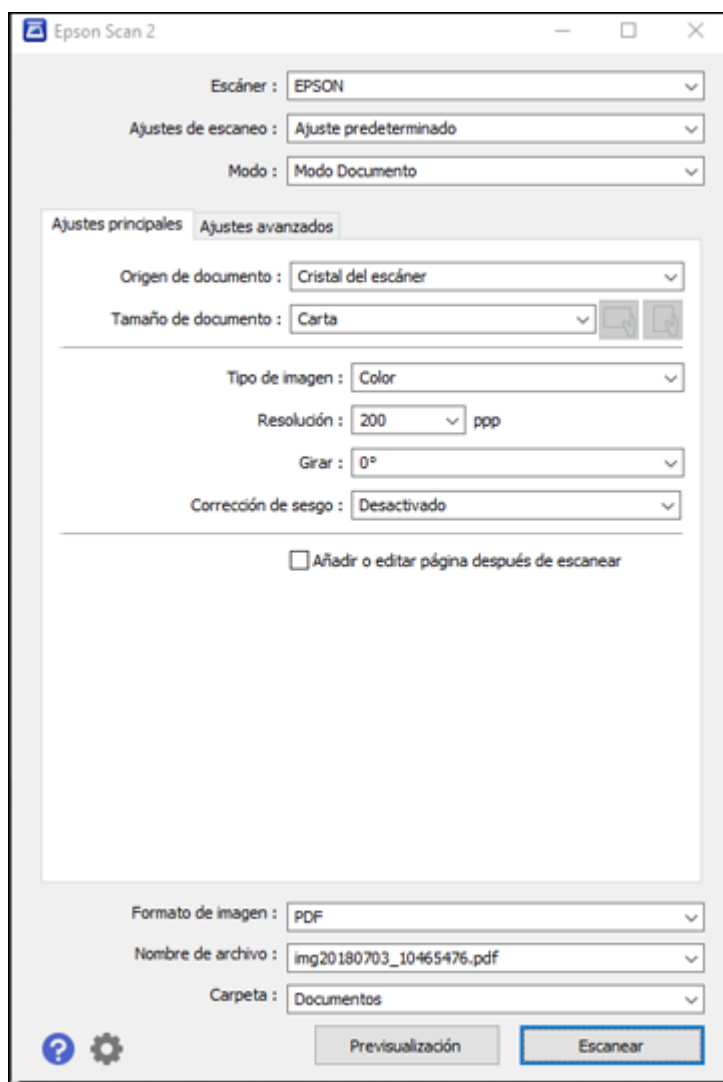

**Tema principal:** [Cómo iniciar un escaneo](#)

## Cómo escanear desde un programa de escaneo

Puede iniciar Epson Scan 2 desde un programa de escaneo compatible con TWAIN para seleccionar los ajustes de escaneo, escanear y luego abrir la imagen escaneada en el programa.

**Nota:** Si está utilizando su producto Epson con el sistema operativo Windows 10 S, no puede utilizar el software descrito en esta sección. Tampoco puede descargar e instalar ningún software del producto Epson de la página de Epson para utilizarlo con Windows 10 S; solamente debe obtener software de la Tienda Windows.

1. Abra el programa de escaneo que desea utilizar y seleccione la opción para escanear. (Consulte la utilidad de ayuda del programa de escaneo para obtener instrucciones).
2. Seleccione su producto.

**Nota:** En algunos programas, es posible que primero tenga que seleccionar su producto como la "fuente". Si ve la opción **Seleccionar fuente**, elíjala y seleccione su producto. Con Windows, no seleccione una opción **WIA** para su producto; no todas las funciones de escaneo estarán disponibles.

Verá una ventana de Epson Scan 2 como esta:

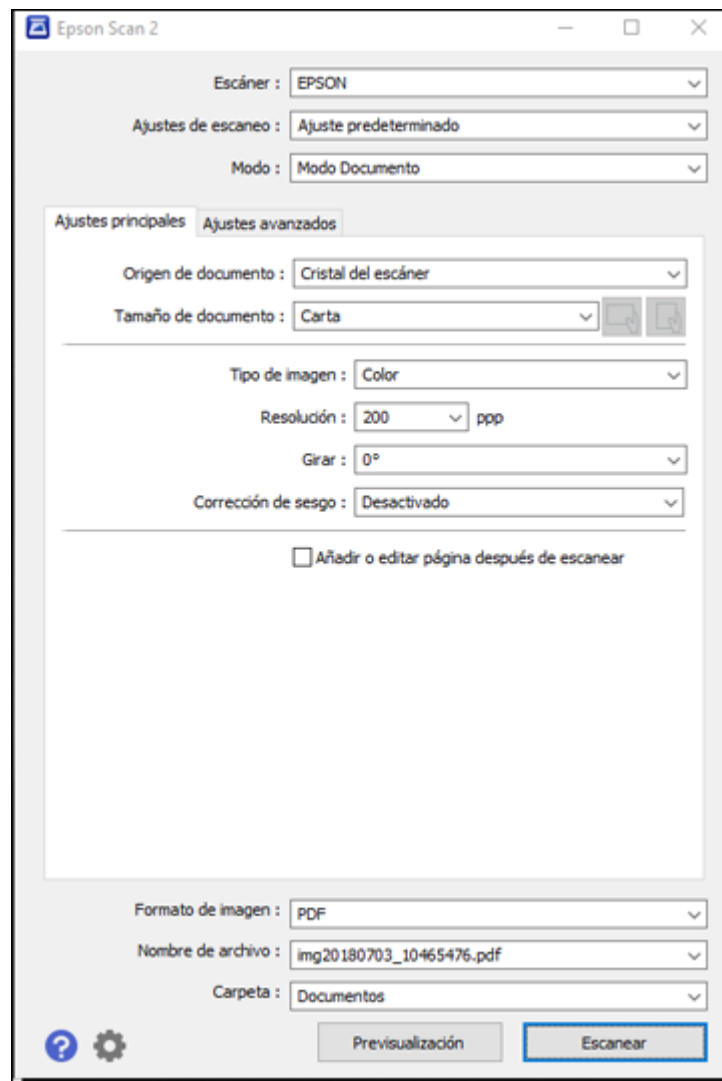

**Tema principal:** [Cómo iniciar un escaneo](#)

### Tareas relacionadas

[Cómo escanear con Epson Scan 2](#)

## Cómo iniciar un escaneo desde un teléfono inteligente o tableta

Puede utilizar la aplicación Epson Smart Panel para escanear desde un escáner de red a un dispositivo iOS o Android por medio de una conexión Wi-Fi directa.

1. Descargue la aplicación Epson Smart Panel de la tienda de aplicaciones de su dispositivo o de la página web de Epson. Consulte el enlace que aparece al final de esta sección.
2. Coloque el original en el producto para escanearlo.
3. Abra la aplicación Epson Smart Panel y seleccione un menú de escaneo en la pantalla de inicio.
4. Siga las instrucciones que aparecen en pantalla para escanear y guardar el original.

**Tema principal:** [Cómo iniciar un escaneo](#)

### Tareas relacionadas

[Cómo utilizar la aplicación móvil Epson Smart Panel](#)



### Temas relacionados

[Cómo colocar originales en el producto](#)

## Cómo escanear un documento en Epson ScanSmart

Puede escanear y revisar documentos y fotos en Epson ScanSmart.

**Nota:** Las imágenes en este manual muestran pantallas de Windows. Las pantallas de Mac pueden ser un poco diferentes. Es posible que no todas las opciones estén disponibles, ya que depende del modelo de su producto y la versión del software que está utilizando.

1. Cargue el original en el producto.
2. Abra Epson ScanSmart en su computadora. Realice una de las siguientes acciones:
  - **Windows 11:** Haga clic en , luego busque la aplicación **Epson ScanSmart** y selecciónela.
  - **Windows 10:** Haga clic en  > **Epson Software** > **Epson ScanSmart**.
  - **Windows 8.x:** Navegue a la pantalla **Aplicaciones** y seleccione **Epson ScanSmart**.
  - **Windows (otras versiones):** Haga clic en  o en **Inicio**, luego seleccione **Todos los programas** o **Programas**. Seleccione **Epson Software** > **Epson ScanSmart**.

- **Mac:** Abra la carpeta **Aplicaciones**, abra la carpeta **Epson Software** y seleccione **Epson ScanSmart**.

Verá una pantalla como esta:

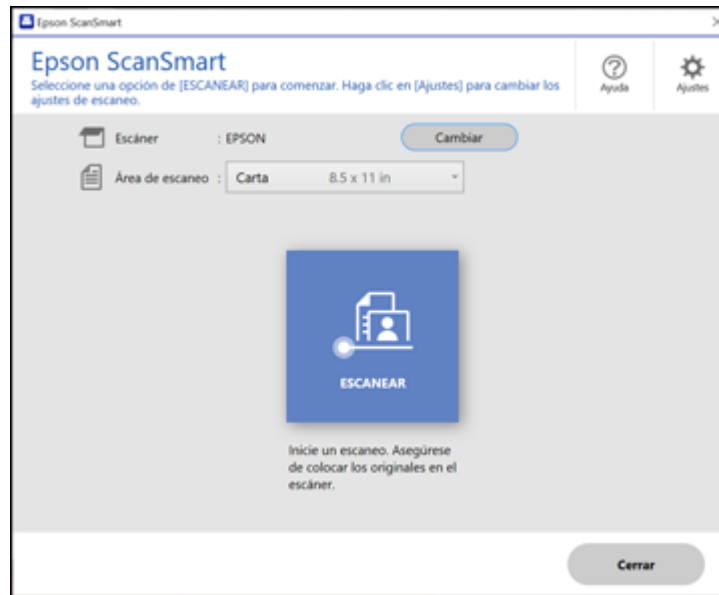

3. Seleccione una opción para el ajuste **Área de escaneo**, si es necesario.

**Nota:** El ajuste **Área de escaneo** limita el área de escaneo a un tamaño seleccionado empezando con la flecha de colocación en la cama del escáner. No cambia las dimensiones de la imagen al tamaño seleccionado.

4. Seleccione **ESCANEAR**.

El original se escanea. Cuando termine el escaneo, verá una pantalla como esta:

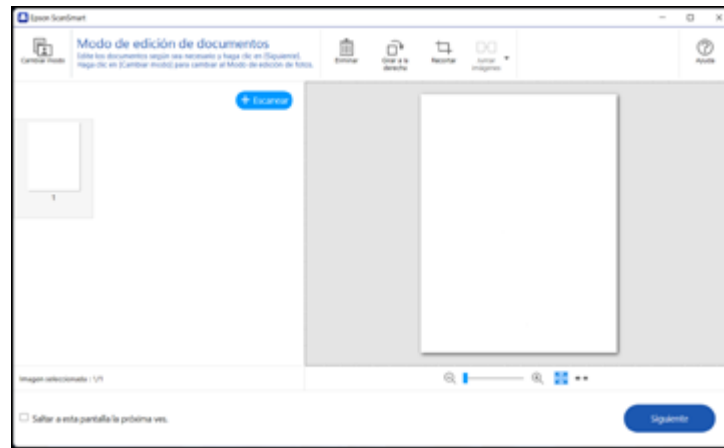

5. Puede revisar, editar o cambiar el orden de las imágenes escaneadas, tal como se indica a continuación:
  - Seleccione **+ Escanear** para escanear más originales.
  - Seleccione **Eliminar** para borrar las imágenes escaneadas que están seleccionadas.
  - Seleccione **Girar a la derecha** para girar cada imagen escaneada.
  - Seleccione **Recortar** para recortar la imagen seleccionada.
  - Pulse la tecla Ctrl y haga clic en dos imágenes, seleccione **Juntar imágenes** y siga las instrucciones que aparecen en pantalla para combinarlas en una sola imagen.
6. Si se detecta el Modo de foto automáticamente, las siguientes opciones de mejora están disponibles:
  - **Mejora de color automática**: automáticamente ajusta el brillo, el contraste y la saturación de las fotos.
  - **Restaurar colores desvaídos**: restaura automáticamente los colores de fotos descoloridas.
  - **Eliminar ojos rojos**: automáticamente elimina el efecto de ojos rojos de las fotos.
  - **Recorte automático**: automáticamente recorta los bordes de las imágenes escaneadas.
7. Cuando termine de revisar y editar las imágenes escaneadas, haga clic en **Siguiente**.

Verá una pantalla como esta:

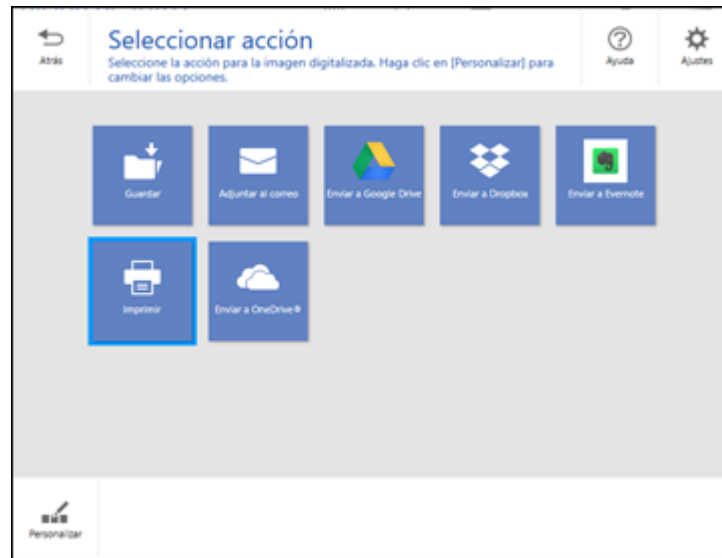

8. Seleccione una opción para guardar, enviar o imprimir las imágenes escaneadas. Consulte los enlaces que se indican a continuación.

[Cómo guardar un escaneo](#)

[Cómo adjuntar un escaneo a un correo electrónico](#)

[Cómo enviar un escaneo a un servicio en la nube](#)

[Cómo imprimir un escaneo](#)

**Tema principal:** [Cómo iniciar un escaneo](#)

**Temas relacionados**

[Cómo colocar originales en el producto](#)

### **Cómo guardar un escaneo**

Puede guardar una imagen escaneada en su computadora en una variedad de formatos.

1. Asegure que haya escaneado y revisado todos sus originales. Consulte el enlace que aparece al final de esta sección.
2. En la ventana **Seleccionar acción**, haga clic en **Guardar**.

Verá una pantalla como esta:

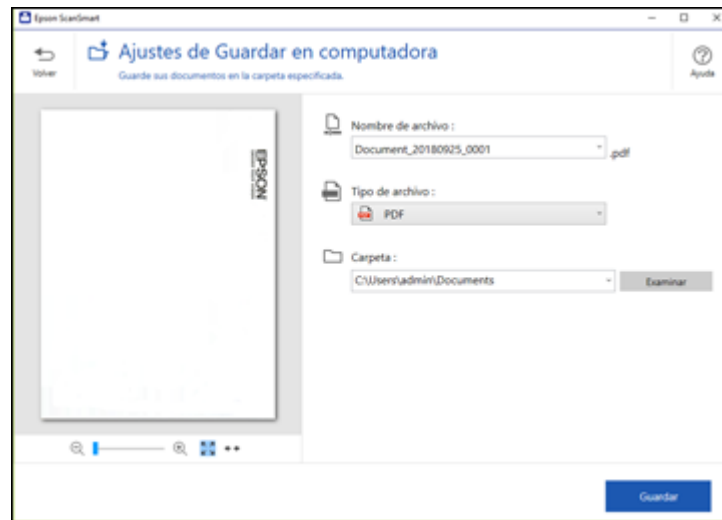

3. Cambie los ajustes, tal como se indica a continuación:
  - El tipo de documento y la fecha de escaneo para el nombre del archivo se detectan automáticamente. Puede cambiarlos, según sea necesario.
  - Puede guardar la imagen escaneada en una variedad de formatos. Si selecciona **PDF con capacidad de búsqueda** como el **Tipo de archivo**, puede seleccionar el idioma de OCR (reconocimiento óptico de caracteres).
  - Seleccione la carpeta en su computadora donde desea guardar el archivo.
4. Haga clic en **Guardar**.

**Tema principal:** [Cómo escanear un documento en Epson ScanSmart](#)

### **Cómo adjuntar un escaneo a un correo electrónico**

Puede adjuntar una imagen escaneada a un mensaje de correo electrónico como un archivo adjunto.

**Nota:** Debe configurar los ajustes de su cuenta y aplicación de correo electrónico antes de escanear. Debe instalar un programa de correo electrónico de tipo MAPI, tal como Outlook Express, Entourage o Mac Mail. La función Adjuntar a correo electrónico solo admite aplicaciones de correo electrónico compatibles con MAPI de 32 bits. Los servicios de correo electrónico basados en Web, tal como Gmail, no son compatibles. Si ve un mensaje de error, es posible que su aplicación de correo electrónico no



sea compatible y tendrá que guardar los escaneos y adjuntar el archivo manualmente a un correo electrónico.

1. Asegure que haya escaneado y revisado todos sus originales. Consulte el enlace que aparece al final de esta sección.
2. En la ventana **Seleccionar acción**, haga clic en **Adjuntar a correo electrónico**.

Verá una pantalla como esta:

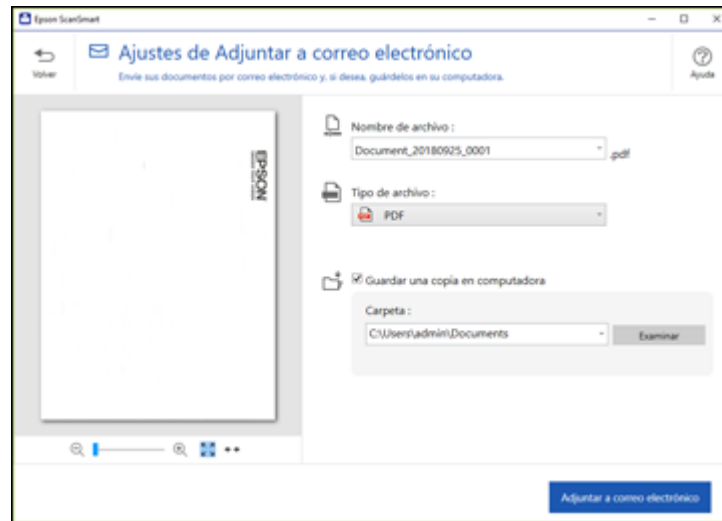

3. Cambie los ajustes, tal como se indica a continuación:
  - El tipo de documento y la fecha de escaneo para el nombre del archivo se detectan automáticamente. Puede cambiarlos, según sea necesario.
  - Puede guardar la imagen escaneada en una variedad de formatos. Si selecciona **PDF con capacidad de búsqueda** como el **Tipo de archivo**, puede seleccionar el idioma de OCR (reconocimiento óptico de caracteres).
  - Si también desea guardar una copia de la imagen escaneada en su computadora, asegure que la casilla de verificación esté seleccionada y seleccione la carpeta en la computadora donde desea guardar el archivo.
4. Haga clic en **Adjuntar a correo electrónico**.

Se abre su programa de correo electrónico con el archivo adjunto a un mensaje de correo electrónico nuevo.

**Tema principal:** [Cómo escanear un documento en Epson ScanSmart](#)

**Cómo enviar un escaneo a un servicio en la nube**

Puede subir las imágenes escaneadas a un servicio en la nube.

1. Asegure que haya escaneado y revisado todos sus originales. Consulte el enlace que aparece al final de esta sección.
2. En la ventana **Seleccionar acción**, haga clic en una de las opciones de envío a servicio en la nube.

Verá una pantalla como esta:

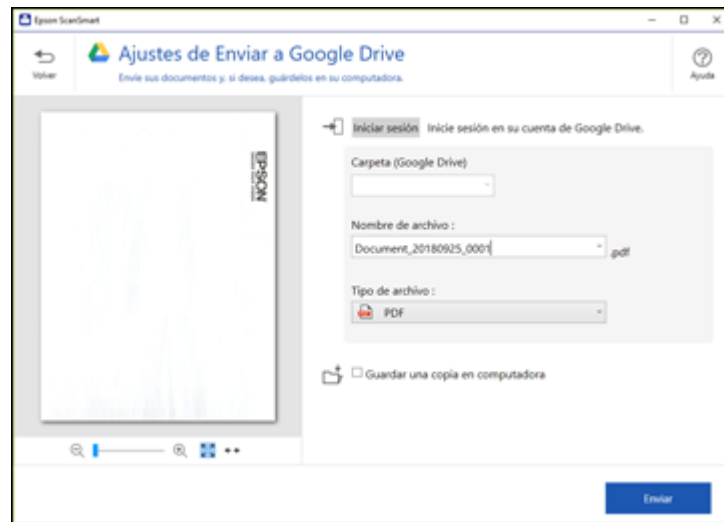

3. Inicie sesión en su cuenta.

**Nota:** Es posible que tenga que darle permiso a Epson ScanSmart para acceder a su cuenta. La primera vez que inicia sesión, puede aparecer un mensaje pidiéndole que introduzca un código de autenticación.

4. Cambie los ajustes, tal como se indica a continuación:
  - Seleccione la carpeta en su cuenta donde desea enviar el documento. (Los documentos solo se pueden guardar en carpetas de nivel superior).

- El tipo de documento y la fecha de escaneo para el nombre del archivo se detectan automáticamente. Puede cambiarlos, según sea necesario.
- Puede guardar la imagen escaneada en una variedad de formatos. Si selecciona **PDF con capacidad de búsqueda** como el **Tipo de archivo**, puede seleccionar el idioma de OCR (reconocimiento óptico de caracteres).
- Si también desea guardar una copia de la imagen escaneada en su computadora, haga clic en la casilla de verificación.

5. Haga clic en **Enviar**.

**Tema principal:** [Cómo escanear un documento en Epson ScanSmart](#)

### Cómo imprimir un escaneo

Puede imprimir su imagen escaneada y guardarla en su computadora.

1. Asegure que haya escaneado y revisado todos sus originales. Consulte el enlace que aparece al final de esta sección.
2. En la ventana **Seleccionar acción**, haga clic en **Imprimir**.

Verá una pantalla como esta:

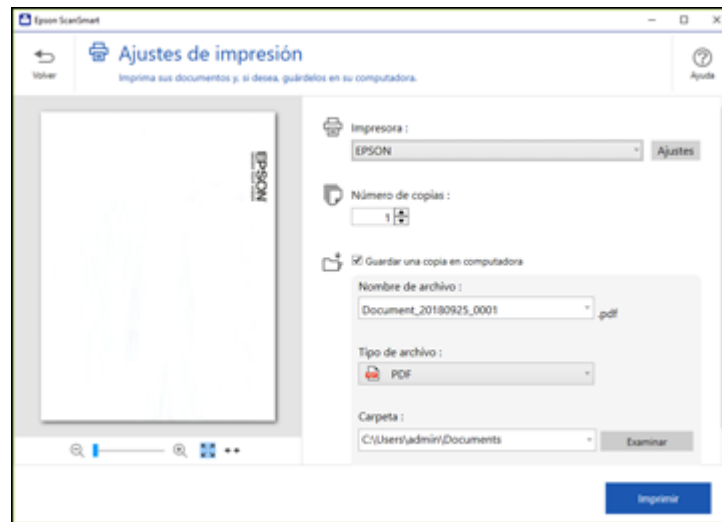

3. Cambie los ajustes, tal como se indica a continuación:
  - Seleccione la impresora Epson y cambie los ajustes de impresión, según sea necesario.

- Seleccione el número de copias que desea imprimir.
- Si también desea guardar una copia de la imagen escaneada en su computadora, haga clic en la casilla de verificación.
- El tipo de documento y la fecha de escaneo para el nombre del archivo se detectan automáticamente. Puede cambiarlos, según sea necesario.
- Puede guardar la imagen escaneada en una variedad de formatos. Si selecciona **PDF con capacidad de búsqueda** como el **Tipo de archivo**, puede seleccionar el idioma de OCR (reconocimiento óptico de caracteres).
- Seleccione la carpeta en su computadora donde desea guardar el archivo.

4. Haga clic en **Imprimir**.

**Tema principal:** [Cómo escanear un documento en Epson ScanSmart](#)

## Cómo seleccionar los ajustes de Epson ScanSmart

Después de iniciar Epson ScanSmart, puede cambiar varios ajustes de escaneo.

[Cómo cambiar el producto Epson](#)

[Cómo cambiar los ajustes de escaneo](#)

[Cómo cambiar los ajustes del nombre del archivo](#)

[Cómo cambiar los ajustes de guardar](#)

[Opciones de Guardar ajustes](#)

[Cómo personalizar los iconos de acción](#)

**Tema principal:** [Cómo iniciar un escaneo](#)

## Cómo cambiar el producto Epson

Si está utilizando más de un producto Epson con Epson ScanSmart, puede cambiar el producto que está utilizando con su computadora.

**Nota:** Un producto que está conectado a su computadora mediante un cable USB tiene prioridad sobre un producto conectado a través de una conexión Wi-Fi.

1. En la pantalla principal, haga clic en **Cambiar**.

Verá una pantalla como esta:

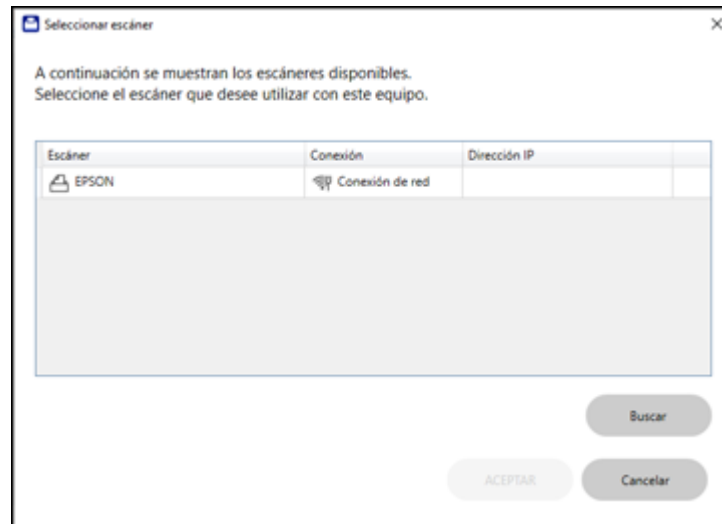

2. Seleccione el producto Epson que desea utilizar con su computadora y haga clic en **Aceptar**.

**Tema principal:** [Cómo seleccionar los ajustes de Epson ScanSmart](#)

### Cómo cambiar los ajustes de escaneo

Puede cambiar los ajustes de escaneo detallados, tales como la resolución, el tamaño del documento y más.

**Nota:** Si selecciona **Modo automático**, no puede cambiar los ajustes de escaneo.

1. Haga clic en el botón  **Ajustes**.

Verá una pantalla como esta:

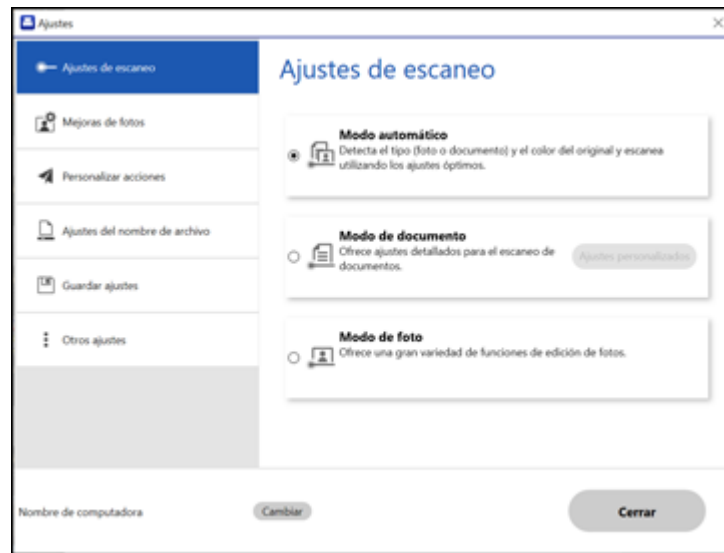

2. Realice una de las siguientes acciones:

- Para cambiar los ajustes de Modo de documento, seleccione **Modo de documento** > **Ajustes personalizados**.
- Para cambiar el Modo de foto, seleccione **Modo de foto** y haga clic en **Cerrar**. Cuando inicie un escaneo, verá un mensaje indicándole que seleccione los ajustes de escaneo.

Verá una pantalla como esta:

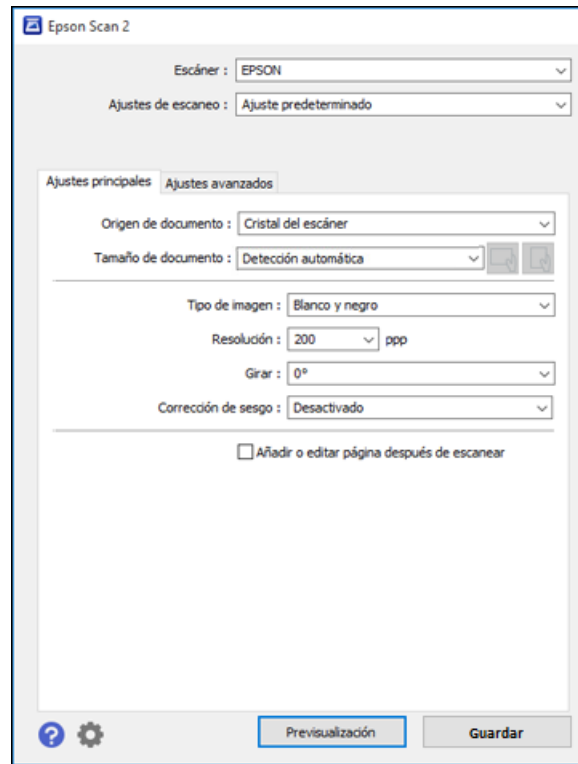

3. Cambie los ajustes, según sea necesario, y haga clic en **Guardar**.

**Tema principal:** [Cómo seleccionar los ajustes de Epson ScanSmart](#)

### **Cómo cambiar los ajustes del nombre del archivo**

Puede cambiar el método predeterminado de nombrar los archivos para sus escaneos.

1. Haga clic en el botón  **Ajustes**.

Verá una pantalla como esta:

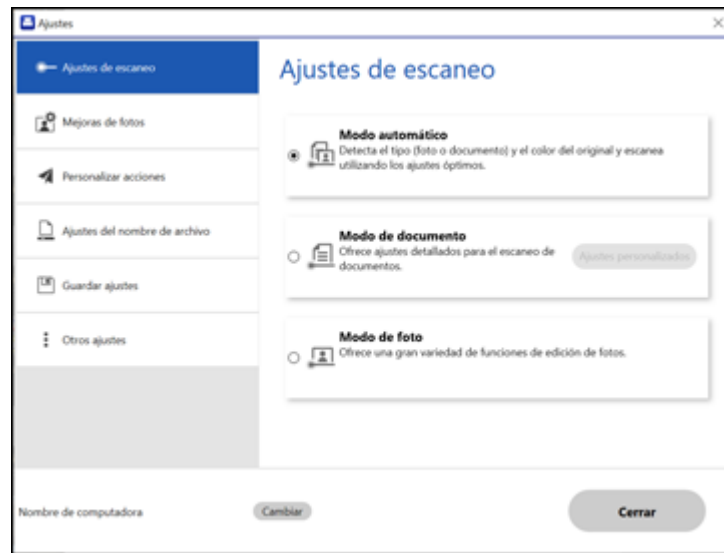

2. Haga clic en la ficha **Ajustes del nombre de archivo**.



Verá una pantalla como esta:

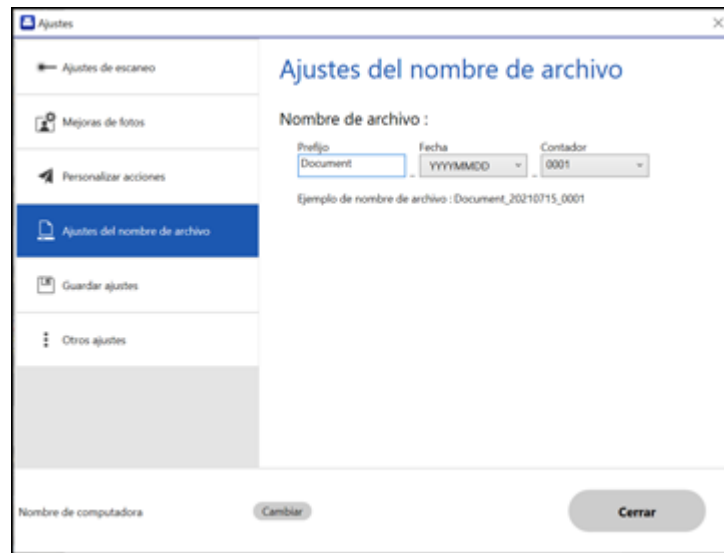

3. Cambie los ajustes, según sea necesario:
  - Introduzca un prefijo para el nombre de archivo.
  - Seleccione el formato de la fecha.
  - Seleccione un formato de numeración como el formato del contador.
4. Haga clic en **Cerrar**.

**Tema principal:** [Cómo seleccionar los ajustes de Epson ScanSmart](#)

### **Cómo cambiar los ajustes de guardar**

Puede cambiar las opciones de los tipos de archivo para guardar sus escaneos.

1. Haga clic en el botón  **Ajustes**.

Verá una pantalla como esta:

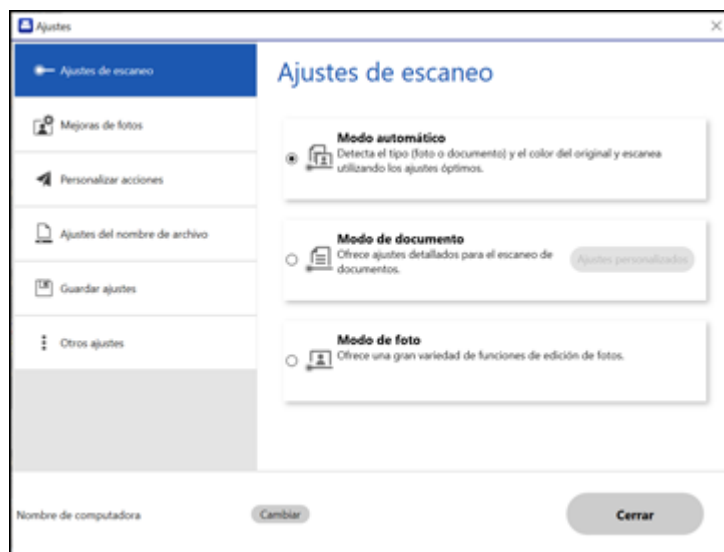

2. Haga clic en la ficha **Guardar ajustes**.

Verá una pantalla como esta:



3. Haga clic en **Opciones** para un formato de archivo y cambie los ajustes, según sea necesario.
4. Haga clic en **Abrir carpeta después de guardar** para abrir la carpeta de archivo después de que se haya guardado el archivo.
5. Haga clic en **Cerrar**.

**Tema principal:** [Cómo seleccionar los ajustes de Epson ScanSmart](#)

### **Opciones de Guardar ajustes**

Puede cambiar los ajustes para establecer cómo se guardan las imágenes escaneadas.

#### **Opciones de PDF**

Ajuste	Opciones	Descripción
<b>General</b>	<b>Generar archivo PDF/A</b>	Crea un PDF que cumple con el estándar PDF/A-1.
	<b>Crear arch. con todas pág.</b>	Guarda todas las páginas como un archivo.
	<b>Nivel de compresión</b>	Selecciona el nivel de compresión para imágenes en color o en escala de grises.

### Opciones de JPEG

Ajuste	Opciones	Descripción
<b>Opciones de Calidad de imagen</b>	—	Configura un nivel de compresión moviendo un control deslizante o introduciendo un valor. El tamaño del archivo aumenta si la resolución aumenta.
<b>Codificado</b> (Windows solamente)	<b>Estándar</b>	Las imágenes se cargan desde arriba hacia abajo en un navegador web. Tarda más tiempo para cargar toda la imagen.
	<b>Progresivo</b>	Las imágenes se cargan primero a una resolución baja y luego se ajustan a una resolución alta en un navegador web.
<b>Incrustar perfil ICC</b> (Windows solamente)	—	Le permite agregar perfiles ICC a la imagen.

### Opciones de TIFF

Ajuste	Opciones	Descripción
<b>Orden de Byte</b>	<b>Windows</b> <b>Macintosh</b>	Especifica el sistema operativo donde se utilizará la imagen escaneada.

Ajuste	Opciones	Descripción
<b>Compresión</b> (Windows solamente)	—	Especifica el formato y el nivel de compresión para imágenes en Color/Grisés y Blanco y Negro. El tamaño del archivo aumenta cuando la calidad es superior.
<b>Incrustar perfil ICC</b> (Windows solamente)	—	Le permite agregar perfiles ICC a la imagen.

**Tema principal:** [Cómo seleccionar los ajustes de Epson ScanSmart](#)

### Cómo personalizar los iconos de acción

Puede personalizar los iconos de acción de escaneo que aparecen en la pantalla **Seleccionar acción**.

**Nota:** También puede personalizarlos haciendo clic en el icono **Personalizar** en la pantalla **Seleccionar acción**.

1. Haga clic en el botón  **Ajustes**.

Verá una pantalla como esta:

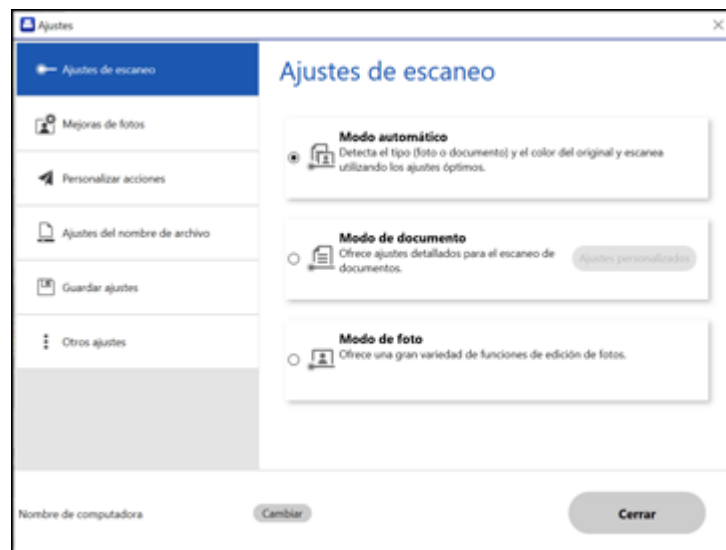

- Haga clic en la ficha **Personalizar acciones**.

Verá una pantalla como esta:

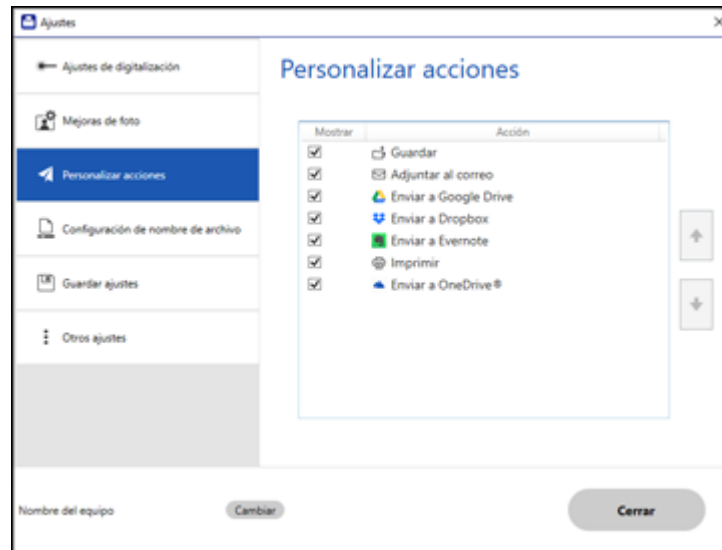

- Elija los iconos de acción que desea mostrar seleccionando o anulando la selección de cada casilla de verificación. Haga clic en los iconos de flecha para mover los iconos hacia arriba o hacia abajo y mostrarlos en el orden que desea.
- Haga clic en **Cerrar**.

**Tema principal:** [Cómo seleccionar los ajustes de Epson ScanSmart](#)

## Cómo escanear con Epson Scan 2

Epson Scan 2 le permite acceder a funciones de escaneo básicas y avanzadas. Puede escanear su documento y guardar la imagen escaneada en varios formatos de archivo en la carpeta Documentos o Mis documentos de su sistema operativo, o lo puede abrir en su programa de escaneo. Puede previsualizar la imagen escaneada y seleccionar o cambiar los ajustes, según sea necesario.

**Nota:** Si está utilizando su producto Epson con el sistema operativo Windows 10 S, no puede utilizar el software descrito en esta sección. Tampoco puede descargar e instalar ningún software del producto Epson de la página de Epson para utilizarlo con Windows 10 S; solamente debe obtener software de la Tienda Windows.

1. Inicie Epson Scan 2.  
Verá esta ventana:

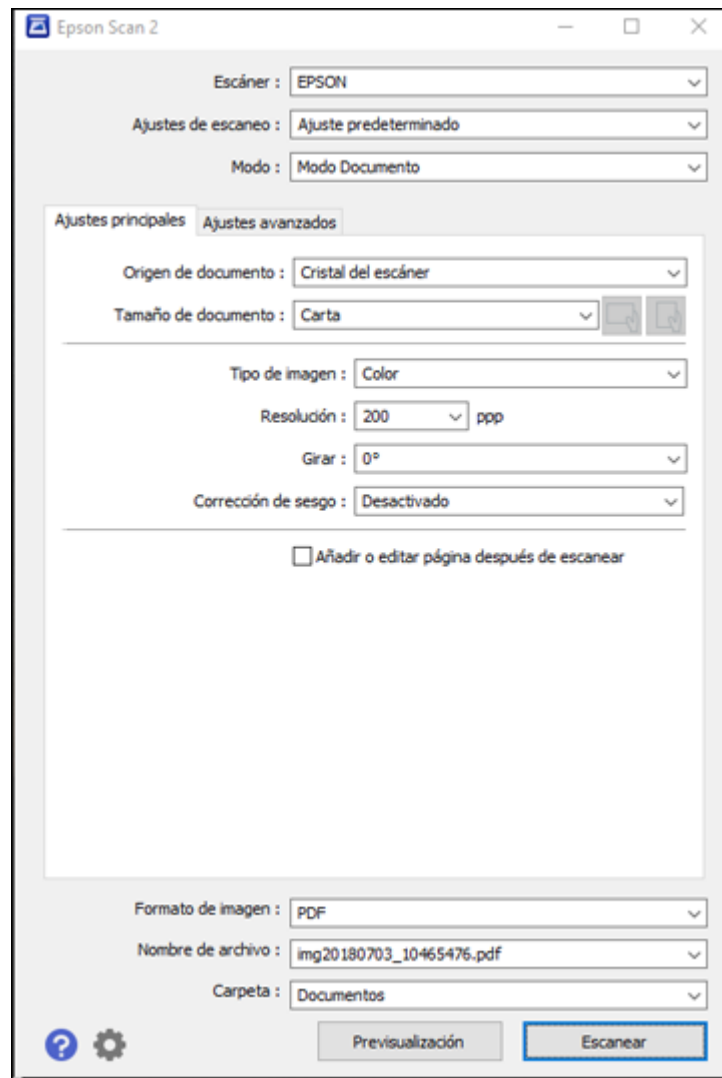

2. Seleccione el ajuste **Modo** que coincida con el tipo de original que va a escanear.

3. Seleccione el ajuste **Origen de documento** que coincida con dónde colocó el original.
4. Seleccione el ajuste **Tamaño de documento** que coincida con el tamaño de su original. Puede seleccionar **Personalizar** para introducir un tamaño personalizado, si es necesario.
5. Seleccione el tipo de imagen del original y cómo lo quiere escanear como el ajuste **Tipo de imagen**.
6. Seleccione el ajuste **Resolución** que desea utilizar para su escaneo.
7. Seleccione el ajuste **Girar** para girar la imagen escaneada.
8. Seleccione el ajuste **Corrección de sesgo** para corregir el sesgado de originales, del contenido de la imagen o ambos.
9. Haga clic en el botón **Previsualización**.

Epson Scan 2 genera una vista previa del original y muestra los resultados en la ventana de Epson Scan 2.

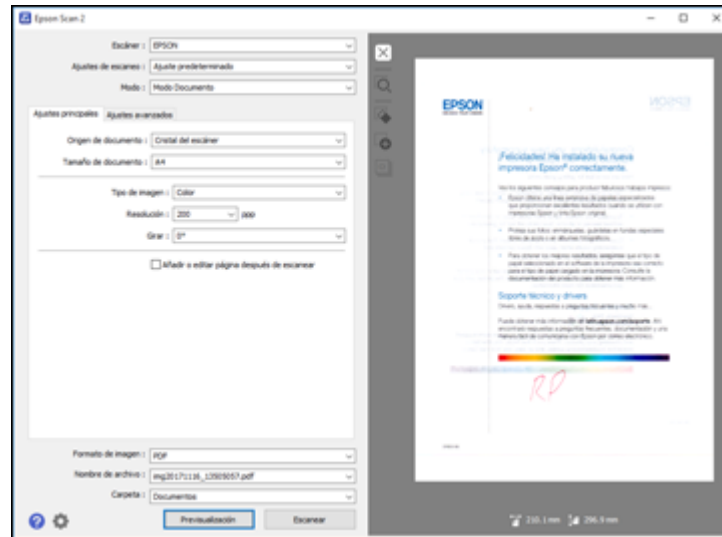

10. Seleccione cualquiera de los ajustes adicionales que desea utilizar en la ficha Ajustes principales.
11. Haga clic en la ficha **Ajustes avanzados** y seleccione cualquiera de los ajustes que desea utilizar.
12. Seleccione el formato en el que desea guardar su archivo escaneado como el ajuste **Formato de imagen**. Si es necesario, seleccione **Opciones** y seleccione cualquiera de las opciones de formato que desea.



13. Introduzca un nombre para su archivo escaneado en el campo **Nombre de archivo**. Si es necesario, seleccione **Ajustes** para modificar los ajustes del nombre de archivo.
14. Seleccione la ubicación en la que desea guardar su archivo escaneado como el ajuste **Carpeta**. Si es necesario, seleccione **Seleccionar** para crear una carpeta nueva.
15. Haga clic en **Escanear**.

El producto escanea su original y guarda el archivo escaneado en la ubicación especificada.

[Ajustes de escaneo adicionales - ficha Ajustes principales](#)

[Ajustes de escaneo adicionales - ficha Ajustes avanzados](#)

[Cómo guardar documentos escaneados como un PDF con capacidad de búsqueda utilizando Epson Scan 2](#)

[Opciones de formato de imagen](#)

[Directrices para determinar la resolución de escaneo](#)

**Tema principal:** [Cómo escanear](#)

## **Ajustes de escaneo adicionales - ficha Ajustes principales**

Puede seleccionar los siguientes ajustes adicionales en la ficha Ajustes principales de Epson Scan 2. Es posible que no todos los ajustes estén disponibles, dependiendo de los otros ajustes seleccionados.

### **Girar**

Gira la imagen original hacia la derecha en el ángulo que desea antes de escanearla. Seleccione **Automática** para permitir que su producto gire la imagen automáticamente según la orientación del texto (puede tardar más para escanear).

### **Corrección de sesgo**

Corrige la distorsión de originales, el contenido de las imágenes o ambos.

### **Añadir o editar página después de escanear**

Le permite añadir, eliminar o editar las páginas en un escaneo, incluso puede girar la orientación de las páginas o cambiar el orden.

**Nota:** Para guardar múltiples páginas en un solo archivo, debe seleccionar un formato de archivo que sea compatible con múltiples páginas como **PDF** o **Multi-TIFF**. Si selecciona otro formato de archivo, cada imagen o página escaneada se guarda como un archivo separado.

**Tema principal:** [Cómo escanear con Epson Scan 2](#)

## Ajustes de escaneo adicionales - ficha Ajustes avanzados

Puede seleccionar los siguientes ajustes adicionales en la ficha Ajustes avanzados de Epson Scan 2. Es posible que no todos los ajustes estén disponibles, dependiendo de los otros ajustes seleccionados.

### **Eliminar fondo**

Elimina el fondo de los originales.

### **Mejora del texto**

Hace más nítidas las letras en documentos de texto.

### **Auto segmentación de área**

Separa el texto de los gráficos para hacer las imágenes en blanco y negro más claras y el reconocimiento de texto más preciso.

### **Umbral**

Ajusta el nivel de delineación de las áreas negras de texto y arte lineal, lo cual mejora el reconocimiento de texto en los programas de reconocimiento óptico de caracteres (OCR, por sus siglas en inglés).

### **Mejora de color**

Mejora los tonos del color seleccionado en la imagen escaneada. Este ajuste solo está disponible si selecciona **Escala de grises** o **Blanco y negro** como el ajuste Tipo de imagen.

### **Brillo**

Ajusta la claridad y la oscuridad de la imagen escaneada.

### **Contraste**

Ajusta la diferencia entre las áreas claras y oscuras de toda la imagen escaneada.

### **Gamma**

Ajusta la densidad de los medios tonos de la imagen escaneada.

### **Desenfocar máscara**

Define los bordes de ciertas zonas de la imagen. Desactive esta opción si desea dejar los bordes más suaves.

### **Destramado**

Elimina el patrón ondulado que puede aparecer en las áreas de la imagen levemente sombreadas, tales como los tonos de piel. Esta opción mejora los resultados al escanear revistas o periódicos. (Los resultados de destramado no aparecen en la imagen de previsualización, solo en la imagen escaneada).

### **Restauración de color**

Corrige el color en las fotos descoloridas (cuando escanea en Modo Foto).

### **Corrección de contraluz**

Aclara las imágenes con luz de fondo oscura (cuando escanea en Modo Foto).

**Eliminación del polvo**

Elimina polvo de las imágenes escaneadas (cuando escanea en Modo Foto).

**Relleno del borde**

Corrige las sombras alrededor de los bordes de la imagen rellenándolas con blanco y negro.

**Salida de imagen dual**

Escanea la imagen original dos veces utilizando ajustes de salida diferentes (Windows solamente).

**Tema principal:** [Cómo escanear con Epson Scan 2](#)

## **Cómo guardar documentos escaneados como un PDF con capacidad de búsqueda utilizando Epson Scan 2**

Puede escanear un documento y guardar el texto como un PDF con capacidad de búsqueda. En un PDF con capacidad de búsqueda, el texto se reconoce utilizando un proceso de reconocimiento óptico de caracteres (OCR, por sus siglas en inglés) y luego se inserta en el original escaneado.

**Nota:** El componente requerido, Epson Scan 2 OCR Component, se instala automáticamente cuando instala el software del producto, tal como se indica en la *Guía de instalación*. Si instala el software del escáner individualmente, asegúrese de también instalar este componente si desea realizar el proceso de OCR.

1. Cargue el original en el producto para escanearlo.
2. Inicie Epson Scan 2.
3. Seleccione los ajustes de escaneo.
4. Haga clic en **Previsualización** y ajuste el área que desea escanear, si es necesario.
5. Seleccione **PDF con capacidad de búsqueda** como el ajuste Formato de imagen.
6. Seleccione **Opciones** de la lista Formato de imagen.

Verá esta ventana:

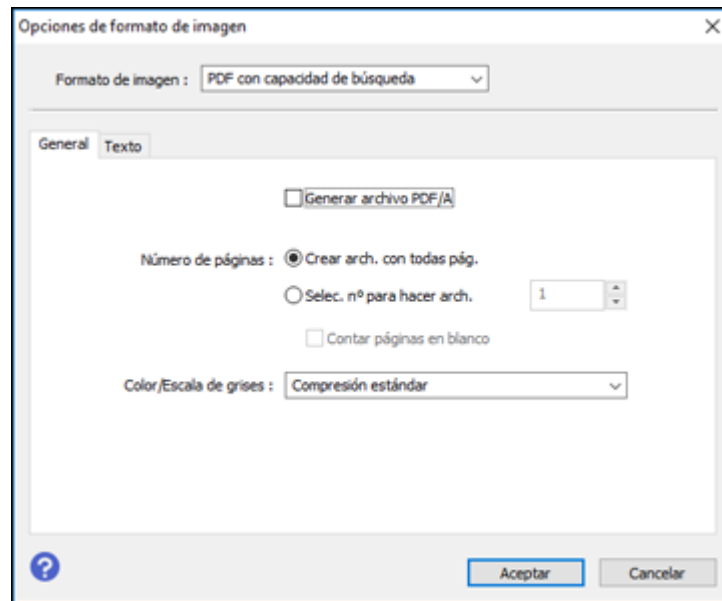

7. Seleccione cualquiera de las opciones en la ficha General.
8. Seleccione la ficha **Texto**.
9. Asegure que el idioma utilizado en el texto del documento esté seleccionado como el ajuste **Idioma del texto**.
10. Haga clic en **Aceptar**.
11. Confirme el ajuste **Nombre de archivo** y seleccione un ajuste **Carpeta** para su documento.
12. Haga clic en **Escanear**.

La imagen escaneada se guarda como un PDF con capacidad de búsqueda.

**Tema principal:** [Cómo escanear con Epson Scan 2](#)

## Opciones de formato de imagen

Puede seleccionar diferentes formatos de imagen y opciones relacionadas. Para obtener detalles sobre las opciones disponibles, haga clic en el icono ? en la ventana Opciones de formato de imagen de Epson Scan 2. No todos los formatos de imagen tienen opciones.

**BITMAP (\*.bmp)**

Un formato de imagen estándar para la mayoría de los programas de Windows.

**JPEG (\*.jpg)**

Un formato de imagen que ofrece un alto nivel de compresión de datos de imagen. Sin embargo, cuanto mayor sea la compresión, menor será la calidad de la imagen. (Se recomienda el formato TIFF para imágenes escaneadas que va a retocar o modificar).

**PNG (\*.png)**

Un formato de imagen que no pierde calidad durante el proceso de edición.

**TIFF (\*.tif)**

Un formato de archivo creado para el intercambio de datos entre muchos programas, tales como programas de gráficos y de autoedición.

**Multi-TIFF (\*.tif)**

Un formato de archivo TIFF para guardar múltiples páginas en el mismo archivo, lo cual le permitirá editar las imágenes utilizando un programa compatible.

**PDF (\*.pdf)**

Un formato de documento que se puede leer tanto en Windows como en Mac utilizando Adobe Reader, Acrobat u otros programas. Puede guardar documentos de múltiples páginas en un archivo PDF.

**PDF con capacidad de búsqueda (\*.pdf)**

Un formato de documento que se puede leer tanto en Windows como en Mac utilizando Adobe Reader, Acrobat u otros programas. Puede guardar documentos de múltiples páginas en un archivo PDF. Puede realizar búsquedas del texto detectado en el documento escaneado.

**Tema principal:** [Cómo escanear con Epson Scan 2](#)

## Directrices para determinar la resolución de escaneo

El ajuste **Resolución**, medido en ppp (puntos por pulgada), controla la cantidad de detalle capturada en sus escaneos. Al aumentar la resolución, captura una mayor cantidad de detalle, pero tiene las siguientes desventajas:

- Los tamaños de archivo son más grandes.
- Toma más tiempo para escanear sus originales, enviar/recibir sus archivos escaneados por correo electrónico o fax e imprimirlos.
- La imagen puede hacerse demasiado grande para mostrar en su pantalla o para imprimir en papel.

Si va a ampliar una imagen escaneada para imprimirla más grande, puede que tenga que aumentar la resolución predeterminada establecida por Epson Scan 2. Siga las siguientes directrices para determinar el ajuste de resolución que necesite:

- Va a escanear la imagen a tamaño original pero posteriormente la va a ampliar en un programa de edición de imágenes.

Aumente el ajuste Resolución en Epson Scan 2 antes de escanear. Para mantener una calidad de imagen alta, aumente la resolución a la misma proporción a la que aumentará el tamaño de la imagen. Por ejemplo, si la resolución es de 300 ppp (puntos por pulgada) y posteriormente va a duplicar el tamaño de la imagen, seleccione una resolución de 600 ppp.

- Va a escanear la imagen al 100% o a un tamaño menor.

Seleccione el ajuste Resolución de Epson Scan 2 según cómo vaya a utilizar la imagen escaneada:

- Enviar por correo electrónico/ver en la pantalla de una computadora/publicar en una página web:  
96 a 200 ppp
- Imprimir/enviar por fax/convertir en texto editable (OCR)/crear un PDF con capacidad de búsqueda:  
200 a 300 ppp

**Tema principal:** [Cómo escanear con Epson Scan 2](#)

---

# Cómo rellenar la tinta y reemplazar la caja de mantenimiento

Cuando el nivel de tinta de un tanque está por debajo de la línea inferior, debe rellenarlo. Revise los tanques de tinta periódicamente para ver si necesita rellenarlos.

Antes de revisar los niveles de tinta o de rellenar un tanque de tinta, tal como se describe en las siguientes secciones, lea las precauciones de seguridad relacionadas a la tinta.

**Precaución:** Si el nivel de tinta está por debajo de la línea inferior del tanque, llénelo hasta la línea superior del tanque de tinta. El uso continuo del producto cuando el nivel de tinta está por debajo de la línea inferior de un tanque podría dañar el producto.

[Precauciones de seguridad relacionadas a la tinta](#)

[Cómo revisar los niveles de la tinta y de la caja de mantenimiento](#)

[Cómo comprar tinta y cajas de mantenimiento Epson](#)

[Cómo rellenar los tanques de tinta](#)

[Cómo reemplazar la caja de mantenimiento](#)

## Precauciones de seguridad relacionadas a la tinta

**Nota:** Epson recomienda el uso de tinta original para garantizar una calidad de impresión y un rendimiento óptimos.

**Nota:** El producto tiene un sistema de alerta que le indica cuando el nivel de tinta está bajo. La precisión del sistema se basa en que los tanques de tinta sean rellenados correctamente. El producto no puede medir los niveles de tinta directamente, sino que calcula la cantidad de tinta restante mediante el conteo interno del uso de tinta. Es posible que el sistema de alerta genere mensajes imprecisos si no llena los tanques de tinta según las instrucciones.

Revise visualmente los niveles de tinta de los tanques del producto para confirmar la cantidad de tinta restante. El uso continuo del producto cuando la tinta está agotada podría dañar el producto.

### Precauciones al manipular la tinta

- Mantenga las botellas de tinta y los tanques de tinta fuera del alcance de los niños. No deje que los niños ingieran la tinta y tampoco deje que manipulen las botellas de tinta y sus tapas.
- No incline o agite una botella de tinta después de retirar el sello; de lo contrario, la tinta se podría derramar.

- Tenga cuidado de no tocar la tinta cuando manipule los tanques de tinta, las tapas de los tanques, las botellas de tinta abiertas o sus tapas.
- Si se mancha la piel con tinta, lávesela bien con agua y jabón. Si le entra tinta en los ojos, enjuáguelos inmediatamente con agua. Si persisten las molestias o los problemas con la vista, acuda a doctor de inmediato. Si le entra tinta en la boca, escúpala y acuda a un médico de inmediato.
- No desensamble la caja de mantenimiento, ya que la tinta le podría entrar en los ojos o entrar en contacto con la piel.
- No apriete las botellas de tinta.
- No agite una botella de tinta vigorosamente y no la someta a golpes fuertes; de lo contrario, la tinta se podría derramar.
- Si la tinta se derrama, límpiela de inmediato. Para prevenir que las manchas se extiendan, seque la tinta con un paño seco, luego límpiela con un paño húmedo. Si la tinta se seca, será más difícil quitar las manchas.

#### **Precauciones al rellenar la tinta**

- Utilice las botellas de tinta con el código correcto para este producto.
- El uso de tinta que no sea de Epson podría causar daños que no están cubiertos por la garantía de Epson y, bajo ciertas circunstancias, podría causar un funcionamiento irregular del producto.
- No saque las botellas de tinta de su envoltorio hasta que esté listo para llenar uno de los tanques de tinta. Las botellas de tinta están embaladas herméticamente para garantizar su fiabilidad. Si deja una botella de tinta desembalada por un largo periodo de tiempo antes de utilizarla, podría afectar la calidad de impresión.
- Si el nivel de tinta está por debajo de la línea inferior de un tanque de tinta, rellene la tinta. El uso continuo del producto cuando el nivel de tinta está por debajo de la línea inferior de un tanque de tinta podría dañar el producto.
- Revise visualmente los niveles de tinta de los tanques del producto para confirmar la cantidad de tinta restante. El uso continuo del producto cuando la tinta está agotada podría dañar el producto.
- No deje que los niveles de tinta permanezcan bajos por mucho tiempo.
- Epson recomienda llenar todos los tanques de tinta hasta la línea superior cuando el producto no esté en uso para reiniciar los niveles de tinta.
- Asegúrese de reiniciar el nivel de tinta después de rellenar un tanque de tinta. Si rellenó dos o más colores, necesita seleccionar todos los colores que rellenó y reiniciar los niveles de tinta. Si no reinicia los niveles de tinta, los niveles de tinta que se muestran no cambiarán aun después de rellenar los tanques de tinta.



- Si una botella de tinta estaba almacenada en un sitio frío, espere por lo menos tres horas para que se ajuste a la temperatura ambiente antes de usarla.
- Epson recomienda utilizar la botella de tinta antes de la fecha impresa en el envoltorio.
- Una vez que abra una botella de tinta, Epson recomienda usar la tinta lo antes posible.
- Si la tinta se adhiere alrededor de los tanques y los puertos, limpie la tinta con un paño que no deje pelusas o con un bastoncillo de algodón.
- Guarde las botellas de tinta en un lugar fresco y oscuro. Manténgalas fuera de la luz solar directa.
- No guarde las botellas de tinta en ambientes con temperaturas extremas.
- Guarde las botellas de tinta en las mismas condiciones ambientales que el producto. Cuando guarde o transporte una botella de tinta abierta, no incline la botella y no la someta a impactos o a cambios de temperatura. De lo contrario, la tinta se podría derramar aun si la tapa de la botella está bien cerrada. Mantenga la botella de tinta en posición vertical cuando esté apretando la tapa y tome medidas para que no se derrame la tinta al transportar la botella.
- Tenga cuidado al manipular la tinta. La tinta puede salpicar cuando llene o rellene los tanques de tinta. Si mancha su ropa o sus pertenencias con tinta, es posible que la mancha sea permanente. Si la tinta se adhiere al área alrededor del tanque, límpiela con un paño limpio, que no deje pelusas, o con un bastoncillo de algodón.

### **Información de las botellas de tinta y de los tanques de tinta**

- Para mantener el rendimiento óptimo del cabezal de impresión, se consume una cierta cantidad de tinta de todos los tanques de tinta durante la impresión y cuando esté realizando operaciones de mantenimiento, tal como limpiar el cabezal de impresión. También es posible que se consuma tinta al encender el producto.
- Parte de la tinta de las botellas incluidas con su producto se utiliza para la configuración inicial; el rendimiento de estas botellas es inferior en comparación al de las botellas de tinta de reemplazo.
- El rendimiento de la tinta puede variar según las imágenes que imprime, el tipo de papel que utiliza, la frecuencia con la que imprime y las condiciones ambientales, tal como la temperatura.
- Las botellas de tinta pueden contener materiales reciclados, pero esto no afecta al funcionamiento o al rendimiento del producto.
- Cuando imprima en modo monocromático o en escala de grises, se puede utilizar tinta de color en vez de tinta negra, según el tipo de papel y los ajustes de calidad de impresión. Esto es porque se utiliza una mezcla de las tintas de color para crear el negro.
- Una reserva de tinta permanece en el tanque cuando el producto indica que es necesario rellenarlo. El rendimiento indicado no incluye esta reserva.

**Tema principal:** [Cómo rellenar la tinta y reemplazar la caja de mantenimiento](#)

## Cómo revisar los niveles de la tinta y de la caja de mantenimiento

El producto y su software le indicarán cuando necesita rellenar un tanque de tinta o reemplazar la caja de mantenimiento.

[Cómo revisar los niveles de tinta en el producto](#)

[Cómo revisar el estado de la tinta y de la caja de mantenimiento - Windows](#)

[Cómo revisar el estado de la tinta y de la caja de mantenimiento - Mac](#)

[Cómo desactivar las ofertas especiales con Windows](#)

**Tema principal:** [Cómo rellenar la tinta y reemplazar la caja de mantenimiento](#)

### Conceptos relacionados

[Cómo reemplazar la caja de mantenimiento](#)

### Referencias relacionadas

[Precauciones de seguridad relacionadas a la tinta](#)

### Tareas relacionadas

[Cómo rellenar los tanques de tinta](#)

## Cómo revisar los niveles de tinta en el producto

Para confirmar la cantidad de tinta restante, revise visualmente los niveles de tinta de los tanques del producto. Compruebe que los niveles de tinta estén por encima de las líneas inferiores de los tanques de tinta.

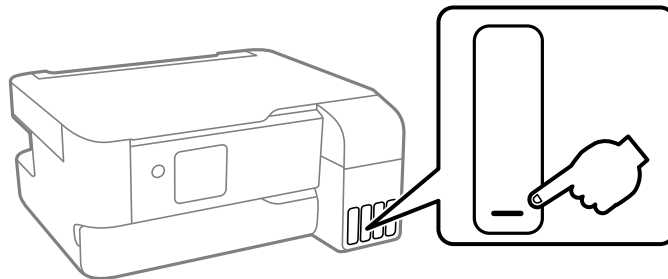

**Nota:** El producto tiene un sistema de alerta que le indica cuando el nivel de tinta está bajo. La precisión del sistema se basa en que los tanques de tinta sean rellenados correctamente. El producto no puede medir los niveles de tinta directamente, sino que calcula la cantidad de tinta restante mediante el conteo

interno del uso de tinta. Es posible que el sistema de alerta genere mensajes imprecisos si no llena los tanques de tinta según las instrucciones.

Como precaución, revise visualmente los tanques de tinta con regularidad para asegurar que los niveles de tinta no estén por debajo de la línea inferior. El uso continuo del producto cuando el nivel de tinta está por debajo de la línea inferior del tanque podría dañar el producto.

**Nota:** También puede revisar los niveles aproximados de tinta desde el monitor de estado en el driver de la impresora.



**Tema principal:** [Cómo revisar los niveles de la tinta y de la caja de mantenimiento](#)

**Tareas relacionadas**

[Cómo rellenar los tanques de tinta](#)

## **Cómo revisar el estado de la tinta y de la caja de mantenimiento - Windows**

Un aviso de tinta baja aparece si intenta imprimir cuando tiene un nivel de tinta bajo. También puede revisar los niveles de tinta en cualquier momento con una utilidad en su computadora con Windows.

1. Para revisar los niveles de tinta y de la caja de mantenimiento, acceda al Escritorio de Windows y haga doble clic en el icono  de su producto en el lado derecho de la barra de tareas de Windows, o haga clic en la flecha hacia arriba y haga doble clic en el icono .

Verá una ventana como esta:



2. Rellene los tanques de tinta o reemplace la caja de mantenimiento, según sea necesario.

**Nota:** Los niveles de tinta que se muestran son niveles calculados y pueden diferir de los niveles reales de tinta restante. Para confirmar la cantidad de tinta restante, revise visualmente los niveles de tinta de los tanques del producto. El uso continuo del producto cuando el nivel de tinta está por debajo de la línea inferior del tanque podría dañar el producto.

**Tema principal:** [Cómo revisar los niveles de la tinta y de la caja de mantenimiento](#)

**Tareas relacionadas**

[Cómo rellenar los tanques de tinta](#)

[Cómo reemplazar la caja de mantenimiento](#)

## **Cómo revisar el estado de la tinta y de la caja de mantenimiento - Mac**

Puede revisar los niveles de tinta con una utilidad en su computadora Mac.

1. En el menú Apple o en el Dock, seleccione **Preferencias del Sistema** o **Configuración del sistema**. Seleccione **Impresión y Fax**, **Impresión y Escaneado** o **Impresoras y escáneres**, seleccione su producto y seleccione **Opciones y recambios** u **Opciones y consumibles**. Seleccione **Utilidad** y seleccione **Abrir Utilidad Impresoras**.
2. Seleccione **EPSON Status Monitor**.

Verá una ventana como esta:



3. Rellene los tanques de tinta o reemplace la caja de mantenimiento, según sea necesario.

**Nota:** Para actualizar los niveles de tinta que se muestran en la pantalla, haga clic en **Actualizar**.

**Nota:** Los niveles de tinta que se muestran son niveles calculados y pueden diferir de los niveles reales de tinta restante. Para confirmar la cantidad de tinta restante, revise visualmente los niveles de tinta de los tanques del producto. El uso continuo del producto cuando el nivel de tinta está por debajo de la línea inferior del tanque podría dañar el producto.

**Tema principal:** [Cómo revisar los niveles de la tinta y de la caja de mantenimiento](#)

### Tareas relacionadas



[Cómo rellenar los tanques de tinta](#)

[Cómo reemplazar la caja de mantenimiento](#)

## Cómo desactivar las ofertas especiales con Windows

Puede desactivar los mensajes de ofertas especiales de Epson con una utilidad en su computadora Windows.

**Nota:** Es posible que vea la pantalla de ofertas especiales de Epson cada vez que imprima (si su computadora está conectada a Internet). Seleccione **No mostrar este mensaje otra vez** y haga clic en **Rechazar** para desactivar el envío de ofertas en línea. Las ofertas promocionales no son válidas en América Latina.

1. Acceda al Escritorio de Windows y haga clic con el botón derecho del mouse en el icono  de su producto localizado en el lado derecho de la barra de tareas de Windows, o haga clic en la flecha hacia arriba y haga clic con el botón derecho del mouse en el icono . Seleccione **Preferencias de monitorización**.

Verá una ventana como esta:

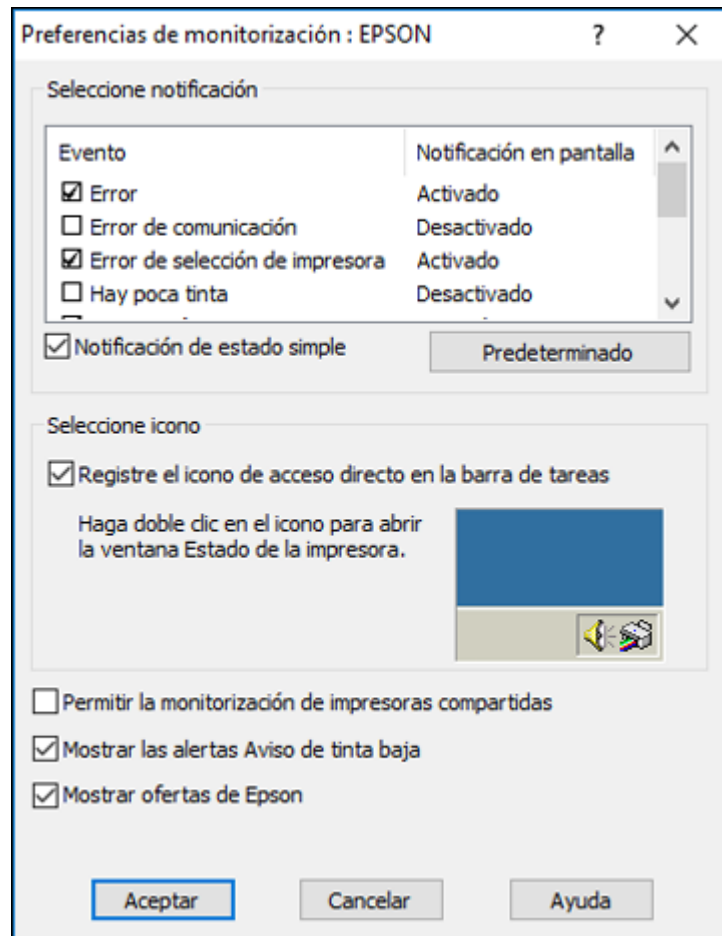

2. Para desactivar las ofertas promocionales, desactive la casilla de verificación **Mostrar ofertas de Epson**.

**Tema principal:** [Cómo revisar los niveles de la tinta y de la caja de mantenimiento](#)

## Cómo comprar tinta y cajas de mantenimiento Epson

Puede adquirir papel, cajas de mantenimiento y tinta Epson originales de un distribuidor de productos Epson autorizado. Para encontrar el más cercano, visite la página [latin.epson.com](http://latin.epson.com) o llame a la oficina de ventas de Epson más cercana.

**Nota:** Este producto está diseñado para funcionar con tinta Epson original. Tinta que no sea de la marca Epson o cualquier otra tinta no especificada para esta impresora podría causar daños que no están cubiertos por la garantía de Epson.

Las botellas de tinta utilizadas para la configuración inicial del producto tienen un menor rendimiento debido al proceso de inicialización. Este proceso se realiza solo la primera vez que enciende la impresora y garantiza un mejor rendimiento. El rendimiento de la tinta varía bastante según los trabajos de impresión, los ajustes de impresión, el tipo de papel, la frecuencia de uso y la temperatura. No cargue papel antes de rellenar los tanques de tinta.

Revise los niveles de tinta en el producto frecuentemente y rellene los tanques de tinta, si es necesario.

[Códigos de las botellas de tinta y la caja de mantenimiento](#)

**Tema principal:** [Cómo rellenar la tinta y reemplazar la caja de mantenimiento](#)

## Códigos de las botellas de tinta y la caja de mantenimiento

Utilice estos códigos cuando ordene o compre una caja de mantenimiento o botellas de tinta nuevas.

Código de la caja de mantenimiento: C9344

**Nota:** Una vez que una caja de mantenimiento esté instalada en un producto, no se puede utilizar con otros productos.

Color de tinta	Código
<b>Paquetes individuales</b>	
Negro	T544120-AL
Cian	T544220-AL
Magenta	T544320-AL
Amarillo	T544420-AL
<b>Multipaquetes*</b>	
Negro (2 botellas)	T544120-2P



Color de tinta	Código
Cian, magenta y amarillo (1 botella de cada color)	T544520-3P
Negro, cian, magenta y amarillo (1 botella de cada color)	T544520-4P

\* La disponibilidad de los multipaquetes varía según la región.

**Tema principal:** [Cómo comprar tinta y cajas de mantenimiento Epson](#)

## Cómo rellenar los tanques de tinta

Asegúrese de tener botellas de tinta nuevas a la mano y lea las precauciones de seguridad relacionadas a la tinta antes de comenzar.

Puede seguir utilizando el producto aun cuando uno o más de los tanques de tinta no esté completamente lleno. Sin embargo, para el monitoreo más preciso de la tinta, llene todos los tanques de tinta hasta la línea superior y reinicie los niveles de tinta inmediatamente.

**Nota:** El producto tiene un sistema de alerta que le indica cuando el nivel de tinta está bajo. La precisión del sistema se basa en que los tanques de tinta sean rellenados correctamente. El producto no puede medir los niveles de tinta directamente, sino que calcula la cantidad de tinta restante mediante el conteo interno del uso de tinta. Es posible que el sistema de alerta genere mensajes imprecisos si no llena los tanques de tinta según las instrucciones.

Como precaución, revise visualmente los tanques de tinta con regularidad para asegurar que los niveles de tinta no estén por debajo de la línea inferior. El uso continuo del producto cuando el nivel de tinta está por debajo de la línea inferior del tanque podría dañar el producto.

**Precaución:** Utilice guantes desechables cuando rellene los tanques de tinta para evitar mancharse las manos. Si la tinta se derrama, límpiela inmediatamente con una toalla húmeda para evitar manchas permanentes. Si mancha su ropa o sus pertenencias con tinta, es posible que la mancha sea permanente.

1. Encienda el producto.

2. Pulse los botones de flecha para seleccionar **Mantenimiento**, luego pulse el botón **OK**.



3. Seleccione **Llenar tinta** y pulse el botón **OK**.
4. Pulse el botón de flecha hacia abajo para leer todas las precauciones de uso y seguridad para rellenar la tinta, luego pulse el botón **OK** para continuar.
5. Abra la cubierta de la unidad de tanques de tinta.

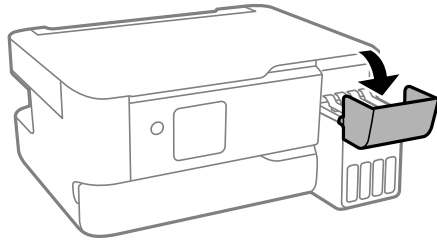

6. Abra la tapa del tanque que va a llenar.

**Nota:** Asegure que el color de la tinta coincida con el color de la etiqueta del tanque de tinta que desea rellenar. Consulte la etiqueta de colores situada en la unidad de tanques de tinta para

identificar el color de cada tanque. No inserte las botellas por la fuerza; las botellas están diseñadas para funcionar exclusivamente con el tanque de tinta del color correspondiente.

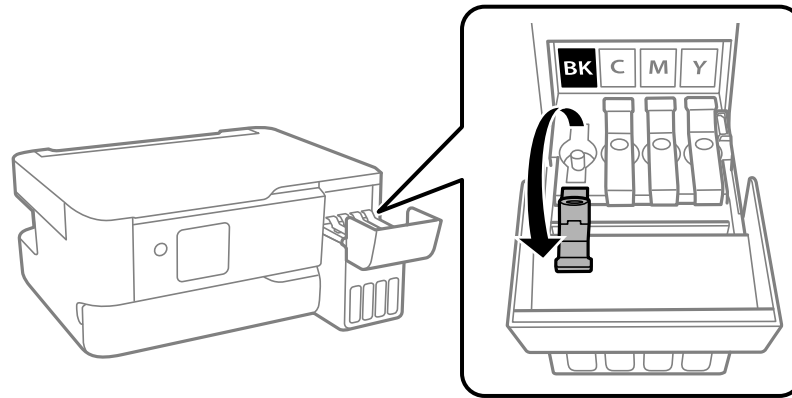

7. Sujete la botella verticalmente y desenrosque la tapa con cuidado para retirarla.

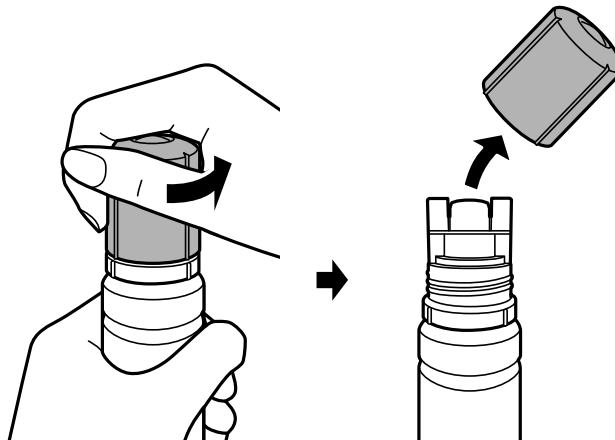

**Precaución:** No agite o apriete la botella de tinta. No toque la parte superior de la botella si la tapa no está puesta. No permita que la parte superior de la botella de tinta golpee objetos después de retirar la tapa; de lo contrario, la tinta se podría derramar.

**Advertencia:** Si se mancha la piel con tinta, lávesela bien con agua y jabón. Si le entra tinta en los ojos, enjuáguelos inmediatamente con agua. Si persisten las molestias o los problemas, acuda a doctor de inmediato. Si le entra tinta en la boca, escúpala y acuda a un médico de inmediato. Mantenga las botellas de tinta fuera del alcance de los niños y no ingiera la tinta.

8. Revise la línea superior en el tanque de tinta.

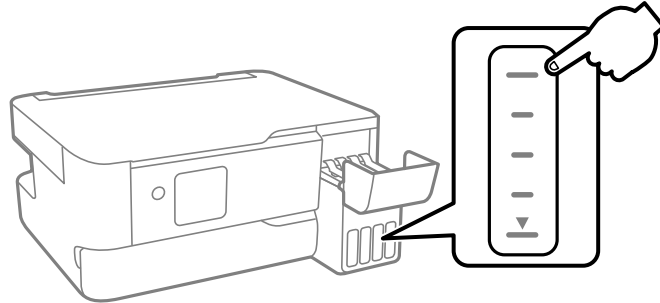

9. Inserte la botella en el puerto de relleno de tinta y espere hasta que se llene el tanque. No apriete la botella. La tinta fluye en el tanque y se detiene automáticamente cuando llega a la línea superior.

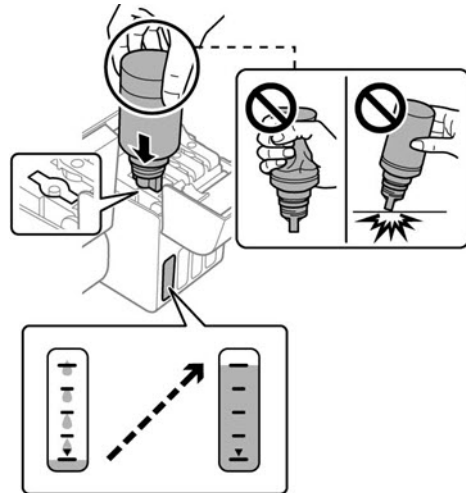

**Nota:** Si la tinta no fluye de la botella, levante y vuelva a insertar la botella. Si la tinta ha alcanzado la línea superior del tanque, no retire y vuelva a insertar la botella; de lo contrario, la tinta se podría derramar.

10. Una vez que el tanque esté lleno, retire la botella de tinta y cierre la tapa del tanque de tinta firmemente.

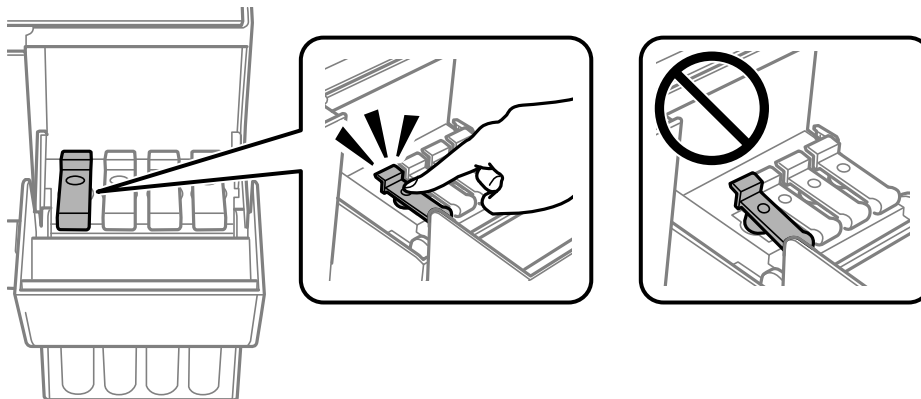

**Nota:** No deje la botella de tinta insertada. La botella se podría dañar o la tinta se podría derramar. Si queda tinta en la botella, enrosque la tapa de la botella firmemente. Guarde la botella de tinta verticalmente para usarla después.

11. Repita los pasos anteriores según sea necesario para cada tanque de tinta que necesita rellenar.
12. Cierre la cubierta de la unidad de tanques de tinta firmemente.

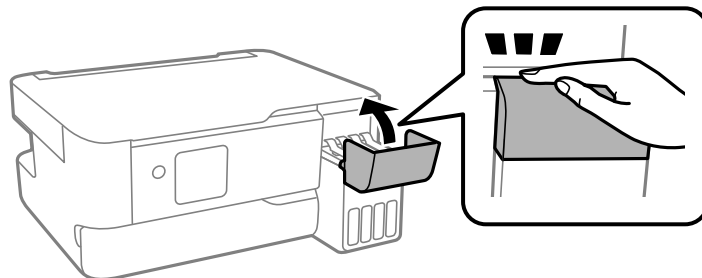

13. Pulse el botón  de iniciar.
14. Siga las instrucciones que aparecen en pantalla para reiniciar el nivel de tinta para los colores que rellenó.

**Nota:** Asegúrese de reiniciar los niveles de tinta inmediatamente después de rellenar un tanque de tinta. Debe reiniciar el nivel de tinta para todos los colores que rellena; de lo contrario, el nivel de tinta que se muestra no cambiará aún después de rellenar la tinta.

Puede seguir usando el producto aun si no rellena la tinta hasta la línea superior del tanque. Sin embargo, para que el funcionamiento de su producto sea óptimo, llene el tanque hasta la línea superior y restablezca el nivel de tinta inmediatamente.

**Tema principal:** [Cómo rellenar la tinta y reemplazar la caja de mantenimiento](#)

**Conceptos relacionados**

[Cómo comprar tinta y cajas de mantenimiento Epson](#)

**Referencias relacionadas**

[Precauciones de seguridad relacionadas a la tinta](#)

**Tareas relacionadas**

[Cómo revisar los niveles de tinta en el producto](#)

## Cómo reemplazar la caja de mantenimiento

La caja de mantenimiento almacena tinta sobrante que se colecta durante la impresión o la limpieza del cabezal de impresión. Para prevenir que se derrame tinta de la caja de mantenimiento, la impresora está diseñada para dejar de imprimir cuando la caja de mantenimiento alcanza el límite de la capacidad de absorción. Si se requiere y con qué frecuencia variará según el número de páginas que imprime, el tipo de material que utiliza para imprimir y el número de ciclos de limpieza que realiza la impresora. Cuando vea un mensaje en la pantalla LCD, siga las instrucciones que aparecen en pantalla para reemplazar la caja de mantenimiento.

Tenga en cuenta las siguientes precauciones al reemplazar la caja de mantenimiento:

- No extraiga la caja de mantenimiento o su cubierta excepto al reemplazarla; de lo contrario, la tinta se podría derramar.

- No toque las áreas de la caja de mantenimiento o dentro de la impresora, tal como que se muestra a continuación.

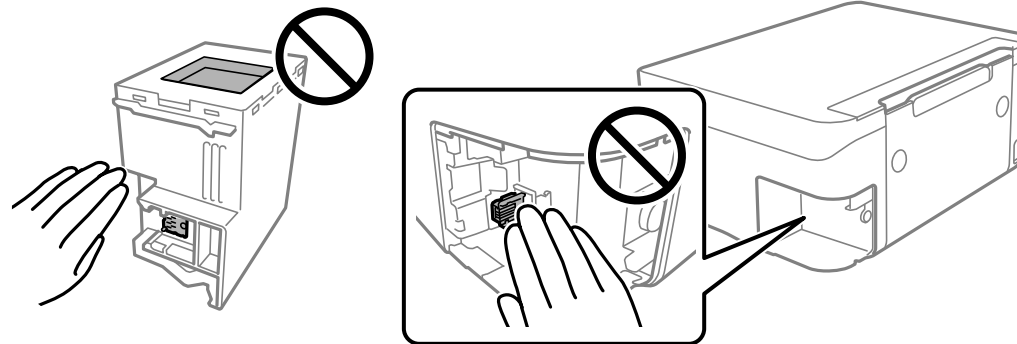

- No incline la caja de mantenimiento después de retirarla; de lo contrario, se podría derramar la tinta.
- No toque las aberturas de la caja de mantenimiento o es posible que se manche con la tinta.
- No deje caer la caja de mantenimiento, no la someta a golpes fuertes y no las guarde en ambientes con temperaturas extremas.
- Si no puede cerrar la cubierta de la caja de mantenimiento, compruebe que la caja de mantenimiento esté instalada correctamente.
- Mantenga la caja de mantenimiento fuera de la luz solar directa.
- No reemplace la caja de mantenimiento durante la impresión; de lo contrario, la tinta se podría derramar.
- No desensamble la caja de mantenimiento, ya que la tinta le podría entrar en los ojos o entrar en contacto con la piel.
- No reutilice una caja de mantenimiento que ha sido retirada y que se ha quedado sin instalar por mucho tiempo.
- Si no puede colocar la cubierta de nuevo, es posible que la caja de mantenimiento no esté instalada correctamente. Retire y vuelva a instalar la caja de mantenimiento.

**Nota:** La caja de mantenimiento es una pieza que puede ser reemplazada por un usuario y no está cubierta por la garantía del producto.

[Cómo reemplazar la caja de mantenimiento](#)

**Tema principal:** [Cómo rellenar la tinta y reemplazar la caja de mantenimiento](#)

**Referencias relacionadas**

[Precauciones de seguridad relacionadas a la tinta](#)

## Cómo reemplazar la caja de mantenimiento

Asegúrese de tener a la mano una caja de mantenimiento nueva antes de comenzar.

**Precaución:** No reutilice una caja de mantenimiento que ha sido retirada y que se ha quedado sin instalar por más de una semana.

**Nota:** No puede imprimir o limpiar el cabezal de impresión cuando la caja de mantenimiento está llena, pero puede realizar ciertas tareas que no requieren tinta, como escanear.

**Nota:** Si ve un mensaje en la pantalla LCD acerca de la almohadilla para la impresión sin márgenes, póngase en contacto con Epson para obtener asistencia. La almohadilla para la impresión sin márgenes no es una pieza que puede ser reemplazada por el usuario.

1. Asegure que el producto no esté imprimiendo.
2. Saque la caja de mantenimiento nueva de su envoltorio.

**Precaución:** No toque el chip verde de la caja de mantenimiento. Esto podría impedir la operación e impresión normales.



3. Utilice un destornillador de cabeza plana para aflojar el tornillo en la cubierta de la caja de mantenimiento, tal como se muestra a continuación, luego retire la cubierta.

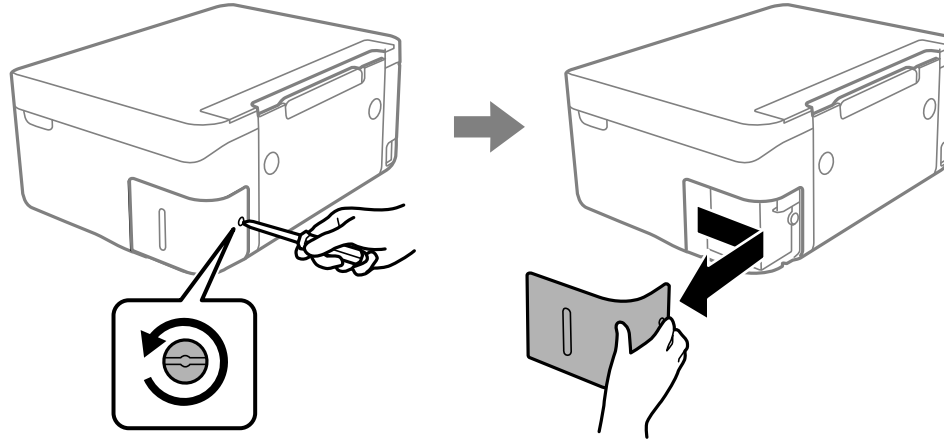

4. Sujete la caja de mantenimiento, tal como se muestra a continuación, y sáquela de su soporte.

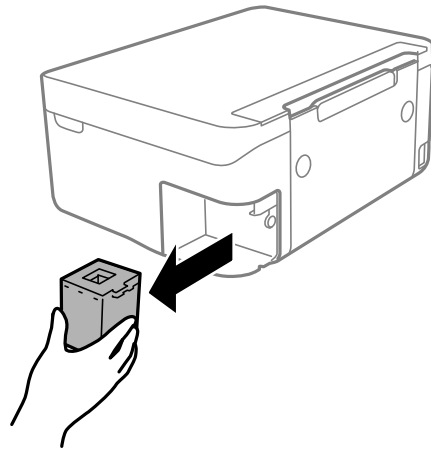

**Nota:** No incline la caja de mantenimiento usada hasta que esté sellada en una bolsa de plástico; de lo contrario, la tinta se podría derramar.

**Advertencia:** Si se mancha la piel con tinta, lávesela bien con agua y jabón. Si le entra tinta en los ojos, enjuáguelos inmediatamente con agua. Si le entra tinta en la boca, escúpala y acuda a un médico de inmediato. Mantenga la caja de mantenimiento fuera del alcance de los niños y no ingiere la tinta.

5. Coloque la caja de mantenimiento usada en la bolsa de plástico incluida con la caja de mantenimiento nueva. Cierre la bolsa y deséchela con cuidado.

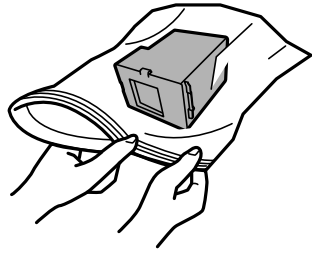

6. Introduzca la caja de mantenimiento nueva en el soporte y presiónela completamente hacia adentro hasta que encaje en su lugar.

**Nota:** Asegúrese de insertar la caja de mantenimiento en la dirección correcta.

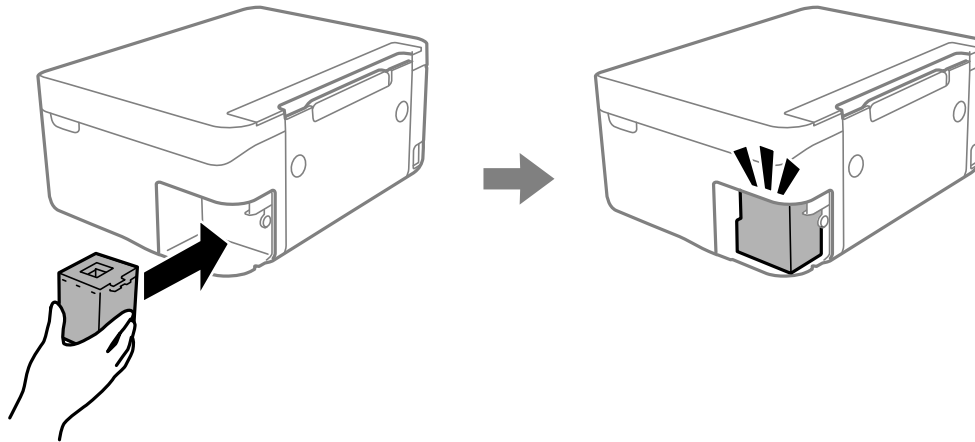

7. Vuelva a colocar la cubierta de la caja de mantenimiento y apriete el tornillo para fijarla en su lugar.

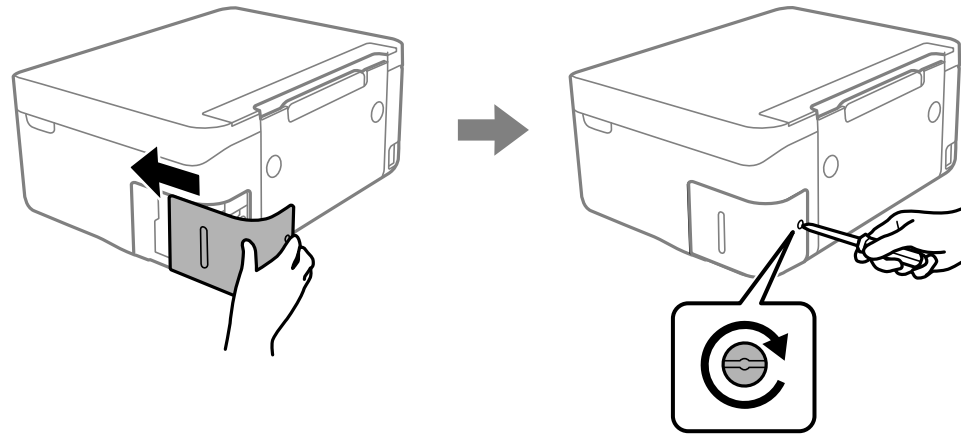

Si no puede colocar la cubierta de nuevo, es posible que la caja de mantenimiento no esté instalada correctamente. Retire y vuelva a instalar la caja de mantenimiento.

8. Revise el mensaje en la pantalla LCD, luego pulse el botón **OK** para confirmar.

**Nota:** Una vez que una caja de mantenimiento esté instalada en un producto, no se puede utilizar con otros productos.

**Tema principal:** [Cómo reemplazar la caja de mantenimiento](#)

**Referencias relacionadas**

[Precauciones de seguridad relacionadas a la tinta](#)

---

## Cómo ajustar la calidad de impresión

Si la calidad de impresión disminuye, es posible que necesite ejecutar una utilidad para limpiar o alinear el cabezal de impresión.

Si no se resuelve el problema después de ejecutar estas utilidades, es posible que tenga que ejecutar una limpieza a fondo o limpiar el recorrido del papel.

[Mantenimiento del cabezal de impresión](#)

[Cómo alinear el cabezal de impresión](#)

[Cómo limpiar la guía del papel](#)

[Cómo revisar el número de hojas que han avanzado por el producto](#)

## Mantenimiento del cabezal de impresión

Si las impresiones son demasiado claras u observa bandas oscuras o claras en ellas, es posible que sea necesario limpiar los inyectores del cabezal de impresión. Cada vez que limpia los inyectores gasta tinta, por lo tanto, límpielos solo si la calidad de impresión disminuye.

Puede revisar si los inyectores están obstruidos antes de limpiarlos para no limpiarlos innecesariamente.

**Nota:** No puede limpiar el cabezal de impresión si el nivel de tinta ha llegado a la línea inferior del tanque de tinta, y es posible que no pueda limpiarlo cuando cualquiera de los tanques tenga un nivel de tinta bajo. Debe rellenar el tanque de tinta primero.

Si aún observa líneas claras u oscuras o si aparecen espacios en las impresiones después de repetir la prueba de inyectores y la limpieza de cabezales 3 veces, espere por lo menos 12 horas sin imprimir y luego ejecute la prueba de inyectores otra vez y repita la limpieza de cabezales, si es necesario. Si la calidad aún no ha mejorado, puede ejecutar una limpieza a fondo.

[Cómo revisar los inyectores del cabezal de impresión](#)

[Cómo limpiar el cabezal de impresión](#)

[Cómo realizar una limpieza a fondo](#)

**Tema principal:** [Cómo ajustar la calidad de impresión](#)

### Conceptos relacionados

[Cómo comprar tinta y cajas de mantenimiento Epson](#)

[Cómo reemplazar la caja de mantenimiento](#)

## Tareas relacionadas

[Cómo rellenar los tanques de tinta](#)

## Cómo revisar los inyectores del cabezal de impresión

Puede imprimir un patrón de prueba de los inyectores para comprobar si los inyectores están obstruidos.

[Cómo revisar los inyectores con el panel de control del producto](#)

[Cómo revisar los inyectores con una utilidad de la computadora](#)

**Tema principal:** [Mantenimiento del cabezal de impresión](#)

### Cómo revisar los inyectores con el panel de control del producto

Puede revisar los inyectores del cabezal de impresión utilizando el panel de control de su producto.

1. Asegure que no aparezcan errores en la pantalla LCD y que la bandeja de salida esté extendida.
2. Cargue varias hojas de papel normal en el producto.
3. Pulse el botón  de inicio, si es necesario.
4. Pulse los botones de flecha para seleccionar **Mantenimiento**, luego pulse el botón **OK**.



5. Pulse el botón **OK** otra vez para seleccionar **Test inyectores**.
6. Siga las instrucciones que aparecen en pantalla para cargar papel e imprimir el patrón de prueba de los inyectores, luego pulse el botón  de iniciar para imprimir.

Se imprime el patrón de prueba de los inyectores.

7. Revise el patrón impreso para ver si aparecen espacios en las líneas.

**El cabezal de impresión está limpio.**

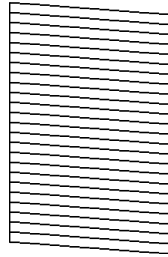

**Necesita limpiar el cabezal de impresión.**

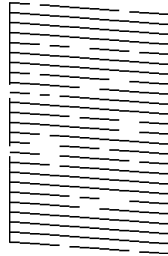

**Necesita limpiar el cabezal de impresión con una limpieza a fondo.**

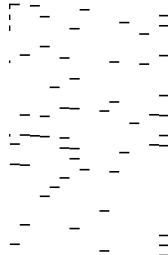

8. Realice una de las siguientes acciones:

- Si no aparecen espacios, el cabezal de impresión está limpio. Seleccione **No** y pulse el botón **OK**.

- Si aparecen espacios o el patrón se imprime de forma tenue, seleccione **Sí** y pulse el botón **OK**. Siga las instrucciones en la pantalla para limpiar el cabezal de impresión. Cuando termina la limpieza, se imprime automáticamente el patrón de prueba de los inyectores.
  - Si faltan todas o la mayoría de las líneas, seleccione **No** y ejecute una limpieza a fondo.
9. Repita los pasos anteriores hasta que todas las líneas se impriman completamente.

**Importante:** No abra la tapa interior o apague la impresora durante la limpieza de cabezales. Si la limpieza de cabezales no se completó, es posible que no pueda imprimir.

Si no ve ninguna mejora después de la tercera limpieza, apague el producto y espere por lo menos 12 horas. Luego, ejecute otra prueba de los inyectores y limpie el cabezal de impresión otra vez. Si la calidad de impresión aún no mejora, ejecute una limpieza a fondo.

**Tema principal:** [Cómo revisar los inyectores del cabezal de impresión](#)

#### **Tareas relacionadas**

[Cómo limpiar el cabezal de impresión con el panel de control del producto](#)



[Cómo realizar una limpieza a fondo con el panel de control del producto](#)

#### **Temas relacionados**

[Cómo cargar papel](#)

### **Cómo revisar los inyectores con una utilidad de la computadora**

Puede revisar los inyectores del cabezal de impresión con una utilidad en su computadora con Windows o su Mac.

1. Cargue unas hojas de papel normal en el producto.
2. Realice una de las siguientes acciones:
  - **Windows:** Acceda al Escritorio de Windows y haga clic con el botón derecho del mouse en el icono  de su producto localizado en el lado derecho de la barra de tareas de Windows, o haga clic en la flecha hacia arriba y haga clic con el botón derecho del mouse en el icono .
  - **Mac:** En el menú Apple o en el Dock, seleccione **Preferencias del Sistema** o **Configuración del sistema**. Seleccione **Impresión y Fax**, **Impresión y Escaneado** o **Impresoras y escáneres**, seleccione su producto y seleccione **Opciones y recambios** u **Opciones y consumibles**. Seleccione **Utilidad** y seleccione **Abrir Utilidad Impresoras**.
3. Seleccione **Test de inyectores** o **Com. boquilla cab. imp.**

Verá una ventana como esta:

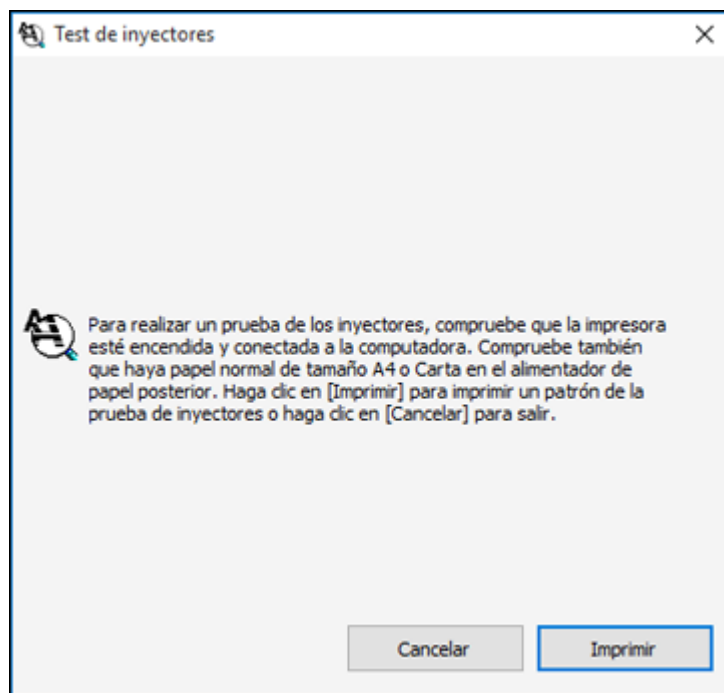

4. Haga clic en **Imprimir**.



5. Revise el patrón impreso para ver si aparecen espacios en las líneas.

**El cabezal de impresión está limpio.**

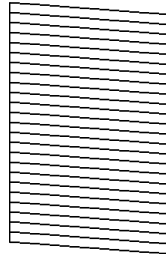

**Necesita limpiar el cabezal de impresión.**

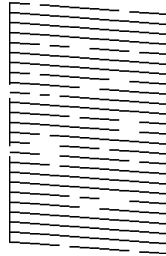

**Necesita limpiar el cabezal de impresión con una limpieza a fondo.**

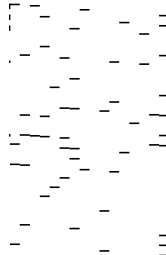

6. Realice una de las siguientes acciones:
- Si no aparecen espacios, haga clic en **Finalizar**.

- Si aparecen espacios o el patrón tiene una apariencia muy tenue, limpie el cabezal de impresión.
- Si aparecen espacios en prácticamente todo el patrón, haga clic en **Finalizar** y realice una limpieza a fondo.

Si no ve ninguna mejora después de la tercera limpieza, apague el producto utilizando el botón  de encendido y espere por lo menos 12 horas. Luego, ejecute una prueba de los inyectores y limpie el cabezal de impresión otra vez, si es necesario. Si la calidad aún no mejora, ejecute una limpieza a fondo.

**Tema principal:** [Cómo revisar los inyectores del cabezal de impresión](#)

**Tareas relacionadas**

[Cómo limpiar el cabezal de impresión con una utilidad de la computadora](#)

[Cómo realizar una limpieza a fondo con una utilidad de computadora](#)

**Temas relacionados**

[Cómo cargar papel](#)

## Cómo limpiar el cabezal de impresión

Si la calidad de impresión disminuye y el patrón de prueba de los inyectores indica que los inyectores están obstruidos, puede limpiar el cabezal de impresión.

**Nota:** Es posible que no pueda limpiar el cabezal de impresión cuando uno de los tanques tenga un nivel de tinta bajo. Puede que tenga que rellenar el tanque de tinta primero.

**Nota:** No puede limpiar el cabezal de impresión si el nivel de tinta ha llegado a la línea inferior del tanque de tinta, y es posible que no pueda limpiarlo cuando cualquiera de los tanques tenga un nivel de tinta bajo. Debe rellenar el tanque de tinta primero.

[Cómo limpiar el cabezal de impresión con el panel de control del producto](#)

[Cómo limpiar el cabezal de impresión con una utilidad de la computadora](#)

**Tema principal:** [Mantenimiento del cabezal de impresión](#)

**Conceptos relacionados**

[Cómo comprar tinta y cajas de mantenimiento Epson](#)

[Cómo reemplazar la caja de mantenimiento](#)

**Tareas relacionadas**

[Cómo rellenar los tanques de tinta](#)

## Cómo limpiar el cabezal de impresión con el panel de control del producto

Puede limpiar los inyectores del cabezal de impresión utilizando el panel de control de su producto.



**Nota:** La limpieza de cabezales consume tinta y no se debe realizar más de lo necesario.

1. Asegure que no aparezcan errores en la pantalla LCD y que la bandeja de salida esté extendida.
2. Cargue varias hojas de papel normal en el producto.
3. Pulse el botón  de inicio, si es necesario.
4. Pulse los botones de flecha para seleccionar **Mantenimiento**, luego pulse el botón **OK**.



5. Seleccione **Limpieza cabezal** y pulse el botón **OK**.
6. Pulse el botón  de iniciar para limpiar el cabezal de impresión.

**Precaución:** Nunca abra la tapa interior o apague el producto durante un ciclo de limpieza; de lo contrario, podría dañar el producto.

Aparece un mensaje en la pantalla LCD y el indicador  de encendido parpadea durante el ciclo de limpieza. Cuando termine el ciclo de limpieza, el indicador  de encendido permanece encendido y verá un mensaje en la pantalla LCD.

7. Seleccione **Test inyectores**, pulse el botón **OK** y pulse el botón  de iniciar para ejecutar una prueba de inyectores y confirmar que el cabezal de impresión está limpio.

8. Revise el patrón impreso para ver si aparecen espacios en las líneas.

**El cabezal de impresión está limpio.**

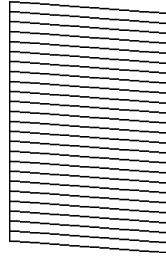

**Necesita limpiar el cabezal de impresión.**

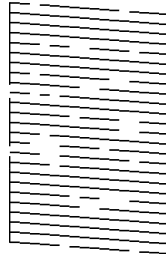

**Necesita limpiar el cabezal de impresión con una limpieza a fondo.**

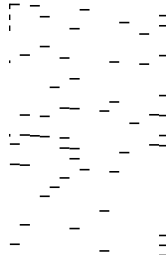

9. Realice una de las siguientes acciones:

- Si no aparecen espacios, el cabezal de impresión está limpio. Seleccione **No** y pulse el botón **OK**.

- Si aparecen espacios o el patrón se imprime de forma tenue, seleccione **Sí** y pulse el botón **OK**. Siga las instrucciones en la pantalla para limpiar el cabezal de impresión.
- Si faltan todas o la mayoría de las líneas, seleccione **No** y ejecute una limpieza a fondo.

Si no ve ninguna mejora después de la tercera limpieza, apague el producto utilizando el botón  de encendido y espere por lo menos 12 horas. Luego, ejecute una prueba de los inyectores y limpie el cabezal de impresión otra vez, si es necesario. Si la calidad aún no mejora, ejecute una limpieza a fondo. Si aún no observa ninguna mejora, póngase en contacto con el departamento de soporte técnico de Epson.

**Tema principal:** [Cómo limpiar el cabezal de impresión](#)

#### Referencias relacionadas

[Dónde obtener ayuda \(América Latina\)](#)

#### Tareas relacionadas

[Cómo revisar los inyectores con el panel de control del producto](#)



[Cómo realizar una limpieza a fondo con el panel de control del producto](#)

#### Temas relacionados

[Cómo cargar papel](#)

### Cómo limpiar el cabezal de impresión con una utilidad de la computadora

Puede limpiar el cabezal de impresión con una utilidad en su computadora Windows o su Mac.

1. Asegure que no aparezcan errores en la pantalla LCD y que la bandeja de salida esté extendida.
2. Cargue unas hojas de papel normal en el producto.
3. Realice una de las siguientes acciones:
  - **Windows:** Acceda al Escritorio de Windows y haga clic con el botón derecho del mouse en el icono  de su producto localizado en el lado derecho de la barra de tareas de Windows, o haga clic en la flecha hacia arriba y haga clic con el botón derecho del mouse en el icono .
  - **Mac:** En el menú Apple o en el Dock, seleccione **Preferencias del Sistema** o **Configuración del sistema**. Seleccione **Impresión y Fax**, **Impresión y Escaneado** o **Impresoras y escáneres**, seleccione su producto y seleccione **Opciones y recambios** u **Opciones y consumibles**. Seleccione **Utilidad** y seleccione **Abrir Utilidad Impresoras**.
4. Seleccione **Limpieza de cabezales** o **Limpieza de cabezal de impresión**.

Verá una ventana como esta:

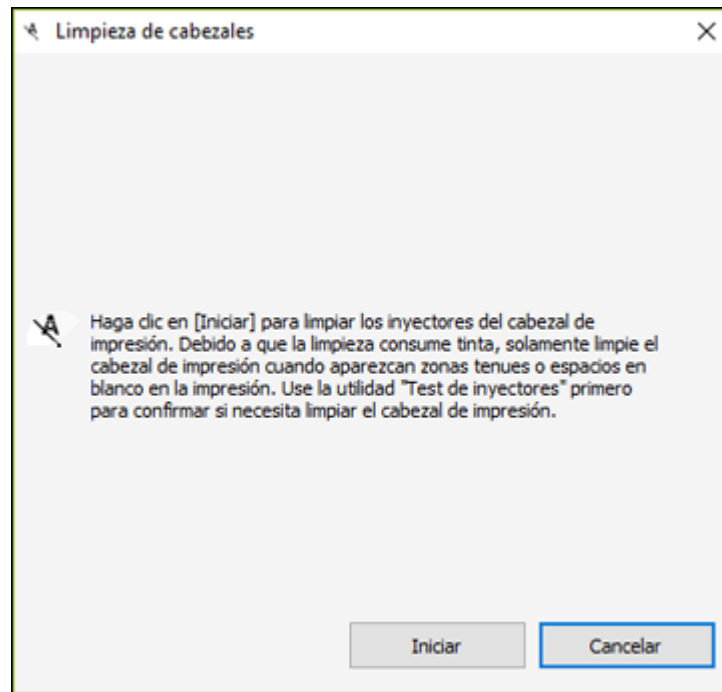

5. Haga clic en **Iniciar** para empezar el ciclo de limpieza.

Aparece un mensaje en la pantalla de la computadora durante el ciclo de limpieza. El indicador  de encendido parpadea mientras se ejecuta el ciclo de limpieza y permanece encendido cuando termina el ciclo de limpieza.

**Precaución:** Nunca abra la tapa interior o apague el producto durante un ciclo de limpieza; de lo contrario, podría dañar el producto.

6. Cuando termine el ciclo de limpieza, puede revisar si los inyectores están limpios; haga clic en **Imprimir patrón de test de inyectores** y haga clic en **Imprimir**.

7. Revise el patrón impreso para ver si aparecen espacios en las líneas.

**El cabezal de impresión está limpio.**

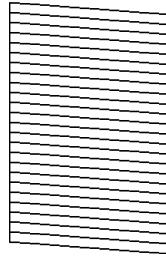

**Necesita limpiar el cabezal de impresión.**

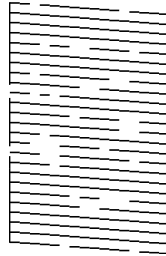

**Necesita limpiar el cabezal de impresión con una limpieza a fondo.**

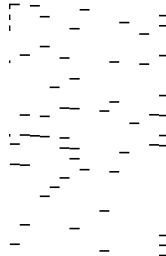

- Si no aparecen espacios, haga clic en **Finalizar**.
- Si aparecen espacios o el patrón tiene una apariencia muy tenue, haga clic en **Limpiar** para limpiar el cabezal de impresión otra vez.

- Si aparecen espacios en prácticamente todo el patrón, haga clic en **Finalizar** y realice una limpieza a fondo.

Si no ve ninguna mejora después de la tercera limpieza, apague el producto utilizando el botón  de encendido y espere por lo menos 12 horas. Luego, ejecute una prueba de los inyectores y limpie el cabezal de impresión otra vez, si es necesario. Si la calidad aún no mejora, ejecute una limpieza a fondo.

**Tema principal:** [Cómo limpiar el cabezal de impresión](#)

#### **Referencias relacionadas**

[Dónde obtener ayuda \(América Latina\)](#)

#### **Tareas relacionadas**

[Cómo revisar los inyectores con una utilidad de la computadora](#)

[Cómo realizar una limpieza a fondo con una utilidad de computadora](#)

#### **Temas relacionados**

[Cómo cargar papel](#)

## **Cómo realizar una limpieza a fondo**

Si aún observa líneas claras u oscuras o si faltan colores en las impresiones, incluso después de limpiar el cabezal de impresión varias veces, puede ejecutar una limpieza a fondo.

Si no observa ninguna mejora después de ejecutar una limpieza a fondo, apague el producto y espere por lo menos 12 horas sin imprimir, luego imprima el patrón de prueba de los inyectores otra vez. Ejecute una limpieza de cabezales o una limpieza a fondo otra vez, dependiendo del patrón impreso. Si la calidad aún no mejora, póngase en contacto con el departamento de soporte técnico de Epson.

**Precaución:** Ejecutar una limpieza a fondo consume mucha tinta, por lo que solo deber hacerlo si es necesario. Compruebe que todos los tanques de tinta tengan por lo menos un tercio de su capacidad antes de ejecutar una limpieza a fondo o podría dañar el producto.

**Precaución:** La limpieza a fondo puede acortar la vida útil de la caja de mantenimiento. Cuando la caja de mantenimiento está llena, necesita reemplazarla para seguir imprimiendo. Si no tiene suficiente tinta o espacio libre en la caja de mantenimiento para realizar la limpieza, no puede ejecutar esta función.

[Cómo realizar una limpieza a fondo con el panel de control del producto](#)

[Cómo realizar una limpieza a fondo con una utilidad de computadora](#)

**Tema principal:** [Mantenimiento del cabezal de impresión](#)



## Tareas relacionadas

### [Cómo rellenar los tanques de tinta](#)

## Cómo realizar una limpieza a fondo con el panel de control del producto

Puede ejecutar una limpieza a fondo utilizando el panel de control de su producto.

**Nota:** Después de ejecutar una limpieza a fondo, debe esperar por lo menos 12 horas antes de ejecutar otra limpieza a fondo.

1. Asegure que no aparezcan errores en la pantalla LCD y que la bandeja de salida esté extendida.
2. Revise visualmente los niveles de tinta y asegure que todos los tanques de tinta estén llenos por lo menos un tercio.

**Precaución:** Si ejecuta una limpieza a fondo cuando los niveles de tinta están bajos o cuando no hay suficiente espacio en la caja de mantenimiento, podría dañar el producto.

3. Cargue varias hojas de papel normal en el producto.
4. Pulse el botón  de inicio, si es necesario.
5. Pulse los botones de flecha para seleccionar **Mantenimiento**, luego pulse el botón **OK**.



6. Seleccione **Limpieza a fondo** y pulse el botón **OK**.
7. Siga las instrucciones que aparecen en la pantalla LCD para ejecutar una limpieza a fondo.
8. Cuando termine la limpieza a fondo, ejecute una prueba de inyectores.

Si la calidad de impresión no mejora después de ejecutar una limpieza a fondo, espere por lo menos 12 horas antes de imprimir, luego imprima el patrón de prueba de los inyectores otra vez. Ejecute una limpieza de cabezales o una limpieza a fondo otra vez, dependiendo del patrón impreso. Si la calidad aún no mejora, póngase en contacto con el departamento de soporte técnico de Epson.

Si la calidad de impresión no mejora después de ejecutar la utilidad de limpieza a fondo varias veces, póngase en contacto con el departamento de soporte técnico de Epson.

**Tema principal:** [Cómo realizar una limpieza a fondo](#)

### Referencias relacionadas

[Dónde obtener ayuda \(América Latina\)](#)

### Tareas relacionadas

[Cómo revisar los inyectores con el panel de control del producto](#)

[Cómo limpiar el cabezal de impresión con el panel de control del producto](#)

### Temas relacionados



[Cómo cargar papel](#)

## Cómo realizar una limpieza a fondo con una utilidad de computadora

Puede ejecutar una limpieza a fondo con una utilidad en su computadora Windows o su Mac.

**Nota:** La tinta se depositará en la caja de mantenimiento. Si la caja de mantenimiento se llena, debe instalar una nueva antes de seguir imprimiendo.

**Nota:** Después de ejecutar una limpieza a fondo, debe apagar el producto y esperar por lo menos 12 horas antes de ejecutar otra limpieza a fondo.

1. Asegure que no aparezcan errores en la pantalla LCD y que la bandeja de salida esté extendida.
2. Cargue algunas hojas de papel normal en el producto.
3. Realice una de las siguientes acciones:
  - **Windows:** Acceda al Escritorio de Windows y haga clic con el botón derecho del mouse en el icono  de su producto localizado en el lado derecho de la barra de tareas de Windows, o haga clic en la flecha hacia arriba y haga clic con el botón derecho del mouse en el icono . Seleccione **Ajustes de la impresora** y haga clic en la ficha **Mantenimiento**.
  - **Mac:** En el menú Apple o en el Dock, seleccione **Preferencias del Sistema** o **Configuración del sistema**. Seleccione **Impresión y Fax**, **Impresión y Escaneado** o **Impresoras y escáneres**, seleccione su producto y seleccione **Opciones y recambios** u **Opciones y consumibles**. Seleccione **Utilidad** y seleccione **Abrir Utilidad Impresoras**.
4. Seleccione **Limpieza a fondo**.

Verá una ventana como esta:

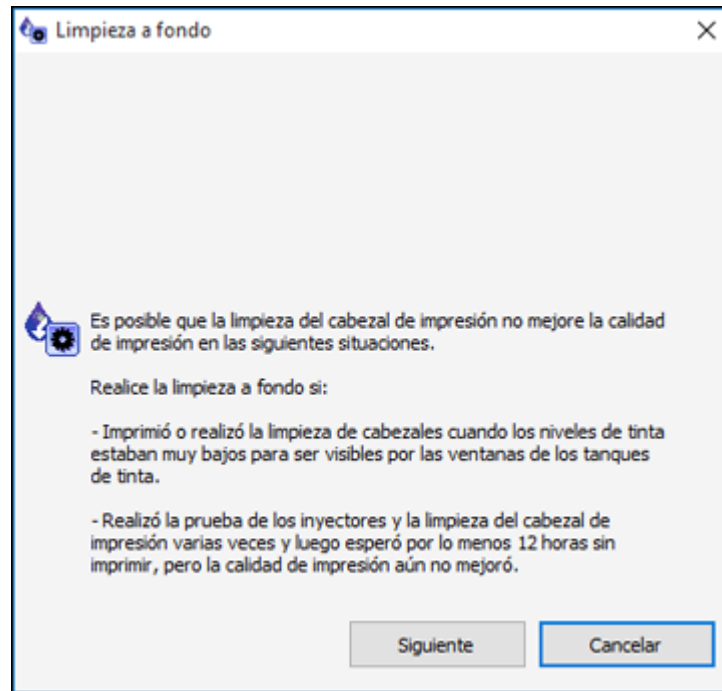

5. Siga las instrucciones que aparecen en pantalla para ejecutar una limpieza a fondo.
6. Cuando termine la limpieza a fondo, ejecute una prueba de inyectores.

Si la calidad de impresión no ha mejorado después de ejecutar una limpieza a fondo, espere por lo menos 12 horas antes de imprimir y luego imprima el patrón de prueba de los inyectores otra vez. Ejecute una limpieza del cabezal de impresión o una limpieza a fondo otra vez, dependiendo del patrón de impresión. Si la calidad aún no mejora, póngase en contacto con el departamento de soporte técnico de Epson.

**Tema principal:** [Cómo realizar una limpieza a fondo](#)

**Referencias relacionadas**

[Dónde obtener ayuda \(América Latina\)](#)

**Tareas relacionadas**

[Cómo revisar los inyectores con una utilidad de la computadora](#)

[Cómo limpiar el cabezal de impresión con una utilidad de la computadora](#)

**Temas relacionados**

[Cómo cargar papel](#)

## Cómo alinear el cabezal de impresión

Si las impresiones presentan un aspecto granuloso o borroso, si observa un desalineamiento de las líneas verticales o si aparecen bandas horizontales oscuras o claras, es posible que necesite alinear el cabezal de impresión.

**Nota:** Las bandas también pueden aparecer si necesita limpiar los inyectores del cabezal de impresión.

[Cómo alinear el cabezal de impresión con el panel de control del producto](#)

**Tema principal:** [Cómo ajustar la calidad de impresión](#)

**Conceptos relacionados**

[Cómo limpiar el cabezal de impresión](#)

**Temas relacionados**

[Cómo cargar papel](#)

## Cómo alinear el cabezal de impresión con el panel de control del producto

Puede alinear el cabezal de impresión utilizando el panel de control de su producto.

1. Asegure que no aparezcan errores en la pantalla LCD y que la bandeja de salida esté extendida.
2. Cargue varias hojas de papel normal en el producto.
3. Pulse el botón  de inicio, si es necesario.
4. Pulse los botones de flecha para seleccionar **Mantenimiento**, luego pulse el botón **OK**.



5. Seleccione **Alineación cabezal** y pulse el botón **OK**.

6. Realice una de las siguientes acciones:
  - Si su impresión contiene líneas verticales desalineadas o se ve borrosa, seleccione **Alineación vertical** y pulse el botón **OK**.
  - Si su impresión contiene bandas horizontales, seleccione **Alineación horizontal** y pulse el botón **OK**.
7. Pulse el botón  de iniciar para imprimir una hoja de alineación.

**Nota:** No cancele la impresión mientras se esté imprimiendo un patrón de la alineación de cabezales.

8. Revise el patrón impreso y utilice los botones de flecha y el botón **OK** para seleccionar el número que representa el patrón impreso más sólido de cada grupo en la pantalla LCD.

#### Alineación vertical

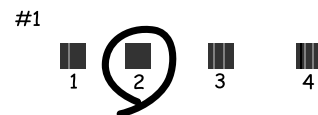

#### Alineación horizontal



9. Pulse el botón **OK** cuando termine.

**Tema principal:** [Cómo alinear el cabezal de impresión](#)

**Temas relacionados**

[Cómo cargar papel](#)

## Cómo limpiar la guía del papel

Si aparece tinta al dorso de una impresión, puede limpiar los rodillos de la guía del papel para eliminar cualquier exceso de tinta.

**Precaución:** No utilice pañuelos de papel para limpiar el interior del producto. Podría dañar el producto.

1. Si las impresiones están manchadas o rayadas, cargue papel normal del siguiente tamaño: Carta (8,5 × 11 pulg. [216 × 279 mm]) o A4 (8,3 × 11,7 pulg. [210 × 297 mm]).
2. Pulse los botones de flecha para seleccionar **Mantenimiento**, luego pulse el botón **OK**.



3. Seleccione **Limpieza de guía papel** y pulse el botón **OK**.
4. Siga las instrucciones que aparecen en pantalla para limpiar la guía del papel.
5. Repita estos pasos cuantas veces sea necesario hasta que el papel salga limpio.

**Tema principal:** [Cómo ajustar la calidad de impresión](#)

### Conceptos relacionados

[Cómo limpiar el cabezal de impresión](#)

[Cómo alinear el cabezal de impresión](#)

### Temas relacionados

[Cómo cargar papel](#)

## Cómo revisar el número de hojas que han avanzado por el producto

Puede ver una ventana que muestra el número de hojas de papel que han avanzado por el producto.

**Nota:** También puede imprimir una prueba de inyectores para ver cuántas hojas de papel han avanzado por el producto.

[Cómo revisar el número de hojas que han avanzado por el producto en la pantalla LCD](#)

[Cómo revisar el contador de hojas - Windows](#)

[Cómo revisar el contador de hojas - Mac](#)

**Tema principal:** [Cómo ajustar la calidad de impresión](#)

## Cómo revisar el número de hojas que han avanzado por el producto en la pantalla LCD

Puede ver el número total de impresiones, impresiones en blanco y negro e impresiones en color que se han imprimido.

1. Seleccione el icono  de inicio, si es necesario.
2. Pulse los botones de flecha para seleccionar **Configuración**, luego pulse el botón **OK**.

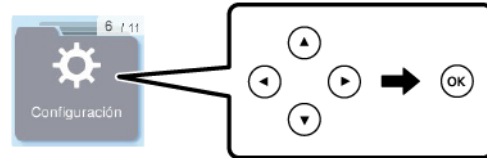

3. Seleccione **Contador de impresiones** para ver el número de impresiones.



**Nota:** También puede imprimir una prueba de inyectores para ver el número de impresiones. Seleccione **Mantenimiento > Test inyectores**, luego siga las instrucciones que aparecen en pantalla para cargar papel e imprimir el patrón de prueba de los inyectores.

4. Si desea imprimir el resultado, seleccione **Imprimir hoja**.

**Tema principal:** [Cómo revisar el número de hojas que han avanzado por el producto](#)

## Cómo revisar el contador de hojas - Windows

Puede revisar el número de hojas de papel que han avanzado por el producto a través del contador de hojas.

1. Acceda al Escritorio de Windows y haga clic con el botón derecho del mouse en el icono  de su producto localizado en el lado derecho de la barra de tareas de Windows, o haga clic en la flecha hacia arriba y haga clic con el botón derecho del mouse en el icono .
2. Seleccione **Ajustes de la impresora**.
3. Haga clic en la ficha **Mantenimiento**.
4. Seleccione **Información de impresora y opciones**.

Verá esta ventana:

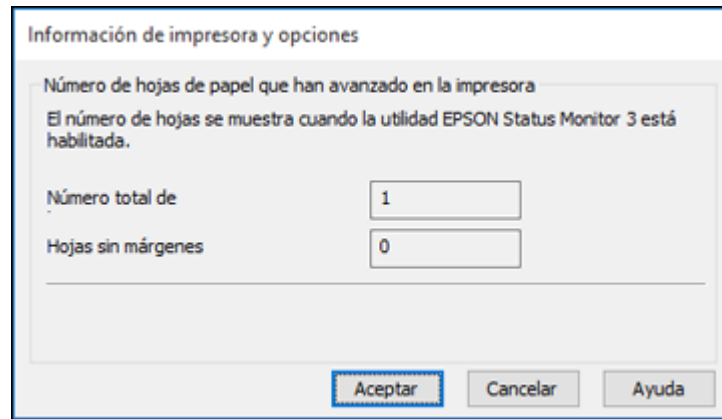

5. Después de revisar el número de hojas que han avanzado por la impresora, haga clic en **Aceptar** para cerrar la ventana.

**Nota:** El número de hojas se muestra solo cuando Epson Status Monitor 3 está activado.

**Tema principal:** [Cómo revisar el número de hojas que han avanzado por el producto](#)

## Cómo revisar el contador de hojas - Mac

Puede revisar el número de hojas de papel que han avanzado por el producto a través del contador de hojas.

1. En el menú Apple o en el Dock, seleccione **Preferencias del Sistema** o **Configuración del sistema**. Seleccione **Impresión y Fax**, **Impresión y Escaneado** o **Impresoras y escáneres**, seleccione su producto y seleccione **Opciones y recambios** u **Opciones y consumibles**. Seleccione **Utilidad** y seleccione **Abrir Utilidad Impresoras**.
2. Seleccione **Información de impresora y opciones**.



Verá esta ventana:

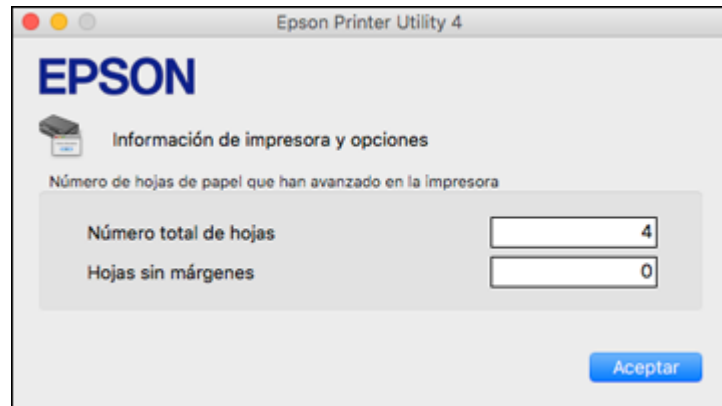

3. Después de revisar el número de hojas que han avanzado por la impresora, haga clic en **Aceptar** para cerrar la ventana.

**Tema principal:** [Cómo revisar el número de hojas que han avanzado por el producto](#)

---

## Cómo limpiar y transportar el producto

Consulte las siguientes secciones si necesita limpiar o transportar el producto.

[Cómo limpiar el producto](#)

[Cómo transportar el producto](#)

### Cómo limpiar el producto

Para que el funcionamiento de su producto sea óptimo, debe limpiarlo varias veces al año.

**Precaución:** No utilice cepillos duros, alcohol o diluyente de pintura para limpiar el producto, ya que lo podría dañar. No utilice aceites u otros lubricantes en el interior del producto y no permita que el agua penetre en el interior.

1. Apague el producto.
2. Desconecte el cable de alimentación.

**Nota:** Asegure que el indicador de encendido esté apagado antes de desconectar el cable de alimentación. De lo contrario, el cabezal de impresión no volverá a la posición de inicio y es posible que no pueda imprimir.

3. Desconecte todos los cables conectados al producto.
4. Retire todo el papel.

5. Abra la tapa del escáner.

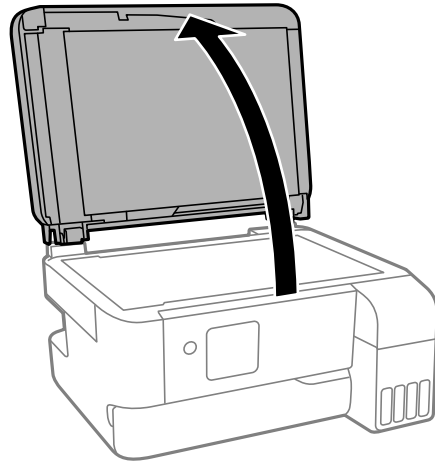

**Precaución:** Tenga cuidado de no pillarse las manos y los dedos al abrir la tapa del escáner.

6. Limpie el cristal del escáner con un paño suave y seco que no deje pelusas (se recomienda uno de microfibra). Si la superficie de cristal se mancha con grasa o algún otro material difícil de quitar, utilice un poco de limpiacristales y un paño suave para limpiarla. Limpie cualquier líquido restante.

**Precaución:** No rocíe el limpiacristales directamente en el cristal y no ejerza presión sobre la superficie de cristal. Raspones u otros daños en la superficie de cristal podrían afectar la calidad de escaneo.

7. Cierre la tapa del escáner.

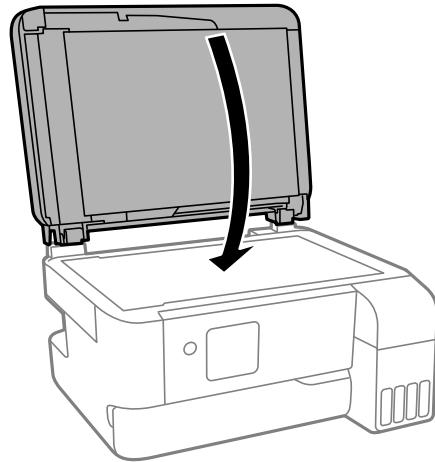

8. Limpie el exterior y el panel de control del producto con un paño limpio y suave, humedecido con un poco de agua. Si no puede eliminar la suciedad, utilice un paño suave humedecido con un detergente suave.

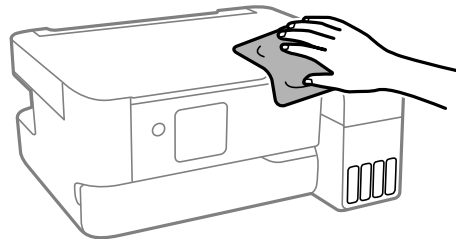

**Nota:** No deje que entre agua en el producto o en cualquier otro componente eléctrico. De lo contrario, se podría dañar el producto.

**Tema principal:** [Cómo limpiar y transportar el producto](#)

## Cómo transportar el producto

Si necesita almacenar el producto o transportarlo a una distancia larga, debe prepararlo para el transporte, tal como se describe a continuación.

**Precaución:** Al transportar o almacenar el producto, siga estas directrices:

- Coloque el producto en una bolsa de plástico y cierre la bolsa.
- No incline el producto, no lo coloque verticalmente y no lo ponga boca abajo; de lo contrario, se podría derramar la tinta.

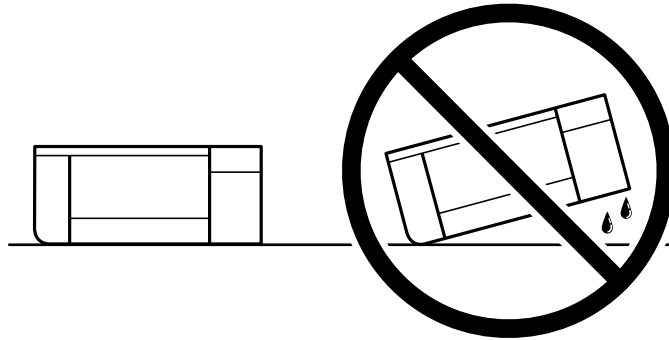

- Cuando guarde o transporte una botella de tinta después de retirar el sello, no incline la botella y no la someta a impactos o a cambios de temperatura. De lo contrario, la tinta se podría derramar aun si la tapa de la botella está bien cerrada. Mantenga la botella de tinta en posición vertical cuando esté apretando la tapa y tome medidas para que no se derrame la tinta cuando transporte la botella.
- No coloque botellas de tinta abiertas en la caja con el producto.



- Antes de transportar el producto, compruebe que el cabezal de impresión se encuentre en la posición de inicio (a la derecha).

1. Apague el producto.
2. Retire todo el papel y los originales del producto.
3. Revise que el indicador  de encendido esté apagado, luego desconecte el cable de alimentación.
4. Desconecte todos los cables conectados al producto.
5. Abra la cubierta de la unidad de tanques de tinta y revise que las tapas de los tanques de tinta estén bien cerradas.

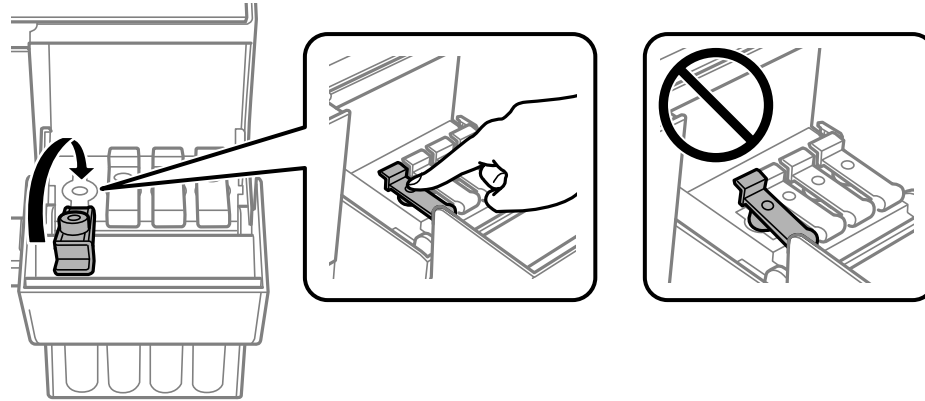

6. Cierre la cubierta de la unidad de tanques de tinta firmemente.
7. Cierre el soporte del papel y la bandeja de salida, luego empuje el panel de control hacia abajo con cuidado.

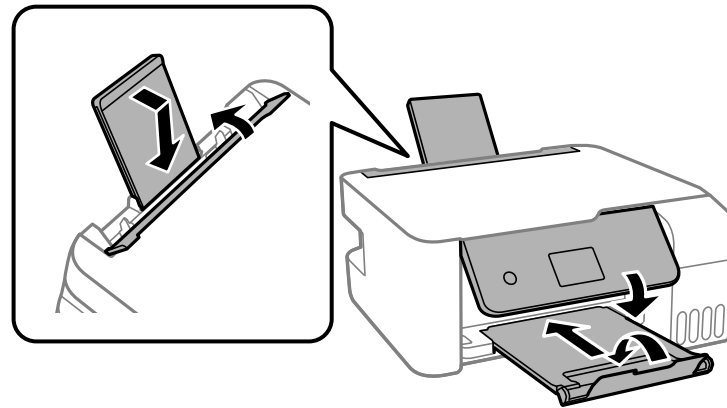

8. Coloque el producto en una bolsa de plástico y cierre la bolsa.
9. Utilice los materiales de embalaje originales, si es posible, o utilice materiales equivalentes con material acolchonado de protección alrededor del producto.

Si observa que la calidad de impresión ha disminuido cuando vuelva a imprimir, limpie y alinee el cabezal de impresión.

**Tema principal:** [Cómo limpiar y transportar el producto](#)

**Conceptos relacionados**

[Cómo limpiar el cabezal de impresión](#)

[Cómo alinear el cabezal de impresión](#)

---

## Solución de problemas

Consulte las siguientes secciones para obtener soluciones a problemas que pueda tener al utilizar el producto.

[Cómo obtener actualizaciones del software](#)

[Mensajes de estado del producto](#)

[Aparece un mensaje indicando que es necesario reiniciar los niveles de tinta](#)

[Cómo ejecutar una prueba del producto](#)

[Cómo restablecer los valores predeterminados del panel de control](#)

[Solución de problemas de configuración](#)

[Solución de problemas de red](#)

[Solución de problemas de copiado](#)

[Solución de problemas de papel](#)

[Solución de problemas de impresión desde una computadora](#)

[Solución de problemas de composición de página y contenido](#)

[Solución de problemas con la calidad de impresión](#)

[Solución de problemas de escaneo](#)



[Solución de problemas con la calidad de la imagen escaneada](#)

[Cómo desinstalar el software del producto](#)

[Dónde obtener ayuda \(América Latina\)](#)

## Cómo obtener actualizaciones del software

Se aconseja visitar de vez en cuando la página de soporte técnico de Epson para obtener actualizaciones gratuitas del software de su producto. Visite la página [latin.epson.com/soporte](http://latin.epson.com/soporte) y seleccione su producto.

- **Windows:** El software de la impresora automáticamente busca actualizaciones. También puede actualizar el software manualmente seleccionando **Actualización del software** aquí:
  - Accediendo al Escritorio de Windows y haciendo clic con el botón derecho del mouse en el icono  de su producto localizado en el lado derecho de la barra de tareas de Windows, o haciendo clic en la flecha hacia arriba y haciendo clic con el botón derecho del mouse en el icono .
  - En la ficha **Mantenimiento** de la ventana de los ajustes de la impresora



También puede actualizar el software seleccionando **EPSON Software Updater** en el grupo de programas **EPSON** o **Epson Software**, accesible por medio del botón **Inicio** o en la pantalla **Inicio** o **Aplicaciones**, dependiendo de su versión de Windows.

- **OS X:** Puede actualizar el software manualmente abriendo la carpeta **Aplicaciones > Epson Software** y seleccionando **EPSON Software Updater**.
- **macOS 10.12.x a 14.x:** Puede actualizar el software manualmente abriendo la tienda **App Store**, seleccionando **Actualizaciones**, buscando una opción de actualización de software para Epson Software y seleccionando **Actualizar**.

**Tema principal:** [Solución de problemas](#)

## Mensajes de estado del producto

A menudo puede diagnosticar problemas con el producto revisando los mensajes en la pantalla LCD.

**Nota:** Si la pantalla LCD está oscura, pulse cualquier botón del panel de control para desactivar el modo de reposo del producto.

Código/mensaje de error	Condición/solución
(E-01)	Se ha producido un error de la impresora. Apague el producto y luego vuelva a encenderlo. Si el error persiste, revise si hay una obstrucción de papel en el interior del producto. Si no hay una obstrucción de papel, póngase en contacto con Epson para obtener asistencia.
(E-02)	Se ha producido un error del escáner. Apague el producto y luego vuelva a encenderlo.
(E-12)	Una almohadilla de tinta para la impresión sin márgenes necesita ser reemplazada. Póngase en contacto con Epson para obtener asistencia; esta pieza no puede ser reemplazada por el usuario. La función de impresión sin márgenes no está disponible, pero aún puede imprimir con márgenes.
(W-01)	Ha ocurrido una obstrucción de papel. Retire el papel obstruido, luego pulse el botón indicado en la pantalla LCD para eliminar el error. Si el error persiste, apague el producto y luego vuelva a encenderlo.
(W-14)	Una almohadilla de tinta para la impresión sin márgenes está alcanzado el final de su vida útil. Póngase en contacto con Epson para obtener asistencia; esta pieza no puede ser reemplazada por el usuario. El error se mostrará hasta que se reemplace la almohadilla de tinta. (Para seguir imprimiendo, pulse el botón  de iniciar).

<b>Código/mensaje de error</b>	<b>Condición/solución</b>
(I-22)	Configure la conexión Wi-Fi utilizando el método <b>Configuración de pulsador (WPS)</b> . Para establecer una conexión inalámbrica mediante un router o punto de acceso, pulse el botón en el router o punto de acceso o haga clic en el botón en la pantalla de los ajustes inalámbricos que aparece en la pantalla de la computadora.
(I-23)	Configure la conexión Wi-Fi utilizando el método <b>Código PIN (WPS)</b> . Introduzca el código PIN que aparece en la pantalla LCD en el router, el punto de acceso o la computadora antes de que transcurran dos minutos. Si espera más de dos minutos, ocurre un error de tiempo de espera, el código cambia y tendrá que introducir un código nuevo.
(I-31)	Configure la conexión Wi-Fi utilizando el método <b>Conexión autom. Wi-Fi</b> . Para realizar los ajustes de conexión inalámbrica desde su computadora, ejecute el instalador y siga las instrucciones que aparecen en pantalla.
(I-41)	La opción <b>Visualización autom. conf. papel</b> está desactivada. Debe activar la opción <b>Visualización autom. conf. papel</b> para utilizar AirPrint.
(I-60)	Es posible que su computadora no sea compatible con WSD (servicios Web para dispositivos). La función de escanear a PC (WSD) solamente está disponible para computadoras que ejecutan versiones en inglés de Windows 11, Windows 10, Windows 8.x, Windows 7, o Windows Vista. Asegúrese de que el producto esté conectado correctamente a la computadora.
Apague y vuelva a encender. Si el problema persiste, contacte XX.	Pruebe las siguientes soluciones: <ul style="list-style-type: none"> <li>• Apague la impresora y luego vuelva a encenderla.</li> <li>• Si está utilizando una conexión Wi-Fi, apague el router inalámbrico y luego vuelva a encenderlo. Si aún aparece el mensaje, anote el código de error y póngase en contacto con Epson para obtener asistencia.</li> </ul>
Recovery Mode (Modo de recuperación)	La actualización del firmware falló. Conecte el producto con un cable USB e intente actualizar el firmware otra vez. Si sigue recibiendo este mensaje de error, póngase en contacto con Epson para obtener asistencia.

**Nota:** En algunos ciclos de impresión, una cantidad muy pequeña de tinta sobrante se puede acumular en la almohadilla de tinta para la impresión sin márgenes. Para prevenir que se derrame tinta de la almohadilla, el producto está diseñado para dejar de imprimir sin márgenes cuando la almohadilla alcanza su límite. La posibilidad de que sea necesario y la frecuencia dependerán del número de páginas que imprima utilizando la opción de impresión sin márgenes. La necesidad de reemplazar la almohadilla no significa que la impresora haya dejado de funcionar de acuerdo con las especificaciones.

La impresora le avisará cuando es necesario reemplazar la almohadilla, algo que solo puede realizar un proveedor de servicios Epson autorizado. Si esto ocurre durante la garantía estándar del producto, el reemplazo de las almohadillas de tinta para la impresión sin márgenes está cubierto bajo la garantía estándar.

**Tema principal:** [Solución de problemas](#)

**Referencias relacionadas**

[Opciones de Conf. origen de papel](#)

[Dónde obtener ayuda \(América Latina\)](#)

**Tareas relacionadas**

[Cómo obtener actualizaciones del software](#)

[Cómo acceder a la utilidad Web Config](#)

[Cómo utilizar AirPrint](#)

**Temas relacionados**

[Cómo rellenar la tinta y reemplazar la caja de mantenimiento](#)

[Solución de problemas de papel](#)

[Cómo configurar el producto en una red Wi-Fi](#)

## Aparece un mensaje indicando que es necesario reiniciar los niveles de tinta

Si aparece un mensaje en la pantalla LCD indicando que debe reiniciar los niveles de tinta, haga lo siguiente:

1. Rellene todos los tanques de tinta o los tanques de tinta indicados en la pantalla LCD hasta la línea superior.

**Nota:** Dependiendo del sistema operativo, es posible que vea mensajes indicándole que reinicie los niveles de tinta incluso cuando los tanques todavía contengan tinta.

2. Seleccione los colores que rellenó en la pantalla LCD.
3. Pulse el botón  de iniciar y siga las instrucciones que aparecen en la pantalla LCD para reiniciar los niveles de tinta.

**Nota:** El producto tiene un sistema de alerta que le indica cuando el nivel de tinta está bajo. La precisión del sistema se basa en que los tanques de tinta sean rellenados correctamente. El producto no puede medir los niveles de tinta directamente, sino que calcula la cantidad de tinta restante mediante el conteo



interno del uso de tinta. Es posible que el sistema de alerta genere mensajes imprecisos si no llena los tanques de tinta según las instrucciones.

Como precaución, revise visualmente los tanques de tinta con regularidad para asegurar que los niveles de tinta no estén por debajo de la línea inferior. El uso continuo del producto cuando el nivel de tinta está por debajo de la línea inferior del tanque podría dañar el producto.

**Tema principal:** [Solución de problemas](#)

## Cómo ejecutar una prueba del producto

Una prueba del producto le ayudará a determinar si su producto está funcionando correctamente.

1. Desconecte todos los cables de interfaz conectados al producto.
2. Cargue papel normal en el producto.
3. Pulse el botón  de inicio, si es necesario.
4. Seleccione **Mantenimiento** y pulse el botón **OK**.
5. Seleccione **Test inyectores** y pulse el botón **OK**.
6. Pulse el botón  de iniciar.

Se imprime el patrón de prueba de los inyectores.

7. Realice una de las siguientes acciones, dependiendo de los resultados de la prueba del producto:
  - Si la página se imprime y el patrón de prueba de los inyectores está completo, el producto está funcionando correctamente. El problema de funcionamiento se puede deber a la computadora, al cable, al software o a los ajustes seleccionados. Busque otras soluciones o intente desinstalar y reinstalar el software de la impresora.
  - Si la página se imprime, pero el patrón de prueba de los inyectores presenta espacios, limpie o alinee el cabezal de impresión.
  - Si la página no se imprime, el producto puede tener un problema. Consulte las otras soluciones. Si no funcionan, comuníquese con Epson.

**Tema principal:** [Solución de problemas](#)

### Conceptos relacionados

[Cómo alinear el cabezal de impresión](#)

[Cómo limpiar el cabezal de impresión](#)

[Cómo realizar una limpieza a fondo](#)

[Cómo desinstalar el software del producto](#)

### Referencias relacionadas



[Dónde obtener ayuda \(América Latina\)](#)

### Temas relacionados

[Cómo cargar papel](#)

## Cómo restablecer los valores predeterminados del panel de control

Si tiene un problema con los ajustes del panel de control del producto, puede restaurarlos a sus valores predeterminados. Puede elegir los ajustes que desea restaurar o restaurarlos todos.

1. Pulse el botón  de inicio, si es necesario.
2. Seleccione **Configuración** y pulse el botón **OK**.
3. Seleccione **Restaurar ajustes pred.** y pulse el botón **OK**.
4. Seleccione una de estas opciones y pulse el botón **OK**:
  - **Configuración de red**: Restablece todos los ajustes de red.
  - **Ajustes copia**: Restablece todos los ajustes de copiado.
  - **Ajustes de escaneo**: Restablece todos los ajustes de escaneo.
  - **Borrar todos los datos y la config.**: Restablece todos los ajustes.Verá un mensaje de confirmación.
5. Pulse el botón **OK** para restablecer los ajustes seleccionados. (Pulse el botón  de cancelar si desea cancelar la operación).

**Tema principal:** [Solución de problemas](#)

## Solución de problemas de configuración

Consulte las siguientes secciones si tiene problemas al configurar el producto.

[El producto no se enciende o apaga](#)

[El producto hace ruido tras rellenar la tinta](#)

[Problemas con la instalación del software](#)

[Problemas con la configuración del control de panel](#)

**Tema principal:** [Solución de problemas](#)

## El producto no se enciende o apaga

Si no puede encender o apagar el producto, pruebe las siguientes soluciones:

- Si no puede encender el producto, asegure que el cable de alimentación esté conectado firmemente y mantenga presionado el botón de encendido un poco más.
- Si el producto está conectado utilizando un cable USB, compruebe que el cable USB esté conectado firmemente al producto y a la computadora.
- Si el producto está conectado por medio de una red, asegure que su producto esté configurado correctamente en la red.
- Si el producto no se enciende automáticamente, compruebe que el ajuste **Encendido automático** esté activado en la pantalla LCD (**Configuración > Config. impresora > Encendido automático**).
- Asegure que el indicador  de encendido esté apagado antes de encender el producto.
- Si no puede apagar el producto, mantenga presionado el botón de encendido un poco más. Si aún no puede apagar el producto, desconecte el cable de alimentación, vuelva a conectarlo, luego encienda el producto y apáguelo otra vez utilizando el botón de encendido.

**Nota:** Si el ajuste Encendido automático está activado, es posible que tarde más en apagarse el producto.

**Tema principal:** [Solución de problemas de configuración](#)

## El producto hace ruido tras rellenar la tinta

Si el producto hace ruido después de llenar los tanques con tinta, revise estas explicaciones:

- La primera vez que llena los tanques de tinta, el producto debe cargar el cabezal de impresión. Espere hasta que el producto haya terminado de cargar la tinta antes de apagarlo; de lo contrario, es posible que la carga no se realice correctamente y se use demasiada tinta la próxima vez que encienda el producto. El producto ha terminado de cargar el cabezal de impresión cuando el indicador  de encendido deja de parpadear.
- Si el cabezal de impresión del producto deja de moverse o de hacer ruidos, y el proceso de carga no ha terminado después de aproximadamente 20 minutos, apague el producto. Vuelva a encenderlo y compruebe si la carga aún está en curso. Si todavía está en curso, póngase en contacto con Epson para obtener asistencia.

**Tema principal:** [Solución de problemas de configuración](#)

### Referencias relacionadas

[Dónde obtener ayuda \(América Latina\)](#)

## Problemas con la instalación del software

Si tiene problemas al instalar el software del producto, pruebe estas soluciones:

- Asegúrese de que el producto esté encendido y que los cables necesarios estén conectados firmemente en ambos extremos. Si aún tiene problemas al instalar el software, desconecte el cable y siga cuidadosamente las instrucciones que aparecen en la *Guía de instalación*. Asegúrese también de que la computadora cumpla con los requisitos de sistema para su sistema operativo.
- Cierre todos los demás programas, incluyendo protectores de pantalla y software antivirus, e instale el software del producto nuevamente.
- En Windows, compruebe que su producto esté seleccionado como la impresora predeterminada y que el puerto correcto se muestre en las propiedades de la impresora.
- Para Mac, compruebe que su producto aparezca en la lista de impresoras. Haga clic en **Preferencias del Sistema** o **Configuración del Sistema > Impresoras y escáneres** o **Impresión y Fax**. Si no aparece el nombre de la impresora, agregue la impresora.
- Si ve algún mensaje de error o el software no se instala correctamente en Windows, es posible que no tenga los privilegios necesarios para instalar el software. Póngase en contacto con su administrador de sistemas.
- Si va a imprimir por medio de una red, asegure que su producto esté configurado correctamente en la red.
- Si no se reconoce el cable USB, utilice un cable USB diferente.

**Tema principal:** [Solución de problemas de configuración](#)

### Conceptos relacionados

[Cómo desinstalar el software del producto](#)

### Referencias relacionadas

[Requisitos de sistema para Windows](#)

[Requisitos de sistema para Mac](#)

### Temas relacionados

[Cómo configurar el producto en una red Wi-Fi](#)

## Problemas con la configuración del control de panel

Si tiene problemas al configurar el panel de control, pruebe estas soluciones:

- Para ver el texto de la pantalla LCD en un idioma diferente, seleccione un ajuste diferente de idioma.
- Para ajustar la posición del panel de control, levante o bájelo con cuidado.

**Tema principal:** [Solución de problemas de configuración](#)

**Tareas relacionadas**

[Cómo cambiar el idioma de la pantalla LCD](#)

## Solución de problemas de red

Consulte las siguientes soluciones si tiene problemas al configurar o utilizar el producto en una red.

**Nota:** Si el producto sufre una avería o necesita mandarlo a reparar, puede perder los datos y ajustes de red. Epson no se hace responsable de hacer una copia de seguridad o de recuperar los datos y los ajustes durante o después del periodo de garantía. Se recomienda crear su propia copia de seguridad o imprimir sus datos y ajustes de red.

[El producto no se puede conectar a un router o punto de acceso inalámbrico](#)

[El software de red no puede encontrar el producto en una red](#)

[El producto no aparece en la ventana de impresoras de Mac](#)

[La conexión de red inalámbrica es inestable en un Mac](#)

[No puede imprimir por medio de una red](#)

[No puede escanear por medio de una red](#)

**Tema principal:** [Solución de problemas](#)

**Tareas relacionadas**

[Cómo imprimir una hoja de estado de la red](#)

## El producto no se puede conectar a un router o punto de acceso inalámbrico

Si el producto no puede encontrar o conectarse a un router o punto de acceso inalámbrico, pruebe estas soluciones:

- Si va a conectar el producto por medio de Wi-Fi Protected Setup (WPS) y el icono de Wi-Fi en la pantalla LCD del producto no está iluminado o no aparece, seleccione una de las opciones de WPS en el panel de control del producto antes de que transcurran 2 minutos de haber pulsado el botón WPS del router.
- Compruebe que el producto esté dentro del alcance del router o punto de acceso de 2,4 GHz. No coloque el producto cerca de hornos de microondas, teléfonos inalámbricos de 2,4 GHz u objetos grandes de metal, tal como un archivador.

**Nota:** Si está utilizando un router inalámbrico de 5 GHz, configure el router para operar en modo de banda dual (2,4 GHz y 5 GHz). Si su router utiliza el mismo nombre de red (SSID) para las bandas de



2,4 GHz y 5 GHz, cambie el nombre de las bandas para que cada una tenga un nombre de red (SSID) diferente, como, por ejemplo, Red de hogar 2,4 GHz y Red de hogar 5 GHz. Consulte la documentación de su router o póngase en contacto con su proveedor de servicios de Internet para obtener instrucciones.

- Conéctese al router o al punto de acceso a través de su computadora u otro dispositivo para comprobar si el router o punto de acceso está funcionando correctamente.
- Imprima un informe de la conexión de red y revise los códigos y los mensajes en el informe para ayudarle a determinar la causa del problema.
- Es posible que tenga que desactivar el firewall y cualquier software antivirus en su router o punto de acceso inalámbrico.
- Intente reiniciar su router siguiendo las instrucciones indicadas en la documentación del router.

**Nota:** Si está leyendo estas instrucciones en línea, perderá la conexión a Internet al reiniciar el router.

- Asegúrese de que no haya restricciones de acceso, como filtros de dirección MAC, establecidas en el router o punto de acceso. Si hay restricciones de acceso, agregue la dirección MAC del producto a la lista de direcciones del router. Para obtener la dirección MAC del producto, imprima una hoja de estado de la red. Después, siga las instrucciones en la documentación del router o punto de acceso para agregar la dirección a la lista.
- Si el router o punto de acceso no transmite su nombre de red (SSID), siga las instrucciones incluidas con el producto para ingresar el nombre de la red inalámbrica manualmente.
- Si el router o punto de acceso tiene una utilidad de seguridad habilitada, determine el tipo de seguridad que está utilizando y cualquier contraseña requerida para la conexión. Asegúrese de introducir la clave WEP o la contraseña WPA correctamente.
- Compruebe si su computadora tiene restricciones en los canales inalámbricos disponibles. Si es el caso, verifique que su punto de acceso inalámbrico esté usando uno de los canales utilizables y cambie a un canal utilizable, si es necesario.
- Apague los dispositivos que desea conectar a la red. Espere unos 10 segundos y luego encienda los dispositivos en el siguiente orden: router inalámbrico, computadora o dispositivo inteligente y luego su producto. Acerque el producto y la computadora o dispositivo inteligente al router inalámbrico para mejorar la comunicación de ondas de radio, luego vuelva a configurar los ajustes de red.
- Si la dirección IP asignada al producto es 169.254.XXX.XXX y la máscara de subred es 255.255.0.0, es posible que la dirección IP no se haya asignado correctamente. Revise la dirección IP y la máscara de subred asignada al producto. Reinicie el router inalámbrico o restablezca los ajustes de red del producto.

- Si no puede conectar su producto a un dispositivo con Wi-Fi Direct, es posible que haya excedido el máximo número de dispositivos conectados a su producto (8). Imprima una hoja de estado de la red o acceda a Web Config en el navegador web de su dispositivo y revise el número de dispositivos conectados. Si ya hay 8 dispositivos conectados, desconecte uno borrando el SSID del producto de la pantalla Wi-Fi de ese dispositivo. Si hay menos de 8 dispositivos conectados, revise que los otros ajustes estén correctos, acerque su dispositivo al producto e intente otra vez.
- Si está usando una conexión Wi-Fi Direct que de repente se desconecta, es posible que se haya cambiado la contraseña de Wi-Fi Direct en su dispositivo. Si es necesario, borre los ajustes de conexión **DIRECT-xxxxxxx** existentes de su dispositivo e ingrese una contraseña nueva. Consulte la documentación del dispositivo para obtener instrucciones.

**Tema principal:** [Solución de problemas de red](#)

**Conceptos relacionados**

[Cómo configurar el modo Wi-Fi Direct](#)

**Referencias relacionadas**

[Información de los iconos de estado](#)

**Tareas relacionadas**

[Cómo imprimir una hoja de estado de la red](#)

[Cómo imprimir un informe de la conexión de red](#)

[Cómo desactivar las funciones de Wi-Fi](#)

**Temas relacionados**

[Cómo configurar el producto en una red Wi-Fi](#)

## **El software de red no puede encontrar el producto en una red**

Si el programa EpsonNet Setup no puede encontrar su producto en una red, pruebe estas soluciones:

- Compruebe que el producto esté encendido y conectado a la red. Verifique la conexión utilizando el panel de control del producto.
- Revise si el nombre de red (SSID) contiene caracteres que no sean ASCII. Su producto no puede mostrar caracteres que no sean ASCII.
- Imprima un informe de la conexión de red y revise los códigos y los mensajes en el informe para ayudarlo a determinar la causa del problema.
- Asegúrese de que el producto no esté conectado a una red de invitados.

- Si es necesario, vuelva a instalar el software del producto e intente ejecutar el programa EpsonNet Setup otra vez:
  1. Restaure los ajustes de red del producto a sus valores predeterminados.
  2. **Windows solamente:** Desinstale el software del producto.
  3. Siga las instrucciones indicadas en la documentación del router para reiniciar su router.

**Nota:** Si está leyendo estas instrucciones en línea, perderá la conexión a Internet al reiniciar el router. Por lo tanto, anote el próximo paso antes de reiniciarlo.

4. Descargue el software del producto de la página web de Epson e instálelo utilizando las instrucciones en la *Guía de instalación*.
- Si ha reemplazado su router, reinstale el software del producto para conectarlo al router nuevo.

**Nota:** Si está utilizando un router inalámbrico de 5 GHz, configure el router para operar en modo de banda dual (2,4 GHz y 5 GHz). Si su router utiliza el mismo nombre de red (SSID) para las bandas de 2,4 GHz y 5 GHz, cambie el nombre de las bandas para que cada una tenga un nombre de red (SSID) diferente, como, por ejemplo, Red de hogar 2,4 GHz y Red de hogar 5 GHz. Consulte la documentación de su router o póngase en contacto con su proveedor de servicios de Internet para obtener instrucciones.

- Revise si su router o punto de acceso inalámbrico tiene una función de separador de privacidad activada que esté impidiendo la detección de su dispositivo a través de la red. Consulte la documentación de su router o punto de acceso para obtener instrucciones sobre cómo desactivar la función de separador de privacidad.

**Tema principal:** [Solución de problemas de red](#)

**Conceptos relacionados**

[Cómo desinstalar el software del producto](#)

**Tareas relacionadas**

[Cómo imprimir un informe de la conexión de red](#)

**Temas relacionados**

[Cómo configurar el producto en una red Wi-Fi](#)

## El producto no aparece en la ventana de impresoras de Mac

Si su producto no aparece en la ventana de impresoras de Mac, pruebe estas soluciones:

- Apague el producto, espere 30 segundos, luego vuelva a encenderlo.

- Si va a conectar el producto por medio de Wi-Fi Protected Setup (WPS) y el icono de Wi-Fi no aparece en la pantalla LCD del producto, seleccione una de las opciones de WPS en el panel de control del producto antes de que transcurran 2 minutos de haber pulsado el botón WPS del router.

**Nota:** Si está utilizando un router inalámbrico de 5 GHz, configure el router para operar en modo de banda dual (2,4 GHz y 5 GHz). Si su router utiliza el mismo nombre de red (SSID) para las bandas de 2,4 GHz y 5 GHz, cambie el nombre de las bandas para que cada una tenga un nombre de red (SSID) diferente, como, por ejemplo, Red de hogar 2,4 GHz y Red de hogar 5 GHz. Consulte la documentación de su router o póngase en contacto con su proveedor de servicios de Internet para obtener instrucciones.

**Tema principal:** [Solución de problemas de red](#)

#### **Referencias relacionadas**

[Información de los iconos de estado](#)

#### **Tareas relacionadas**

[Cómo desinstalar el software del producto - Mac](#)

## **La conexión de red inalámbrica es inestable en un Mac**

Si conectó un dispositivo a un puerto USB 3.0 en su Mac, puede haber interferencia inalámbrica entre su producto y su Mac.

Si no puede conectar su producto a través de la red inalámbrica o la conexión se vuelve inestable, aleje el dispositivo conectado al puerto USB 3.0 de su Mac.

**Tema principal:** [Solución de problemas de red](#)

## **No puede imprimir por medio de una red**

Si no puede imprimir por medio de una red, pruebe estas soluciones:

- Compruebe que el producto esté encendido.
- Instale el software de red del producto, tal como se describe en la documentación del producto.
- Asegure que la última versión del driver de impresión Epson de su producto esté instalada. Si no tiene un driver de impresión Epson instalado, las funciones disponibles son limitadas. Para revisar si tiene un driver de impresión Epson genuino instalado en su computadora, haga lo siguiente:

**Windows:** Seleccione **Panel de control > Ver dispositivos e impresoras (Impresoras, Impresoras y faxes)** y haga lo siguiente para abrir la ventana de propiedades del servidor de impresión:

- **Windows 11/Windows 10/Windows 8.x/Windows 7/Windows Server 2022/Windows Server 2019/Windows Server 2016/Windows Server 2012 R2/Windows Server 2012/Windows Server 2008 R2:** Haga clic en el icono de la impresora y luego haga clic en **Propiedades del servidor de impresión** en la parte superior de la ventana.
- **Windows Vista/Windows Server 2008:** Haga clic con el botón derecho del mouse en la carpeta **Impresoras** y luego haga clic en **Ejecutar como administrador > Propiedades del servidor**.
- **Windows Server 2003 R2/Windows Server 2003:** Desde el menú **Archivo**, seleccione **Propiedades del servidor**.

Haga clic en la ficha **Controladores**. Si aparece el nombre de su impresora en la lista, un driver de impresión Epson genuino está instalado en su computadora.

**macOS 10.12.x a 13.x:** Seleccione **Preferencias del Sistema** en el menú Apple > **Impresoras y escáneres, Impresión y Escaneado o Impresión y Fax**, luego seleccione la impresora. Haga clic en **Opciones y consumibles**. Si aparecen las fichas **Opciones** y **Utilidad** en la ventana, un driver de impresión Epson genuino está instalado en su computadora.

- Imprima una hoja de estado de la red y verifique que los ajustes de red sean correctos. Si el estado de la red es **Desconectado**, revise las conexiones del cable, apague el producto y luego vuelva a encenderlo.
- Imprima un informe de la conexión de red y revise los códigos y los mensajes en el informe para ayudarlo a determinar la causa del problema.
- Si está utilizando TCP/IP, compruebe que la dirección IP del producto esté configurada correctamente para su red. Si la red no asigna direcciones IP utilizando DHCP, configure la dirección IP manualmente.
- Compruebe que la computadora y el producto estén utilizando la misma red inalámbrica.
- Si la impresión en red es lenta, imprima una hoja de estado de la red y revise la potencia de la señal. Si tiene una señal débil, acerque el producto a su router o punto de acceso. No coloque el producto cerca de hornos de microondas, teléfonos inalámbricos u objetos grandes de metal, tal como un archivador.

**Nota:** Si está utilizando un router inalámbrico de 5 GHz, configure el router para operar en modo de banda dual (2,4 GHz y 5 GHz). Si su router utiliza el mismo nombre de red (SSID) para las bandas de 2,4 GHz y 5 GHz, cambie el nombre de las bandas para que cada una tenga un nombre de red (SSID) diferente, como, por ejemplo, Red de hogar 2,4 GHz y Red de hogar 5 GHz. Consulte la

documentación de su router o póngase en contacto con su proveedor de servicios de Internet para obtener instrucciones.

- Intente reiniciar su router siguiendo las instrucciones indicadas en la documentación del router.

**Nota:** Si está leyendo estas instrucciones en línea, perderá la conexión a Internet al reiniciar el router.

- Revise si su router o punto de acceso inalámbrico tiene una función de separador de privacidad activada que esté impidiendo la impresión desde un dispositivo por medio de la red. Consulte la documentación de su router o punto de acceso para obtener instrucciones sobre cómo desactivar la función de separador de privacidad.
- Si va a conectar el producto de forma inalámbrica por medio de EpsonNet Setup y el símbolo de Wi-Fi no está iluminado o no aparece en la pantalla LCD del producto, asegure que el software del producto se haya instalado correctamente. Si es necesario, vuelva a instalar el software.
- Revise el estado de conexión del producto a través de EPSON Status Monitor 3 (Windows) o EPSON Status Monitor (Mac) en su computadora. Si se muestran los niveles de tinta restante, significa que se ha establecido una conexión entre su computadora y el producto.
- Si va a imprimir una imagen de gran tamaño, es posible que se agote la memoria de la computadora. Imprima la imagen utilizando una resolución más baja o reduzca el tamaño de la imagen.

**Tema principal:** [Solución de problemas de red](#)

**Conceptos relacionados**

[Cómo desinstalar el software del producto](#)

**Referencias relacionadas**

[No puede escanear por medio de una red](#)

**Tareas relacionadas**

[Cómo imprimir una hoja de estado de la red](#)

[Cómo imprimir un informe de la conexión de red](#)

**Temas relacionados**

[Cómo configurar el producto en una red Wi-Fi](#)

## No puede escanear por medio de una red

Si tiene problemas al escanear por medio de una red, pruebe estas soluciones:

- Si no puede escanear utilizando el panel de control del producto, confirme que reinició su computadora después de haber instalado el software del producto. Confirme que su firewall o software de seguridad no esté bloqueando el programa Event Manager.

**Nota:** Si está utilizando un router inalámbrico de 5 GHz, configure el router para operar en modo de banda dual (2,4 GHz y 5 GHz). Si su router utiliza el mismo nombre de red (SSID) para las bandas de 2,4 GHz y 5 GHz, cambie el nombre de las bandas para que cada una tenga un nombre de red (SSID) diferente, como, por ejemplo, Red de hogar 2,4 GHz y Red de hogar 5 GHz. Consulte la documentación de su router o póngase en contacto con su proveedor de servicios de Internet para obtener instrucciones.

- Revise el ajuste de escaneo asignado en Epson Event Manager.
- Si va a escanear un original grande a una alta resolución, puede ocurrir un error de comunicación de la red. Intente escanear de nuevo a una resolución más baja.
- Si la comunicación de la red se interrumpió al iniciar Epson Scan 2, cierre Epson Scan 2, espere unos segundos y vuelva a iniciarlo. Si no puede reiniciar Epson Scan 2, apague el producto, vuelva a encenderlo y luego intente reiniciar Epson Scan 2 de nuevo.
- Revise la configuración del escáner y, si es necesario, reinicie la conexión usando la utilidad Epson Scan 2 Utility.

**Windows 11:** Haga clic en , luego busque la utilidad **Epson Scan 2 Utility** y selecciónela. Compruebe que su producto esté seleccionado. Si es necesario, seleccione la ficha **Otros** y haga clic en **Reiniciar**.

**Windows 10:** Haga clic en  y seleccione **EPSON > Epson Scan 2 Utility**. Compruebe que su producto esté seleccionado. Si es necesario, seleccione la ficha **Otros** y haga clic en **Reiniciar**.

**Windows 8.x:** Navegue a la pantalla **Aplicaciones**, seleccione **EPSON** y seleccione **Epson Scan 2 Utility**. Compruebe que su producto esté seleccionado. Si es necesario, seleccione la ficha **Otros** y haga clic en **Reiniciar**.

**Windows (otras versiones):** Haga clic en  o en **Inicio > Todos los programas o Programas > EPSON > Epson Scan > Epson Scan 2 Utility**. Compruebe que su producto esté seleccionado. Si es necesario, seleccione la ficha **Otros** y haga clic en **Reiniciar**.

**Mac:** Abra la carpeta **Aplicaciones**, haga clic en **Epson Software** y haga clic en **Epson Scan 2 Utility**. Compruebe que su producto esté seleccionado. Si es necesario, seleccione la ficha **Otros** y haga clic en **Reiniciar**.

- Es posible que tenga que desactivar el firewall y cualquier software antivirus en su router o punto de acceso inalámbrico.

**Tema principal:** [Solución de problemas de red](#)

**Temas relacionados**

[Cómo iniciar un escaneo](#)

[Cómo configurar el producto en una red Wi-Fi](#)

## **Solución de problemas de copiado**

Consulte las siguientes soluciones si tiene problemas al copiar con el producto.

[El producto hace ruido, pero no copia](#)

[El producto hace ruido cuando está inactivo durante un tiempo](#)

[Los colores de las copias son incorrectos o tienen una apariencia tenue](#)

[La posición, el tamaño o los márgenes de las copias son incorrectos](#)

**Tema principal:** [Solución de problemas](#)

### **El producto hace ruido, pero no copia**

Si el producto hace un ruido, pero no copia nada, pruebe estas soluciones:

- Ejecute una prueba de inyectores para ver si alguno de los inyectores del cabezal de impresión está obstruido. Luego, limpie el cabezal de impresión, si es necesario.
- Si la página de la prueba de inyectores no se imprime, pero el indicador de encendido del producto está iluminado, compruebe que el software del producto esté instalado correctamente.
- Asegure que su producto esté nivelado (no inclinado).

**Tema principal:** [Solución de problemas de copiado](#)

**Conceptos relacionados**

[Cómo revisar los inyectores del cabezal de impresión](#)

[Cómo limpiar el cabezal de impresión](#)

### **El producto hace ruido cuando está inactivo durante un tiempo**

El producto está ejecutando un procedimiento de mantenimiento de rutina. Esto es normal.

**Tema principal:** [Solución de problemas de copiado](#)



## Los colores de las copias son incorrectos o tienen una apariencia tenue

Si las copias tienen colores incorrectos, irregulares, manchados o tenues, pruebe estas soluciones:

- Ejecute una prueba de inyectores del cabezal de impresión para ver si alguno de los inyectores está obstruido. Luego, limpie el cabezal de impresión, si es necesario.
- No presione demasiado fuerte sobre el original cuando está haciendo una copia desde el cristal del escáner.
- Limpie el cristal del escáner con un paño suave, seco y que no deje pelusas, o utilice un poco de líquido limpiacristales en el paño, si es necesario. No se recomiendan las toallas de papel.

**Precaución:** No rocíe limpiacristales directamente en el cristal del escáner.

- Limpie cualquier polvo o suciedad de los originales.
- Si los colores están manchados, reduzca el ajuste de densidad de copias en la pantalla LCD.
- Compruebe que el papel no esté ondulado.
- Si aparecen bandas verticales o el papel está manchado, limpie el recorrido del papel.
- Si aparecen bandas horizontales o aparecen manchas en la parte superior o inferior del papel, cargue el papel en la dirección correcta y deslice las guías laterales contra los bordes del papel.
- Si la parte posterior del original aparece en la impresión, coloque una hoja de papel negro por detrás del original y vuelva a copiarlo. También puede tratar de reducir el ajuste **Densidad**.

**Tema principal:** [Solución de problemas de copiado](#)

### Conceptos relacionados

[Cómo revisar los inyectores del cabezal de impresión](#)

[Cómo limpiar el cabezal de impresión](#)

### Tareas relacionadas

[Cómo limpiar el producto](#)

## La posición, el tamaño o los márgenes de las copias son incorrectos

Si la posición, el tamaño o los márgenes de las copias son incorrectos, pruebe estas soluciones:

- Cuando coloque originales en el cristal del escáner, asegure que el original esté colocado correctamente para escanear. Alinee la esquina del original con la esquina indicada por el símbolo en el cristal del escáner. Si es necesario, aleje el original ligeramente de las orillas del cristal del escáner.
- Limpie el cristal del escáner.

- Compruebe que el papel esté cargado con la orientación correcta.
- Seleccione el ajuste **Tamaño de documento** correcto en los ajustes de copiar de la pantalla LCD.

**Tema principal:** [Solución de problemas de copiado](#)

**Referencias relacionadas**

[Opciones de copiado](#)

**Tareas relacionadas**

[Cómo limpiar el producto](#)

**Temas relacionados**

[Cómo colocar originales en el producto](#)

[Cómo cargar papel](#)

## Solución de problemas de papel

Consulte las siguientes secciones si tiene problemas al usar papel con el producto.

[Problemas con la alimentación del papel](#)

[Obstrucciones de papel dentro del producto](#)

[Problemas con la expulsión del papel](#)

**Tema principal:** [Solución de problemas](#)

## Problemas con la alimentación del papel

Si tiene problemas con la alimentación del papel, pruebe estas soluciones:

- Coloque el producto en una superficie plana.
- Utilice el producto en las condiciones ambientales recomendadas.
- Si el papel no avanza para la impresión, retírelo. Luego, vuelva a cargarlo en el centro del alimentador de papel posterior. Deslice las guías laterales contra los bordes del papel, asegurándose de que la pila de papel no esté por encima del nivel que marca la flecha en las guías laterales.
- Cargue el papel en la dirección correcta y deslice la guía lateral contra el borde del papel.
- Si avanzan varias hojas a la vez, retire el papel, airee los bordes para separar las hojas y vuelva a cargar el papel.
- Si avanzan varias hojas a la vez, cargue una sola hoja a la vez.
- Si avanzan varias hojas a la vez, es posible que el papel esté húmedo. Cargue una pila de papel nuevo.

- Si avanzan varias hojas a la vez durante la impresión a doble cara manual, retire el del producto y reduzca la cantidad de hojas a la mitad o menos antes de volver a cargar el papel.
- Si el papel se obstruye cuando carga solo una o dos hojas, intente cargar más hojas a la vez. No cargue más hojas del número recomendado.
- No cargue más hojas del número recomendado.
- Si el papel se obstruye al imprimir en ambas caras del papel, cargue menos hojas.
- Asegúrese de que el papel cumpla con las especificaciones del producto.
- Asegúrese de usar papel de grano largo. Si no está seguro de qué tipo de papel está utilizando, revise el envoltorio del papel o contacte al fabricante para confirmar las especificaciones del papel.
- Compruebe que los ajustes de tamaño y tipo de papel coincidan con el tamaño y el tipo de papel cargado en la impresora.
- Limpie el recorrido del papel.
- No coloque objetos encima del protector del alimentador.
- Si el papel avanza en ángulo, cargue el papel en la dirección correcta y deslice las guías laterales contra el borde del papel.
- Para obtener los mejores resultados, siga estas directrices:
  - Utilice papel nuevo, liso y de alta calidad que no esté ondulado, arrugado, viejo o que no sea demasiado delgado o grueso.
  - Cargue el papel en el alimentador de papel posterior con la cara imprimible hacia arriba.
  - Siga las instrucciones de carga especiales incluidas con el papel.

**Tema principal:** [Solución de problemas de papel](#)

**Conceptos relacionados**

[Cómo limpiar el cabezal de impresión](#)

**Referencias relacionadas**

[Obstrucciones de papel dentro del producto](#)

[Especificaciones del papel](#)

[Capacidad de carga del papel](#)

**Tareas relacionadas**

[Cómo limpiar la guía del papel](#)

[Cómo limpiar el producto](#)

## Temas relacionados

[Cómo cargar papel](#)

### Obstrucciones de papel dentro del producto

Si ve un mensaje indicando que el papel está obstruido en el interior del producto, siga los siguientes pasos.

**Advertencia:** Nunca toque los botones del panel de control mientras tenga la mano dentro del producto. Si el producto empieza a operar, podría causar lesiones. No toque ninguna de las piezas salientes en el interior del producto. Tenga cuidado de no pillarse las manos y los dedos al abrir o cerrar la tapa interior.

**Precaución:** Retire el papel obstruido con cuidado. Si lo retira por la fuerza, podría dañar la impresora. Al retirar el papel obstruido, no incline la impresora, no la coloque verticalmente y no la ponga boca abajo; de lo contrario, se podría derramar la tinta.

1. Cancele el trabajo de impresión, si es necesario.
2. Retire cualquier papel obstruido en el alimentador de papel posterior.

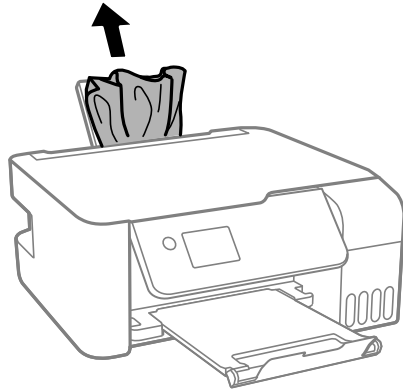

3. Levante el panel de control.

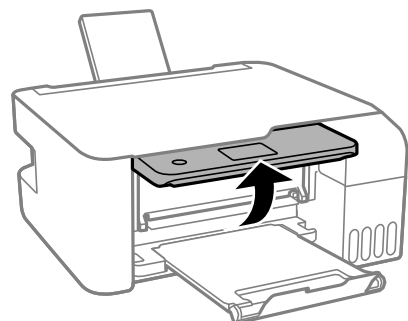

4. Abra la tapa interior y retire el papel obstruido adentro.

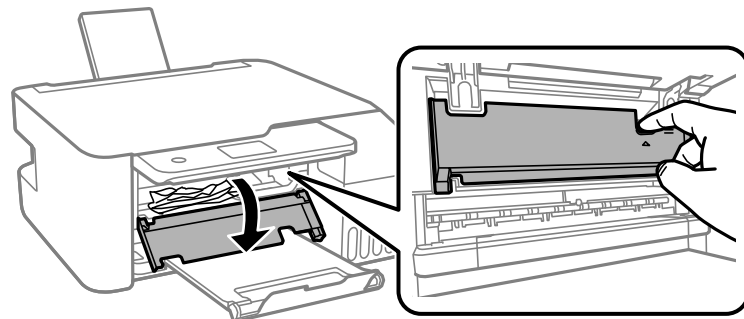

**Precaución:** Tenga cuidado de no pillarse las manos y los dedos al abrir o cerrar la tapa interior. No toque ninguna de las piezas en el interior del producto. De lo contrario, podría causar un mal funcionamiento.

5. Cierre la tapa interior.

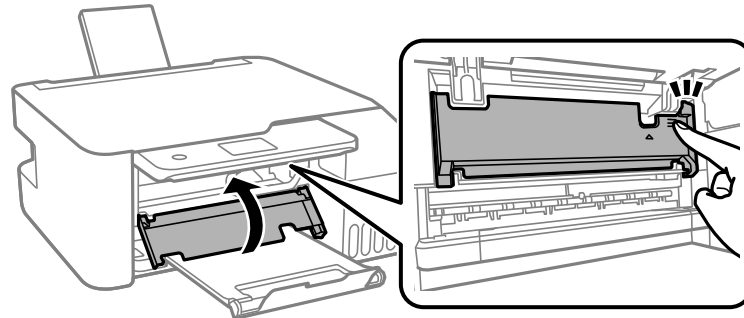

6. Baje el panel de control.

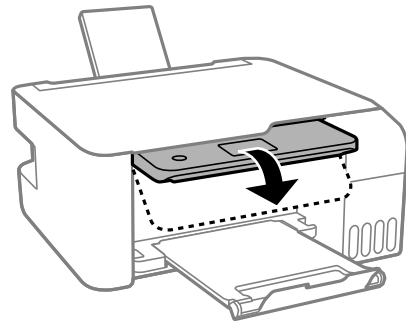

7. Siga las instrucciones en la pantalla LCD para eliminar cualquier mensaje de error.

**Tema principal:** [Solución de problemas de papel](#)

**Tareas relacionadas**

[Cómo cancelar la impresión utilizando un botón del producto](#)

**Temas relacionados**

[Cómo cargar papel](#)

## Problemas con la expulsión del papel

Si el papel no se expulsa correctamente, pruebe estas soluciones:

- Si el papel no se expulsa completamente, es posible que haya seleccionado el tamaño de papel incorrecto. Cancele la impresión para expulsar el papel. Seleccione el tamaño de papel correcto cuando vuelva a imprimir.
- Si el papel se cae de la bandeja de salida, extienda el tope del papel.
- Si el papel sale arrugado, puede deberse a que esté húmedo o sea muy delgado. Cargue otra pila de papel y asegúrese de seleccionar el ajuste de tipo de papel correcto cuando vuelva a imprimir.

**Tema principal:** [Solución de problemas de papel](#)

### Referencias relacionadas

[Ajustes de tipo de papel - Software de impresión](#)

[Ajustes de tipo de papel - Panel de control](#)

### Tareas relacionadas

[Cómo cancelar la impresión utilizando un botón del producto](#)

### Temas relacionados

[Cómo cargar papel](#)

## Solución de problemas de impresión desde una computadora

Consulte las siguientes secciones si tiene problemas al imprimir desde su computadora.

**Nota:** Cuando imprime utilizando AirPrint, los ajustes de impresión disponibles son diferentes a los que se mencionan en este manual. Consulte la página web de Apple para obtener detalles.

[No se imprime nada](#)

[El icono del producto no aparece en la barra de tareas de Windows](#)

[La impresión es lenta](#)

**Tema principal:** [Solución de problemas](#)

## No se imprime nada

Si ha enviado un trabajo de impresión a la impresora y no se imprime nada, pruebe estas soluciones:

- Compruebe que el producto esté encendido y conectado a su computadora.
- Compruebe que los cables de interfaz estén conectados firmemente en ambos extremos.

- Asegure que no haya errores u obstrucciones de papel en el producto.
- Puede haber un problema con el estado de la impresora. Haga clic en **EPSON Status Monitor 3** en la ficha Mantenimiento del driver de la impresora y luego revise el estado de la impresora. Si la utilidad EPSON Status Monitor 3 está desactivada, haga clic en **Ajustes extendidos** en la ficha Mantenimiento y luego seleccione **Activar EPSON Status Monitor 3**.
- Si ha conectado el producto a un concentrador USB, asegúrese de que sea un concentrador de primer nivel. Si aún no imprime, conecte el producto directamente a la computadora en lugar de al concentrador.
- Si su computadora está conectada mediante un cable USB, intente un puerto USB diferente en su computadora o un cable diferente.
- Asegure que el estado de la impresora no indique que está desconectada o en espera.
- Verifique que esté usando el driver de impresión Epson para su producto o las funciones disponibles son limitadas.
- Ejecute una prueba del producto para ver si se imprime una página de prueba. Si la página de prueba se imprime, revise que el software del producto esté instalado correctamente.
- Asegúrese de que la computadora cumpla con los requisitos de sistema para su sistema operativo. Si va a imprimir una imagen de alta resolución, es posible que necesite superar los requisitos mínimos. Imprima la imagen a una resolución inferior o, si es necesario, aumente la memoria de su sistema.
- En Windows, compruebe que su producto esté seleccionado como la impresora predeterminada y que el ajuste del puerto de la impresora coincida con el puerto de conexión de la impresora.
- En Windows, elimine todos los trabajos de impresión de la cola de impresión de Windows. Haga clic en **Cola de impresión** en la ficha Mantenimiento de la ventana de los ajustes de la impresora y cancele cualquier trabajo de impresión detenido.
- En Windows, tome una de las siguientes acción para abrir la utilidad Epson Printer Connection Checker y siga las instrucciones que aparecen en pantalla para revisar el estado de conexión:
  - **Windows 11:** Haga clic en , luego busque la utilidad **Epson Printer Connection Checker** y selecciónela.
  - **Windows 10:** Haga clic en  y seleccione **Epson Software > Epson Printer Connection Checker**.
  - **Windows 8.x:** Navegue a la pantalla **Aplicaciones** y seleccione el icono **Epson Printer Connection Checker**.
  - **Windows 7:** Haga clic en  y seleccione **Todos los programas > Epson Software > Epson Printer Connection Checker**.



- En un Mac, asegure que la impresora esté en la lista de impresoras y que la impresora no esté en pausa.
- Compruebe que su producto esté seleccionado como la impresora en su programa de impresión.
- Compruebe que la utilidad EPSON Status Monitor 3 esté activada para realizar la impresión a doble cara manual (Windows). Es posible que la función de impresión a doble cara manual no esté disponible cuando la impresora se accede a través de una red o se utiliza como una impresora compartida.
- Puede tratar de eliminar el problema actualizando el software del producto a la versión más reciente. Si el problema continúa, desinstale y vuelva a instalar el driver de la impresora.

**Tema principal:** [Solución de problemas de impresión desde una computadora](#)

#### Referencias relacionadas

[Mensajes de estado del producto](#)

[Requisitos de sistema para Windows](#)

[Requisitos de sistema para Mac](#)



#### Tareas relacionadas

[Cómo ejecutar una prueba del producto](#)

## El icono del producto no aparece en la barra de tareas de Windows

Si no ve el icono del producto en la barra de tareas de Windows, primero trate de reiniciar la computadora. Si eso no funciona, pruebe esta solución:

1. Realice una de las siguientes acciones:

- **Windows 11:** Haga clic en , busque la opción **Configuración** y selecciónela. Seleccione **Bluetooth & dispositivos > Impresora y escáneres**. Seleccione el nombre del producto y seleccione **Preferencias de impresión**.
- **Windows 10:** Haga clic en  y seleccione  (Configuración) > **Dispositivos > Impresoras y escáneres**. Seleccione el nombre del producto y seleccione **Administrar > Preferencias de impresión**.
- **Windows 8.x:** Navegue a la pantalla **Aplicaciones** y seleccione **Panel de control > Hardware y sonido > Dispositivos e impresoras**. Haga clic con el botón derecho del mouse en el nombre del producto, seleccione **Preferencias de impresión** y seleccione el nombre del producto otra vez, si es necesario.

- **Windows 7:** Haga clic en  y seleccione **Dispositivos e impresoras**. Haga clic con el botón derecho del mouse en el nombre del producto, seleccione **Preferencias de impresión** y seleccione el nombre del producto otra vez, si es necesario.
2. Haga clic en la ficha **Mantenimiento**.
  3. Haga clic en el botón **Ajustes extendidos**.
  4. Seleccione **Activar EPSON Status Monitor 3** y haga clic en **Aceptar**.
  5. Haga clic en el botón **Preferencias de monitorización**.
  6. Haga clic en la casilla de verificación para activar la opción que le permite añadir el icono de acceso directo a la barra de tareas.
  7. Haga clic en **Aceptar** para cerrar las ventanas abiertas del programa.

**Tema principal:** [Solución de problemas de impresión desde una computadora](#)

## La impresión es lenta

Si la velocidad de impresión ha disminuido, pruebe estas soluciones:

- Asegúrese de que la computadora cumpla con los requisitos de sistema para su sistema operativo. Si va a imprimir una imagen de alta resolución, es posible que necesite superar los requisitos mínimos. Si es necesario, aumente la memoria de su sistema.
- Si está utilizando Windows 7, cierre la ventana **Dispositivos e impresoras** antes de imprimir.
- En un Mac, asegúrese de descargar e instalar el driver de la impresora Epson.
- Confirme que el ajuste **Modo silencioso** esté desactivado.
- Desocupe espacio en el disco duro o ejecute una utilidad de desfragmentación para liberar espacio existente.
- Cierre todos los programas que no esté utilizando al imprimir.
- Si el producto está conectado a un concentrador USB, conéctelo directamente a la computadora.
- Si la velocidad de impresión disminuye más después de imprimir continuamente durante mucho tiempo, es posible que el producto se haya enlentecido automáticamente para proteger el mecanismo de impresión contra el sobrecalentamiento o daños. Deje que el producto descanse durante 30 minutos mientras esté encendido, luego intente imprimir de nuevo.
- Si va a imprimir a través de una red inalámbrica, ciertos factores como la interferencia, el tráfico de red o una señal débil podría afectar la velocidad de impresión.

**Nota:** Si está utilizando un router inalámbrico de 5 GHz, configure el router para operar en modo de banda dual (2,4 GHz y 5 GHz). Si su router utiliza el mismo nombre de red (SSID) para las bandas de 2,4 GHz y 5 GHz, cambie el nombre de las bandas para que cada una tenga un nombre de red (SSID) diferente, como, por ejemplo, Red de hogar 2,4 GHz y Red de hogar 5 GHz. Consulte la documentación de su router o póngase en contacto con su proveedor de servicios de Internet para obtener instrucciones.

Para una velocidad de impresión más rápida, seleccione los siguientes ajustes en el software del producto:

- Asegúrese de que el ajuste de tipo de papel coincida con el tipo de papel que tiene cargado en la impresora.
- Active cualquier ajuste de alta velocidad en el software del producto.
- Seleccione un ajuste de calidad de impresión más bajo.
- **Windows:** Haga clic en la ficha **Mantenimiento** o **Utilidades**, seleccione **Ajustes extendidos** o **Velocidad y avance** y seleccione los siguientes ajustes:
  - **Siempre procesar con tipo de datos RAW**
  - **Modo de procesamiento de página**
  - **Imprimir como mapa de bits**
- **Windows:** Seleccione **Preferencias de impresión**, haga clic en la ficha **Más opciones** y compruebe que el ajuste **Impresión bidireccional** esté activado.
- **Mac:** Seleccione **Preferencias del Sistema** o **Configuración del sistema**, seleccione **Impresoras y escáneres** y seleccione su producto. Seleccione **Opciones y consumibles**, seleccione **Opciones** (o **Driver**) y active el ajuste **Impresión bidireccional**.

Si la impresión sigue lenta y está utilizando Windows 7 o Windows Vista, pruebe lo siguiente:

1. Haga clic en  y seleccione **Equipo** o **Mi PC**. Haga doble clic en la unidad **C:** y abra estas carpetas: **ProgramData > EPSON > PRINTER**.

**Nota:** Si no ve la carpeta ProgramData, abra el menú **Organizar** y seleccione **Opciones de carpeta y búsqueda**. En la ventana que aparece, haga clic en la ficha **Ver**, seleccione **Mostrar archivos, carpetas y unidades ocultos** en la lista Configuración avanzada y haga clic en **Aceptar**.

2. Haga clic con el botón derecho del mouse en el archivo **EPAUDF01.AUD** y seleccione **Eliminar**.
3. Reinicie su computadora e intente imprimir otra vez.

**Tema principal:** [Solución de problemas de impresión desde una computadora](#)

### **Referencias relacionadas**

[Opciones de Conf. origen de papel](#)  
[Ajustes de tipo de papel - Software de impresión](#)  
[Ajustes de tipo de papel - Panel de control](#)  
[Requisitos de sistema para Windows](#)  
[Requisitos de sistema para Mac](#)

### **Tareas relacionadas**

[Cómo seleccionar los ajustes básicos de impresión - Windows](#)  
[Cómo seleccionar los ajustes extendidos - Windows](#)  
[Cómo seleccionar los ajustes básicos de impresión - Mac](#)  
[Cómo seleccionar las preferencias de impresión - Mac](#)

## **Solución de problemas de composición de página y contenido**

Consulte las siguientes secciones si tiene problemas con la composición o el contenido de las páginas impresas.

**Nota:** Cuando imprime utilizando AirPrint, los ajustes de impresión disponibles son diferentes a los que se mencionan en este manual. Consulte la página web de Apple para obtener detalles.

[La imagen está invertida](#)  
[Se imprimen demasiadas copias](#)  
[Se imprimen hojas en blanco](#)  
[Los márgenes en la impresión son incorrectos](#)  
[Aparece un borde en las impresiones sin márgenes](#)  
[Se imprimen caracteres incorrectos](#)  
[El tamaño o la posición de la imagen es incorrecto](#)  
[La impresión está inclinada](#)

**Tema principal:** [Solución de problemas](#)

### **Tareas relacionadas**

[Cómo utilizar AirPrint](#)

## La imagen está invertida

Si la imagen impresa se invierte de forma inesperada, pruebe estas soluciones:

- Desactive cualquier ajuste de espejo o inversión en la aplicación de impresión.
- Desactive el ajuste **Espejo**, **Voltear horizontalmente** o **Invertir orientación de la página** en el software de la impresora. (Esta opción tiene diferentes nombres, dependiendo de la versión de su sistema operativo).

**Tema principal:** [Solución de problemas de composición de página y contenido](#)

### Tareas relacionadas

[Cómo seleccionar opciones adicionales de composición e impresión - Windows](#)

[Cómo seleccionar las opciones de composición de página - Mac](#)

## Se imprimen demasiadas copias

Asegúrese de que el ajuste **Copias** en el programa de impresión o en el software de la impresora no esté configurado para múltiples copias.

**Tema principal:** [Solución de problemas de composición de página y contenido](#)

### Tareas relacionadas

[Cómo seleccionar los ajustes básicos de impresión - Windows](#)

[Cómo seleccionar los ajustes básicos de impresión - Mac](#)

## Se imprimen hojas en blanco

Si el producto imprime hojas en blanco de modo inesperado, pruebe estas soluciones:

- Asegúrese de haber seleccionado los ajustes de tamaño de papel correctos en el programa de impresión y en el software de la impresora.
- Si el documento que va a imprimir contiene una página en blanco y no la quiere imprimir, seleccione el ajuste **Saltar página en blanco** en el software de la impresora, si está disponible.
- Ejecute una prueba de inyectores del cabezal de impresión para ver si alguno de los inyectores está obstruido. Luego, limpie el cabezal de impresión, si es necesario.
- Compruebe que su producto esté seleccionado como la impresora en su programa de impresión.
- Es posible que tenga que rellenar la tinta. Revise los niveles de tinta visualmente.
- Compruebe que el producto esté sobre una superficie plana y operando en las condiciones ambientales recomendadas; de lo contrario, podrían avanzar varias hojas a la vez.

**Tema principal:** [Solución de problemas de composición de página y contenido](#)

### **Conceptos relacionados**

[Cómo revisar los inyectores del cabezal de impresión](#)

[Cómo limpiar el cabezal de impresión](#)

### **Referencias relacionadas**

[Ajustes de tipo de papel - Panel de control](#)

[Ajustes de tipo de papel - Software de impresión](#)

### **Tareas relacionadas**

[Cómo revisar los niveles de tinta en el producto](#)

[Cómo seleccionar los ajustes básicos de impresión - Windows](#)

[Cómo seleccionar los ajustes extendidos - Windows](#)

[Cómo imprimir su documento o foto - Windows](#)

[Cómo seleccionar los ajustes básicos de impresión - Mac](#)

[Cómo seleccionar las preferencias de impresión - Mac](#)

[Cómo imprimir su documento o foto - Mac](#)

## **Los márgenes en la impresión son incorrectos**

Si las páginas impresas tienen márgenes incorrectos, pruebe estas soluciones:

- Asegúrese de haber seleccionado los ajustes de tamaño de papel correctos en el programa de impresión y en el software de la impresora.
- Asegúrese de haber seleccionado los márgenes correctos para el tamaño del papel en el programa de impresión.
- Confirme que el papel esté colocado correctamente para la alimentación en el producto.
- Cuando coloque originales en el cristal del escáner, alinee la esquina del original con la esquina indicada por la flecha. Si los bordes de una copia están recortados, aleje el original un poco de la esquina.
- Limpie el cristal del escáner y la tapa del escáner. Si hay polvo o manchas en el cristal, el área de la copia se ampliará para incluir el polvo o las manchas.
- Cargue el papel en la dirección correcta y deslice las guías laterales contra los bordes del papel.
- Seleccione el tamaño original correcto en los ajustes de copiar.

Puede utilizar la opción de previsualización en el software de la impresora para comprobar los márgenes antes de imprimir.

**Tema principal:** [Solución de problemas de composición de página y contenido](#)

### Referencias relacionadas

[Ajustes de tipo de papel - Panel de control](#)

[Ajustes de tipo de papel - Software de impresión](#)

### Tareas relacionadas

[Cómo seleccionar los ajustes básicos de impresión - Windows](#)

[Cómo seleccionar los ajustes básicos de impresión - Mac](#)

### Temas relacionados

[Cómo cargar papel](#)

[Cómo colocar originales en el producto](#)

## Aparece un borde en las impresiones sin márgenes

Si aparece un borde en las impresiones sin márgenes, pruebe estas soluciones:

- Imprima en un tipo y tamaño de papel compatible con la impresión sin márgenes.

**Nota:** Para tamaños de papel personalizados, asegúrese de seleccionar un ancho de papel compatible con la impresión sin márgenes.

- **Windows:** Seleccione el ajuste **Sin márgenes** en el software de la impresora.
- **Mac:** Seleccione la casilla de verificación **Sin márgenes** o un tamaño de papel con la opción **Sin márgenes** en el software de la impresora.
- Configure el ajuste **Ampliación** para ajustar la cantidad de ampliación de la imagen en los bordes de las impresiones sin márgenes.
- Confirme que el tamaño de la imagen y el tamaño de papel estén configurados correctamente; si la imagen es pequeña, es posible que la ampliación no sea suficiente para cubrir todo el papel.
- Asegure que haya guardado el papel correctamente. El papel se puede expandir o contraer si no se guarda correctamente. Consulte la documentación incluida con el papel para obtener instrucciones de almacenamiento.

**Tema principal:** [Solución de problemas de composición de página y contenido](#)

### Referencias relacionadas

[Opciones de impresión - Mac](#)

[Ajustes de tipo de papel - Panel de control](#)

[Ajustes de tipo de papel - Software de impresión](#)

[Tipos de papel compatibles con la impresión sin márgenes](#)

### Tareas relacionadas

[Cómo seleccionar los ajustes básicos de impresión - Windows](#)

[Cómo seleccionar los ajustes básicos de impresión - Mac](#)

[Cómo seleccionar los ajustes extendidos - Windows](#)

[Cómo seleccionar las preferencias de impresión - Mac](#)

## Se imprimen caracteres incorrectos

Si aparecen caracteres incorrectos en las impresiones, pruebe estas soluciones antes de imprimir de nuevo:

- Compruebe que los cables estén conectados firmemente en ambos extremos.
- En Windows, elimine todos los trabajos de impresión de la cola de impresión de Windows. Haga clic en **Cola de impresión** en la ficha Mantenimiento de la ventana de los ajustes de la impresora y cancele cualquier trabajo de impresión detenido.
- En un Mac, cancele cualquier trabajo de impresión detenido.
- Si el producto está conectado a un concentrador USB, conéctelo directamente a la computadora.
- Si aún aparecen caracteres incorrectos en las impresiones, conecte su producto con un cable diferente.
- Si su computadora estaba en modo de espera la última vez que imprimió, el próximo trabajo de impresión que imprima después de que la computadora salga del modo de espera puede contener caracteres incomprensibles. Imprima el documento otra vez.
- Asegure que esté utilizando el software de impresión correcto para este producto. Revise el nombre del producto en la parte superior de la ventana del driver.

**Tema principal:** [Solución de problemas de composición de página y contenido](#)

### Tareas relacionadas

[Cómo seleccionar los ajustes básicos de impresión - Windows](#)

[Cómo seleccionar los ajustes extendidos - Windows](#)

[Cómo imprimir su documento o foto - Windows](#)

[Cómo imprimir su documento o foto - Mac](#)

## El tamaño o la posición de la imagen es incorrecto

Si la imagen impresa es el tamaño incorrecto o está en la posición incorrecta, pruebe estas soluciones:

- Verifique que haya seleccionado los ajustes de tamaño de papel y composición correctos en el programa de impresión y en el software de la impresora.



- Asegúrese de seleccionar el tamaño de papel correcto en el panel de control.
- Confirme que el papel esté colocado correctamente para la alimentación en la impresora.
- Deslice las guías laterales contra los bordes del papel.
- Limpie el cristal del escáner y la tapa del escáner.
- Si los bordes de una copia están recortados, aleje el original de las orillas del cristal del escáner.
- Asegúrese de haber seleccionado los márgenes correctos para el tamaño del papel en el programa de impresión.
- Asegúrese de seleccionar el tamaño de documento correcto para su original en los ajustes de Copiar.
- Si la imagen está ampliada ligeramente y se recorta durante la impresión sin márgenes, cambie el ajuste **Ampliación**.

Puede utilizar la opción de previsualización en el software de la impresora para comprobar los márgenes antes de imprimir.

**Tema principal:** [Solución de problemas de composición de página y contenido](#)

#### **Referencias relacionadas**

[Ajustes de tipo de papel - Panel de control](#)

[Ajustes de tipo de papel - Software de impresión](#)

#### **Tareas relacionadas**

[Cómo seleccionar los ajustes básicos de impresión - Windows](#)

[Cómo seleccionar los ajustes básicos de impresión - Mac](#)

[Cómo seleccionar opciones adicionales de composición e impresión - Windows](#)

[Cómo seleccionar los ajustes de configuración de página - Mac](#)

[Cómo limpiar el producto](#)

#### **Temas relacionados**

[Cómo cargar papel](#)

[Cómo colocar originales en el producto](#)

## **La impresión está inclinada**

Si las impresiones están inclinadas, pruebe estas soluciones:

- Compruebe que el papel esté cargado con la orientación correcta.
- Asegúrese de que el papel cumpla con las especificaciones del producto.
- No cargue más hojas del número recomendado.

- Deslice la guía lateral contra el borde del papel.
- Asegúrese de que el ajuste de tipo de papel coincida con el tipo de papel que tiene cargado en la impresora.
- Seleccione un ajuste de impresión de alta calidad en el software de la impresora.
- Desactive cualquier ajuste de alta velocidad en el software del producto.
- Alinee el cabezal de impresión.
- Asegure que el producto no esté imprimiendo mientras está inclinado o en ángulo.

**Tema principal:** [Solución de problemas de composición de página y contenido](#)

**Conceptos relacionados**

[Cómo alinear el cabezal de impresión](#)

**Tareas relacionadas**

[Cómo seleccionar los ajustes básicos de impresión - Windows](#)

[Cómo seleccionar los ajustes básicos de impresión - Mac](#)

**Temas relacionados**

[Cómo cargar papel](#)

## Solución de problemas con la calidad de impresión

Consulte las siguientes secciones si las impresiones presentan problemas de calidad de impresión, pero la imagen se ve bien en la pantalla de la computadora.

**Nota:** Cuando imprime utilizando AirPrint, los ajustes de impresión disponibles son diferentes a los que se mencionan en este manual. Consulte la página web de Apple para obtener detalles.

[Aparecen líneas claras u oscuras en la impresión](#)

[La impresión está borrosa o manchada](#)

[La impresión presenta un aspecto tenue o tiene espacios en blanco](#)

[La impresión presenta un aspecto granuloso](#)

[Los colores son incorrectos](#)

**Tema principal:** [Solución de problemas](#)

**Tareas relacionadas**

[Cómo utilizar AirPrint](#)

## Aparecen líneas claras u oscuras en la impresión

Si observa líneas (o bandas) claras u oscuras en las impresiones, pruebe estas soluciones antes de imprimir:

- Ejecute una prueba de inyectores para ver si alguno de los inyectores del cabezal de impresión está obstruido. Luego, limpie el cabezal de impresión, si es necesario.
- Asegúrese de que el ajuste de tipo de papel coincida con el tipo de papel que tiene cargado en la impresora.
- Asegúrese de que la cara imprimible del papel esté cargada correctamente para su producto.
- Desactive cualquier ajuste de alta velocidad en el software del producto.
- Alinee el cabezal de impresión.
- Ajuste la calidad de impresión en el software del producto.
- Si aparecen bandas horizontales o aparecen manchas en la parte superior o inferior del papel, cargue el papel en la dirección correcta y deslice las guías laterales contra los bordes del papel.
- Si sigue viendo bandas o rayas horizontales en sus impresiones después de limpiar el cabezal de impresión y ajustar la calidad de impresión, realice ajustes de calidad de impresión para cada tipo de papel.
- Limpie cualquier polvo o suciedad de los originales.
- Si aparecen bandas verticales o el papel está manchado, limpie el recorrido del papel.
- Es posible que tenga que rellenar la tinta. Revise los niveles de tinta visualmente.
- Si no ha utilizado el producto por un largo periodo de tiempo, ejecute la utilidad Limpieza a fondo.

**Nota:** La utilidad Limpieza a fondo consume mucha tinta; por lo tanto, solo ejecute esta utilidad si no puede mejorar la calidad de impresión limpiando el cabezal de impresión.

**Tema principal:** [Solución de problemas con la calidad de impresión](#)

### Conceptos relacionados

[Cómo revisar los inyectores del cabezal de impresión](#)

[Cómo limpiar el cabezal de impresión](#)

[Cómo alinear el cabezal de impresión](#)

[Cómo realizar una limpieza a fondo](#)

### Referencias relacionadas

[Ajustes de tipo de papel - Panel de control](#)

[Ajustes de tipo de papel - Software de impresión](#)

#### **Tareas relacionadas**

[Cómo revisar los niveles de tinta en el producto](#)

[Cómo seleccionar los ajustes básicos de impresión - Windows](#)

[Cómo seleccionar los ajustes básicos de impresión - Mac](#)

[Cómo seleccionar las preferencias de impresión - Mac](#)

[Cómo rellenar los tanques de tinta](#)

#### **Temas relacionados**

[Cómo cargar papel](#)

## **La impresión está borrosa o manchada**

Si las impresiones están borrosas o manchadas, pruebe estas soluciones:

- Asegúrese de que el papel no esté húmedo, doblado, viejo o cargado incorrectamente en el producto.
- Deslice las guías laterales contra los bordes del papel.
- Utilice una hoja de soporte con papel especial o cargue papel especial una hoja a la vez.
- Coloque una hoja de papel negro detrás del original y realice la copia de la imagen otra vez.
- Asegúrese de que el papel cumpla con las especificaciones del producto.
- Utilice papel Epson para garantizar la saturación y la absorción adecuadas de las tintas Epson originales.
- No cargue más hojas del número recomendado. Si está utilizando papel normal, no cargue el papel por encima de la línea indicada por el triángulo en las guías laterales.
- Asegúrese de que el ajuste de tipo de papel en el software del producto coincida con el tipo de papel que tiene cargado en la impresora.
- Asegúrese de que la cara imprimible del papel esté cargada correctamente para su producto.
- Si va a imprimir en papel grueso o sobres, asegúrese de seleccionar los ajustes adecuados.
- Cuando imprime a doble cara manualmente, verifique que la tinta esté completamente seca antes de cargar el papel.
- Retire las hojas de la bandeja de salida a medida que se vayan imprimiendo.
- Evite tocar las hojas impresas en papel satinado inmediatamente después de que se hayan imprimido para permitir que la tinta se seque.

- Deje que las impresiones se sequen por completo antes de archivarlas o mostrarlas. Al secar las impresiones, evite la luz solar directa, no utilice un secador de pelo y no toque el lado impreso del papel.
- No apile las impresiones inmediatamente después de imprimirlas.
- Desactive cualquier ajuste de alta velocidad en el software del producto.
- Si aparecen bandas verticales o el papel está manchado, limpie el recorrido del papel.
- Si aparecen bandas horizontales o aparecen manchas en la parte superior o inferior del papel, cargue el papel en la dirección correcta y deslice las guías laterales contra los bordes del papel.
- Si imprimió en el lado equivocado del papel fotográfico, limpie el recorrido del papel.
- Si va a imprimir en ambos lados de una hoja de papel, pueden aparecer manchas en el reverso de imágenes muy saturadas u oscuras. Si en un lado de la hoja va a imprimir una imagen más clara o texto, imprima ese lado primero. Asegure que la tinta esté seca antes de cargar el papel otra vez para imprimir en el otro lado. Configure los ajustes de densidad de impresión o de tiempo de secado de la tinta.
- Reduzca el ajuste de densidad de la copia en el panel de control del producto.
- La impresora puede tener un nivel de tinta bajo y es posible que tenga que rellenar la tinta. Revise los niveles de tinta visualmente.
- Ejecute una prueba de inyectores para ver si alguno de los inyectores del cabezal de impresión está obstruido. Luego, limpie el cabezal de impresión, si es necesario.
- Alinee el cabezal de impresión.
- Ajuste la calidad de impresión en el software del producto.
- Limpie el recorrido del papel.
- No presione demasiado fuerte sobre el original o la tapa del escáner cuando esté escaneando originales en el cristal del escáner.
- Limpie el cristal del escáner.
- Utilice la tinta antes de la fecha impresa en el envoltorio.
- Si imprimió cuando los niveles de tinta estaban tan bajos que no se podían ver en las ventanas de los tanques de tinta, rellene los tanques de tinta hasta las líneas superiores y ejecute la utilidad Limpieza a fondo. Luego, ejecute una prueba de inyectores para ver si la calidad de impresión ha mejorado.
- Si no ha utilizado el producto por un largo periodo de tiempo, ejecute la utilidad Limpieza a fondo.

**Nota:** La utilidad Limpieza a fondo consume mucha tinta; por lo tanto, solo ejecute esta utilidad si no puede mejorar la calidad de impresión limpiando el cabezal de impresión.

**Nota:** El producto no funcionará correctamente si está inclinado en ángulo. Colóquelo sobre una superficie plana y estable que se extienda más allá de la base del producto en todas las direcciones.

**Tema principal:** [Solución de problemas con la calidad de impresión](#)

**Conceptos relacionados**

[Cómo revisar los inyectores del cabezal de impresión](#)

[Cómo limpiar el cabezal de impresión](#)

[Cómo alinear el cabezal de impresión](#)

[Cómo realizar una limpieza a fondo](#)

**Referencias relacionadas**

[Ajustes de tipo de papel - Panel de control](#)

[Ajustes de tipo de papel - Software de impresión](#)

[Papeles Epson compatibles](#)

[Especificaciones del papel](#)

**Tareas relacionadas**

[Cómo revisar los niveles de tinta en el producto](#)

[Cómo seleccionar los ajustes básicos de impresión - Windows](#)

[Cómo seleccionar los ajustes básicos de impresión - Mac](#)

[Cómo seleccionar opciones adicionales de composición e impresión - Windows](#)

[Cómo rellenar los tanques de tinta](#)

[Cómo limpiar la guía del papel](#)

**Temas relacionados**

[Cómo cargar papel](#)

## **La impresión presenta un aspecto tenue o tiene espacios en blanco**

Si las impresiones presentan un aspecto tenue o tienen espacios en blanco, pruebe estas soluciones:

- Ejecute una prueba de inyectores para ver si alguno de los inyectores del cabezal de impresión está obstruido. Luego, limpie el cabezal de impresión, si es necesario.
- Asegure que la carga inicial de la tinta haya terminado.
- La impresora puede tener un nivel de tinta bajo. Revise los niveles de tinta visualmente.
- Si los niveles de tinta están por debajo de la línea inferior, rellene los tanques de tinta.

- Asegúrese de que el ajuste de tipo de papel coincida con el tipo de papel que tiene cargado en la impresora.
- Asegúrese de que el papel no esté húmedo, doblado, viejo o cargado incorrectamente en el producto.
- Alinee el cabezal de impresión.
- Ajuste la calidad de impresión en el software del producto.
- Si no ha utilizado el producto por un largo periodo de tiempo, ejecute la utilidad Limpieza a fondo.

**Nota:** La utilidad Limpieza a fondo consume mucha tinta; por lo tanto, solo ejecute esta utilidad si no puede mejorar la calidad de impresión limpiando el cabezal de impresión.

- Si imprimió cuando los niveles de tinta estaban tan bajos que no se podían ver en las ventanas de los tanques de tinta, rellene los tanques de tinta hasta las líneas superiores y luego ejecute la utilidad Limpieza a fondo para reemplazar la tinta dentro de los tubos de tinta. Después de ejecutar la utilidad, ejecute una prueba de inyectores para ver si la calidad de impresión ha mejorado.

**Tema principal:** [Solución de problemas con la calidad de impresión](#)

#### **Conceptos relacionados**

[Cómo revisar los inyectores del cabezal de impresión](#)

[Cómo limpiar el cabezal de impresión](#)

[Cómo alinear el cabezal de impresión](#)

#### **Referencias relacionadas**

[Ajustes de tipo de papel - Panel de control](#)

[Ajustes de tipo de papel - Software de impresión](#)

#### **Tareas relacionadas**

[Cómo rellenar los tanques de tinta](#)

[Cómo revisar los niveles de tinta en el producto](#)

[Cómo seleccionar los ajustes básicos de impresión - Windows](#)

[Cómo seleccionar los ajustes básicos de impresión - Mac](#)

[Cómo seleccionar las preferencias de impresión - Mac](#)

[Cómo limpiar la guía del papel](#)

#### **Temas relacionados**

[Cómo cargar papel](#)

## La impresión presenta un aspecto granuloso

Si las impresiones presentan un aspecto granuloso, pruebe estas soluciones:

- Asegúrese de que la cara imprimible del papel esté cargada correctamente para su producto.
- Seleccione un ajuste de calidad de impresión superior y desactive cualquier ajuste de alta velocidad en el software del producto.
- Ejecute una prueba de inyectores para ver si alguno de los inyectores del cabezal de impresión está obstruido. Luego, limpie el cabezal de impresión, si es necesario.
- Alinee el cabezal de impresión.
- Ajuste la calidad de impresión en el software del producto.
- Es posible que necesite aumentar la resolución de la imagen o imprimir un tamaño más pequeño; consulte la documentación del software.

**Nota:** Las imágenes de Internet pueden tener una resolución baja y no resultar en una impresión de alta calidad.

- Si aumentó el tamaño de la imagen en un programa de edición de imágenes, necesita aumentar el ajuste de resolución de la imagen para conservar una alta calidad de imagen. Aumente la resolución de la imagen en la misma proporción en la que aumenta el tamaño de la imagen. Por ejemplo, si la resolución de la imagen es de 300 ppp (puntos por pulgada) y posteriormente va a duplicar el tamaño de la imagen para imprimirla, seleccione una resolución de 600 ppp.

**Nota:** Una resolución más alta resulta en archivos más grandes y estos toman más tiempo en procesar e imprimir. Considere las limitaciones de su sistema de computadora cuando selecciona una resolución y seleccione la resolución más baja posible que produce una calidad aceptable para mantener los tamaños de archivos manejables.

**Tema principal:** [Solución de problemas con la calidad de impresión](#)

### Conceptos relacionados

[Cómo revisar los inyectores del cabezal de impresión](#)

[Cómo limpiar el cabezal de impresión](#)

[Cómo alinear el cabezal de impresión](#)

### Tareas relacionadas

[Cómo seleccionar los ajustes básicos de impresión - Windows](#)

[Cómo seleccionar los ajustes básicos de impresión - Mac](#)



[Cómo seleccionar opciones adicionales de composición e impresión - Windows](#)

[Cómo seleccionar las preferencias de impresión - Mac](#)

### Temas relacionados

[Cómo cargar papel](#)

## Los colores son incorrectos

Si las impresiones tienen colores incorrectos, pruebe estas soluciones:

- Asegúrese de que el ajuste de tipo de papel coincida con el tipo de papel que tiene cargado en la impresora.
- Compruebe que el ajuste **Escala de grises** no esté seleccionado en el software de la impresora.
- Si seleccionó **Estándar-Vivo** (Windows) o **Normal-Vivo** (Mac) como el ajuste de calidad en el software de la impresora, pruebe a seleccionar **Estándar** (Windows) o **Normal** (Mac).
- Seleccione **Estándar EPSON** como el ajuste **Modo de color** (Windows) o **Modo** (Mac) en el software de la impresora.
- Ejecute una prueba de inyectores para ver si alguno de los inyectores del cabezal de impresión está obstruido. Luego, limpie el cabezal de impresión, si es necesario.
- La impresora puede tener un nivel de tinta bajo y es posible que tenga que rellenar la tinta. Revise los niveles de tinta visualmente.
- Si imprimió cuando los niveles de tinta estaban tan bajos que no se podían ver en las ventanas de los tanques de tinta, rellene los tanques de tinta hasta las líneas superiores y ejecute la utilidad Limpieza a fondo. Luego, ejecute una prueba de inyectores para ver si la calidad de impresión ha mejorado.
- Después de imprimir, los colores en la impresión necesitan tiempo para fijar mientras se seca la tinta. Durante este tiempo, los colores pueden tener una apariencia diferente a lo que espera. Para acelerar el tiempo de secado, no apile las impresiones.
- Los colores impresos nunca pueden coincidir exactamente con los colores que aparecen en pantalla. Sin embargo, puede utilizar un sistema de gestión de color para que lleguen a ser lo más precisos posible. Pruebe a utilizar las opciones de gestión de color en el software de la impresora.
- Seleccione **Personalizado** como el ajuste **Corrección de color** en la ficha Más opciones del software de la impresora, luego haga clic en **Avanzado**. Cambie el ajuste **Corrección de escena** a una opción que no sea **Automática**. Si cambiar este ajuste no funciona, cambie el ajuste **Gestión de color** a cualquier otro modo de corrección de color que no sea **PhotoEnhance**.
- Si está utilizando un Mac, seleccione **ColorSync** en el menú **Ajuste de color** del driver.
- Para obtener los mejores resultados, utilice papel Epson original.

- Retire la suciedad o el polvo de los originales y limpie el cristal del escáner.
- No presione con demasiada fuerza sobre el original o la tapa del escáner.
- Si no ha utilizado el producto por un largo periodo de tiempo, ejecute la utilidad Limpieza a fondo.

**Nota:** La utilidad Limpieza a fondo consume mucha tinta; por lo tanto, solo ejecute esta utilidad si no puede mejorar la calidad de impresión limpiando el cabezal de impresión.

- Si va a hacer una copia de un original, reduzca el ajuste **Densidad**.
- Los colores pueden tener una apariencia diferente si está viendo la imagen en una computadora o dispositivo con una pantalla de alta resolución. Evite la luz solar directa cuando esté confirmando la imagen en la pantalla.

**Tema principal:** [Solución de problemas con la calidad de impresión](#)

#### **Conceptos relacionados**

[Cómo revisar los inyectores del cabezal de impresión](#)

[Cómo limpiar el cabezal de impresión](#)

[Cómo realizar una limpieza a fondo](#)

#### **Referencias relacionadas**

[Ajustes de tipo de papel - Panel de control](#)

[Ajustes de tipo de papel - Software de impresión](#)

[Papeles Epson compatibles](#)

#### **Tareas relacionadas**

[Cómo revisar los niveles de tinta en el producto](#)

[Cómo rellenar los tanques de tinta](#)

[Cómo seleccionar los ajustes básicos de impresión - Windows](#)

[Cómo seleccionar los ajustes básicos de impresión - Mac](#)

[Cómo seleccionar opciones adicionales de composición e impresión - Windows](#)

[Cómo gestionar el color - Mac](#)

#### **Temas relacionados**

[Cómo cargar papel](#)

## **Solución de problemas de escaneo**

Consulte las siguientes soluciones si tiene problemas al escanear con el producto.

**Nota:** Para obtener las soluciones que aplican cuando utiliza el software Epson ScanSmart, consulte la utilidad de ayuda de Epson ScanSmart.

[El software de escaneo no funciona correctamente](#)

[No puede iniciar el programa Epson Scan 2](#)

[El escaneo se tarda mucho](#)

[No puede enviar archivos escaneados a un servicio de la nube](#)

**Tema principal:** [Solución de problemas](#)

## **El software de escaneo no funciona correctamente**

Si el software de escaneo no funciona correctamente, pruebe estas soluciones:

- Asegúrese de que la computadora tenga suficiente memoria y que cumpla con los requisitos de sistema para su sistema operativo.
- Compruebe que la computadora no esté en modo de ahorro de energía, como en reposo o en espera. Si es el caso, active el sistema y reinicie el software.
- Si actualizó su sistema operativo, pero no reinstaló el software de escaneo, instálelo de nuevo.
- En Windows, compruebe que su producto esté incluido como un dispositivo válido en el panel de control de **Escáneres y cámaras**.
- Compruebe que el cable de alimentación esté conectado y que el producto esté encendido.
- Intente escanear con una resolución inferior o aumente el espacio libre en el disco duro de la computadora. El escaneo se detiene si la cantidad total de datos alcanza el límite.
- Use la utilidad Epson Scan 2 Utility en la computadora para reiniciar los ajustes del software del escáner. Si restablecer los ajustes no resuelve el problema, desinstale y reinstale el software del escáner.

**Tema principal:** [Solución de problemas de escaneo](#)

### **Conceptos relacionados**

[Cómo desinstalar el software del producto](#)

### **Referencias relacionadas**

[Requisitos de sistema para Windows](#)

[Requisitos de sistema para Mac](#)

## No puede iniciar el programa Epson Scan 2

Si no puede iniciar el programa Epson Scan 2, pruebe estas soluciones:

- Compruebe que el producto esté encendido y que los cables de interfaz estén conectados firmemente en ambos extremos.
- Si el producto está conectado a un concentrador USB, conéctelo directamente a la computadora.
- Si escanea a una alta resolución a través de una red, puede ocurrir un error de comunicación. Reduzca la resolución.
- Asegure que Epson Scan 2 esté seleccionado como su programa de escaneo.
- Compruebe que la computadora no esté en modo de ahorro de energía, como en reposo o en espera. Si es el caso, active el sistema y reinicie el programa Epson Scan 2.
- Revise el ajuste de conexión y pruebe la conexión usando la utilidad Epson Scan 2 Utility:

**Windows 11:** Haga clic en , busque la utilidad **Epson Scan 2 Utility** y selecciónela. Compruebe que el producto correcto esté seleccionado. Si es necesario, seleccione la ficha **Otros** y haga clic en **Reiniciar**.

**Windows 10:** Haga clic en  y seleccione **EPSON > Epson Scan 2 Utility**. Compruebe que el producto correcto esté seleccionado. Si es necesario, seleccione la ficha **Otros** y haga clic en **Reiniciar**.

**Windows 8.x:** Navegue a la pantalla **Aplicaciones** y seleccione **Epson Scan 2 Utility**. Compruebe que el producto correcto esté seleccionado. Si es necesario, seleccione la ficha **Otros** y haga clic en **Reiniciar**.

**Windows (otras versiones):** Haga clic en  o en **Inicio > Todos los programas o Programas > EPSON > Epson Scan > Epson Scan 2 Utility**. Compruebe que el producto correcto esté seleccionado. Si es necesario, seleccione la ficha **Otros** y haga clic en **Reiniciar**.

**Mac:** Abra la carpeta **Aplicaciones**, haga clic en **Epson Software** y haga clic en **Epson Scan 2 Utility**. Compruebe que el producto correcto esté seleccionado. Si es necesario, seleccione la ficha **Otros** y haga clic en **Reiniciar**.

- Asegúrese de que no tenga varias versiones de Epson Scan 2 instaladas. Si es así, desinstale todas las versiones e instale solo una versión.
- Si actualizó su sistema operativo, pero no reinstaló el programa Epson Scan 2, instálelo de nuevo.

**Tema principal:** [Solución de problemas de escaneo](#)

**Conceptos relacionados**

[Cómo desinstalar el software del producto](#)

[Directrices para determinar la resolución de escaneo](#)

**Temas relacionados**

[Cómo iniciar un escaneo](#)

## **El escaneo se tarda mucho**

Si la velocidad de escaneo ha disminuido, pruebe estas soluciones:

- Escanee su original a una resolución más baja, si es posible.
- Asegúrese de que la computadora cumpla con los requisitos de sistema para su sistema operativo. Si va a escanear una imagen de alta resolución, es posible que necesite superar los requisitos mínimos. Si es necesario, aumente la memoria de su sistema o reduzca la resolución.
- Si va a escanear a través de una red inalámbrica, ciertos factores como la interferencia, el tráfico de red o una señal débil podrían afectar la velocidad de escaneo.

**Tema principal:** [Solución de problemas de escaneo](#)

**Conceptos relacionados**

[Cómo desinstalar el software del producto](#)

[Directrices para determinar la resolución de escaneo](#)

**Referencias relacionadas**

[Requisitos de sistema para Windows](#)

[Requisitos de sistema para Mac](#)

## **No puede enviar archivos escaneados a un servicio de la nube**

Si no puede enviar un archivo escaneado a un servicio de la nube, pruebe las siguientes soluciones:

- Compruebe que su computadora esté conectada a Internet.
- Verifique que los datos de inicio de sesión que ingresó para el servicio de la nube sean correctos.
- Compruebe que el servicio de la nube no esté en modo de mantenimiento. Revise el sitio web del servicio de la nube para obtener más información.

**Tema principal:** [Solución de problemas de escaneo](#)

**Tareas relacionadas**

[Cómo enviar un escaneo a un servicio en la nube](#)

**Temas relacionados**

[Cómo configurar el producto en una red Wi-Fi](#)

## Solución de problemas con la calidad de la imagen escaneada

Consulte las siguientes secciones si una imagen escaneada en la pantalla de su computadora tiene un problema de calidad.

**Nota:** Para obtener las soluciones que aplican cuando utiliza el software Epson ScanSmart, consulte la utilidad de ayuda de Epson ScanSmart.

[Solo aparecen unos puntos en la imagen](#)

[Aparece una línea de puntos en todas las imágenes escaneadas](#)

[Las líneas rectas de la imagen aparecen torcidas](#)

[Problemas con la calidad de la imagen escaneada](#)

[Los caracteres no se reconocen durante la conversión a texto editable \(OCR\)](#)

[Los colores aparecen dispares en los bordes de la imagen](#)

[Aparecen patrones ondulados en una imagen](#)

[Los bordes de la imagen escaneada se recortan](#)

[Cómo restablecer los ajustes de Epson Scan 2](#)

**Tema principal:** [Solución de problemas](#)

### Solo aparecen unos puntos en la imagen

Si solo aparecen unos puntos en la imagen escaneada, pruebe estas soluciones:

- Coloque el original que va a escanear correctamente en el escáner.
- Si el ajuste **Tipo de imagen** está configurado en **Blanco y negro**, configure el ajuste **Umbral** y escanee de nuevo.
- Retire cualquier pelusa o polvo del original.
- Limpie el cristal del escáner.
- No presione con demasiada fuerza sobre el original o la tapa del escáner.

**Tema principal:** [Solución de problemas con la calidad de la imagen escaneada](#)

#### Referencias relacionadas

[Ajustes de escaneo adicionales - ficha Ajustes principales](#)

#### Tareas relacionadas

[Cómo limpiar el producto](#)

### Temas relacionados

[Cómo colocar originales en el producto](#)

## Aparece una línea de puntos en todas las imágenes escaneadas

Si aparece una línea de puntos en todas las imágenes escaneadas, pruebe estas soluciones:

- Limpie el cristal del escáner con un paño suave, seco y que no deje pelusas, o utilice un poco de líquido limpiacristales en el paño, si es necesario. No se recomiendan las toallas de papel.

**Precaución:** No rocíe limpiacristales directamente en el cristal del escáner.

- Compruebe que los cables de interfaz estén conectados firmemente en ambos extremos.
- Retire cualquier polvo o suciedad que se haya adherido al original.
- No presione con demasiada fuerza sobre el original o la tapa del escáner.
- Mantenga la tapa del escáner cerrada para evitar que le entre polvo o suciedad en el interior.

**Tema principal:** [Solución de problemas con la calidad de la imagen escaneada](#)

### Tareas relacionadas

[Cómo limpiar el producto](#)

## Las líneas rectas de la imagen aparecen torcidas

Si las líneas rectas de un original aparecen torcidas en una imagen escaneada, coloque el original recto antes de escanearlo.

Limpie el cristal del escáner con un paño suave, seco y que no deje pelusas, o utilice un poco de líquido limpiacristales en el paño, si es necesario. No se recomiendan las toallas de papel.

Mantenga la tapa del escáner cerrada para evitar que le entre polvo o suciedad en el interior.

**Tema principal:** [Solución de problemas con la calidad de la imagen escaneada](#)

### Tareas relacionadas

[Cómo limpiar el producto](#)

### Temas relacionados

[Cómo colocar originales en el producto](#)

## Problemas con la calidad de la imagen escaneada

Si tiene problemas con la calidad de la imagen escaneada, pruebe las siguientes soluciones:

### **La imagen está distorsionada o borrosa**

- Asegúrese de que el original no esté arrugado o deforme. Esto puede impedir que el original quede plano en el cristal del escáner.
- No mueva el original o el producto durante el escaneo.
- No presione con demasiada fuerza sobre el original o la tapa del escáner.
- El producto no funcionará correctamente si está inclinado en ángulo. Coloque el producto sobre una superficie plana y estable que se extienda más allá de la base en todas las direcciones.
- Configure estos ajustes de Epson Scan 2 o Epson ScanSmart (si están disponibles) y escanee la imagen otra vez:
  - Aumente el ajuste **Resolución**.
  - Si el ajuste **Tipo de imagen** está configurado en **Blanco y negro**, configure el ajuste **Umbral**.
  - Si el ajuste **Tipo de imagen** está configurado en **Color** o en **Escala de grises**, seleccione el ajuste **Desenfocar máscara**.
  - Si el ajuste **Tipo de imagen** está configurado en **Blanco y negro**, seleccione **Mejora del texto**. Si el ajuste **Tipo de imagen** está configurado en **Color** o **Escala de grises**, configure el ajuste **Mejora del texto** en **Alto**.

### **La imagen es demasiado oscura**

- Asegúrese de seleccionar el ajuste **Tipo de imagen** correcto para su original.
- Si el ajuste **Tipo de imagen** está configurado en **Color** o **Escala de grises**, configure el ajuste **Brillo**.
- Revise los ajustes de brillo y contraste del monitor de su computadora.

### **La parte posterior de la imagen original aparece en la imagen escaneada**

- Coloque una hoja de papel negro detrás del original y escanee la imagen otra vez.
- Reduzca el ajuste de la densidad de las copias.
- Configure estos ajustes de Epson Scan 2 (si están disponibles) y escanee la imagen otra vez:
  - Asegúrese de seleccionar el ajuste **Tipo de imagen** correcto para su original.
  - Seleccione la ficha **Ajustes avanzados** y configure el ajuste **Brillo**.
  - Si el ajuste **Tipo de imagen** está configurado en **Blanco y negro**, seleccione **Mejora del texto**. Si el ajuste **Tipo de imagen** está configurado en **Color** o **Escala de grises**, configure el ajuste **Mejora del texto** en **Alto**.



### **Los colores de la imagen escaneada no coinciden con los colores originales**

Los colores de la imagen impresa nunca pueden coincidir exactamente con los del monitor de la computadora, puesto que las impresoras y los monitores emplean diferentes sistemas de color: los monitores utilizan el sistema RGB (rojo, verde y azul) y las impresoras suelen utilizar el sistema CMYK (cian, magenta, amarillo y negro).

Revise las funciones de igualación y de gestión de color de su computadora, el adaptador de pantalla y el software que actualmente está utilizando para ver si están afectando la gama de colores de la pantalla.

Retire la suciedad o el polvo de los originales y limpie el cristal del escáner. No presione con demasiada fuerza sobre el original o la tapa del escáner.

Para ajustar los colores de la imagen escaneada, configure estos ajustes de Epson Scan 2 o Epson ScanSmart (si están disponibles) e intente escanear otra vez:

- Asegúrese de seleccionar el ajuste **Tipo de imagen** correcto para su original.
- Si el ajuste **Tipo de imagen** está configurado en **Color** o **Escala de grises**, configure el ajuste **Contraste**.
- Si el ajuste **Tipo de imagen** está configurado en **Blanco y negro** o **Escala de grises**, configure el ajuste **Mejora de color**.

**Tema principal:** [Solución de problemas con la calidad de la imagen escaneada](#)

#### **Referencias relacionadas**

[Ajustes de escaneo adicionales - ficha Ajustes principales](#)

#### **Tareas relacionadas**

[Cómo limpiar el producto](#)

[Cómo cambiar los ajustes de escaneo](#)

### **Los caracteres no se reconocen durante la conversión a texto editable (OCR)**

Si los caracteres en sus imágenes escaneadas no se reconocen durante la conversión OCR, pruebe estas soluciones:

- Asegure que su original esté colocado de forma recta en el producto.
- Utilice un original con texto nítido.
- Cuando guarde las imágenes escaneadas como archivos PDF con capacidad de búsqueda, asegúrese de seleccionar el idioma OCR correcto.

- Configure los siguientes ajustes de Epson Scan 2 o Epson ScanSmart , si están disponibles, y escanee la imagen otra vez:
  - En la ficha **Ajustes principales**, asegúrese de seleccionar el ajuste **Tipo de imagen** correcto para su original.
  - En la ficha **Ajustes principales**, configure el ajuste **Resolución** entre 200 y 600 ppp.
  - En la ficha **Ajustes avanzados**, seleccione **Mejora del texto** y elija un ajuste.

**Nota:** El ajuste **Mejora del texto** depende del ajuste **Tipo de imagen** seleccionado.

- Si el ajuste **Tipo de imagen** está configurado en **Blanco y negro**, configure el ajuste **Umbral** en la ficha **Ajustes avanzados**. (El ajuste **Opción de imagen** debe estar configurado en **Ninguno**).

**Tema principal:** [Solución de problemas con la calidad de la imagen escaneada](#)

#### **Tareas relacionadas**

[Cómo escanear un documento en Epson ScanSmart](#)

[Cómo escanear con Epson Scan 2](#)

#### **Temas relacionados**

[Cómo colocar originales en el producto](#)

## **Los colores aparecen disparejos en los bordes de la imagen**

Si va a escanear un original grueso o deforme, cubra los bordes con papel para bloquear la luz externa mientras lo escanea.

**Tema principal:** [Solución de problemas con la calidad de la imagen escaneada](#)

## **Aparecen patrones ondulados en una imagen**

Puede aparecer un patrón ondulado (llamado muaré) en las imágenes escaneadas de documentos impresos. Esto se debe a la interferencia producida por los diferentes pasos de la pantalla del escáner y de la pantalla de semitonos del original. Para reducir este efecto, configure estos ajustes de Epson Scan 2 (si están disponibles) e intente escanear otra vez:

- Seleccione el ajuste **Destramado**.
- Seleccione un ajuste **Resolución** más bajo.
- Coloque el original en un ángulo diferente.

**Tema principal:** [Solución de problemas con la calidad de la imagen escaneada](#)

### Referencias relacionadas

[Ajustes de escaneo adicionales - ficha Ajustes principales](#)

[Ajustes de escaneo adicionales - ficha Ajustes avanzados](#)

## Los bordes de la imagen escaneada se recortan

Si los bordes de una imagen escaneada se recortan, asegúrese de que el original esté colocado correctamente en el cristal del escáner. Si es necesario, aleje el original ligeramente de la orilla del cristal del escáner.

En los ajustes de Epson Scan 2 o Epson ScanSmart, configure el ajuste **Relleno del borde** en **Ninguno**.

Cuando está escaneando con Epson ScanSmart y va a colocar varios originales en el cristal del escáner, deje un espacio de por lo menos 0,8 pulg. (20 mm) entre los originales.



**Tema principal:** [Solución de problemas con la calidad de la imagen escaneada](#)

### Temas relacionados

[Cómo colocar originales en el producto](#)

## Cómo restablecer los ajustes de Epson Scan 2

Si continúa teniendo problemas de calidad de imagen después de intentar todas las soluciones posibles, es posible que tenga que restablecer los ajustes de Epson Scan 2 usando la utilidad Epson Scan 2 Utility.

1. Realice una de las siguientes acciones para iniciar la utilidad Epson Scan 2 Utility:
  - **Windows 11:** Haga clic en , luego busque la utilidad **Epson Scan 2 Utility** y selecciónela.
  - **Windows 10:** Haga clic en  > **EPSON** > **Epson Scan 2 Utility**.
  - **Windows 8.x:** Navegue a la pantalla **Aplicaciones** y seleccione **Epson Scan 2 Utility**.
  - **Windows (otras versiones):** Haga clic en  o en **Inicio**, luego seleccione **Todos los programas** o **Programas**. Seleccione **EPSON** > **Epson Scan 2** > **Epson Scan 2 Utility**.
  - **Mac:** Abra la carpeta **Aplicaciones**, abra la carpeta **Epson Software** y seleccione **Epson Scan 2 Utility**.
2. Haga clic en la ficha **Otros**.
3. Haga clic en **Reiniciar** y confirme su elección.

**Nota:** Si restablecer todos los ajustes de Epson Scan 2 no resuelve el problema, desinstale Epson Scan 2 y vuelva a instalarlo.

**Tema principal:** [Solución de problemas con la calidad de la imagen escaneada](#)

## Cómo desinstalar el software del producto

Si tiene algún problema que requiere que desinstale y reinstale el software, siga las instrucciones para su sistema operativo.



[Cómo desinstalar el software del producto - Windows](#)

[Cómo desinstalar el software del producto - Mac](#)

**Tema principal:** [Solución de problemas](#)

## Cómo desinstalar el software del producto - Windows

Puede desinstalar y luego reinstalar el software del producto para resolver ciertos problemas.

1. Apague el producto.
2. Cierre cualquier programa o aplicación que esté en ejecución.
3. Desconecte todos los cables de interfaz.
4. Realice una de las siguientes acciones:
  - **Windows 11:** Haga clic en , luego busque la opción **Configuración** y selecciónela. Seleccione **Aplicaciones** o **Sistema > Aplicaciones y características**. Luego, seleccione el programa que desea desinstalar y seleccione **Desinstalar**.
  - **Windows 10:** Haga clic en  y seleccione  (Configuración) > **Aplicaciones** o **Sistema > Aplicaciones y características**. Luego, seleccione el programa que desea desinstalar y seleccione **Desinstalar**.
  - **Windows 8.x:** Navegue a la pantalla **Aplicaciones** y seleccione **Panel de control > Programas > Programas y características**. Seleccione la opción de desinstalación para su producto Epson, luego seleccione **Desinstalar o cambiar**.

**Nota:** Si aparece la ventana **Control de cuentas de usuario**, haga clic en **Sí** o en **Continuar**.

Seleccione su producto de nuevo, si es necesario, luego seleccione **Aceptar** y haga clic en **Sí** para confirmar la desinstalación.

- **Windows (otras versiones):** Haga clic en  o en **Inicio**, luego seleccione **Todos los programas** o **Programas**. Seleccione **EPSON**, seleccione su producto, luego haga clic en **Desinstalador del software de impresoras EPSON**.

**Nota:** Si aparece la ventana **Control de cuentas de usuario**, haga clic en **Sí** o en **Continuar**.

En la siguiente ventana, seleccione su producto y haga clic en **Aceptar**. Luego, siga las instrucciones que aparecen en pantalla.

5. Realice una de las siguientes acciones para desinstalar Epson Event Manager, luego siga las instrucciones que aparecen en pantalla:
  - **Windows 11/Windows 10/Windows 8.x:** Seleccione **Epson Event Manager** y haga clic en **Desinstalar**.
  - **Windows 7/Windows Vista:** Abra la utilidad **Panel de control** de Windows. Seleccione **Programas y características**. (Si está utilizando la Vista clásica, seleccione **Programas** y haga clic en **Desinstalar un programa**). Seleccione **Epson Event Manager** y haga clic en **Desinstalar o cambiar**.
6. Realice una de las siguientes acciones para desinstalar Epson Scan 2, luego siga las instrucciones que aparecen en pantalla:
  - **Windows 11/Windows 10:** Seleccione **Epson Scan 2** y haga clic en **Desinstalar**.
  - **Windows 8.x/Windows 7/Windows Vista:** Seleccione **Epson Scan 2** y haga clic en **Desinstalar o cambiar**.
7. Realice una de las siguientes acciones para desinstalar Epson ScanSmart, luego siga las instrucciones que aparecen en pantalla:
  - **Windows 11/Windows 10:** Seleccione **EPSON ScanSmart** y haga clic en **Desinstalar**.
  - **Windows 8.x/Windows 7/Windows Vista:** Seleccione **EPSON ScanSmart** y haga clic en **Desinstalar o cambiar**.
8. Reinicie su computadora, luego consulte la *Guía de instalación* para reinstalar el software.

**Nota:** Si determina que la reinstalación del software del producto no resuelve un problema, póngase en contacto con Epson.

**Tema principal:** [Cómo desinstalar el software del producto](#)

## Cómo desinstalar el software del producto - Mac

En la mayoría de los casos, no es necesario desinstalar el software del producto antes de reinstalarlo. Sin embargo, puede descargar la utilidad Uninstaller de la página de soporte técnico de Epson para desinstalar el software del producto, tal como se describe a continuación.

**Nota:** Si determina que la reinstalación del software del producto no resuelve un problema, póngase en contacto con Epson.

1. Para descargar la utilidad Uninstaller, visite la página [latin.epson.com/soporte](http://latin.epson.com/soporte) y seleccione su producto.
2. Haga clic en **Descargas**.
3. Seleccione su sistema operativo, haga clic en **Utilidades**, localice la utilidad Uninstaller y haga clic **Descargar**.
4. Ejecute el archivo que descargó.
5. Haga doble clic en el icono **Uninstaller**.
6. En la pantalla Epson Uninstaller, seleccione la casilla de verificación para cada programa de software que desea desinstalar.
7. Haga clic en **Eliminar**.
8. Siga las instrucciones que aparecen en pantalla para desinstalar el software.
9. Vuelva a instalar el software del producto.

**Nota:** Si desinstaló el driver de la impresora y el nombre del producto permanece en la ventana **Impresión y Fax, Impresión y Escaneado** o **Impresoras y escáneres**, seleccione el nombre del producto y haga clic en el icono – (eliminar) para eliminarlo.

**Tema principal:** [Cómo desinstalar el software del producto](#)

## Dónde obtener ayuda (América Latina)

Si necesita ayuda adicional con su producto Epson, póngase en contacto con Epson.

Epson ofrece estos servicios de soporte técnico:

## Soporte por Internet

Visite la página de soporte de Epson en [latin.epson.com/soporte](http://latin.epson.com/soporte) para obtener soluciones a los problemas más comunes. Puede descargar drivers y los manuales, obtener respuestas a preguntas frecuentes y soluciones de problemas, o enviar un correo electrónico a Epson con sus preguntas.

## Hable con un representante de soporte técnico

Antes de llamar a Epson para obtener asistencia, tenga a la mano la siguiente información:

- Nombre del producto
- Número de serie del producto (ubicado en una etiqueta en el producto)
- Prueba de compra (como el recibo de la tienda) y fecha de adquisición
- Configuración de la computadora
- Descripción del problema

Luego, marque uno de los siguientes números de teléfono:

País	Teléfono
Argentina	(54 11) 5167-0300 0800-288-37766
Bolivia*	800-100-116
Brasil	Capitales de estados y áreas metropolitanas: 3004-6627 Otras áreas: 0800-377-6627 / 0800-EPSONBR
Chile	(56 2) 2484-3400
Colombia	Bogotá: (57 1) 602-4751 Resto del país: 01-8000-915235
Costa Rica	800-377-6627
Ecuador*	1-800-000-044
El Salvador*	800-6570
Guatemala*	1-800-835-0358
México	Ciudad de México: (52 55) 1323-2052 Resto del país: 800-087-1080

<b>País</b>	<b>Teléfono</b>
Nicaragua*	00-1-800-226-0368
Panamá*	00-800-052-1376
Paraguay	009-800-521-0019
Perú	Lima: (51 1) 418-0210 Resto del país: 0800-10126
República Dominicana*	1-888-760-0068
Uruguay	00040-5210067

\* Para llamar desde teléfonos móviles a estos números gratuitos, póngase en contacto con su operador telefónico local.

Si su país no figura en la lista, comuníquese con la oficina de ventas de Epson del país más cercano. Puede incurrir en costos de llamada interurbana o de larga distancia.

#### **Compra de suministros y accesorios**

Puede adquirir papel y tinta Epson originales de un distribuidor de productos Epson autorizado. Para encontrar el más cercano, visite la página [latin.epson.com](http://latin.epson.com) o llame a la oficina de ventas de Epson más cercana.

**Tema principal:** [Solución de problemas](#)



---

## Especificaciones técnicas

En las siguientes secciones se enumeran las especificaciones técnicas para su producto.

[Requisitos de sistema para Windows](#)

[Requisitos de sistema para Mac](#)

[Especificaciones del papel](#)

[Especificaciones del área de impresión](#)

[Especificaciones de escaneo](#)

[Especificaciones de la tinta](#)

[Especificaciones de las dimensiones](#)

[Especificaciones eléctricas](#)

[Especificaciones ambientales](#)

[Especificaciones de la interfaz](#)

[Especificaciones de la interfaz de red](#)

[Especificaciones de seguridad y homologaciones \(EE. UU. y Canadá\)](#)

[Especificaciones de seguridad y homologaciones \(América Latina\)](#)

## Requisitos de sistema para Windows

Para utilizar el producto y su software, su computadora debe utilizar uno de estos sistemas operativos de Microsoft:

- Windows 11
- Windows 10
- Windows 8.x
- Windows 7
- Windows Vista

**Nota:** Para obtener el software más reciente del producto para su sistema operativo, visite la página de soporte de Epson en [latin.epson.com/soporte](http://latin.epson.com/soporte), seleccione su producto y seleccione **Descargas**.

**Tema principal:** [Especificaciones técnicas](#)

## Requisitos de sistema para Mac

Para utilizar el producto y su software, su computadora Mac debe utilizar uno de estos sistemas operativos:

- macOS 13.x
- macOS 12.x
- macOS 11.x
- macOS 10.15.x
- macOS 10.14.x
- macOS 10.13.x
- macOS 10.12.x
- OS X 10.11.x
- OS X 10.10.x
- OS X 10.9.x

**Nota:** Es posible que el sistema operativo Mac no sea compatible con algunas aplicaciones y funciones; el sistema de archivos UNIX (UFS) para el sistema operativo Mac no es compatible.

**Nota:** Para obtener el software más reciente del producto para su sistema operativo, visite la página de soporte de Epson en [latin.epson.com/soporte](https://latin.epson.com/soporte), seleccione su producto y seleccione **Descargas**.

**Tema principal:** [Especificaciones técnicas](#)

## Especificaciones del papel

**Nota:** Debido a que el fabricante puede cambiar en cualquier momento la calidad de cualquier marca o tipo de papel, Epson no puede garantizar la calidad de los productos de marcas o tipos de papel de otros fabricantes. Siempre realice pruebas con muestras de papel antes de adquirirlo en grandes cantidades o de imprimir trabajos de gran volumen.

## Hojas sueltas

### Tamaño

A4 (8,3 × 11,7 pulg. [210 × 297 mm])

A6 (4,1 × 5,8 pulg. [105 × 148 mm])

Carta (8,5 × 11 pulg. [216 × 279 mm])

Legal (8,5 × 14 pulg. [216 × 356 mm])

México-Oficio (8,5 × 13,4 pulg. [216 × 340 mm])

Oficio 9 (8,46 × 12,4 pulg. [215 × 315 mm])

8,5 × 13 pulg. (216 × 330 mm)

3,5 × 5 pulg. (89 × 127 mm)

4 × 6 pulg. (102 × 152 mm)

5 × 7 pulg. (127 × 178 mm)

8 × 10 pulg. (203 × 254 mm)

Ejecutivo (7,25 × 10,5 pulg. [184 × 267 mm])

Media Carta (5,5 × 8,5 pulg. [140 × 216 mm])

Papel definido por el usuario desde 2,12 × 3,39 pulg. (54 × 86 mm) a 8,5 × 47,24 pulg. (215,9 × 1200 mm)

**Nota:** La impresión en tamaños de papel definidos por el usuario solo está disponible cuando imprime desde una computadora.

### Tipos de papel

Papel normal

**Nota:** También puede utilizar los papeles compatibles distribuidos por Epson con su producto. Consulte el enlace que aparece al final de esta sección para ver una lista de los papeles Epson compatibles.

### Peso

Papel normal: 17 lb (64 g/m<sup>2</sup>) a 24 lb (90 g/m<sup>2</sup>)

**Nota:** Aun cuando el peso del papel está dentro de este rango, es posible que el papel no avance por la impresora o la calidad de impresión puede disminuir dependiendo de las propiedades o la calidad del papel.

## Sobres

<b>Tamaño</b>	Nº 10 (4,1 × 9,5 pulg. [105 × 241 mm])
<b>Tipos de papel</b>	Papel normal de calidad
<b>Peso</b>	20 lb (75 g/m <sup>2</sup> ) a 27 lb (100 g/m <sup>2</sup> )

**Nota:** Aun cuando el peso del papel está dentro de este rango, es posible que el papel no avance por la impresora o la calidad de impresión puede disminuir dependiendo de las propiedades o la calidad del papel.

**Tema principal:** [Especificaciones técnicas](#)

**Referencias relacionadas**

[Papeles Epson compatibles](#)

## Especificaciones del área de impresión

**Nota:** Al imprimir sin márgenes, la calidad puede disminuir en el área de impresión ampliada.

**Hojas sueltas - con márgenes**

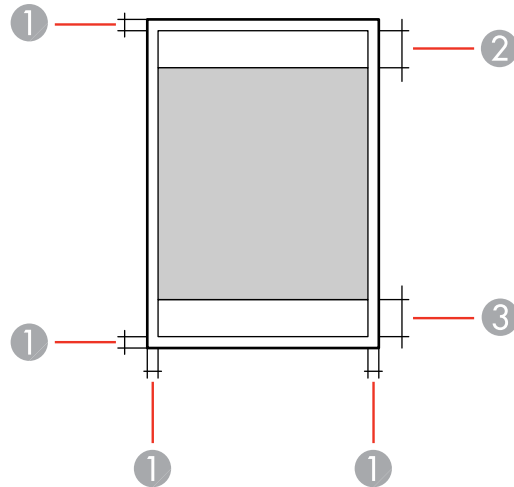

- 1 Margen superior/inferior/izquierdo/derecho: mínimo de 0,12 pulg. (3 mm)
- 2 Zona donde la calidad de impresión puede disminuir/margen superior: mínimo de 1,61 pulg. (41 mm)
- 3 Zona donde la calidad de impresión puede disminuir/margen inferior: mínimo de 1,46 pulg. (37 mm)

### Hojas sueltas - sin márgenes

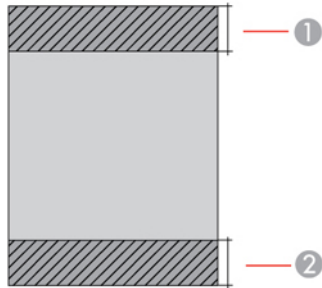

- 1 Zona donde la calidad de impresión puede disminuir/margen superior: mínimo de 1,73 pulg. (44 mm)
- 2 Zona donde la calidad de impresión puede disminuir/margen inferior: mínimo de 1,57 pulg. (40 mm)

### Sobres

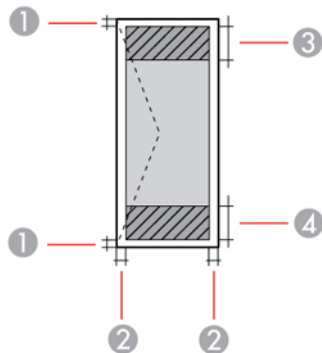

- 1 Margen derecho/izquierdo: mínimo de 0,12 pulg. (3 mm)
- 2 Margen superior/inferior: mínimo de 0,12 pulg. (3 mm)
- 3 Zona donde la calidad de impresión puede disminuir/margen derecho: mínimo de 0,71 pulg. (18 mm)
- 4 Zona donde la calidad de impresión puede disminuir/margen izquierdo: mínimo de 1,61 pulg. (41 mm)

**Tema principal:** [Especificaciones técnicas](#)

## Especificaciones de escaneo

<b>Tipo de escáner</b>	Escáner plano a color
<b>Dispositivo fotoeléctrico</b>	CIS
<b>Píxeles efectivos</b>	10200 × 14040 píxeles (1200 ppp)
<b>Tamaño del documento</b>	Máximo: 8,5 x 11,7 pulg. (216 × 297 mm) Cristal del escáner: Carta EE.UU. o A4
<b>Resolución de escaneo</b>	1200 ppp (digitalización principal) 2400 ppp (subdigitalización)
<b>Resolución de salida</b>	50 a 9600 ppp en incrementos de 1 ppp
<b>Datos de la imagen</b>	Color: 48 bits por píxel interno (16 bits por píxel por color interno) 24 bits por píxel externo (8 bits por píxel por color externo) Escala de grises: 16 bits por píxel interno 8 bits por píxel externo Blanco y negro: 16 bits por píxel interno 1 bit por píxel externo
<b>Fuente de luz</b>	LED

Tema principal: [Especificaciones técnicas](#)

## Especificaciones de la tinta

**Nota:** Este producto está diseñado para funcionar con tinta Epson original. Tinta que no sea de la marca Epson o cualquier otra tinta no especificada para esta impresora podría causar daños que no están cubiertos por la garantía de Epson.

Las botellas de tinta utilizadas para la configuración inicial del producto tienen un menor rendimiento debido al proceso de inicialización. Este proceso se realiza solo la primera vez que enciende la impresora y garantiza un mejor rendimiento. El rendimiento de la tinta varía bastante según los trabajos de impresión, los ajustes de impresión, el tipo de papel, la frecuencia de uso y la temperatura. No cargue papel antes de rellenar los tanques de tinta.

Revise los niveles de tinta en el producto frecuentemente y rellene los tanques de tinta, si es necesario.

<b>Color</b>	Negro, Cian, Magenta, Amarillo
<b>Vida útil de la tinta</b>	Envoltorio abierto: se recomienda usar la tinta lo antes posible Envoltorio cerrado: utilice la tinta antes de que caduque la fecha del envoltorio
<b>Temperatura</b>	Almacenada: -22 a 104 °F (-30 a 40 °C) 1 mes a 104 °F (40 °C) La tinta se congela a 3,2 °F (-16 °C) Espere 3 horas para utilizar la tinta después de haberla descongelado a 77 °F (25 °C)

Tema principal: [Especificaciones técnicas](#)

### Referencias relacionadas

[Códigos de las botellas de tinta y la caja de mantenimiento](#)

## Especificaciones de las dimensiones

<b>Altura</b>	Almacenado: 7,0 pulg. (179 mm) Modo de impresión: 10,0 pulg. (253 mm)
---------------	--

<b>Anchura</b>	Almacenado: 14,8 pulg. (375 mm) Modo de impresión: 14,8 pulg. (375 mm)
<b>Profundidad</b>	Almacenado: 13,7 pulg. (347 mm) Modo de impresión: 22,8 pulg. (578 mm)
<b>Peso</b> (sin la tinta o el cable de alimentación)	Aproximadamente 9,4 lb (4,3 kg)

**Tema principal:** [Especificaciones técnicas](#)

## Especificaciones eléctricas

**Nota:** Revise la etiqueta en el producto para ver su voltaje.

<b>Voltaje nominal</b>	100 a 240 V
<b>Frecuencia nominal</b>	50 a 60 Hz
<b>Corriente nominal</b>	0,4 a 0,2 A
<b>Consumo de energía</b> (con conexión USB)	Modo de copia autónomo: aprox. 12 W (ISO/IEC24712) Preparado: aprox. 7,1 W Modo de reposo: aprox. 0,8 W Apagado: aprox. 0,2 W

**Tema principal:** [Especificaciones técnicas](#)

## Especificaciones ambientales

<b>Temperatura</b>	En funcionamiento: 50 a 95 °F (10 a 35 °C) Almacenado: -4 a 104 °F (-20 a 40-°C) 1 mes a 104 °F (40 °C)
<b>Humedad</b> (sin condensación)	En funcionamiento: 20 a 80% HR Almacenado: 5 a 85% HR



Tema principal: [Especificaciones técnicas](#)

## Especificaciones de la interfaz

**Tipo de interfaz** USB de alta velocidad (clase de dispositivo para computadoras; los cables USB 3.0 no son compatibles)

Tema principal: [Especificaciones técnicas](#)

## Especificaciones de la interfaz de red

**Estándar** IEEE 802.11 b/g/n; IEEE 802.11n solamente está disponible en el canal 20 MHz

**Seguridad** WEP (de 64/128 bits); no es compatible con el modo Wi-Fi Direct  
WPA2-PSK (AES); compatible con WPA2 con soporte para WPA/WPA2 Personal

WPA3-SAE (AES); no es compatible con el modo Wi-Fi Direct

**Rango de frecuencia** 2,4 GHz

**Modo de comunicación** Modo infraestructura

Wi-Fi Direct (Simple AP); no es compatible con IEEE 802.11b

**Nota:** Los modos de infraestructura y Wi-Fi Direct se pueden utilizar simultáneamente.

**Protocolo de seguridad** SSL/TLS: Servidor HTTPS/Ciente, IPPS

Tema principal: [Especificaciones técnicas](#)

## Especificaciones de seguridad y homologaciones (EE. UU. y Canadá)

**Estados Unidos** Seguridad: UL60950-1

EMC: FCC Parte 15 Subparte B Clase B

**Canadá** Seguridad: CAN/CSA C22.2 N° 60950-1

EMC: CAN ICES-3 (B)/NMB-3 (B)

Este equipo contiene el siguiente módulo inalámbrico:

- Fabricante: Seiko Epson Corporation
- Tipo: J26H006

Este producto cumple con el Apartado 15 de las normas de la FCC y RSS-210 de las normas de IC. Epson no puede aceptar ninguna responsabilidad por cualquier incumplimiento de los requisitos de protección que sea resultado de una modificación no recomendada del producto. La operación de este equipo está sujeta a las siguientes dos condiciones: (1) es posible que este equipo o dispositivo no cause interferencia perjudicial y (2) este equipo o dispositivo debe aceptar cualquier interferencia, incluyendo la que pueda causar su operación no deseada.

Para evitar interferencias de radio al servicio autorizado, este dispositivo se ha diseñado para su uso en interiores y alejado de ventanas para proporcionar la máxima protección. El equipo (o su antena transmisora) que se instale en exteriores está sujeto a la concesión de una licencia.

Este equipo cumple con los requisitos de los límites de exposición a la radiación de la FCC/IC para un ambiente sin control y reúne los requisitos de las Normas de Exposición a Frecuencia de Radio (RF) de la FCC en el Suplemento C a OET65 y RSS-102 de los reglamentos de Exposición a Frecuencia de Radio IC (RF). Este equipo debería ser instalado y operado con el radiador a por lo menos 7,9 pulg. (20 cm) de retirado o más de una persona (excluyendo las extremidades: manos, muñecas, pies y tobillos).

**Tema principal:** [Especificaciones técnicas](#)

## Especificaciones de seguridad y homologaciones (América Latina)

### **Aviso para Argentina**

Modelo del módulo WLAN: J26H006

Marca: EPSON

CONTIENE  RAMATEL C-20841

### **Aviso para México**

La operación de este equipo está sujeta a las siguientes dos condiciones: (1) es posible que este equipo o dispositivo no cause interferencia perjudicial y (2) este equipo o dispositivo debe aceptar cualquier interferencia, incluyendo la que pueda causar su operación no deseada.

Modelo del producto: C634K (L3560)

Modelo del módulo WLAN: J26H006

Marca: EPSON

Nº de homologación IFT: RCPEPJ218-0025

**Aviso para Paraguay**

Importado por:

Fastrax, S.A.

Av. Perú esq. Río de Janeiro, Barrios Las Mercedes, Asunción, Paraguay

Importado por:

Sol Control S.R.L.

Av. Gral. Bernardino Caballero 810 esq. Celsa Speratti, Asunción, Paraguay

**Aviso para Perú**

Modelo del producto: L3560 (C634K)

Marca: EPSON

Este producto utiliza el siguiente módulo WLAN:

Modelo del módulo WLAN: J26H006

ID de FCC: BKMFBJ26H006

Fabricante del producto: Seiko Epson Corporation

Domicilio: 3-3-5 Owa Suwa-shi, Nagano-Ken 392-8502, Japón

**Tema principal:** [Especificaciones técnicas](#)

---

## Avisos

Consulte las siguientes secciones para conocer avisos importantes acerca de su producto.

[Residuos de Aparatos Eléctricos y Electrónicos \(RAEE\) para América Latina](#)

[Instrucciones importantes de seguridad](#)

[FCC Compliance Statement](#)

[Arbitraje vinculante y renuncia a acciones colectivas](#)

[Marcas comerciales](#)

[Aviso de derechos reservados](#)

## Residuos de Aparatos Eléctricos y Electrónicos (RAEE) para América Latina

La etiqueta de un contenedor tachado que hallará en su producto indica que este producto no se puede tirar con la basura doméstica normal. Para impedir posibles daños medioambientales o para la salud, separe este producto de otros canales de desecho para garantizar que se recicle de una forma segura para el medio ambiente. Para más información sobre las instalaciones de recolección disponibles, diríjase a las autoridades locales o al punto de venta donde adquirió este producto.



**Nota:** Esta información solo aplica a los usuarios de la provincia de Buenos Aires, Argentina, en concordancia con la Ley Nro. 14321 de la provincia de Buenos Aires sobre gestión de Residuos de Aparatos Eléctricos y Electrónicos (RAEE).

Esta información se aplica para la República del Perú, en cumplimiento con el reglamento RAEE DS-001-2012 MINAM sobre la gestión de Residuos de Aparatos Eléctricos y Electrónicos (RAEE). Para más información sobre los puntos de acopio, contacte con nuestra línea de atención al cliente 0800-10-126 ó 418-0210.

Para otros países y localidades, por favor contáctese con su gobierno local para investigar la posibilidad de reciclar su producto.

Tema principal: [Avisos](#)

## Instrucciones importantes de seguridad

Antes de utilizar su producto Epson, lea y siga las siguientes instrucciones de seguridad.

[Instrucciones generales de seguridad del producto](#)

[Instrucciones de seguridad relacionadas con la pantalla LCD](#)

[Instrucciones de seguridad relacionadas con la conexión inalámbrica](#)

[Instrucciones relacionadas a la contraseña de administrador](#)

Tema principal: [Avisos](#)

## Instrucciones generales de seguridad del producto

- Siga todas las advertencias e instrucciones indicadas en el producto.
- Utilice solamente el tipo de fuente de alimentación indicado en la etiqueta del producto.
- Utilice únicamente el cable de alimentación incluido con el producto. No utilice el cable con ningún otro equipo. El uso de otro cable o el uso del cable proporcionado con otro equipo podría causar incendios o descargas.
- Asegure que el cable de alimentación de CA cumpla con la norma de seguridad local pertinente.
- Coloque el producto cerca de una toma de corriente desde donde pueda desconectar el cable fácilmente.
- No conecte el producto a un enchufe que esté en el mismo circuito que una fotocopiadora o un sistema de aire acondicionado que se apaga y se enciende regularmente, o a una toma de corriente que esté controlada por un interruptor de pared o un temporizador automático.
- Procure que no se estropee el cable de alimentación. No se debe colocar en lugares donde se pueda estropear, cortar, desgastar, enredar o torcer. No coloque ningún objeto encima del cable de alimentación y no lo coloque donde se pueda pisar o aplastar. Procure que el cable permanezca recto en los extremos.
- Si utiliza un cable de extensión con el producto, compruebe que el amperaje total de los dispositivos conectados al cable de extensión no supere el amperaje máximo de dicho cable. Además, verifique que el amperaje total de todos los dispositivos conectados a la toma de corriente no supere el amperaje máximo de la toma de corriente.
- Siempre utilice el botón de encendido para apagar el producto y espere hasta que termine de parpadear el indicador de encendido antes de desconectar el producto o de cortar la corriente eléctrica.

- Si no va a utilizar el producto durante un largo periodo de tiempo, desconecte el cable de alimentación de la toma de corriente.
- Coloque el producto sobre una superficie plana y estable que se extienda más allá de la base en todas las direcciones. El equipo no funcionará correctamente si está inclinado o en ángulo.
- Deje espacio detrás del producto para los cables, así como encima del producto para que pueda levantar la tapa del escáner completamente.
- Deje suficiente espacio por delante del producto para que el papel se pueda expulsar por completo.
- Evite lugares expuestos a variaciones rápidas de calor o de humedad, a golpes o vibraciones, o al polvo.
- No coloque o almacene el producto al aire libre.
- No coloque el producto cerca de fuentes de calor excesivo o donde esté expuesto a luz solar directa.
- Mantenga suficiente espacio alrededor del producto para permitir una ventilación adecuada. No obstruya o tape las aberturas en la carcasa o introduzca objetos por las ranuras del producto.
- Mantenga el producto alejado de posibles fuentes de interferencia electromagnética, tales como altoparlantes o unidades de base de teléfonos inalámbricos.
- Mantenga el producto por lo menos 8,7 pulg. (22 cm) de los marcapasos para prevenir que las ondas de radio emitidas por este producto afecten el funcionamiento de los marcapasos.
- Cuando conecte el producto a una computadora o a otro dispositivo con un cable, asegúrese de que la orientación de los conectores sea correcta. Cada conector tiene solamente una orientación correcta. Si introduce un conector de forma equivocada, puede dañar los dos dispositivos que están conectados por el cable.
- No se siente o apoye en el producto. No coloque objetos pesados encima del producto.
- No toque el cable blanco plano o los tubos de tinta que se encuentran en el interior del producto.
- No mueva el cabezal de impresión con la mano; podría dañar el producto.
- No meta las manos dentro del producto mientras esté imprimiendo.
- No derrame líquidos sobre el producto y no lo utilice con las manos mojadas.
- No emplee productos en aerosol que contengan gases inflamables en el interior o alrededor del producto. Si lo hace, podría ocasionar un incendio.
- No presione demasiado fuerte sobre el cristal del escáner cuando coloque los originales.
- No abra la sección del escáner mientras el producto esté copiando, imprimiendo, escaneando o realizando otras funciones.
- Tenga cuidado de no lastimarse los dedos al cerrar la tapa del escáner o la tapa interior.

- Salvo cuando se indique específicamente en la documentación, no intente desmontar o reparar el producto usted mismo.
- Desconecte el producto y llévelo a reparar por personal calificado si se presenta alguna de las siguientes condiciones: si el cable de alimentación o el enchufe están dañados, si ha penetrado líquido en el producto, si el producto ha sufrido una caída o si la carcasa ha resultado dañada, si el producto no funciona normalmente o muestra un cambio significativo en su rendimiento. Ajuste solo los controles indicados en las instrucciones de uso.
- El uso prolongado del producto cuando el nivel de tinta está por debajo de la línea inferior podría dañar el producto. Llene el tanque de tinta hasta la línea superior cuando el producto no esté en uso. Para mostrar los niveles de tinta estimados correctos, reinicie el nivel de tinta después de llenar el tanque.
- Antes de transportar el producto, compruebe que el cabezal de impresión se encuentre en la posición de inicio (a la derecha).
- Al almacenar o transportar el producto, no lo incline, no lo apoye de lado y no lo ponga boca abajo, ya que se puede derramar la tinta.
- Para modelos que solo tienen almohadillas de tinta internas: Algunos usuarios que imprimen mucho pueden recibir un mensaje indicándoles que la almohadilla de tinta está saturada. La duración de la almohadilla depende de la cantidad de uso y las condiciones de uso, tales como alto nivel de humedad, calor o condiciones polvorosas que requieren más ciclos de limpieza. La utilidad Epson Status Monitor y el indicador de advertencia del panel de control le notificará cuando sea necesario reemplazar la almohadilla de tinta. La almohadilla de tinta no es una pieza que puede ser reemplazada por el usuario. Acuda a un Centro de servicio autorizado Epson para obtener servicio o considere una impresora nueva si sus necesidades de impresión han cambiado o si la impresora ha sido utilizada extensamente por un largo periodo de tiempo.

**Tema principal:** [Instrucciones importantes de seguridad](#)

## **Instrucciones de seguridad relacionadas con la pantalla LCD**

- Solo utilice un paño seco y suave para limpiar la pantalla LCD. No utilice productos de limpieza líquidos o químicos.
- Si la pantalla LCD está dañada, póngase en contacto con Epson. Si la solución de cristal líquido le cae en las manos, láveselas bien con agua y jabón. Si la solución de cristal líquido le entra en los ojos, enjuáguelos inmediatamente con agua. Si persisten las molestias o problemas con la vista después de enjuagarse los ojos, acuda a un médico de inmediato.
- No presione con demasiada fuerza sobre la pantalla LCD y no la sujete a impactos duros.
- Si la pantalla LCD se rompe o agrieta, no toque o intente retirar las piezas rotas; comuníquese con Epson para obtener asistencia.

- La pantalla LCD puede mostrar algunos puntos brillantes u oscuros, o hasta podría tener un brillo irregular. Esto es normal y no indica que la pantalla está dañada.

**Tema principal:** [Instrucciones importantes de seguridad](#)

## **Instrucciones de seguridad relacionadas con la conexión inalámbrica**

Las ondas de radio emitidas por este producto pueden afectar adversamente el funcionamiento de aparatos médicos o dispositivos controlados automáticamente, tales como marcapasos, puertas automáticas o alarmas contra incendios. Cuando utilice este producto cerca de dichos dispositivos o dentro de una instalación médica, siga las direcciones del personal autorizado en la instalación y siga todas las advertencias y direcciones publicadas para evitar accidentes.

No conecte este producto directamente a Internet. Conéctelo a un red protegida por un router o firewall.

**Tema principal:** [Instrucciones importantes de seguridad](#)

## **Instrucciones relacionadas a la contraseña de administrador**

Puede establecer una contraseña de administrador para prevenir el acceso no autorizado o cambios a los ajustes generales del producto o los ajustes de red en el producto cuando lo conecta a una red.

El valor predeterminado de la contraseña de administrador está impresa en la etiqueta del producto. La etiqueta está ubicada en la parte lateral donde se abre la cubierta, la parte posterior o la parte inferior, dependiendo del producto.

Debe introducir la contraseña de administrador predeterminada cuando realiza las siguientes operaciones:

- Actualizar el firmware del producto desde una computadora o dispositivo inteligente.
- Acceder a los ajustes avanzados en Web Config.
- Utilizar las aplicaciones que pueden cambiar los ajustes del producto.

Puede cambiar la contraseña de administrador desde el panel de control del producto o Web Config. La nueva contraseña debe tener 8 caracteres o más. Si restaura los ajustes del producto a sus valores predeterminados (**Configuración > Restaurar configuración pred. > Borrar todos los datos y la config.**), la contraseña de administrador se restaura al número de serie del producto.

**Tema principal:** [Instrucciones importantes de seguridad](#)



## FCC Compliance Statement

### For United States Users

This equipment has been tested and found to comply with the limits for a Class B digital device, pursuant to Part 15 of the FCC Rules. These limits are designed to provide reasonable protection against harmful interference in a residential installation. This equipment generates, uses, and can radiate radio frequency energy and, if not installed and used in accordance with the instructions, may cause harmful interference to radio or television reception. However, there is no guarantee that interference will not occur in a particular installation. If this equipment does cause interference to radio and television reception, which can be determined by turning the equipment off and on, the user is encouraged to try to correct the interference by one or more of the following measures:

- Reorient or relocate the receiving antenna.
- Increase the separation between the equipment and receiver.
- Connect the equipment into an outlet on a circuit different from that to which the receiver is connected.
- Consult the dealer or an experienced radio/TV technician for help.

### WARNING

The connection of a non-shielded equipment interface cable to this equipment will invalidate the FCC Certification or Declaration of this device and may cause interference levels which exceed the limits established by the FCC for this equipment. It is the responsibility of the user to obtain and use a shielded equipment interface cable with this device. If this equipment has more than one interface connector, do not leave cables connected to unused interfaces. Changes or modifications not expressly approved by the manufacturer could void the user's authority to operate the equipment.

### For Canadian Users

CAN ICES-3(B)/NMB-3(B)

Tema principal: [Avisos](#)

## Arbitraje vinculante y renuncia a acciones colectivas

### 1. CONFLICTOS, ARBITRAJE VINCULANTE INDIVIDUAL Y RENUNCIA A ACCIONES COLECTIVAS Y ARBITRAJES COLECTIVOS

1.1 **Conflictos.** Los términos de la Sección 1 se aplicarán a todos los Conflictos entre usted y Epson. El término "Conflicto " tiene la aceptación más amplia permisible por ley e incluye todo conflicto, reclamación, controversia o acción entre usted y Epson que surja o se relacione con el presente Contrato, los productos de la marca Epson (hardware e incluido todo software relacionado), u otra

transacción que los involucre a usted y a Epson, sea por contrato, garantía, declaración dolosa, fraude, responsabilidad extracontractual, ilícito intencional, estatutos, reglamentos, ordenanzas o cualquier otro fundamento jurídico o de equidad. "CONFLICTO" NO INCLUYE LAS RECLAMACIONES DE PI, o más específicamente, una reclamación o causa de acción por (a) una violación o dilución de la marca comercial, (b) violación de patente, (c) violación o uso indebido de derechos de autor, o (d) apropiación indebida de secretos comerciales (una "Reclamación de PI"). Usted y Epson también acuerdan, independientemente de la Sección 1.6, que un tribunal, no un árbitro podrá decidir si una reclamación o causa de acción corresponde a una Reclamación de PI.

**1.2 Arbitraje vinculante.** Usted y Epson aceptan que todos los Conflictos se resolverán mediante arbitraje vinculante de acuerdo con este Contrato. **EL ARBITRAJE SIGNIFICA QUE USTED RENUNCIA A SU DERECHO A UN JUEZ O JURADO EN UN PROCESO JUDICIAL Y SUS BASES PARA UNA APELACIÓN SON LIMITADAS.** Conforme a este Contrato, el arbitraje vinculante será administrado por JAMS, una autoridad de arbitraje reconocida a nivel nacional, conforme a su código de procedimientos vigente en ese momento para los conflictos que involucren a consumidores, pero con la exclusión de cualquier norma que permita la acumulación de procesos o acciones colectivas en el arbitraje (para conocer más detalles del procedimiento, consulte la Sección 1.6 más abajo). Usted y Epson entienden y aceptan que (a) la Ley Federal de Arbitraje (9 U.S.C. §1, et seq.) rige la interpretación y la aplicación de la presente Sección 1, (b) este Contrato reconoce una transacción de comercio interestatal y (c) la presente Sección 1 seguirá vigente después de la rescisión de este Contrato.

**1.3 Pasos previos al arbitraje y aviso.** Antes de someter un reclamo a arbitraje, usted y Epson aceptan intentar resolver, de manera informal, todo Conflicto durante sesenta (60) días. Si Epson y usted no llegan a un acuerdo para resolver el Conflicto en un plazo de sesenta (60) días, usted o Epson podrán iniciar un arbitraje. El aviso a Epson se debe enviar a: Epson America, Inc., ATTN: Legal Department, 3131 Katella Ave., Los Alamitos, CA 90720 (la "Dirección de Epson"). El Aviso de conflicto dirigido a usted se enviará a la dirección más reciente que Epson tenga registrada. Por este motivo, es importante que nos informe si cambia de dirección por correo electrónico a [EAILEgal@ea.epson.com](mailto:EAILEgal@ea.epson.com) o puede enviar una carta a la Dirección de Epson antes mencionada. El Aviso de conflicto deberá incluir el nombre, la dirección y la información de contacto, los hechos que provocaron el Conflicto y la compensación solicitada (el "Aviso de conflicto"). Con posterioridad al recibo del Aviso de conflicto, Epson y usted aceptan actuar de buena fe para resolver el Conflicto antes de iniciar el arbitraje.

**1.4 Tribunal con jurisdicción sobre controversias de menor cuantía.** No obstante lo anterior, usted puede presentar una acción individual en el tribunal con jurisdicción sobre controversias de menor cuantía de su estado o municipio si la acción compete a la jurisdicción de dicho tribunal y está en proceso únicamente en dicho tribunal.

**1.5 RENUNCIA A ACCIONES COLECTIVAS Y ARBITRAJES COLECTIVOS. USTED Y EPSON ACEPTAN QUE CADA UNA DE LAS PARTES PUEDE PRESENTAR CONFLICTOS CONTRA LA OTRA PARTE SOLAMENTE A TÍTULO PERSONAL, NO COMO DEMANDANTE O MIEMBRO DE UN PROCESO COLECTIVO O DE REPRESENTACIÓN, LO QUE INCLUYE, DE FORMA TAXATIVA, LAS**

**ACCIONES COLECTIVAS FEDERALES O ESTATALES O LOS ARBITRAJES COLECTIVOS. NO SE PERMITEN LAS DEMANDAS COLECTIVAS, LOS ARBITRAJES DE TIPO COLECTIVO, LAS ACCIONES DE INTERÉS PÚBLICO POR PARTE DE ABOGADOS PRIVADOS NI OTROS PROCESOS EN LOS QUE ALGUIEN ACTÚA EN CALIDAD DE REPRESENTANTE. POR CONSIGUIENTE, CONFORME A LOS TRÁMITES DE ARBITRAJE DESCRITOS EN ESTA SECCIÓN, UN ÁRBITRO NO COMBINARÁ NI CONSOLIDARÁ EN UN PROCEDIMIENTO DE ARBITRAJE LAS RECLAMACIONES DE MÁS DE UNA PARTE SIN EL CONSENTIMIENTO POR ESCRITO DE TODAS LAS PARTES AFECTADAS.**

1.6 **Procedimiento de arbitraje.** Si usted o Epson inician un arbitraje, este se regirá por las normas de JAMS que estén vigentes cuando se solicite el arbitraje, excluidas las normas que permitan el arbitraje colectivo o representativo (las "Normas de JAMS"), disponibles en <https://www.jamsadr.com/about/> o llamando al +1-949-224-1810 (fuera de los EE.UU.) o al 1-800-352-5267 (desde los EE.UU.) y conforme a las normas establecidas en este Contrato. Todos los Conflictos se resolverán con un único árbitro y ambas partes tendrán la oportunidad razonable de participar en la selección del árbitro. El árbitro está obligado por los términos de este Contrato. El árbitro, y no algún tribunal u organismo federal, estatal o local, tendrá la autoridad exclusiva de resolver todos los conflictos que surjan o se relacionen con la interpretación, aplicabilidad, exigibilidad o formación de este Contrato, lo que incluye cualquier afirmación de que la totalidad o una parte de este Contrato es nula o no válida. No obstante, esta amplia delegación de autoridad al árbitro, un tribunal puede decidir la cuestión limitada de si una reclamación o causa de acción corresponde a una Reclamación de PI, que está excluida de la definición de "Conflictos" en la Sección 1.1 anterior. El árbitro estará facultado para otorgar cualquier compensación que esté disponible en un tribunal en virtud de la ley o en equidad. El árbitro puede otorgarle la misma indemnización por daños y perjuicios que un tribunal y puede dictar un laudo declarativo o cautelar únicamente a favor de la parte individual que busca compensación y solo en la medida necesaria para proporcionar la compensación justificada por la reclamación individual de esa parte. En algunos casos, los costos del arbitraje pueden superar los costos de un litigio y el derecho de exhibición de pruebas puede estar más limitado en un arbitraje que en tribunales. El laudo del árbitro es vinculante y puede presentarse como sentencia ante cualquier tribunal de jurisdicción competente.

Puede elegir participar por teléfono en las audiencias de arbitraje. Las audiencias de arbitraje que no se realizan por teléfono se llevarán a cabo en una ubicación razonablemente accesible desde su residencia principal o en el Condado de Orange, California, según prefiera.

a) Inicio del procedimiento de arbitraje. Si usted o Epson deciden someter un Conflicto a arbitraje, ambas partes aceptan el siguiente procedimiento:

(i) Escribir una solicitud de arbitraje. La solicitud debe incluir una descripción del Conflicto y el importe de la indemnización por daños y perjuicios que se quiere recuperar. Puede obtener una copia de una Solicitud de arbitraje en <http://www.jamsadr.com> ("Solicitud de arbitraje").

(ii) Enviar tres copias de la Solicitud de arbitraje, además de la tarifa de tramitación correspondiente, a: JAMS, 500 North State College Blvd., Suite 600 Orange, CA 92868, U.S.A.

(iii) Enviar una copia de la Solicitud de arbitraje a la otra parte (a la misma dirección del Aviso de conflicto), o según lo que acuerden las partes.

b) Formato de las audiencias. Durante el arbitraje, el importe de cualquier oferta de acuerdo conciliatorio no se revelará al árbitro hasta después de que el árbitro determine el importe, si lo hubiera, al que usted o Epson tienen derecho. Puede permitirse la exhibición o el intercambio de información no privilegiada pertinente al Conflicto durante el arbitraje.

c) Honorarios de arbitraje. Epson pagará o (si corresponde) reembolsará todos los costos de procesamiento y honorarios del árbitro de JAMS de todo arbitraje iniciado (por usted o Epson) conforme a las disposiciones del presente Contrato.

d) Laudo a su favor. En el caso de los Conflictos en que usted o Epson soliciten \$75.000 o menos de indemnización por daños y perjuicios excluidos los honorarios y costos de abogados, si la decisión del árbitro implica un laudo a su favor por un importe mayor que la última oferta por escrito de Epson, si la hubiere, para resolver el Conflicto, Epson: (i) le pagará \$1.000 o el importe del laudo, lo que sea mayor; (ii) le pagará el doble del importe de los honorarios razonables de sus abogados, si los hubiere; y (iii) le reembolsará cualquier gasto (incluidos los honorarios y costos de peritos) que su abogado acumule por la investigación, la preparación y procesamiento del Conflicto sometido a arbitraje. Salvo según lo acordado por usted y Epson por escrito, el árbitro determinará el importe de los honorarios, costos y gastos que deberá pagar Epson conforme a la presente Sección 1.6d).

e) Honorarios de abogados. Epson no solicitará los honorarios y gastos de sus abogados por cualquier arbitraje iniciado que involucre un Conflicto conforme a este Contrato. Su derecho a honorarios y gastos de abogados conforme a la sección 1.6d) anterior no limita sus derechos a honorarios y gastos de abogados conforme a la legislación aplicable; sin perjuicio de lo anterior, el árbitro no podrá otorgar laudos duplicados de honorarios y gastos de abogados.

**1.7 Exclusión. Puede elegir excluirse del procedimiento de arbitraje individual vinculante y definitivo y de la renuncia a procedimientos colectivos y de representación especificados en este Contrato mediante el envío de una carta por escrito a la Dirección de Epson en un plazo de treinta (30) días de su consentimiento de este Contrato (lo que incluye sin limitación la compra, descarga e instalación del Software u otro uso aplicable de Hardware, productos y servicios de Epson) que especifique (i) su nombre, (ii) su dirección postal y (iii) su solicitud de ser excluido del procedimiento de arbitraje individual vinculante y definitivo y de la renuncia a procedimientos colectivos y de representación especificados en la presente Sección 1. En el caso de que se excluya conforme al procedimiento establecido arriba, seguirán aplicándose todos los demás términos, lo que incluye el requisito de dar aviso antes de un litigio.**

**1.8 Modificaciones a la Sección 1.** No obstante lo estipulado en sentido contrario en este Contrato, Epson acepta que si en el futuro Epson realiza modificaciones a las disposiciones relativas al procedimiento de resolución de conflictos y las cláusulas de renuncia a las acciones colectivas (que no sea el cambio de la dirección de Epson) de este Contrato, Epson obtendrá su consentimiento afirmativo a la modificación aplicable. Si usted no consiente afirmativamente a la modificación aplicable, usted

acepta que someterá a arbitraje todo Conflicto entre las partes de acuerdo con el lenguaje de la presente Sección 1 (o resolverá los conflictos tal como se dispone en la Sección 1.7, si eligió excluirse oportunamente cuando dio su consentimiento inicial a este Contrato).

**1.9 Divisibilidad.** Si se determina que cualquier disposición en la presente Sección 1 es inexigible, se excluirá dicha disposición y el resto de este Contrato mantendrá su fuerza y vigencia. **Lo anterior no se aplicará a la prohibición contra acciones colectivas o de representación según se estipula en la Sección 1.5. Esto significa que si se determina que la Sección 1.5 es inexigible, toda la Sección 1 (pero solo la Sección 1) quedará nula y sin efecto.**

Tema principal: [Avisos](#)

## Marcas comerciales

EPSON®, Epson ScanSmart® y Epson Smart Panel® son marcas registradas, el logo de EPSON es un logotipo registrado y Epson Connect™ y Remote Print™ son marcas comerciales de Seiko Epson Corporation.

Amazon™ y Alexa™ son marcas comerciales de Amazon.com, Inc. o sus afiliados.

Apple, AirPrint, el logotipo de AirPrint, iPad, iPhone, iPod touch, Mac, macOS, OS X y Siri son marcas comerciales de Apple Inc., registradas en EE.UU. y en otros países. App Store es una marca de servicio de Apple Inc., registrada en EE.UU. y en otros países.

El uso de Works con insignia de Apple significa que un accesorio ha sido diseñado para trabajar específicamente con la tecnología identificada en la insignia y ha sido certificada por el diseñador para cumplir con los estándares de rendimiento de Apple.

Google® es una marca registrada y Android™, Chromebook™, Gmail™, Google Drive™ y Google Play™ son marcas comerciales de Google LLC.

Microsoft y Windows son marcas comerciales del grupo de compañías de Microsoft.

Wi-Fi Direct® es una marca registrada de Wi-Fi Alliance®.

Aviso general: El resto de los productos que se mencionan en esta publicación aparecen únicamente con fines de identificación y pueden ser marcas comerciales de sus respectivos propietarios. Epson renuncia a todos los derechos sobre dichas marcas.

The EPSON logo is displayed in a bold, blue, sans-serif font. The letters are closely spaced, and a registered trademark symbol (®) is located at the top right of the letter 'N'.

Tema principal: [Avisos](#)

## Aviso de derechos reservados

Quedan reservados todos los derechos. Ninguna parte de esta publicación podrá ser reproducida, almacenada en un sistema de recuperación, transmitida bajo ninguna forma por ningún medio, ya sea electrónico, mecánico, de fotocopiado, grabación o cualquier otro, sin el previo consentimiento por escrito de Seiko Epson Corporation. La información contenida en el presente aplica solamente a este producto Epson. Epson no se hace responsable si esta información es utilizada en otros productos.

Ni Seiko Epson Corporation ni sus filiales asumirán responsabilidad ante el comprador de este producto o ante terceros por daños, pérdidas, costos o gastos en que incurrieren los usuarios como consecuencia de: accidente, uso inadecuado o abuso de este producto o modificaciones, reparaciones o alteraciones no autorizadas al mismo, o (excluidos los EE. UU.) por no seguir rigurosamente las instrucciones de operación y mantenimiento de Seiko Epson Corporation.

Seiko Epson Corporation no se hace responsable por ningún daño o problemas causados por el uso de diferentes accesorios o productos consumibles que no sean Productos originales Epson o Productos aprobados Epson ratificados por Seiko Epson Corporation.

Seiko Epson Corporation no se hace responsable de cualquier daño provocado por interferencias electromagnéticas producidas al utilizar cables de interfaz que no sean designados como Productos aprobados Epson ratificados por Seiko Epson Corporation.

La información que se incluye en el presente está sujeta a cambios sin previo aviso.

[libTIFF Software Acknowledgment](#)

[Una nota sobre el uso responsable de los materiales con derechos de autor](#)

[Lapso de tiempo predeterminado para la gestión de energía de los productos Epson](#)

[Atribución de derechos reservados](#)

**Tema principal:** [Avisos](#)

## libTIFF Software Acknowledgment

Copyright © 1988-1997 Sam Leffler

Copyright © 1991-1997 Silicon Graphics, Inc.

Permission to use, copy, modify, distribute, and sell this software and its documentation for any purpose is hereby granted without fee, provided that (i) the above copyright notices and this permission notice appear in all copies of the software and related documentation, and (ii) the names of Sam Leffler and Silicon Graphics may not be used in any advertising or publicity relating to the software without the specific, prior written permission of Sam Leffler and Silicon Graphics.

THE SOFTWARE IS PROVIDED "AS-IS" AND WITHOUT WARRANTY OF ANY KIND, EXPRESS, IMPLIED OR OTHERWISE, INCLUDING WITHOUT LIMITATION, ANY WARRANTY OF MERCHANTABILITY OR FITNESS FOR A PARTICULAR PURPOSE.

IN NO EVENT SHALL SAM LEFFLER OR SILICON GRAPHICS BE LIABLE FOR ANY SPECIAL, INCIDENTAL, INDIRECT OR CONSEQUENTIAL DAMAGES OF ANY KIND, OR ANY DAMAGES WHATSOEVER RESULTING FROM LOSS OF USE, DATA OR PROFITS, WHETHER OR NOT ADVISED OF THE POSSIBILITY OF DAMAGE, AND ON ANY THEORY OF LIABILITY, ARISING OUT OF OR IN CONNECTION WITH THE USE OR PERFORMANCE OF THIS SOFTWARE.

**Tema principal:** [Aviso de derechos reservados](#)

## **Una nota sobre el uso responsable de los materiales con derechos de autor**

Epson pide a todos los usuarios a ser responsables y respetuosos de las leyes de derechos de autor cuando utilicen cualquier producto Epson. Aunque las leyes de algunos países permiten la copia limitada o la reutilización de material con derechos de autor en ciertas circunstancias, estas circunstancias pueden no ser tan amplias como algunos suponen. Póngase en contacto con su asesor legal si tiene alguna pregunta acerca de la ley de derechos de autor.

**Tema principal:** [Aviso de derechos reservados](#)

## **Lapso de tiempo predeterminado para la gestión de energía de los productos Epson**

Este producto entra en modo de reposo después de un periodo de inactividad. Puede ajustar el periodo de tiempo que transcurre antes de que comience la gestión de energía, pero aumentar el tiempo reduce la eficiencia energética del producto. Puede ahorrar energía al poner el tiempo de reposo a un periodo más corto.

**Tema principal:** [Aviso de derechos reservados](#)

## **Atribución de derechos reservados**

© 2024 Epson America, Inc.

1/24

CPD-62504R1

**Tema principal:** [Aviso de derechos reservados](#)