

EPSON

SC-V4000

Safety Precautions

EN Safety Precautions

FR Précautions de sécurité

ES Precauciones de seguridad

BP Precauções de Segurança

Original instructions
Instructions d'origine
Instrucciones originales
Instruções originais

EPSON

SC-V4000

Safety Precautions

EN

Original instructions

Contents

Before Use	3
■ Restrictions on Usage	3
User Restrictions	3
Location Restrictions.....	3
Protective Equipment Requirements.....	3

Handling the Printer Safely	4
■ Meaning of Symbols	4
■ Notes on Installation	4
■ Notes on Handling	5
■ Notes on the Power Supply	7
■ Notes on Consumables (Ink, Media, and so on)	8
■ Residual Safety Risks	9
■ Warning Labels	10
Label Meanings	10
Label Attachment Positions	11
■ Safety Equipment	13
Emergency Stop Button	13
How to Perform an Emergency Stop	13
How to Release an Emergency Stop	14
Maintenance Cover Interlocks	15
■ Confirmation of Consent	17

Viewing Online Manuals

North America

Visit <https://epson.com/support> (U.S.) or <https://epson.ca/support> (Canada) and search for your product to download software and utilities, view manuals, get FAQs and troubleshooting advice, or contact Epson.

Latin America

Visit <https://latin.epson.com/support> and search for your product to download software and utilities, view manuals, get troubleshooting advice, or contact Epson.

Before Use

This manual explains how to use this printer safely. Be sure to read it before using the printer. For other manuals, see the following. [↗](#) Page 2 of this manual, "Viewing Online Manuals". Note that the illustrations in this manual may differ slightly from your model.

Restrictions on Usage

The printer is classified as Risk Group 1 in accordance with IEC62471. Comply with the following restrictions when using the printer.

User Restrictions

The printer contains the following hazardous parts. Only properly trained persons who fully understand the risks should be allowed to operate the printer.

- Irradiates ultraviolet light
- Operating at high speed
- High temperature areas

Hazardous parts are clearly indicated with warning labels. [↗](#) Page 10 of this manual, "Warning Labels".

Location Restrictions

Persons who have not received proper training must be prohibited from entering the area indicated below. Install the printer in a dedicated room or set up a fence around the printer to clearly define the restricted area. Also, do not place any objects around the printer. Doing so may cause operators to collide with the gantry or hinder maintenance work.

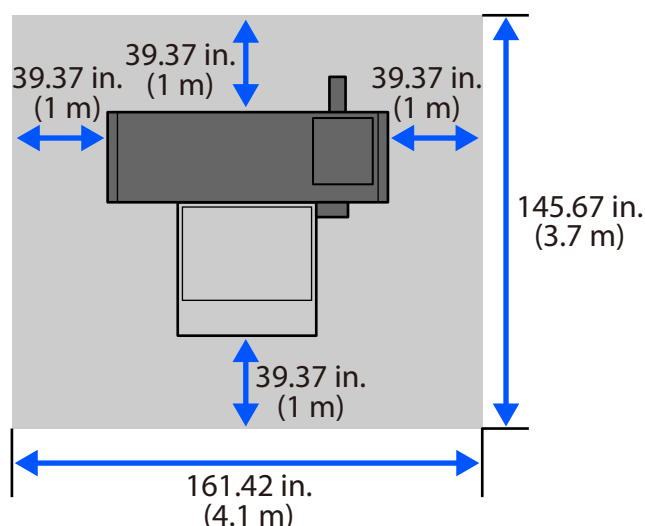

Protective Equipment Requirements

The printer uses a lamp that emits ultraviolet (UV) light. Additionally, contact of uncured ink with your skin may have harmful effects on the human body, such as causing allergic skin reactions.

Wear the following clothing and protective equipment when operating or maintaining the printer.



- Long-sleeved shirts and long pants
- Polyethylene gloves
- An activated carbon mask
- UV protective eyewear (goggle-type, recommended UV wavelength: 400 nm)

Handling the Printer Safely

This section explains the precautions that you must follow to use this printer safely and to prevent harm to operators and other persons.

Meaning of Symbols

The symbols on this Epson printer and in this manual are used in order to ensure safety and proper use of the product and to prevent harm to customers and other persons. The symbols indicate the meaning below.

 Danger	Indicates information that, if ignored, could result in mishandling the printer causing imminent death or serious injury.
 Warning	Indicates information that, if ignored, may result in mishandling the printer causing death or serious injury.
 Caution	Indicates information that, if ignored, may result in mishandling the printer causing personal injury.



Caution, hot surface



Trapping warning



Crushing warning



Prohibition



Keep dry



Do not disassemble



No flames



Wet hands are prohibited



Do not touch



General cautions



Unplug the power plug from the outlet



Connect the ground wire



Power on



Power off





Alternating current





Stop





Warning labels are also attached to dangerous areas on the printer. See “Warning Labels” on page 10 for details on the meanings and locations of the labels.



Notes on Installation



 Warning	
	Do not obstruct the vents on the product. If the vents are obstructed, the internal temperature could rise and cause a fire. Do not cover the printer with a cloth or install it in a location with poor ventilation.
	Do not setup or use this product in an area where children may come close. Children may be injured by the equipment.
	Use the product in a sufficiently ventilated area. The odor and vapor of ink, waste ink, and cleaning liquid may cause discomfort. If you feel unwell, take the following measures: <input type="checkbox"/> Move to an area with fresh air. <input type="checkbox"/> Wear an activated carbon mask. <input type="checkbox"/> If breathing is difficult or has stopped, perform artificial respiration immediately and seek medical attention.

 Caution	
	<p>Avoid oil smoke and dust in the installation location and maintain the temperature and humidity specified in the specifications. Exposure to excessive oil smoke or dust, or direct contact with moisture from humidifiers may result in electric shock or fire. See the User's Guide (Online Manual) for more information about temperature and humidity.</p>

Notes on Handling









 Danger	
	<p>Do not use the printer if it is giving off smoke or if you notice any abnormal odors or noises. An electric shock or fire could occur. If any abnormalities occur, immediately turn off the power, unplug the power cable from the outlet, and then contact your dealer or Epson Support.</p>
	<p>If any foreign objects or liquid such as water enters the printer, stop using it immediately. An electric shock or fire could occur. Immediately turn off the power, unplug the power cable from the outlet, and then contact your dealer or Epson Support.</p>
	<p>Do not disassemble anything except when indicated to do so in the manual.</p>

 Warning	
	<p>Do not use the printer in locations with volatile substances such as alcohol or thinner, or near naked flames. An electric shock or fire could occur.</p>
	<p>Never try to repair the printer yourself as this is extremely dangerous.</p>
	<p>Do not use the printer in an environment where flammable gas or explosive gas may exist. Do not use sprays that contain flammable gas inside or near the product. A fire could occur.</p>
	<p>Do not route the cables in any way other than indicated in the manual. A fire could occur. This could also cause damage to connected devices.</p>
	<p>Do not insert or drop any metallic or flammable items into the openings on the printer. An electric shock or fire could occur.</p>
	<p>Do not touch any areas inside the printer except for those indicated in the manual. An electric shock or burn could occur.</p>







 Caution	
	<p>Do not sit on the product or place any heavy objects on the product. The printer could tip over or break and cause an injury.</p>
	<p>When opening or closing the covers, do not place your hands near the joint (seam) between the covers and the main unit. Doing so may cause your fingers or hands to get caught, resulting in injury.</p>
	<p>Be careful not to accidentally touch the operation buttons or switches. This may cause the printer to operate and result in injury or an unexpected accident.</p>

EN

⚠ Caution







	<p>When connecting cables, make sure they are installed in the correct direction and that you follow the procedures exactly. A fire or an injury could occur. Install the cables correctly by following the instructions in the manual.</p>
	<p>After performing maintenance work, make sure the UV light cover is free of flammable materials such as dust or debris. Failure to do so may result in smoke or fire during printing. Be sure to remove all dust and debris.</p>
	<p>Ensure the area is sufficiently ventilated. Insufficient ventilation may cause discomfort due to the odor and vapor of ink, waste ink, and cleaning liquid. If you feel unwell, take the following measures:</p> <ul style="list-style-type: none"> <input type="checkbox"/> Move to an area with fresh air. <input type="checkbox"/> Wear an activated carbon mask. <input type="checkbox"/> If breathing is difficult or has stopped, perform artificial respiration immediately and seek medical attention.
	<p>Keep the warning sound at its maximum volume. Lowering the volume may prevent you from noticing the gantry movement and other occurrences, resulting in injury.</p>
	<p>Do not touch the area inside the printer with a high temperature warning label attached. Doing so may result in injury or burns.</p>
	<p>The product uses a lamp that emits ultraviolet (UV) light, so observe the following precautions:</p> <ul style="list-style-type: none"> <input type="checkbox"/> Do not look directly at the lamp. <input type="checkbox"/> Do not look at the UV light for a long time. <input type="checkbox"/> Do not expose your skin to UV light. <p>Failure to observe the above precautions may cause the following disorders:</p> <ul style="list-style-type: none"> <input type="checkbox"/> Eye pain, decreased vision, or other related conditions <input type="checkbox"/> Inflammation, skin cancer, or other related conditions
 	<p>Do not put your hands inside through the front cover or gantry rail while the printer is in operation. Doing so may cause injury from being caught in moving parts.</p>
	<p>Do not place your hands on the table while the printer is in operation. Doing so may cause injury from being caught in moving parts.</p>
	<p>Do not touch the cable carrier while the printer is in operation. Doing so may cause entanglement and injury.</p>
	<p>Do not stare at the laser emission part. This printer is a Class 2 laser product in accordance with IEC 60825-1: 2014. Doing so may cause eye pain or visual impairment.</p>
<h3>Note</h3>	
	<p>Do not tilt, place vertically, or turn the printer upside down when storing it. This may cause ink or waste ink to leak.</p>

Notes on the Power Supply

 Warning	
	Make sure the blades on the plug are inserted completely into the power outlet. An electric shock or fire could occur.
	Unplug the plug regularly and clean between the blades and around the base of the blades. If the plug is plugged in for an extended period of time, dust collects around the base of the blades and a short circuit or fire could occur.
	When unplugging the plug, grip the plug itself; do not pull the power cable. If the cable is damaged or the plug is deformed, an electric shock or fire could occur.
	Do not insert or unplug the plug with wet hands. An electric shock could occur.
	To prevent electric shock, connect the printer to a grounded outlet. Connecting the printer to an outlet that is not grounded could result in fire or electric shock.
	Use only the type of power source indicated on the printer's label. An electric shock or fire could occur.
	Do not use the plug if any foreign objects such as dust have adhered to the plug. An electric shock or fire could occur.
	Do not use any other power cables except for the cable supplied with the printer. Also, do not use the power cable supplied with the printer for any other devices. An electric shock or fire could occur.
	Do not use the power cable if it is damaged. An electric shock or fire could occur. If the power cable is damaged, contact Epson Support. Note the following points to avoid damaging the power cable. <ul style="list-style-type: none"> <input type="checkbox"/> Do not modify the power cable. <input type="checkbox"/> Do not place anything heavy on the power cable. <input type="checkbox"/> Do not bend, twist, or pull forcefully on the power cable. <input type="checkbox"/> Do not route the power cable near heaters.
	Do not connect the power cable to a power strip or multi plug. An electric shock or fire could occur. Connect the power cable directly to a grounded outlet.
 Caution	
	If you are not going to use the printer for an extended period, unplug the printer for safety reasons.

Notes on Consumables (Ink, Media, and so on)

Read the "Safety data sheet" before use. You can download it from your local Epson Web site.

⚠ Warning	
	<p>Do not use or store near open flames. Ink bottles, waste ink, and cleaning liquid may ignite and cause a fire.</p>
⚠ Caution	
	<p>Wear the protective equipment used for the printer operation during maintenance or ink charging. Take the following actions should ink or cleaning liquid contact your skin or enter your eyes or mouth:</p> <ul style="list-style-type: none"> <input type="checkbox"/> If fluid adheres to your skin, immediately wash it off using large volumes of soapy water. Consult a physician if the skin appears irritated or is discolored. <input type="checkbox"/> If fluid enters your eyes, rinse immediately with water. Failure to observe this precaution could result in bloodshot eyes or mild inflammation. If problems persist, consult with a physician. <input type="checkbox"/> If fluid enters your mouth, consult a physician immediately. <input type="checkbox"/> If fluid is swallowed, do not force the person to vomit, and consult with a physician immediately. If the person is forced to vomit, fluid may get caught in the trachea which can be dangerous. <p>Store the ink bottles and waste ink out of the reach of children.</p>
	<p>Do not rub your hands along the edges of the thin media. The edges of the thin media are sharp and can cause injury.</p>
	<p>Avoid contacting uncured ink with your skin. It may have harmful effects on the human body, such as causing allergic skin reactions.</p>
	<p>Do not drink the ink or cleaning liquid.</p>
	<p>Do not disassemble the waste ink bottle. Doing so may cause waste ink to enter your eyes or adhere to your skin.</p>
Note	
	<p>Do not shake the ink bottles or waste ink bottles too forcefully. Shaking or swinging them too forcefully may cause ink or waste ink to leak.</p>

Residual Safety Risks

Observe the following precautions when using the printer. Failure to do so may result in injury.

When installing the printer, ensure sufficient work space.

If the printer is installed near a wall or if objects are placed around the printer during operation, the operator may get trapped between the wall and the gantry, or may collide with the gantry.

Also, accidentally touching the operation buttons or switches may cause the gantry to operate unintentionally. To avoid injury, do not perform the following actions:

- Do not put your hands inside through the front cover.
- Do not put your fingers inside through the gantry rail.



- Do not place your hands on the table.

- Do not crouch down and work within the gantry's range of motion.



Handle ink charging and waste ink disposal with caution.

The following risks may occur.

- Spilling ink or waste ink may cause you to slip and fall on the accumulated ink or waste ink on the floor.
- Dropping an ink bottle or waste ink bottle may cause you to slip and fall on the scattered ink or waste ink on the floor.

When using the printer, wear a long-sleeved shirt, long pants, polyethylene gloves, and an activated carbon mask, and protect your eyes with the UV protective eyewear.

Failure to wear appropriate clothing may result in the following risks.

- Looking directly at the lamp emitting ultraviolet (UV) light may cause eye pain or decreased vision.
- Contact of uncured ink with your skin may have harmful effects on your body, such as causing allergic skin reactions.
- If an ink bottle or waste ink bottle is dropped, ink or waste ink may scatter and enter your eyes or mouth, or adhere to your skin, causing harmful effects on your eyes or body.

Warning Labels

Warning labels are attached to the printer so that you can easily identify dangerous areas. The following explains the label meanings and locations.

If a label is dirty or damaged and cannot be read, replace it. Contact your local dealer to purchase a new label.

Label Meanings

Number	Symbol	Meaning
1		UV light warning
2		High temperature warning
3		Crushing warning
4		Catching warning
5		Electric shock warning
6		Laser light warning
7		Warning sound volume warning
8		Ventilation required
9		Wear UV protective eyewear
10		Wear polyethylene gloves
11		Wear an activated carbon mask
12		Read the manual before starting work.

Label Attachment Positions

Front

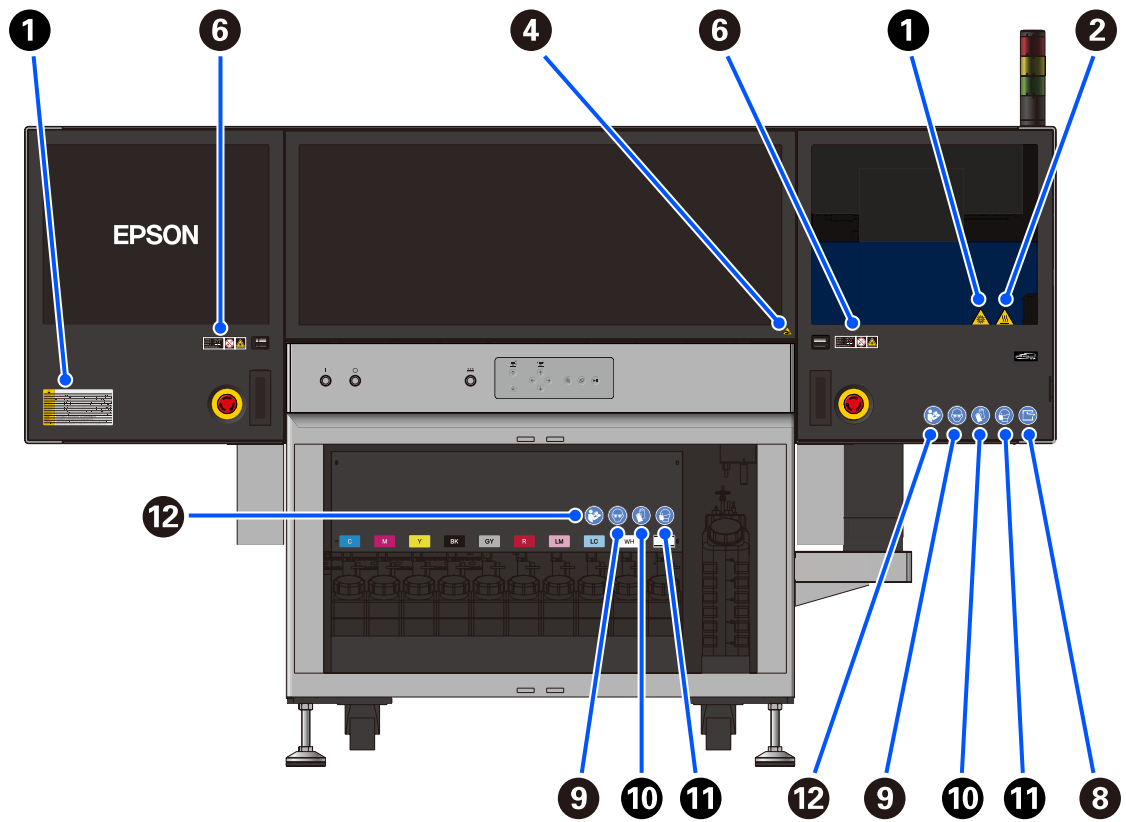

Back

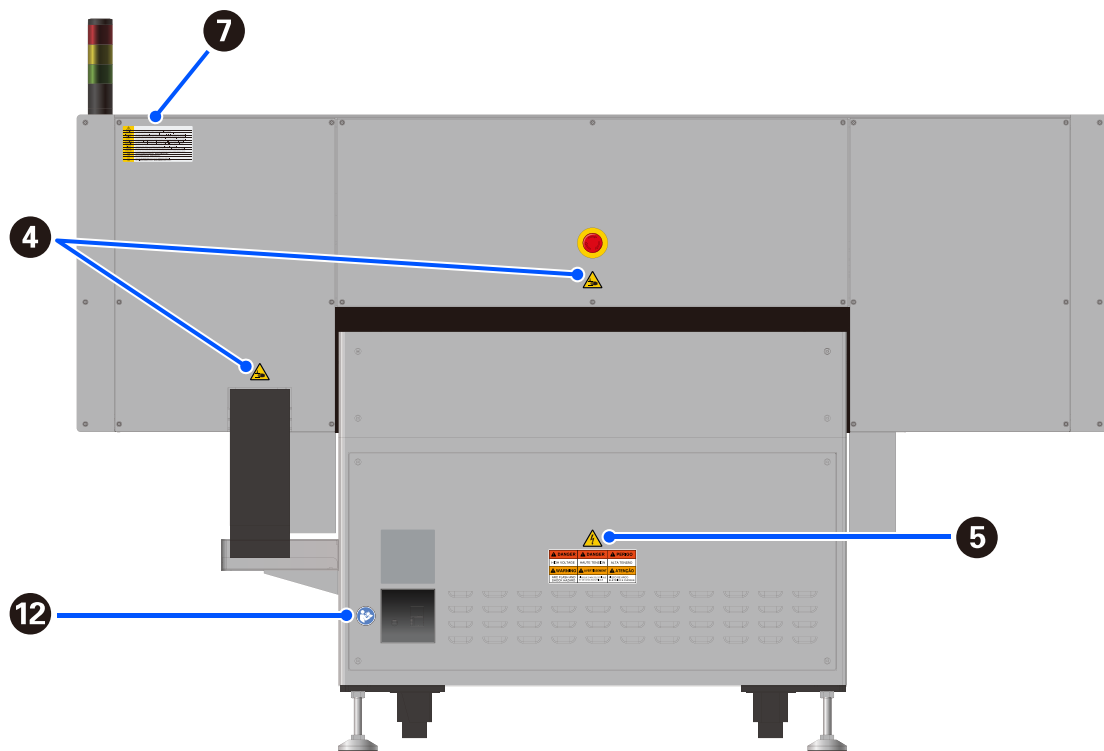

Side

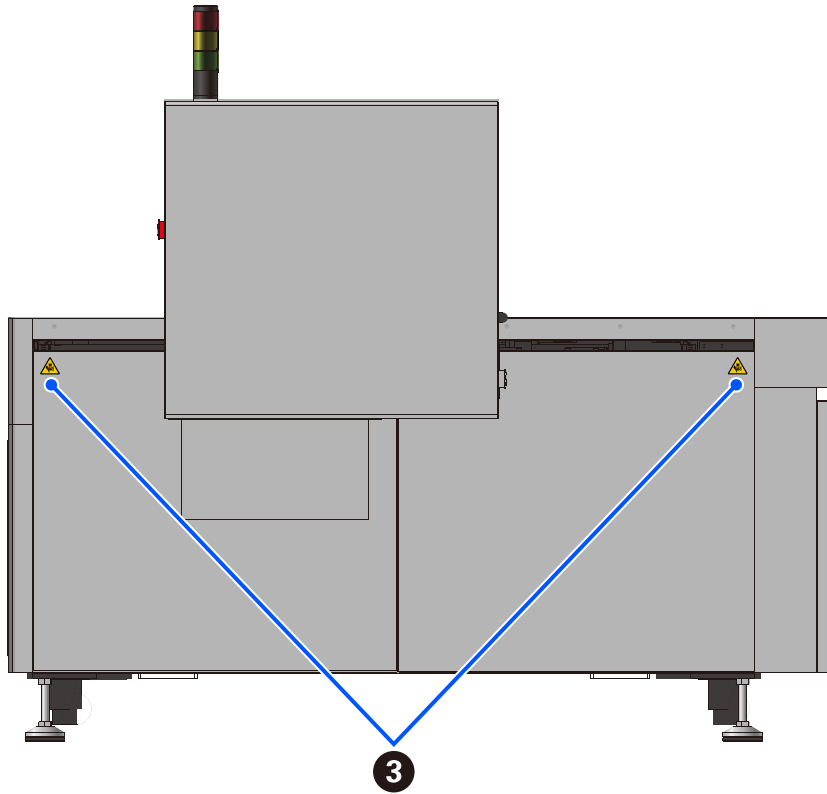
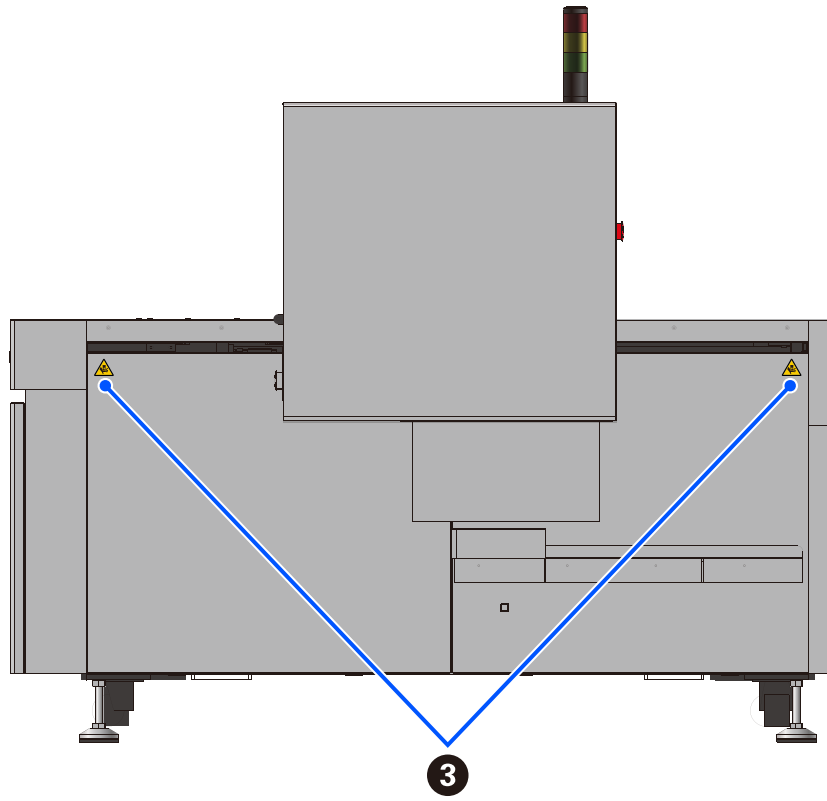

Safety Equipment

This printer comes with the following safety equipment.

Emergency Stop Button

The emergency stop button is used to immediately stop the printer when you accidentally touch the operation buttons or switches, causing the printer to operate unintentionally. Press this button if the gantry begins to move or descend while you are working at the table.

Reference: ISO 13849-1, Category 1, PL:c

How to Perform an Emergency Stop

Press the emergency stop button.

The printer has emergency stop buttons on the front and back, as shown below.

Once the emergency stop button is pressed, the printer will not operate unless you perform the release procedure described in the next section.

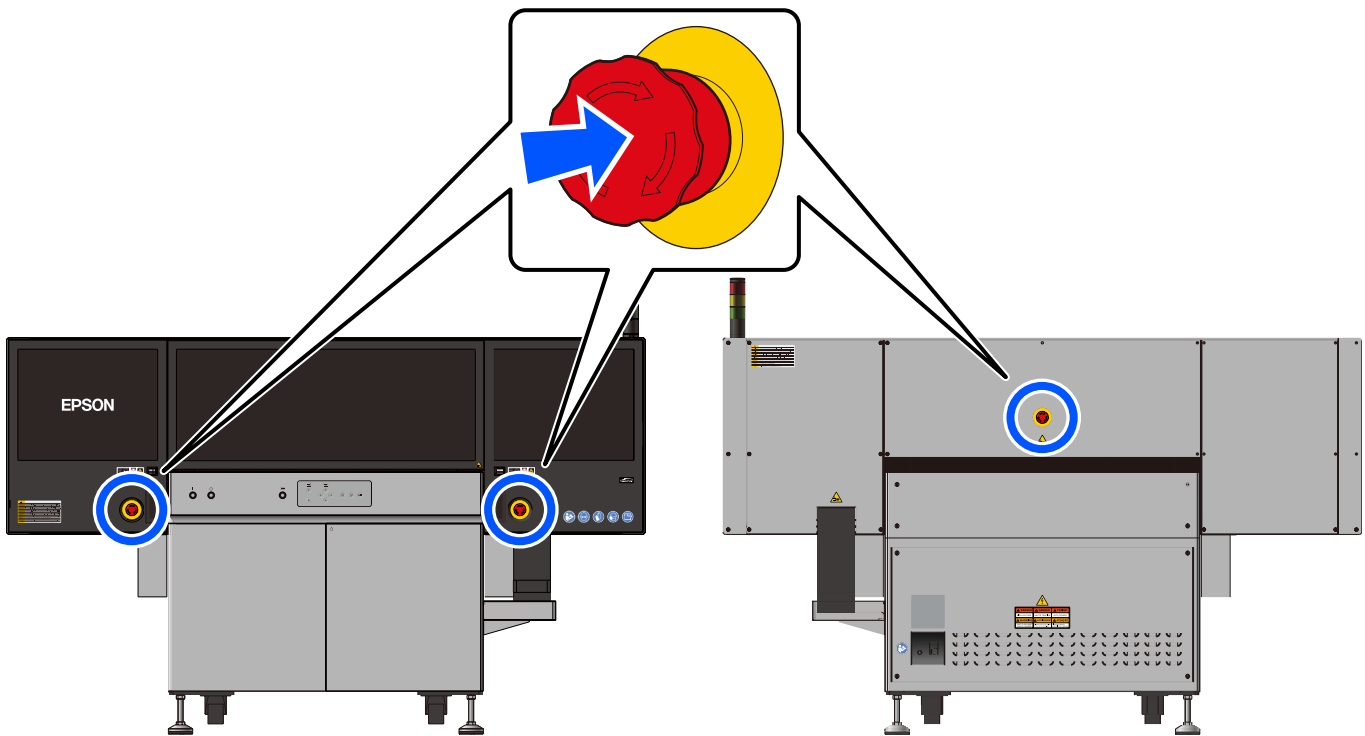

How to Release an Emergency Stop

- 1 Turn the emergency stop button clockwise.

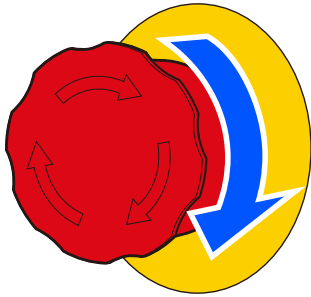

- 2 Press the power button (|) to turn on the power.

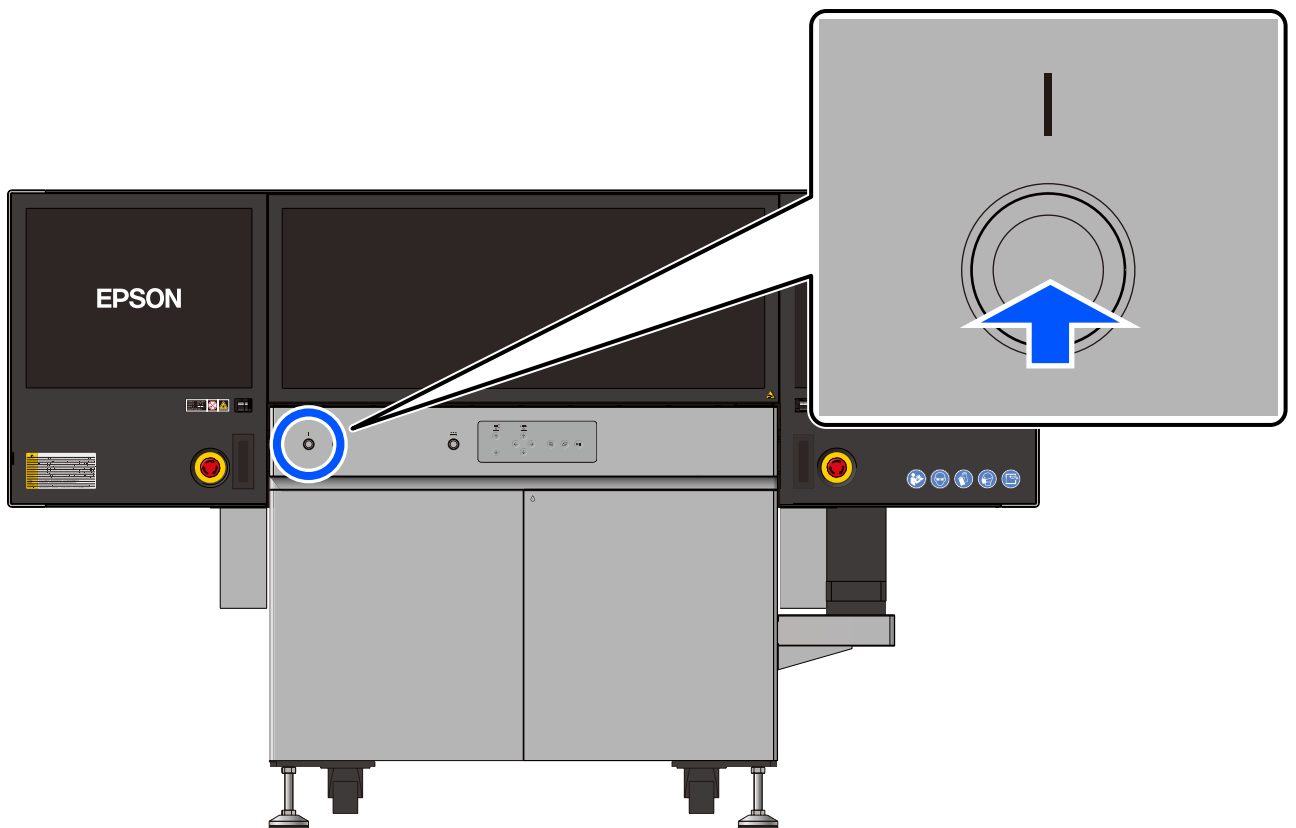

Maintenance Cover Interlocks

Interlocks are equipped inside each maintenance cover. The print head will not operate while a maintenance cover is open. If a maintenance cover is accidentally opened during printing, the print head will immediately stop operating to prevent it from colliding with hands or other objects.

Reference: ISO 13849-1, Category 1, PL:c



Manufacturer's Note

Confirmation of Consent

I agree that in accordance with the instruction manual for this printer ("Safety Precautions"), employees will be required to undergo appropriate safety training at the time of installation, and only those who have attended safety training or who have received safety training from attendees of the safety training course will use this printer.

Date

Company Name

Representative

EPSON

SC-V4000

Précautions de sécurité

FR

Instructions d'origine

Table des matières

Avant l'utilisation 3

- Restrictions pour l'utilisation 3
 - Restrictions pour l'utilisateur 3
 - Restrictions concernant l'emplacement 3
 - Équipements de protection requis 3

Utiliser l'imprimante en toute sécurité 4

- Signification des symboles 4
- Remarques sur l'installation 4
- Remarques sur la manipulation 5
- Remarques concernant l'alimentation 7
- Remarques sur les consommables (encre, supports, etc.) 8
- Risques résiduels pour la sécurité 9
- Étiquettes d'avertissement 10
 - Signification des étiquettes 10
 - Positions d'apposition des étiquettes 11
- Équipement de sécurité 13
 - Bouton d'arrêt d'urgence 13
 - Comment effectuer un arrêt d'urgence 13
 - Comment relâcher un arrêt d'urgence 14
 - Interverrouillages du capot de maintenance 15
- Confirmation du consentement 17

Visualisation des manuels en ligne

Amérique du Nord

Visitez le site <https://epson.com/support> (États-Unis) ou <https://epson.ca/support> (Canada) et recherchez votre produit pour télécharger des logiciels et des utilitaires, consulter les manuels, lire les FAQ et des conseils de dépannage ou pour contacter Epson.

Amérique Latine

Visitez <https://latin.epson.com/support> et recherchez votre produit pour télécharger des logiciels et des utilitaires, consulter les manuels, obtenir des conseils de dépannage ou contacter Epson.

Avant l'utilisation

Ce manuel explique comment utiliser cette imprimante en toute sécurité. Assurez-vous de le lire avant de commencer à utiliser l'imprimante.

Concernant les autres manuels, voir ce qui suit. [Page 2](#) de ce manuel, « Visualisation des manuels en ligne ».

Notez que les illustrations de ce manuel peuvent différer légèrement de votre modèle.

Restrictions pour l'utilisation

L'imprimante est classée dans le groupe de risque 1 conformément à la norme IEC62471. Respectez les restrictions suivantes concernant l'utilisation de l'imprimante.

Restrictions pour l'utilisateur

L'imprimante contient les pièces suivantes présentant un danger. Seules les personnes dûment formées et comprenant parfaitement les risques doivent être autorisées à utiliser l'imprimante.

- Émet de la lumière ultraviolette
- Fonctionnement à haute vitesse
- Zones à haute température

Les pièces dangereuses sont clairement indiquées par des étiquettes d'avertissement. [Page 10](#) de ce manuel, « Étiquettes d'avertissement ».

Restrictions concernant l'emplacement

Les personnes n'ayant pas reçu une formation adéquate ne doivent pas être autorisées à entrer dans la zone indiquée ci-dessous. Installez l'imprimante dans une pièce dédiée ou installez une barrière autour de l'imprimante pour délimiter clairement la zone restreinte.

En outre, ne placez aucun objet à proximité de l'imprimante. Des opérateurs pourraient se heurter au portique et cela pourrait gêner les opérations de maintenance.

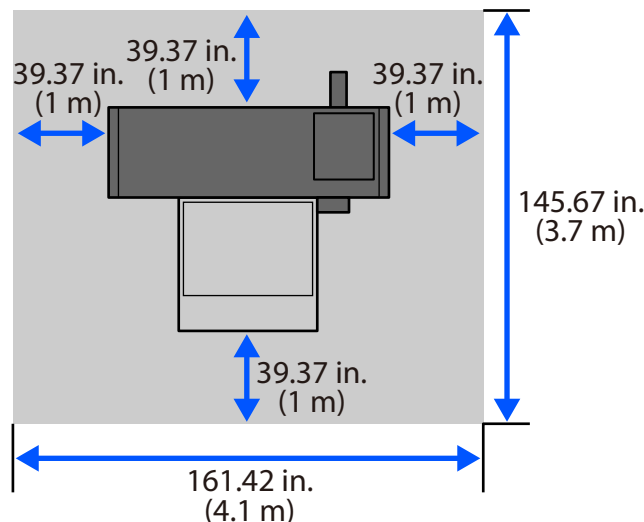

Équipements de protection requis

L'imprimante utilise une lampe qui émet de la lumière ultraviolette (UV). De plus, le contact de l'encre non polymérisée avec la peau peut avoir des effets nocifs sur le corps humain, tels que des réactions cutanées allergiques.

Portez les vêtements et équipements de protection suivants lors de l'utilisation ou de l'entretien de l'imprimante.



- Chemises à manches longues et pantalons longs
- Gants en polyéthylène
- Masque à charbon actif
- Lunettes de protection UV (type masque, longueur d'onde UV recommandée : 400 nm)

Utiliser l'imprimante en toute sécurité

Cette section détaille les précautions à prendre pour utiliser cette imprimante en toute sécurité et pour prévenir tout danger pour les opérateurs et les autres personnes.

Signification des symboles

Les symboles figurant sur cette imprimante Epson et dans ce manuel sont utilisés pour garantir la sécurité et l'utilisation correcte du produit et pour éviter tout préjudice aux clients et aux autres personnes. Les symboles ont les significations suivantes.

 Danger	Indique des informations qui, si elles sont ignorées, peuvent entraîner une mauvaise manipulation de l'imprimante, provoquant un décès imminent ou des blessures graves.
 Avertissement	Indique des informations qui, si elles sont ignorées, peuvent entraîner une mauvaise manipulation de l'imprimante, provoquant un décès ou des blessures graves.
 Attention	Indique des informations qui, si elles sont ignorées, peuvent entraîner une mauvaise manipulation de l'imprimante, provoquant des blessures corporelles.



Attention, surface chaude



Avertissement de piègeage



Avertissement d'écrasement



Interdiction



Garder au sec



Ne pas démonter



Pas de flammes



Mains mouillées interdites



Ne pas toucher



Précautions générales



Débrancher la fiche d'alimentation de la prise



Connecter le fil de terre



Mise sous tension



Mise hors tension





Courant alternatif



Arrêt

Des étiquettes d'avertissement sont également apposées sur les zones dangereuses de l'imprimante. Pour plus de détails sur la signification et l'emplacement des étiquettes, consultez « Étiquettes d'avertissement » à la page 10.

Remarques sur l'installation

 Avertissement	
	N'obstruez pas les ouvertures sur le produit. Si les ouvertures sont obstruées, la température interne peut augmenter et déclencher un incendie. Ne recouvrez pas l'imprimante d'un tissu et ne l'installez pas dans un endroit mal ventilé.
	N'installez et n'utilisez pas ce produit dans un environnement fréquenté par des enfants. Les enfants peuvent se blesser avec l'équipement.
	Utilisez le produit dans un endroit suffisamment aéré. L'odeur et la vapeur d'encre, d'encre usagée et de liquide de nettoyage peuvent provoquer une gêne. Si vous ne vous sentez pas bien, prenez les mesures suivantes : <input type="checkbox"/> Déplacez-vous vers une zone avec de l'air frais. <input type="checkbox"/> Portez un masque à charbon actif. <input type="checkbox"/> En cas de respiration difficile ou d'arrêt respiratoire, administrez immédiatement une respiration artificielle et consultez un médecin.

⚠ Attention

Évitez les fumées d'huile et la poussière dans le lieu d'installation et observez les spécifications de température et d'humidité.

L'exposition à des fumées d'huile ou à de la poussière excessives, ou le contact direct avec l'humidité provenant des humidificateurs peut entraîner une électrocution ou un incendie.

Reportez-vous au Guide d'utilisation (Manuel en ligne) pour plus d'informations sur la température et l'humidité.

Remarques sur la manipulation**⚠ Danger**

N'utilisez pas l'imprimante si elle dégage de la fumée ou qu'elle émet des bruits ou odeurs inhabituelles.

Ceci pourrait causer un choc électrique ou un incendie. En cas d'anomalie, mettez immédiatement l'imprimante hors tension, débranchez le câble d'alimentation de la prise, puis contactez votre revendeur ou le Support Epson.



Si un corps étranger ou un liquide (comme de l'eau) pénètre dans l'imprimante, cessez immédiatement de l'utiliser.

Ceci pourrait causer un choc électrique ou un incendie. Mettez immédiatement l'imprimante hors tension, débranchez le câble d'alimentation de la prise, puis contactez votre revendeur ou le Support Epson.



Ne démontez rien, sauf ce qui est indiqué par le manuel.

⚠ Avertissement

N'utilisez pas l'imprimante à des endroits soumis à des substances volatiles comme l'alcool ou les diluants, ni près de flammes nues.

Ceci pourrait causer un choc électrique ou un incendie.

N'essayez jamais de réparer l'imprimante vous-même, c'est extrêmement dangereux.

N'utilisez pas l'imprimante s'il y a un risque de présence de gaz inflammable ou explosif. N'utilisez pas de bombes aérosols contenant un gaz inflammable, dans le produit ni à proximité.

À défaut, un incendie pourrait survenir.

N'acheminez pas les câbles d'une autre manière que celle indiquée dans le manuel.

À défaut, un incendie pourrait survenir. Ceci pourrait aussi endommager les appareils connectés.

Ne pas insérer ou faire tomber un objet métallique ou inflammable dans les ouvertures de l'imprimante.

Ceci pourrait causer un choc électrique ou un incendie.



Ne touchez à rien dans l'imprimante, sauf les points indiqués dans le manuel.

À défaut, vous risquez un choc électrique ou une brûlure.

⚠ Attention

Ne pas s'asseoir ni placer d'objets lourds sur l'imprimante

L'imprimante pourrait basculer ou se casser, entraînant des blessures.









Lors de l'ouverture ou de la fermeture des capots, ne placez pas vos mains près du joint entre les capots et l'unité principale.

Cela pourrait provoquer le coincement de vos doigts ou de vos mains et entraîner des blessures.

Veillez à ne pas toucher accidentellement les boutons de commande ou les interrupteurs.

Cela peut entraîner le démarrage de l'imprimante et provoquer des blessures ou un accident imprévu.







⚠ Attention

	<p>Lors de la connexion des câbles, assurez-vous qu'ils sont installés dans le bon sens et que vous avez suivi les instructions à la lettre. À défaut, un incendie ou des blessures peuvent survenir. Veillez à installer correctement les câbles en suivant les instructions du manuel.</p>
	<p>Après la réalisation de travaux d'entretien, assurez-vous que le capot de la lumière UV est exempt de matériaux inflammables tels que de la poussière ou des débris. Le non-respect de cette consigne peut provoquer de la fumée ou un incendie pendant l'impression. Assurez-vous d'enlever toute la poussière et tous les débris.</p>
	<p>Assurez-vous que la zone est suffisamment ventilée. Une ventilation insuffisante peut entraîner une gêne due à l'odeur et à la vapeur d'encre, d'encre usagée et de liquide de nettoyage. Si vous ne vous sentez pas bien, prenez les mesures suivantes :</p> <ul style="list-style-type: none"><input type="checkbox"/> Déplacez-vous vers une zone avec de l'air frais.<input type="checkbox"/> Portez un masque à charbon actif.<input type="checkbox"/> En cas de respiration difficile ou d'arrêt respiratoire, administrez immédiatement une respiration artificielle et consultez un médecin.
	<p>Maintenez le son d'avertissement à son volume maximum. La diminution du volume peut vous empêcher de remarquer le mouvement du portique et d'autres événements, entraînant des blessures.</p>
	<p>Ne touchez pas la zone à l'intérieur de l'imprimante comportant une étiquette d'avertissement de haute température. Cela peut entraîner des blessures ou des brûlures.</p>
	<p>Le produit utilise une lampe qui émet de la lumière ultraviolette (UV), respectez donc les précautions suivantes :</p> <ul style="list-style-type: none"><input type="checkbox"/> Ne regardez pas directement la lampe.<input type="checkbox"/> Ne regardez pas la lampe UV durant une période prolongée.<input type="checkbox"/> N'exposez pas votre peau à la lumière UV. <p>Le non-respect des précautions ci-dessus peut entraîner les troubles suivants :</p> <ul style="list-style-type: none"><input type="checkbox"/> Douleur oculaire, diminution de la vision ou autres affections connexes<input type="checkbox"/> Inflammation, cancer de la peau ou autres affections connexes
 	<p>Ne mettez pas vos mains à l'intérieur via le capot avant ou le rail du portique pendant le fonctionnement de l'imprimante. Elles peuvent se retrouver coincées dans les pièces en mouvement et cela peut entraîner des blessures.</p>
	<p>Ne placez pas vos mains sur la table pendant le fonctionnement de l'imprimante. Elles peuvent se retrouver coincées dans les pièces en mouvement et cela peut entraîner des blessures.</p>
	<p>Ne touchez pas le porte-câbles pendant le fonctionnement de l'imprimante. Cela peut provoquer un enchevêtrement et des blessures.</p>
	<p>Ne fixez pas du regard la partie émettrice du laser. Cette imprimante est un produit laser de classe 2 conformément à la norme IEC 60825-1: 2014. Cela peut provoquer des douleurs oculaires ou une déficience visuelle.</p>

Remarque

	<p>N'inclinez pas, ne placez pas verticalement et ne retournez pas l'imprimante lorsque vous la remisez pour le stockage. Cela peut provoquer une fuite d'encre ou d'encre usagée.</p>
---	---

Remarques concernant l'alimentation

 Avertissement	
	Assurez-vous que les broches de la prise sont insérées à fond dans la prise murale. Ceci pourrait causer un choc électrique ou un incendie.
	Retirez la prise régulièrement et nettoyez l'espace entre les broches et autour de leur base. Si la prise reste en place longtemps, de la poussière peut s'accumuler à la base des broches et entraîner un court-circuit ou un incendie.
	Pour débrancher la prise, tirez sur elle, pas sur le câble d'alimentation. Si le câble est endommagé ou que la prise est déformée, un choc électrique ou un incendie pourrait survenir.
	Ne pas brancher ou débrancher la prise avec des mains humides. Vous risquez un choc électrique.
	Pour éviter de vous électrocuter, branchez l'imprimante dans une prise mise à la terre. Le branchement de l'imprimante dans une prise non mise à la terre peut provoquer un incendie ou une électrocution.
	Utilisez uniquement une source d'alimentation du type indiqué sur l'étiquette de l'imprimante. Ceci pourrait causer un choc électrique ou un incendie.
	Ne pas brancher la prise si des corps étrangers ou de la poussière y ont adhéré. Ceci pourrait causer un choc électrique ou un incendie.
	Utilisez uniquement le câble d'alimentation livré avec l'imprimante. Et n'utilisez pas le câble d'alimentation livré avec l'imprimante pour un autre appareil. Ceci pourrait causer un choc électrique ou un incendie.
	N'utilisez pas le câble s'il est endommagé. Ceci pourrait causer un choc électrique ou un incendie. Si le câble est endommagé, contactez l'assistance Epson. Pour éviter d'endommager le câble d'alimentation, tenez compte des points suivants. <ul style="list-style-type: none"> <input type="checkbox"/> Ne modifiez pas le câble. <input type="checkbox"/> Ne placez rien de lourd sur le câble. <input type="checkbox"/> Ne tordez pas, pliez ou tirez avec force sur le câble. <input type="checkbox"/> Ne faites pas passer le câble à proximité de chauffages.
	Ne connectez pas le câble d'alimentation à une multiprise. Une électrocution ou un incendie peut se produire. Connectez le câble d'alimentation directement à une prise de terre.
 Attention	
	Si vous n'allez pas utiliser l'imprimante pendant longtemps, débranchez-la pour raisons de sécurité.

Remarques sur les consommables (encre, supports, etc.)

Consultez la « fiche technique de sécurité » avant utilisation. Vous pouvez la télécharger depuis le site web Epson dans votre langue.

Avertissement



Ne pas utiliser ou stocker à proximité de flammes nues.

Les flacons d'encre, l'encre usagée et le liquide de nettoyage peuvent s'enflammer et provoquer un incendie.

Attention



Portez l'équipement de protection utilisé pour le fonctionnement de l'imprimante pendant l'entretien ou le chargement de l'encre.

Prenez les mesures suivantes si de l'encre ou du liquide de nettoyage entre en contact avec votre peau ou pénètre dans vos yeux ou votre bouche :

- Si le liquide adhère à la peau, rincez immédiatement en utilisant de grandes quantités d'eau savonneuse. Consultez un médecin si la peau semble irritée ou se décolore.
- Si le liquide est projeté dans vos yeux, rincez immédiatement avec de l'eau. Le non-respect de cette consigne peut entraîner des rougeurs au niveau des yeux ou une légère inflammation. Si le problème persiste, consultez un médecin.
- Si le liquide entre dans votre bouche, consultez immédiatement un médecin.
- En cas d'ingestion du liquide, ne faites pas vomir la personne et consultez immédiatement un médecin. En cas de vomissement, du liquide pourrait passer dans la trachée, ce qui peut être dangereux.

Rangez les flacons d'encre et l'encre usagée hors de portée des enfants.



Ne frottez pas vos mains sur les bords du support mince.

Les bords du support mince sont coupants et vous pourriez vous blesser.

Évitez les contacts entre votre peau et l'encre non durcie.

Cela pourrait avoir des effets néfastes sur le corps humain, tels que provoquer des réactions allergiques de la peau.

Ne buvez pas l'encre ni le liquide de nettoyage.



Ne démontez pas le flacon d'encre usagée.

Cela peut entraîner la pénétration d'encre usagée dans vos yeux ou son adhésion à votre peau.

Remarque



Ne secouez pas les flacons d'encre ou les flacons d'encre usagée trop fortement.

Les secouer ou les agiter trop fortement peut provoquer une fuite d'encre ou d'encre usagée.

Risques résiduels pour la sécurité

Respectez les précautions suivantes lors de l'utilisation de l'imprimante. Le non-respect de ces consignes peut entraîner des blessures.

Lors de l'installation de l'imprimante, assurez-vous de disposer d'un espace de travail suffisant.

Si l'imprimante est installée près d'un mur ou si des objets sont placés autour de l'imprimante pendant le fonctionnement, l'opérateur peut se trouver coincé entre le mur et le portique, ou peut se heurter au portique.

De plus, toucher accidentellement les boutons de commande ou les commutateurs peut entraîner le fonctionnement involontaire du portique. Pour éviter les blessures, n'effectuez pas les actions suivantes :

- Ne mettez pas vos mains à l'intérieur au travers du capot avant.**
- Ne mettez pas vos doigts à l'intérieur à travers le rail du portique.**



- Ne placez pas vos mains sur la table.**

- Ne vous accroupissez pas et ne travaillez pas dans la plage de mouvement du portique.**



Procédez avec prudence pour le chargement de l'encre et l'élimination de l'encre usagée.

Les risques suivants peuvent survenir.

- Le renversement d'encre ou d'encre usagée peut vous faire glisser et tomber sur l'encre ou l'encre usagée accumulée sur le sol.
- La chute d'un flacon d'encre ou d'un flacon d'encre usagée peut vous faire glisser et tomber sur l'encre ou l'encre usagée répandue sur le sol.

Lorsque vous utilisez l'imprimante, portez une chemise à manches longues, un pantalon long, des gants en polyéthylène, un masque à charbon actif, et protégez vos yeux avec des lunettes de protection UV.

Le non-respect des consignes vestimentaires peut entraîner les risques suivants.

- Regarder directement la lampe émettant des rayons ultraviolets (UV) peut provoquer des douleurs oculaires ou une diminution de la vision.
- Le contact de l'encre non polymérisée avec votre peau peut avoir des effets nocifs sur votre corps, tels que des réactions cutanées allergiques.
- Si un flacon d'encre ou un flacon d'encre usagée tombe, l'encre ou l'encre usagée peut se répandre et pénétrer dans vos yeux ou votre bouche, ou adhérer à votre peau, provoquant des effets nocifs sur vos yeux ou votre corps.

Étiquettes d'avertissement

Des étiquettes d'avertissement sont apposées sur l'imprimante afin que vous puissiez facilement identifier les zones dangereuses. Ce qui suit explique la signification et l'emplacement des étiquettes. Si une étiquette est sale ou endommagée et ne peut pas être lue, remplacez-la. Contactez votre revendeur local pour acheter une nouvelle étiquette.

Signification des étiquettes

Numéro	Symbole	Signification
1		Avertissement de lumière UV
2		Avertissement de température élevée
3		Avertissement d'écrasement
4		Avertissement de capture
5		Avertissement d'électrocution
6		Avertissement de lumière laser
7		Avertissement d'avertisseur sonore
8		Ventilation requise
9		Portez des lunettes de protection UV
10		Portez des gants en polyéthylène
11		Portez un masque à charbon actif
12		Lisez le manuel avant de commencer le travail.

Positions d'apposition des étiquettes

Avant

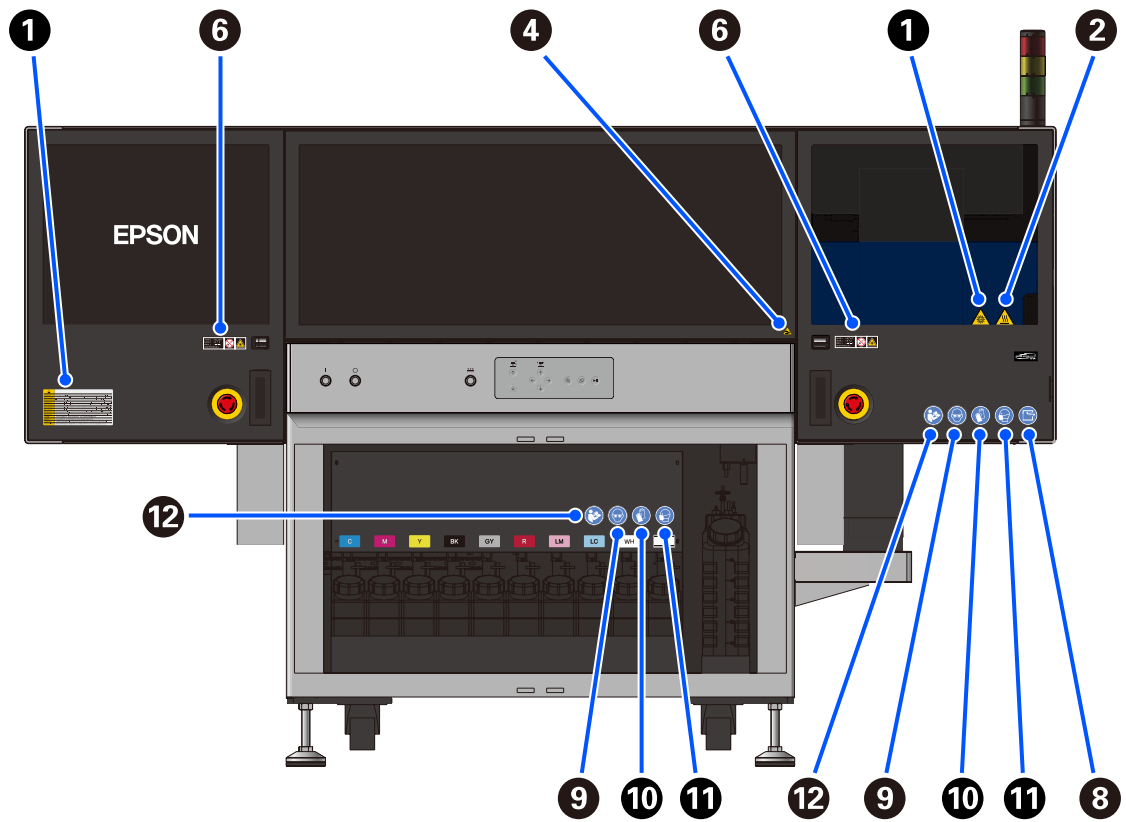

Arrière

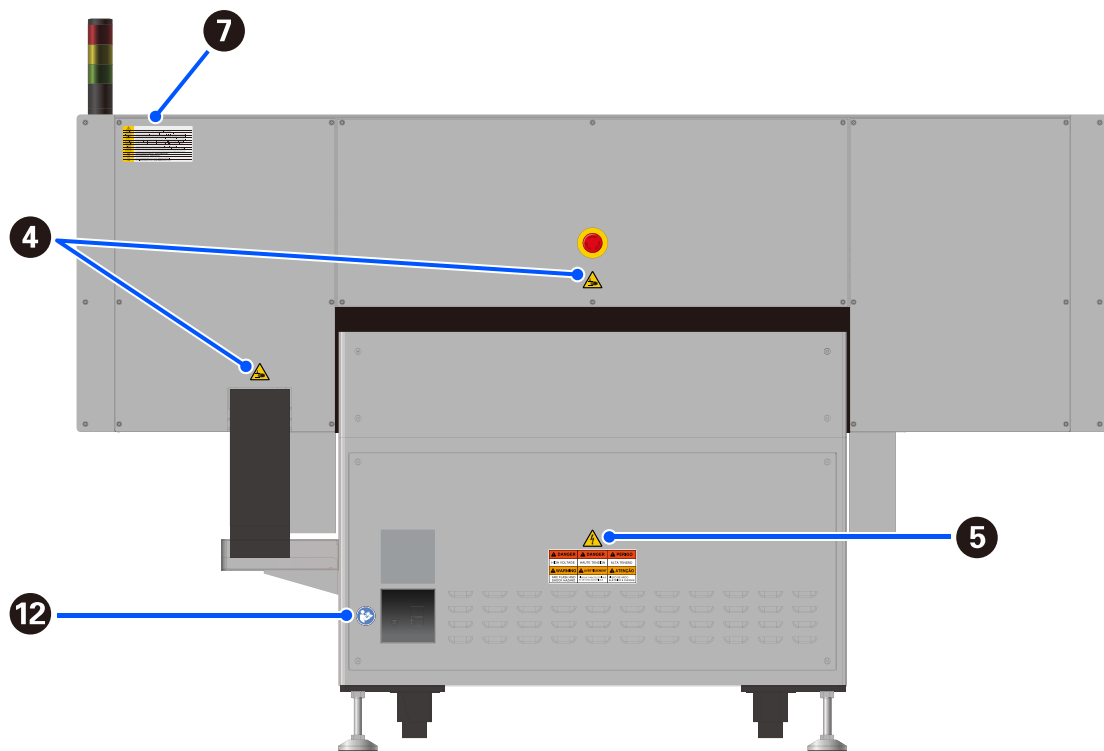

FR

Côté

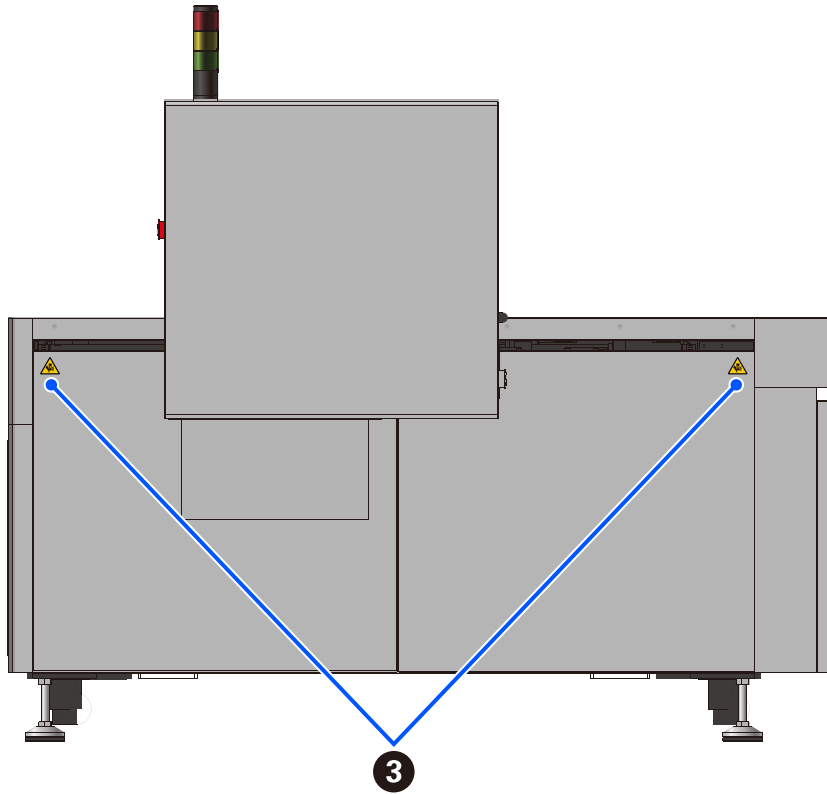
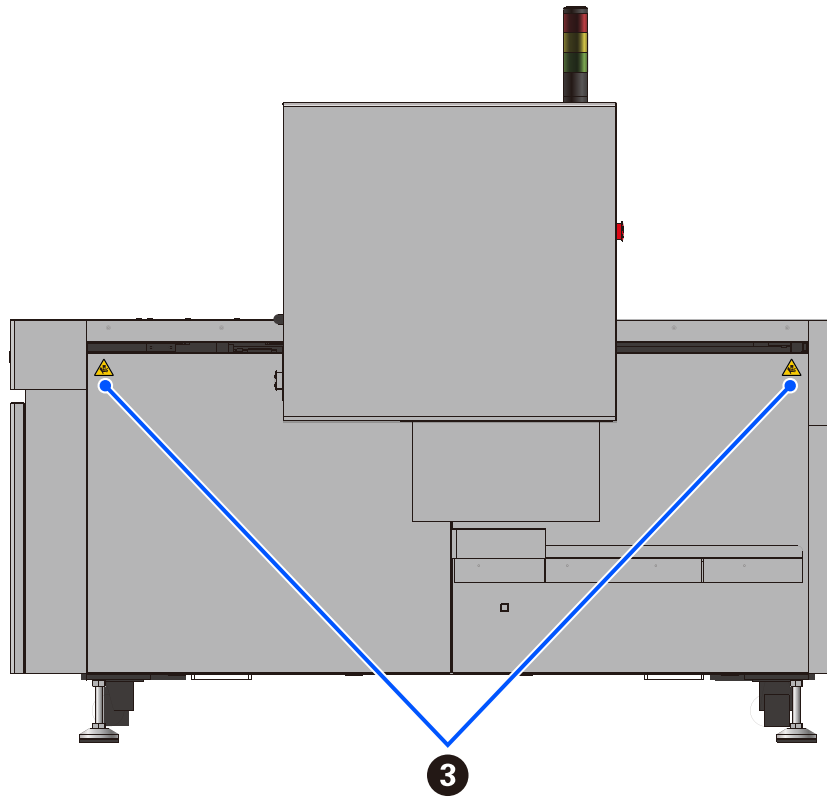

Équipement de sécurité

Cette imprimante est équipée du matériel de sécurité suivant.

Bouton d'arrêt d'urgence

Le bouton d'arrêt d'urgence est utilisé pour arrêter immédiatement l'imprimante si vous touchez accidentellement des boutons de commande ou des commutateurs, provoquant un fonctionnement involontaire de l'imprimante. Appuyez sur ce bouton si le portique commence à se déplacer ou à descendre pendant que vous travaillez à la table.

Référence : ISO 13849-1, Catégorie 1, PL:c

Comment effectuer un arrêt d'urgence

Appuyez sur le bouton d'arrêt d'urgence.

L'imprimante est équipée de boutons d'arrêt d'urgence à l'avant et à l'arrière, comme indiqué ci-dessous.

Une fois le bouton d'arrêt d'urgence enfoncé, l'imprimante ne fonctionne pas tant que vous n'avez pas effectué la procédure de libération décrite dans la section suivante.

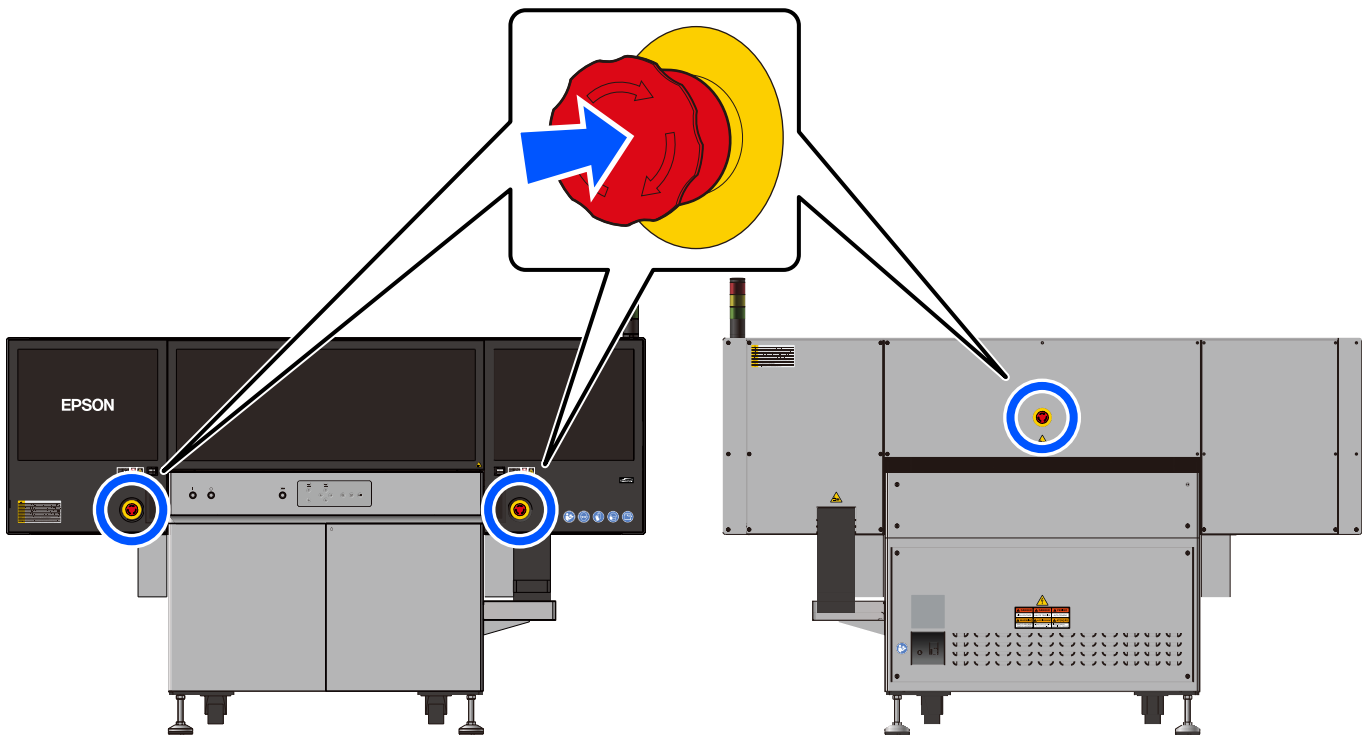

Comment relâcher un arrêt d'urgence

- 1 Tournez le bouton d'arrêt d'urgence dans le sens des aiguilles d'une montre.

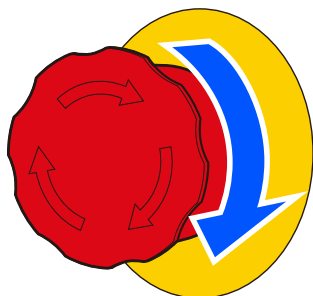

- 2 Appuyez sur le bouton d'alimentation (|) pour allumer l'imprimante.

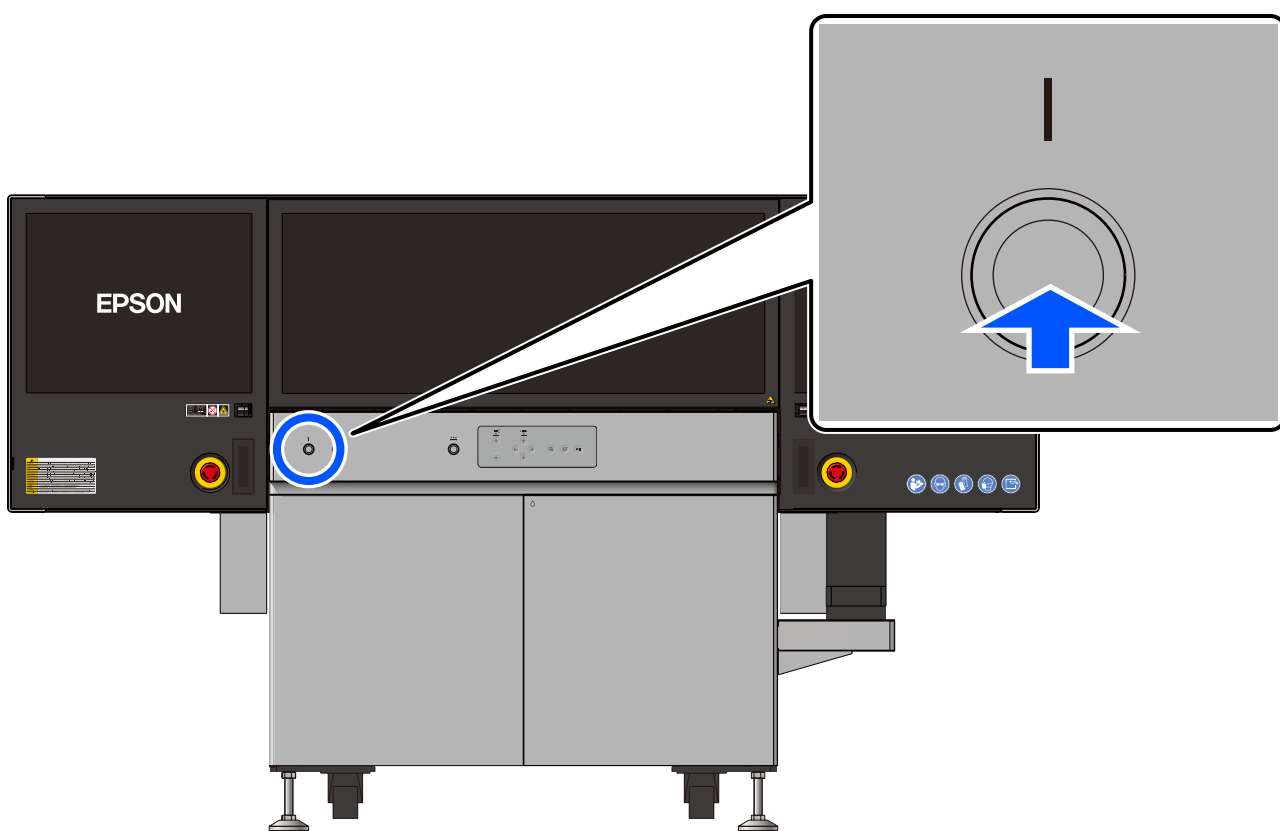

Interverrouillages du capot de maintenance

Des interverrouillages sont équipés à l'intérieur de chaque capot de maintenance. La tête d'impression ne fonctionne pas tant qu'un capot de maintenance est ouvert. Si un capot de maintenance est accidentellement ouvert pendant l'impression, la tête d'impression cesse immédiatement de fonctionner pour éviter qu'elle n'entre en collision avec les mains ou d'autres objets.

Référence : ISO 13849-1, Catégorie 1, PL:c



Confirmation du consentement

J'accepte que, conformément au manuel d'instructions de cette imprimante ("Précautions de sécurité"), les employés devront suivre une formation appropriée en matière de sécurité au moment de l'installation, et que seuls ceux qui ont participé à cette formation ou ceux qui ont reçu une formation appropriée de ces personnes pourront utiliser cette imprimante.

Date

Nom de la société

Représentant

EPSON

SC-V4000

Precauciones de seguridad

ES

Instrucciones originales

Contenido

Antes de usar 3

■ Restricciones de uso.....	3
Restricciones para el usuario	3
Restricciones de ubicación	3
Requisitos de los equipos de protección	3

Manejo seguro de la impresora 4

■ Significado de los símbolos	4
■ Notas sobre la Instalación.....	4
■ Notas sobre la manipulación.....	5
■ Notas sobre la fuente de alimentación	7
■ Notas sobre los consumibles (tinta, papel, etc.)	8
■ Riesgos de seguridad residuales	9
■ Etiquetas de advertencia	10
Significados de las etiquetas.....	10
Posiciones de fijación de etiquetas	11
■ Equipo de seguridad.....	13
Botón de parada de emergencia	13
Cómo realizar una parada de emergencia.....	13
Cómo liberar una parada de emergencia	14
Interbloqueos de la cubierta de mantenimiento.....	15
■ Confirmación de consentimiento.....	17

Ver Manuales en línea

América Latina

Visite <https://latin.epson.com/support> y busque su producto para descargar software y utilidades, ver manuales, obtener consejos para la solución de problemas o ponerse en contacto con Epson.

Antes de usar

Este manual explica cómo utilizar la impresora de forma segura. Asegúrese de leerlo antes de utilizar la impresora. Para otros manuales, consulte lo siguiente. ↗ Página 2 de este manual, "Ver Manuales en línea". Tenga en cuenta que las ilustraciones de este manual pueden diferir ligeramente de su modelo.

Restricciones de uso

La impresora está clasificada como Grupo de Riesgo 1 de conformidad con IEC62471. Cumpla las siguientes restricciones al utilizar la impresora.

Restricciones para el usuario

La impresora contiene las siguientes piezas peligrosas. Solo deben utilizar la impresora aquellas personas debidamente capacitadas que comprendan plenamente los riesgos.

- Irradia luz ultravioleta
- Funciona a alta velocidad
- Áreas de alta temperatura

Las piezas peligrosas están claramente indicadas con etiquetas de advertencia. ↗ Página 10 de este manual, "Etiquetas de advertencia".

Restricciones de ubicación

Las personas que no hayan recibido la capacitación adecuada deben tener prohibido el acceso a la zona indicada a continuación. Instale la impresora en una sala dedicada o coloque una valla alrededor de la impresora para definir claramente el área restringida. Además, no coloque ningún objeto alrededor de la impresora. Hacerlo puede provocar que los operarios choquen con el puente u obstaculizar las tareas de mantenimiento.

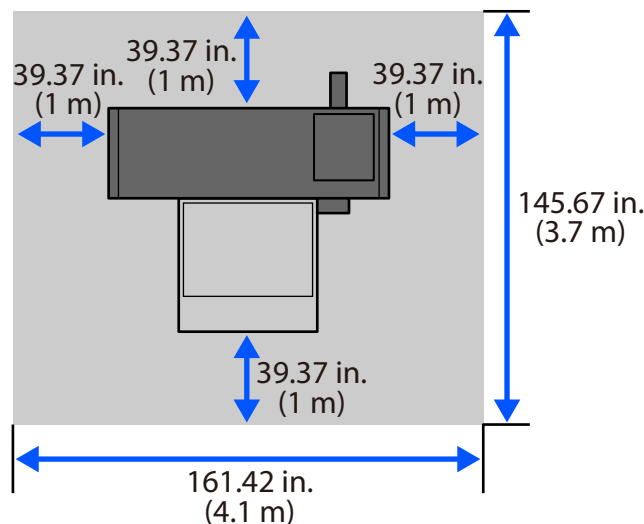

Requisitos de los equipos de protección

La impresora utiliza una lámpara que emite luz ultravioleta (UV). Además, el contacto de tinta sin curar con su piel puede tener efectos nocivos para el cuerpo humano, como la aparición de reacciones alérgicas en la piel. Utilice la siguiente ropa y equipo de protección al operar o realizar el mantenimiento de la impresora.



- Camisas de manga larga y pantalones largos
- Guantes de polietileno
- Mascarilla de carbón activado
- Gafas de protección UV (tipo gafa, longitud de onda UV recomendada: 400 nm)

Manejo seguro de la impresora

Esta sección explica las precauciones que debe seguir para utilizar la impresora de forma segura y para evitar daños a los operarios y a otras personas.

Significado de los símbolos



Los símbolos de esta impresora Epson y de este manual se utilizan para garantizar la seguridad y el uso adecuado del producto y para evitar daños a los clientes y a otras personas. Los símbolos indican el siguiente significado.



 Peligro	Indica información que, si se ignora, podría dar lugar al manejo incorrecto de la impresora que cause la muerte o lesiones graves inminentes.
 Advertencia	Indica información que, si se ignora, puede dar lugar al manejo incorrecto de la impresora que cause la muerte o lesiones graves.
 Precaución	Indica información que, si se ignora, puede dar lugar al manejo incorrecto de la impresora que cause lesiones personales.

							
Precaución, superficie caliente	Advertencia de atrapamiento	Advertencia de aplastamiento	Prohibición	Mantener seco	No desarmar	No usar llamas	Prohibido usar con las manos mojadas
							
No tocar	Precauciones generales	Desconecte la clavija del cable de alimentación de la toma de corriente	Conecte el cable de tierra	Encender	Apagar	Corriente alterna	Detener





También se adjuntan etiquetas de advertencia en las zonas peligrosas de la impresora. Consulte "Etiquetas de advertencia" en la página 10 para obtener más detalles sobre el significado y las ubicaciones de las etiquetas.



Notas sobre la Instalación



 Advertencia	
	No obstruya las rejillas de ventilación del producto. Si se obstruyen los conductos, la temperatura interna podría elevarse y provocar un incendio. No cubra la impresora con un paño ni la instale en lugares con poca ventilación.
	No instale ni utilice este producto en un área donde los niños puedan acercarse. El equipo podría ocasionar lesiones a los niños.
	Use el producto en una zona suficientemente ventilada. El olor y el vapor de tinta, la tinta de desecho y el líquido de limpieza pueden causar molestias. Si no se siente bien, tome las siguientes medidas: <input type="checkbox"/> Desplácese a una zona con aire fresco. <input type="checkbox"/> Utilice una mascarilla de carbón activado. <input type="checkbox"/> Si la respiración es difícil o se ha interrumpido, practique inmediatamente la respiración artificial y busque atención médica.

 Precaución	
	<p>Evite el humo de aceite y el polvo en el lugar de instalación y mantenga la temperatura y la humedad especificadas en las especificaciones. La exposición al humo de aceite o polvo de manera excesiva, o el contacto directo con la humedad de los humidificadores puede provocar descargas eléctricas o incendios. Consulte el Manual de usuario (Manual en línea) para obtener más información sobre la temperatura y la humedad.</p>

Notas sobre la manipulación









 Peligro	
	<p>No utilice la impresora si sale humo de la misma o percibe algún olor o ruidos anormales. Podría producirse una descarga eléctrica o un incendio. Si se produce alguna anomalía, apague inmediatamente la alimentación, desconecte el cable de alimentación de la toma de corriente y, a continuación, póngase en contacto con su distribuidor o con el Soporte Técnico de Epson.</p>
	<p>Si entran objetos extraños o líquidos como agua en la impresora, deje de usarla inmediatamente. Podría producirse una descarga eléctrica o un incendio. Apague inmediatamente la alimentación, desconecte el cable de alimentación de la toma de corriente y, a continuación, póngase en contacto con su distribuidor o con el Soporte Técnico de Epson.</p>
	<p>No la desmonte a no ser que en el manual se indique hacerlo.</p>

 Advertencia	
	<p>No utilice la impresora en lugares con sustancias volátiles como alcohol o diluyentes, o cerca de llamas. Podría producirse una descarga eléctrica o un incendio.</p>
	<p>Nunca intente reparar la impresora usted mismo, ya que es extremadamente peligroso.</p>
	<p>No utilice la impresora en entornos donde pueda haber gases inflamables o gases explosivos. No utilice aerosoles que contengan gases inflamables dentro o cerca del producto. Podría producirse un incendio.</p>
	<p>No coloque los cables de ninguna otra manera que no sea la indicada en el manual. Podría producirse un incendio. Esto también podría causar daños en los dispositivos conectados.</p>
	<p>No introduzca ni deje caer ningún objeto metálico o inflamable en las aberturas de la impresora. Podría producirse una descarga eléctrica o un incendio.</p>
	<p>No toque ninguna parte dentro de la impresora a excepción de las indicadas en el manual. Podría producirse una descarga eléctrica o quemaduras.</p>







 Precaución	
	<p>No se sienta en el producto ni coloque objetos pesados sobre el mismo. La impresora podría caerse o romperse y causar una lesión.</p>
	<p>Al abrir o cerrar las cubiertas, no coloque las manos cerca de la unión (costura) entre las cubiertas y la unidad principal. Si lo hace, puede pillarse los dedos o las manos y lesionarse.</p>
	<p>Tenga cuidado de no tocar accidentalmente los botones u otros interruptores de funcionamiento. Esto puede hacer que la impresora funcione y provocar lesiones o un accidente inesperado.</p>

ES

⚠ Precaución





	<p>Al conectar cables, asegúrese de que estén instalados en la dirección correcta y siga los procedimientos al pie de la letra. Podría producirse un incendio o una lesión. Instale los cables correctamente siguiendo las instrucciones del manual.</p>
	<p>Después de realizar tareas de mantenimiento, asegúrese de que la cubierta de la luz UV esté libre de materiales inflamables como polvo o residuos. De lo contrario, podría producirse humo o fuego durante la impresión. Asegúrese de eliminar todo el polvo y los residuos.</p>
	<p>Asegúrese de que la zona esté suficientemente ventilada. Una ventilación insuficiente puede causar molestias debido al olor y al vapor de la tinta, tinta de desecho y el líquido de limpieza. Si no se siente bien, tome las siguientes medidas:</p> <ul style="list-style-type: none"> <input type="checkbox"/> Desplácese a una zona con aire fresco. <input type="checkbox"/> Utilice una mascarilla de carbón activado. <input type="checkbox"/> Si la respiración es difícil o se ha interrumpido, practique inmediatamente la respiración artificial y busque atención médica.
	<p>Mantenga el volumen del sonido de advertencia al máximo. Bajar el volumen puede impedirle notar el movimiento del puente y otros acontecimientos, lo que podría provocarle lesiones.</p>
	<p>No toque la zona dentro de la impresora que tenga una etiqueta de advertencia de alta temperatura. Si lo hace, podría sufrir lesiones o quemaduras.</p>
	<p>El producto utiliza una lámpara que emite luz ultravioleta (UV), por lo que debe tener en cuenta las siguientes precauciones:</p> <ul style="list-style-type: none"> <input type="checkbox"/> No mire directamente a la lámpara. <input type="checkbox"/> No mire a la luz UV durante mucho tiempo. <input type="checkbox"/> No esponga la piel a la luz UV. <p>El incumplimiento de las precauciones anteriores puede causar los siguientes trastornos:</p> <ul style="list-style-type: none"> <input type="checkbox"/> Dolor ocular, disminución de la visión u otras afecciones relacionadas <input type="checkbox"/> Inflamación, cáncer de piel u otras afecciones relacionadas
 	<p>No introduzca las manos por la cubierta frontal ni por el raíl del puente mientras la impresora esté en funcionamiento. Podría sufrir lesiones al quedar atrapado en las piezas móviles.</p>
	<p>No coloque las manos sobre la mesa mientras la impresora esté en funcionamiento. Podría sufrir lesiones al quedar atrapado en las piezas móviles.</p>
	<p>No toque el portador del cable mientras la impresora esté en funcionamiento. Hacerlo puede provocar enredos y lesiones.</p>
	<p>No mire fijamente la parte de emisión láser. Esta impresora es un producto láser de Clase 2 de acuerdo con la norma IEC 60825-1:2014. Hacerlo puede provocar dolor ocular o deficiencias visuales.</p>
Nota	
	<p>No incline, coloque verticalmente ni voltee la impresora cuando la guarde. Esto puede provocar fugas de tinta o de tinta de desecho.</p>

Notas sobre la fuente de alimentación

 Advertencia	
	Asegúrese de introducir completamente las clavijas del enchufe en la toma de corriente. Podría producirse una descarga eléctrica o un incendio.
	Desenchufe el enchufe regularmente y limpie entre las clavijas y alrededor de la base de las mismas. Si el enchufe está enchufado durante un periodo de tiempo prolongado, el polvo se acumulará alrededor de la base de las clavijas y podría producirse un cortocircuito o un incendio.
	Cuando desconecte el enchufe, hágalo sujetando éste, no tire del cable de alimentación. Si el cable está dañado o el enchufe se ha deformado, podría producirse una descarga eléctrica o un incendio.
	No inserte ni desconecte el enchufe con las manos mojadas. Podría producirse una descarga eléctrica.
	Para evitar descargas eléctricas, conecte la impresora a una toma de corriente conectada a tierra. Conectar la impresora a una toma de corriente que no esté conectada a tierra puede provocar un incendio o una descarga eléctrica.
	Utilice sólo el tipo de corriente indicado en la etiqueta de la impresora. Podría producirse una descarga eléctrica o un incendio.
	No use el enchufe si algún cuerpo extraño, como polvo, se adhiere a la clavija. Podría producirse una descarga eléctrica o un incendio.
	No utilice ningún otro cable de alimentación que no sea el cable suministrado con la impresora. Además, no utilice el cable de alimentación suministrado con la impresora para ningún otro dispositivo. Podría producirse una descarga eléctrica o un incendio.
	No utilice el cable de alimentación si está dañado. Podría producirse una descarga eléctrica o un incendio. Si el cable de alimentación está dañado, póngase en contacto con el Soporte Técnico de Epson. Tenga en cuenta lo siguiente puntos para evitar daños en el cable de alimentación.
	<input type="checkbox"/> No modifique el cable de alimentación. <input type="checkbox"/> No coloque objetos pesados sobre el cable de alimentación. <input type="checkbox"/> No doble, tuerza ni tire con fuerza del cable de alimentación. <input type="checkbox"/> No tienda el cable de alimentación cerca de calefactores.
No conecte el cable de alimentación a una regleta o a un enchufe múltiple. Podría producirse una descarga eléctrica o un incendio. Conecte el cable de alimentación directamente a una toma con puesta a tierra.	
 Precaución	
	Si no va a utilizar la impresora durante un periodo de tiempo prolongado, desenchúfela por razones de seguridad.

Notas sobre los consumibles (tinta, papel, etc.)

Lea la "Hoja de datos de seguridad" antes del uso. Puede descargarla de su sitio web local de Epson.

⚠ Advertencia	
	No utilizar ni almacenar cerca de llamas. Las botellas de tinta, la tinta de desecho y el líquido de limpieza pueden inflamarse y provocar un incendio.
⚠ Precaución	
	Utilice el equipo de protección indicado para la manipulación de la impresora durante el mantenimiento o la carga de tinta. Tome las siguientes medidas en caso de que la tinta o el líquido de limpieza entren en contacto con su piel o se introduzcan en sus ojos o boca: <ul style="list-style-type: none"><input type="checkbox"/> Si el líquido se le queda pegado a la piel, lávese inmediatamente a fondo con agua y jabón en abundancia. Consulte a un médico si la piel se queda irritada o descolorida.<input type="checkbox"/> Si le entra el líquido en los ojos, enjuáguelos inmediatamente con agua. Si no cumple esta precaución los ojos podrían hincharse ligeramente o quedarse rojos. Si el problema persiste, consulte a un médico.<input type="checkbox"/> Si le entra el líquido en la boca, consulte a un médico de inmediato.<input type="checkbox"/> Si traga líquido, no fuerce el vómito y consulte a un médico de inmediato. Si se fuerza el vómito, podría quedarse líquido atrapado en la tráquea, lo cual puede resultar peligroso.
	Almacene las botellas de tinta y la tinta de desecho fuera del alcance de los niños.
	No pase las manos por los bordes del papel fino. Estos bordes están muy afilados y pueden hacerle una herida.
	Evite el contacto de la tinta no curada con la piel. Puede tener efectos nocivos en el cuerpo humano, como provocar reacciones alérgicas en la piel.
	No beba la tinta ni el líquido de limpieza.
	No desmonte el bote de tinta de desecho. Hacerlo puede provocar que la tinta de desecho entre en los ojos o se adhiera a la piel.
Nota	
	No agite las botellas de tinta ni los botes de tinta de desecho con demasiada fuerza. Agitarlos o balancearlos con demasiada fuerza puede provocar fugas de tinta o de tinta de desecho.

Riesgos de seguridad residuales

Observe las siguientes precauciones al utilizar la impresora. No hacerlo podría provocar lesiones.

Al instalar la impresora, asegúrese de que haya suficiente espacio de trabajo.

Si la impresora se instala cerca de una pared o si se colocan objetos alrededor de la impresora durante su funcionamiento, el operario podría quedar atrapado entre la pared y el puente, o podría chocar con el puente.

Además, el contacto accidental con los botones o interruptores de funcionamiento puede hacer que el puente funcione de forma involuntaria. Para evitar lesiones, no realice las siguientes acciones:

- No introduzca las manos por la cubierta frontal.
- No introduzca los dedos por el raíl del puente.

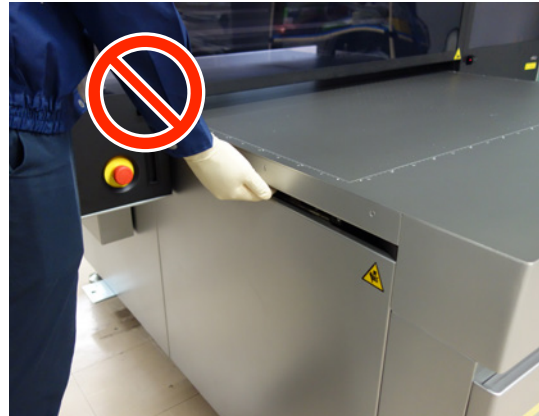

- No coloque las manos sobre la mesa.

- No se agache ni trabaje dentro del rango de movimiento del puente.



ES

Manipule la carga de tinta y la eliminación de tinta de desecho con precaución.

Pueden producirse los siguientes riesgos.

- Derramar tinta o tinta de desecho puede hacer que se resbale y caer sobre la tinta o tinta de desecho acumulada en el suelo.
- Dejar caer un bote de tinta o un bote de tinta de desecho puede hacer que se resbale y caer sobre la tinta o tinta de desecho derramada en el suelo.

Cuando utilice la impresora, use una camisa de manga larga, pantalones largos, guantes de polietileno y una mascarilla de carbón activado, y protéjase los ojos con gafas de protección UV.

No usar la ropa adecuada puede provocar los siguientes riesgos.

- Mirar directamente la lámpara que emite luz ultravioleta (UV) puede causar dolor ocular o disminución de la visión.
- El contacto de tinta sin curar con su piel puede tener efectos nocivos para su cuerpo, como la aparición de reacciones alérgicas en la piel.
- Si se cae un bote de tinta o un bote de tinta de desecho, la tinta o la tinta de desecho pueden salpicar y entrar en los ojos o la boca, o adherirse a la piel, lo que podría causar efectos nocivos en los ojos o el cuerpo.

Etiquetas de advertencia

Las etiquetas de advertencia están adheridas a la impresora para que pueda identificar fácilmente las zonas peligrosas. A continuación se explican los significados y ubicaciones de las etiquetas.

Si una etiqueta está sucia o dañada y no se puede leer, sustitúyala. Póngase en contacto con su distribuidor local para adquirir una nueva etiqueta.

Significados de las etiquetas

Número	Símbolo	Significado
1		Advertencia de luz UV
2		Advertencia de alta temperatura
3		Advertencia de aplastamiento
4		Advertencia de aplastamiento
5		Advertencia de descarga eléctrica
6		Advertencia de luz láser
7		Advertencia de volumen de sonido de advertencia
8		Ventilación requerida
9		Utilice gafas de protección UV
10		Utilice guantes de polietileno
11		Utilice una mascarilla de carbón activado
12		Lea el manual antes de empezar a trabajar.

Posiciones de fijación de etiquetas

Frontal

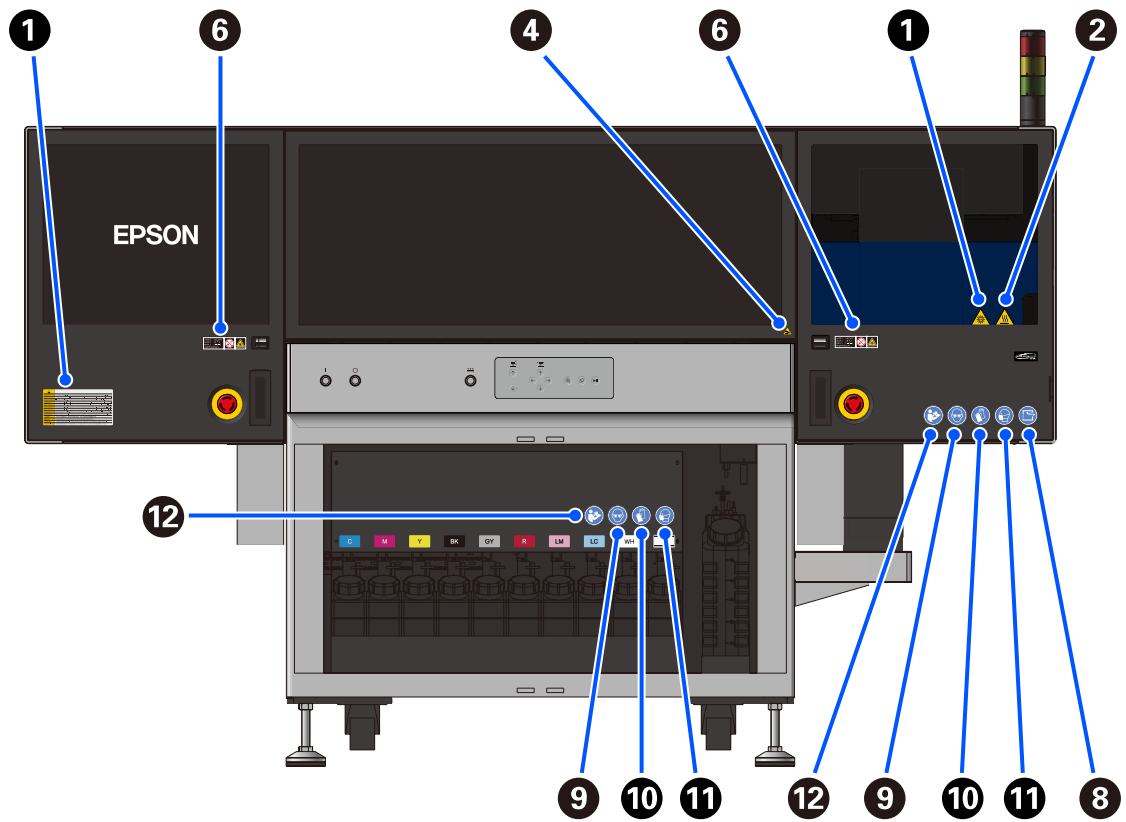

Trasera

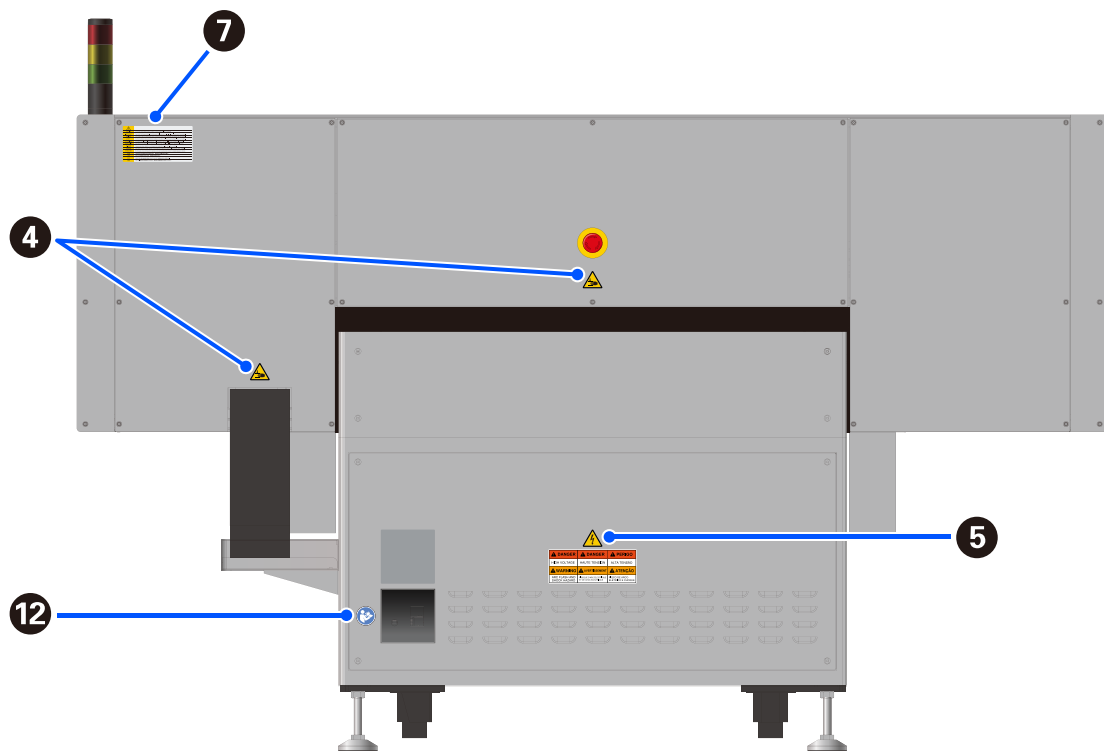

ES

Lateral

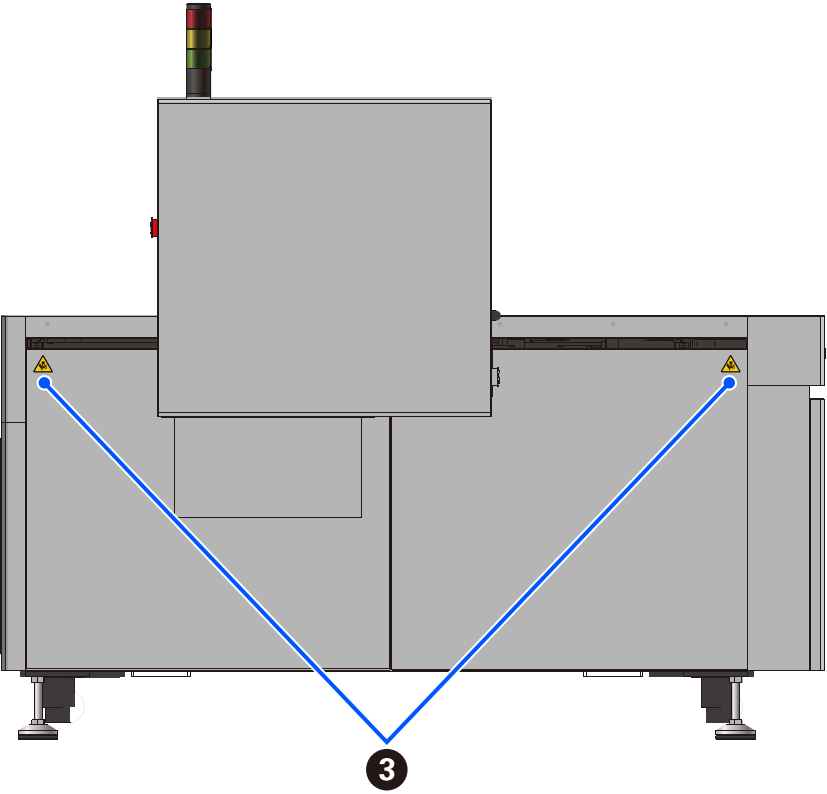
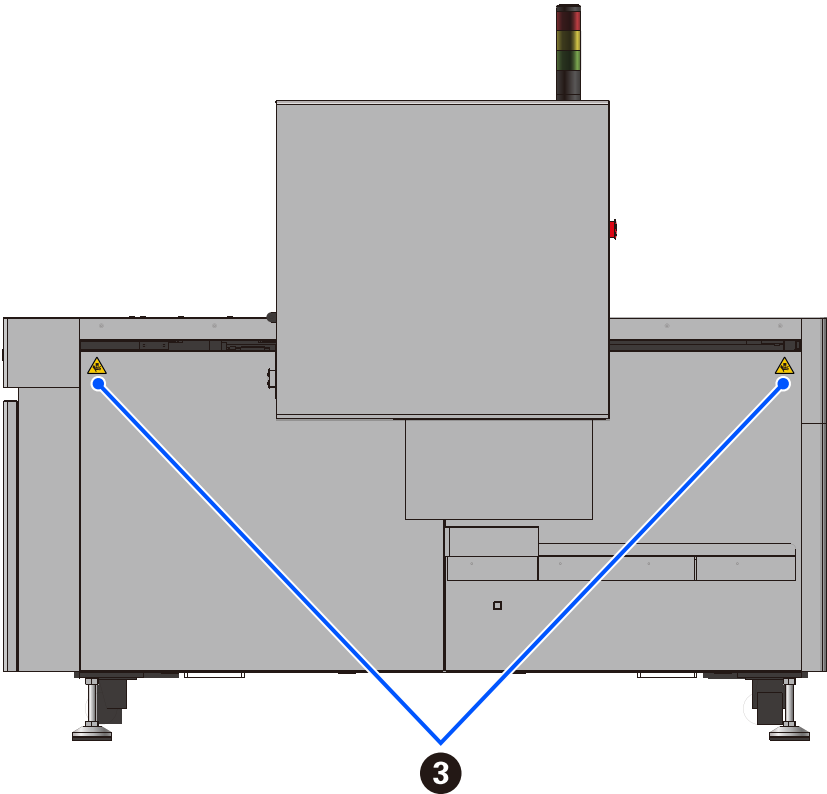

Equipo de seguridad

Esta impresora incluye el siguiente equipo de seguridad.

Botón de parada de emergencia

El botón de parada de emergencia se utiliza para detener inmediatamente la impresora si toca accidentalmente los botones u otros interruptores de funcionamiento, lo que hace que la impresora funcione de forma involuntaria. Pulse este botón si el puente comienza a moverse o descender mientras trabaja en la mesa.

Referencia: ISO 13849-1, Categoría 1, PL:c

Cómo realizar una parada de emergencia

Pulse el botón de parada de emergencia.

La impresora tiene botones de parada de emergencia en la parte delantera y trasera, como se muestra a continuación. Una vez pulsado el botón de parada de emergencia, la impresora no funcionará a menos que realice el procedimiento de liberación descrito en la siguiente sección.

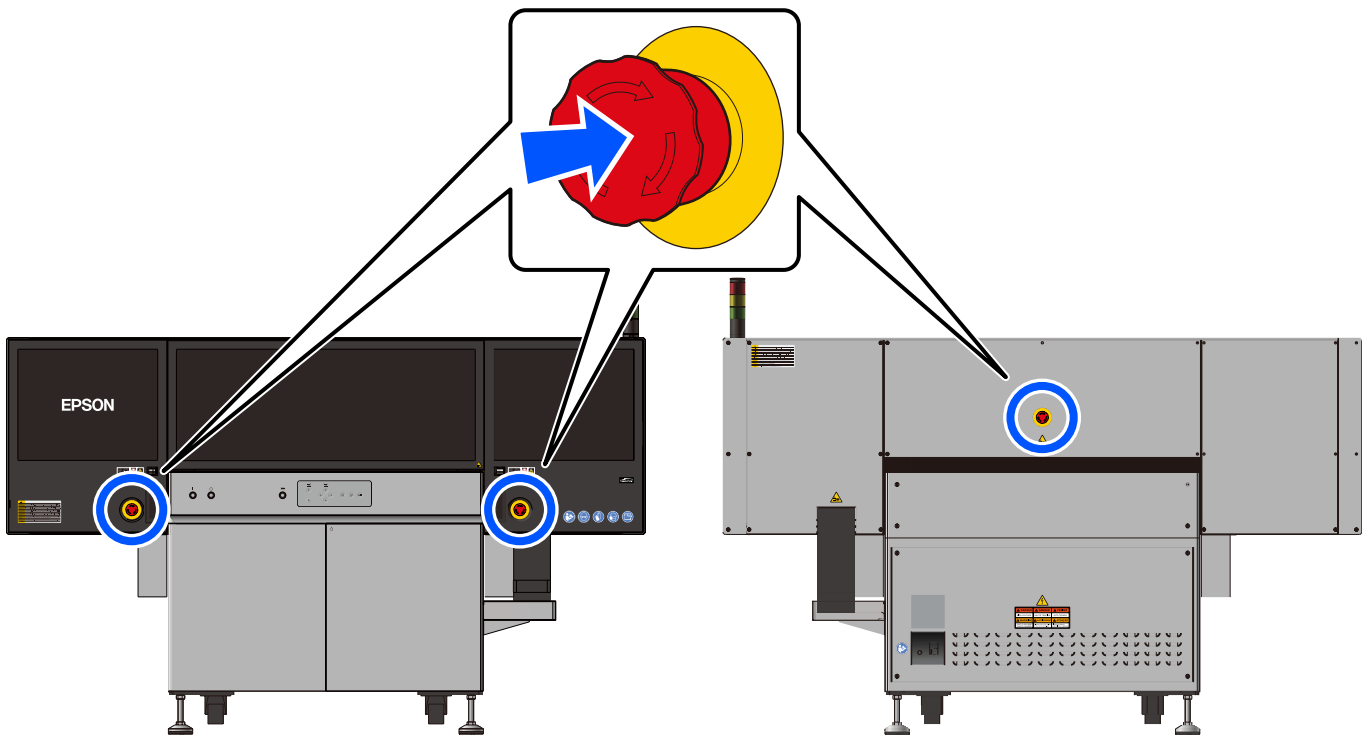

ES

Cómo liberar una parada de emergencia

- 1 Gire el botón de parada de emergencia en el sentido de las agujas del reloj.

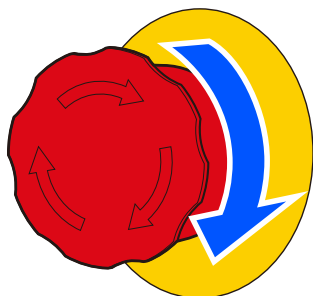

- 2 Pulse el botón de encendido (|) para encender la impresora.

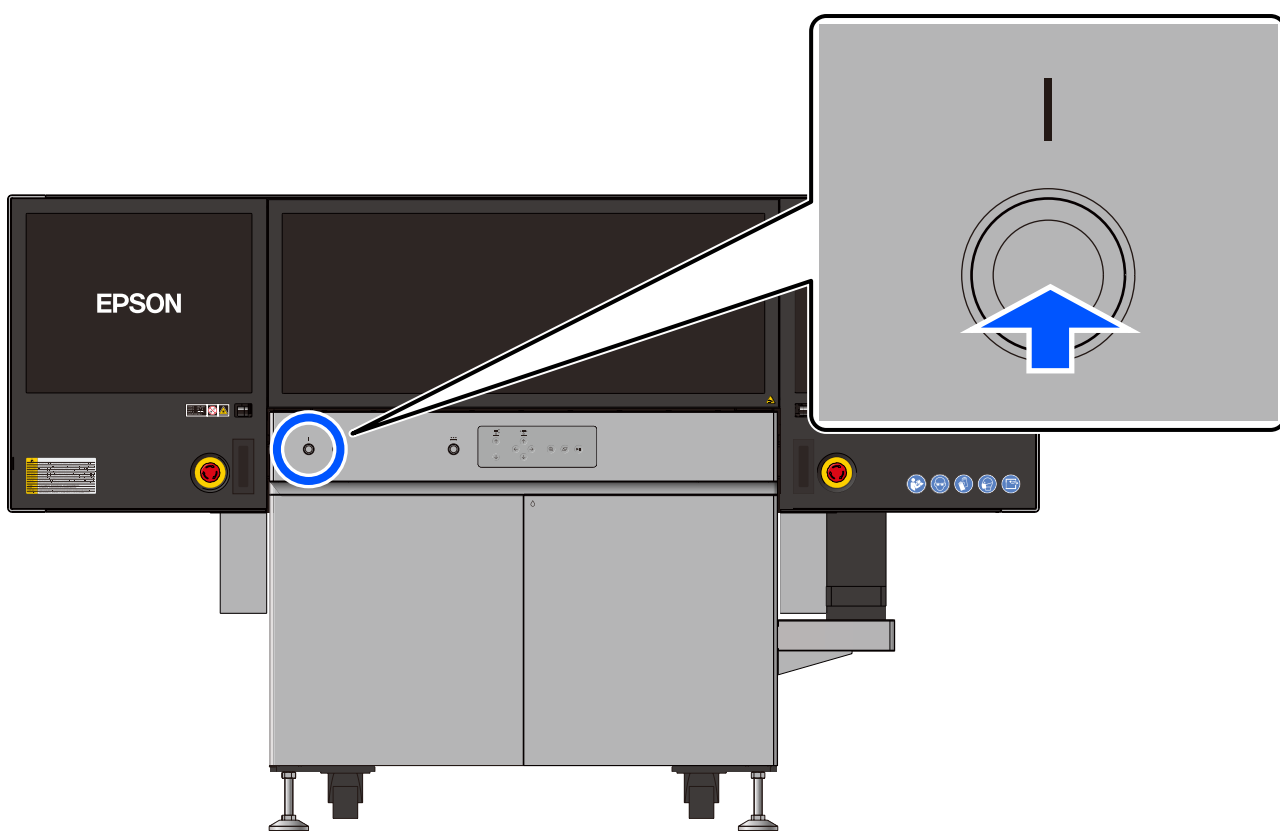

Interbloques de la cubierta de mantenimiento

Los interbloques están equipados dentro de cada cubierta de mantenimiento. El cabezal de impresión no funcionará mientras esté abierta una cubierta de mantenimiento. Si una cubierta de mantenimiento se abre accidentalmente durante la impresión, el cabezal de impresión dejará de funcionar inmediatamente para evitar que choque con las manos u otros objetos.

Referencia: ISO 13849-1, Categoría 1, PL:c



Confirmación de consentimiento

Estoy de acuerdo en que, de acuerdo con el manual de instrucciones de esta impresora («Precauciones de seguridad»), se exigirá a los empleados que se sometan a una formación en seguridad adecuada en el momento de la instalación, y solo aquellos que atendieron la formación en seguridad o quienes hayan recibido formación en seguridad por parte de los asistentes al curso de formación en seguridad utilizarán esta impresora.

Fecha

Nombre de la compañía

Representante

EPSON

SC-V4000

Precauções de Segurança

BP

Instruções originais

Conteúdo

Antes de Usar..... 3

■ Restrições de Uso.....	3
Restrições do Usuário	3
Restrições da Localização	3
Requisitos do Equipamento de Proteção.....	3

Manuseando a Impressora com Segurança 4

■ Significado dos símbolos	4
■ Notas sobre a instalação	4
■ Notas sobre o manuseio.....	5
■ Notas sobre o fornecimento de energia	7
■ Notas sobre Materiais de Consumo (Tinta, Mídia etc.).....	8
■ Riscos de Segurança Residuais	9
■ Etiquetas de Aviso	10
Significados das Etiquetas	10
Posições de Fixação da Etiqueta	11
■ Equipamento de Segurança	13
Botão de parada de emergência.....	13
Como Realizar uma Parada de Emergência.....	13
Como Liberar uma Parada de Emergência	14
Intertravamentos da tampa de manutenção	15
■ Confirmation of Consent.....	17

Visualizando manuais online

América Latina

Visite <https://latin.epson.com/support> e procure seu produto para baixar software e utilitários, visualizar manuais, obter recomendações para solução de problemas ou entrar em contato com a Epson.

Antes de Usar

Este manual explica como usar esta impressora com segurança. Leia-o antes de usar a impressora. Para outros manuais, consulte o seguinte. [Página 2 deste manual, "Visualizando manuais online"](#). Observe que as ilustrações neste manual podem diferir ligeiramente do seu modelo.

Restrições de Uso

A impressora é classificada no Grupo de Risco 1 de acordo com a IEC62471. Cumpra as seguintes restrições ao usar a impressora.

Restrições do Usuário

A impressora contém as seguintes peças perigosas. Apenas pessoas devidamente treinadas que compreendam bem os riscos devem ser autorizadas a operar a impressora.

- Irradia luz ultravioleta
- Operando em alta velocidade
- Áreas de alta temperatura

As peças perigosas são claramente indicadas com etiquetas de aviso. [Página 10 deste manual, "Etiquetas de Aviso"](#).

Restrições da Localização

Pessoas que não receberam treinamento adequado devem ser proibidas de entrar na área indicada abaixo. Instale a impressora em uma sala dedicada ou coloque uma cerca ao redor da impressora para definir claramente a área restrita.

Além disso, não coloque objetos ao redor da impressora. Isso pode fazer com que os operadores colidam com a base móvel ou dificultar o trabalho de manutenção.

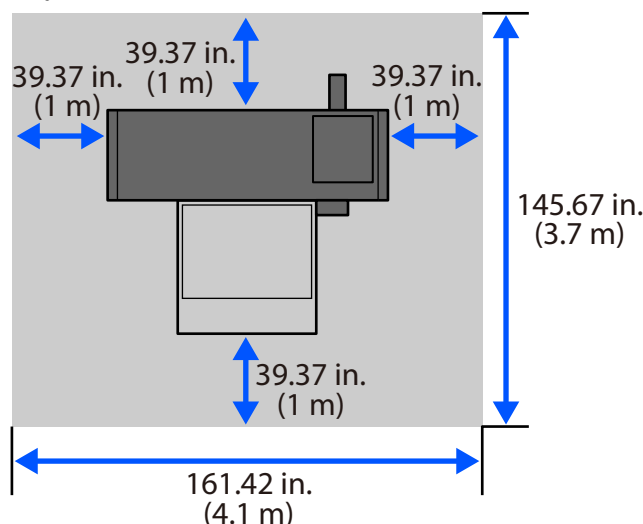

Requisitos do Equipamento de Proteção

A impressora usa uma lâmpada que emite luz ultravioleta (UV). Além disso, o contato de tinta não seca com a pele pode ter efeitos nocivos no corpo humano, como causar reações alérgicas na pele.

Use as seguintes roupas e equipamentos de proteção ao operar ou fazer a manutenção da impressora.



- Camisas de manga comprida e calças compridas
- Luvas de polietileno
- Máscara de carvão ativado
- Proteção UV para os olhos (tipo óculos, comprimento de onda UV recomendado: 400 nm)

Manuseando a Impressora com Segurança

Esta seção explica as precauções que você deve seguir para usar esta impressora com segurança e evitar danos aos operadores e a outras pessoas.

Significado dos símbolos

Os símbolos nesta impressora Epson e neste manual são usados para garantir a segurança e o uso adequado do produto e prevenir danos a clientes e outras pessoas. Os símbolos indicam o significado abaixo.

 Perigo	Indica informações que, se ignoradas, podem resultar no manuseio incorreto da impressora, causando morte iminente ou ferimentos graves.
 Aviso	Indica informações que, se ignoradas, podem resultar no manuseio incorreto da impressora, causando morte ou ferimentos graves.
 Cuidado	Indica informações que, se ignoradas, podem resultar no manuseio incorreto da impressora, causando lesões pessoais.



Cuidado, superfície quente



Aviso de captura



Aviso de esmagamento



Proibição



Manter seco



Não desmontar



Sem chamas



Mãos molhadas são proibidas



Não tocar



Precauções gerais



Desconecte o plugue de alimentação da tomada



Conecte o fio terra



Ligar



Desligar





Corrente alternada





Parar





Etiquetas de aviso também são afixadas nas áreas perigosas na impressora. Consulte "Etiquetas de Aviso" na página 10 para obter detalhes sobre os significados e os locais das etiquetas.



Notas sobre a instalação



 Aviso	
	Não obstrua as aberturas de ventilação do produto. Se as aberturas de ventilação estiverem obstruídas, a temperatura interna pode subir e causar um incêndio. Não cubra a impressora com um pano nem a instale em um local com pouca ventilação.
	Não configure nem use este produto em uma área da qual crianças possam se aproximar. As crianças podem ser lesionadas pelo equipamento.
	Utilize o produto em uma área suficientemente ventilada. O odor e o vapor de tinta, tinta residual e fluido de limpeza podem causar desconforto. Se você se sentir mal, tome as seguintes medidas: <ul style="list-style-type: none"><input type="checkbox"/> Vá para uma área com ar fresco.<input type="checkbox"/> Use uma máscara de carvão ativado.<input type="checkbox"/> Se a respiração for difícil ou parou, faça respiração artificial imediatamente e procure atendimento médico.

 Cuidado	
	<p>Evite fumaça de óleo e poeira no local de instalação, e mantenha a temperatura e a umidade definidas nas especificações. A exposição excessiva à fumaça de óleo ou à poeira, ou o contato direto com umidade dos umidificadores pode resultar em choque elétrico ou incêndio. Consulte o Manual do Usuário (Manual Online) para obter mais informações sobre temperatura e umidade.</p>









Notas sobre o manuseio

 Perigo	
	<p>Não use a impressora se ela estiver soltando fumaça ou se notar odores ou ruídos anormais. Pode ocorrer um choque elétrico ou um incêndio. Se ocorrer qualquer anormalidade, desligue imediatamente a energia, desconecte o cabo de alimentação da tomada, em seguida, entre em contato com seu revendedor ou o Suporte da Epson.</p>
	<p>Se algum objeto estranho ou líquido, como água, entrar na impressora, pare de usá-la imediatamente. Pode ocorrer um choque elétrico ou um incêndio. Desligue imediatamente a energia, desconecte o cabo de alimentação da tomada, em seguida, entre em contato com seu revendedor ou o Suporte da Epson.</p>
	<p>Não desmonte nada, exceto se for indicado no manual.</p>

 Aviso	
	<p>Não use a impressora em locais com substâncias voláteis, como álcool ou tiner, ou próximo a chamas. Pode ocorrer um choque elétrico ou um incêndio.</p>
	<p>Nunca tente consertar a impressora por conta própria, pois isso é extremamente perigoso.</p>
	<p>Não use a impressora em um ambiente onde possa haver gás inflamável ou explosivo. Não use sprays que contenham gás inflamável, dentro ou perto do produto. Pode ocorrer um incêndio.</p>
	<p>Não roteie os cabos de forma diferente do indicado no manual. Caso contrário, pode ocorrer um incêndio. Se não fizer isso, também pode causar danos aos dispositivos conectados.</p>
	<p>Não insira ou deixe cair itens metálicos ou inflamáveis nas aberturas da impressora. Pode ocorrer um choque elétrico ou um incêndio.</p>
	<p>Não toque em nenhuma área dentro da impressora, exceto as indicadas no manual. Pode ocorrer choque elétrico ou queimadura.</p>

 Cuidado	
	<p>Não se sente sobre o produto nem coloque objetos pesados sobre ele. A impressora pode tombar ou se quebrar, e causar uma lesão.</p>
	<p>Ao abrir ou fechar as tampas, não coloque as mãos perto da junção (fenda) entre as tampas e a unidade principal. Isso pode fazer com que seus dedos ou mãos fiquem presos, resultando em ferimentos.</p>
	<p>Tenha cuidado para não tocar acidentalmente nos botões ou nas chaves de operação. Isso pode fazer com que a impressora opere e resulte em ferimentos ou um acidente inesperado.</p>







Cuidado

	<p>Ao conectar os cabos, verifique se estão instalados na direção correta e se você segue os procedimentos exatamente. Poderá ocorrer um incêndio ou ferimento. Instale os cabos corretamente seguindo as instruções no manual.</p>
	<p>Após realizar trabalhos de manutenção, verifique se a tampa da luz UV não tenha materiais inflamáveis, como poeira ou detritos. A falha em fazer isso pode resultar em fumaça ou incêndio durante a impressão. Remova toda a poeira e detritos.</p>
	<p>Garanta que a área esteja suficientemente ventilada. Ventilação insuficiente pode causar desconforto devido ao odor e ao vapor de tinta, à tinta residual e ao fluido de limpeza. Se você se sentir mal, tome as seguintes medidas:</p> <ul style="list-style-type: none"><input type="checkbox"/> Vá para uma área com ar fresco.<input type="checkbox"/> Use uma máscara de carvão ativado.<input type="checkbox"/> Se a respiração for difícil ou parou, faça respiração artificial imediatamente e procure atendimento médico.
	<p>Mantenha o som de aviso no volume máximo. Diminuir o volume pode impedir que você perceba o movimento da base móvel e outras ocorrências, resultando em ferimentos.</p>
	<p>Não toque na área dentro da impressora com um rótulo de aviso de alta temperatura anexado. Isso pode resultar em ferimentos ou queimaduras.</p>
	<p>O produto utiliza uma lâmpada que emite luz ultravioleta (UV), portanto, observe as seguintes precauções:</p> <ul style="list-style-type: none"><input type="checkbox"/> Não olhe diretamente para a lâmpada.<input type="checkbox"/> Não olhe para a luz UV por um longo tempo.<input type="checkbox"/> Não exponha sua pele à luz UV. <p>A não observância das precauções acima pode causar os seguintes distúrbios:</p> <ul style="list-style-type: none"><input type="checkbox"/> Dor nos olhos, diminuição da visão ou outras condições relacionadas<input type="checkbox"/> Inflamação, câncer de pele ou outras condições relacionadas
 	<p>Não coloque as mãos através da tampa frontal ou do trilho da base móvel enquanto a impressora estiver em operação. Isso pode causar ferimentos ao ficar preso nas peças móveis.</p>
	<p>Não coloque as mãos na mesa enquanto a impressora estiver em operação. Isso pode causar ferimentos ao ficar preso nas peças móveis.</p>
	<p>Não toque na guia de cabos com a impressora em operação. Isso pode causar entrelaçamento e ferimentos.</p>
	<p>Não olhe para a parte de emissão do laser. Esta impressora é um produto a laser Classe 2 em conformidade com a IEC 60825-1: 2014. Isso pode causar dor nos olhos ou deficiência visual.</p>

Nota





	<p>Não incline, coloque na vertical nem vire a impressora de cabeça para baixo ao guardá-la. Isso pode fazer com que a tinta ou a tinta residual vaze.</p>
---	---

Notas sobre o fornecimento de energia

 Aviso	
	Certifique-se de que os pinos do plugue estejam completamente inseridos na tomada. Pode ocorrer um choque elétrico ou um incêndio.
	Desconecte regularmente o plugue e limpe entre os pinos e ao redor da base dos pinos. Se o plugue ficar conectado durante um longo período, a poeira se acumula ao redor da base dos pinos e pode ocorrer um curto-circuito ou um incêndio.
	Ao desconectar o plugue, segure o plugue em si; nunca puxe o cabo de energia. Se o cabo estiver danificado ou o plugue estiver deformado, pode ocorrer um choque elétrico ou um incêndio.
	Não insira nem desconecte o plugue com as mãos molhadas. Pode ocorrer um choque elétrico.
	Para evitar choque elétrico, conecte a impressora a uma tomada aterrada. Conectar a impressora a uma tomada que não esteja aterrada pode resultar em incêndio ou choque elétrico.
	Use apenas o tipo de fonte de energia indicado na etiqueta da impressora. Pode ocorrer um choque elétrico ou um incêndio.
	Não use o plugue se algum objeto estranho, como poeira, tiver aderido ao plugue. Pode ocorrer um choque elétrico ou um incêndio.
	Não use nenhum outro cabo de energia, exceto o cabo fornecido com a impressora. Além disso, não use o cabo de energia fornecido com a impressora para nenhum outro dispositivo. Pode ocorrer um choque elétrico ou um incêndio.
	Não use o cabo de energia se ele estiver danificado. Pode ocorrer um choque elétrico ou um incêndio. Se o cabo de energia estiver danificado, entre em contato com o suporte da Epson. Observe os seguintes pontos para evitar danos ao cabo de energia. <ul style="list-style-type: none"> <input type="checkbox"/> Não modifique o cabo de energia. <input type="checkbox"/> Não coloque nada pesado sobre o cabo de energia. <input type="checkbox"/> Não dobre, torça ou puxe com força o cabo de energia. <input type="checkbox"/> Não passe o cabo de energia perto de aquecedores.
	Não conecte o cabo de energia a uma tomada múltipla ou a um plugue múltiplo. Poderá ocorrer choque elétrico ou incêndio. Conecte o cabo de alimentação diretamente a uma tomada aterrada.
 Cuidado	
	Se não for usar a impressora durante um longo período, desconecte-a da tomada por motivos de segurança.

Notas sobre Materiais de Consumo (Tinta, Mídia etc.)

Leia a "Ficha dos dados de segurança" antes de usar. Você pode baixá-la no site local da Epson.

⚠ Aviso	
	Não use nem guarde perto de chamas abertas. Frascos de tinta, resíduo de tinta e fluido de limpeza podem inflamar e causar um incêndio.
⚠ Cuidado	
	Use o equipamento de proteção necessário para a operação da impressora durante a manutenção ou o carregamento de tinta. Tome as seguintes medidas caso tinta ou fluido de limpeza entre em contato com sua pele, olhos ou boca: <ul style="list-style-type: none"><input type="checkbox"/> Se o fluido aderir à sua pele, lave-a imediatamente com muita água com sabão. Consulte um médico se a pele parecer irritada ou descolorida.<input type="checkbox"/> Se o fluido entrar nos olhos, lave imediatamente com água. A não observância desta precaução poderá resultar em olhos congestionados ou inflamação leve. Se os problemas persistirem, consulte um médico.<input type="checkbox"/> Se o fluido entrar na boca, consulte um médico imediatamente.<input type="checkbox"/> Se o fluido for ingerido, não force a pessoa a vomitar e consulte imediatamente um médico. Se a pessoa for forçada a vomitar, o fluido poderá ficar retido na traqueia, o que pode ser perigoso.
	Armazene os frascos de tinta e o resíduo de tinta fora do alcance de crianças.
	Não esfregue as mãos nas bordas da mídia fina. As bordas da mídia fina são afiadas e podem causar ferimentos.
	Evite o contato de tinta não seca com a pele. Isso pode ter efeitos nocivos no corpo humano, como causar reações alérgicas na pele.
	Não beba a tinta ou o fluido de limpeza.
	Não desmonte a garrafa de resíduo de tinta. Isso pode fazer com que o resíduo de tinta entre nos olhos ou grude na pele.
Nota	
	Não agite os frascos de tinta ou as garrafas de resíduo de tinta com muita força. Agitá-los ou balançá-los com muita força pode causar vazamento de tinta ou resíduo de tinta.

Riscos de Segurança Residuais

Observe as seguintes precauções ao usar a impressora. Não fazer isso pode resultar em ferimentos.

Ao instalar a impressora, assegure um espaço de trabalho suficiente.

Se a impressora for instalada perto de uma parede ou se objetos forem colocados ao redor dela durante a operação, o operador poderá ficar preso entre a parede e a base móvel, ou pode colidir com a base móvel.

Além disso, tocar acidentalmente nos botões ou nos interruptores de operação pode fazer com que a base móvel opere sem intenção. Para evitar ferimentos, não execute as seguintes ações:

Não coloque as mãos através da tampa frontal.



Não coloque os dedos através do trilho da base móvel.



Não coloque as mãos na mesa.



Não se agache e trabalhe dentro do alcance de movimento da base móvel.



Manuseie o carregamento de tinta e o descarte de resíduo de tinta com cautela.

Os seguintes riscos podem ocorrer.

- Derramar tinta ou resíduo de tinta pode fazer com que você escorregue e caia na tinta ou no resíduo de tinta acumulados no chão.
- Deixar cair um frasco de tinta ou uma garrafa de resíduo de tinta pode fazer com que você escorregue e caia na tinta ou no resíduo de tinta espalhados no chão.

Ao usar a impressora, use camisa de manga comprida, calças compridas, luvas de polietileno e uma máscara de carvão ativado, e proteja os olhos com óculos de proteção UV.

A não utilização de roupas apropriadas pode resultar nos seguintes riscos.

- Olhar diretamente para a lâmpada que emite luz ultravioleta (UV) pode causar dor nos olhos ou diminuição da visão.
- O contato de tinta não seca com a pele pode ter efeitos nocivos em seu corpo, como causar reações alérgicas na pele.
- Se um frasco de tinta ou uma garrafa de resíduo de tinta cair, tinta ou resíduo de tinta pode espalhar e entrar em seus olhos ou boca, ou grudar na pele, causando efeitos nocivos nos olhos ou no corpo.

Etiquetas de Aviso

Etiquetas de aviso são afixadas na impressora para que você possa identificar facilmente as áreas perigosas. A seguir, são explicados os significados e os locais das etiquetas.

Se uma etiqueta estiver suja ou danificada e não puder ser lida, substitua-a. Entre em contato com seu revendedor local para adquirir uma nova etiqueta.

Significados das Etiquetas

Número	Símbolo	Significado
1		Aviso de luz UV
2		Aviso de alta temperatura
3		Aviso de esmagamento
4		Aviso de aprisionamento
5		Aviso de choque elétrico
6		Aviso de luz laser
7		Aviso do volume do som de advertência
8		Ventilação necessária
9		Use óculos de proteção UV
10		Use luvas de polietileno
11		Use uma máscara de carvão ativado
12		Leia o manual antes de iniciar o trabalho.

Posições de Fixação da Etiqueta

Frente

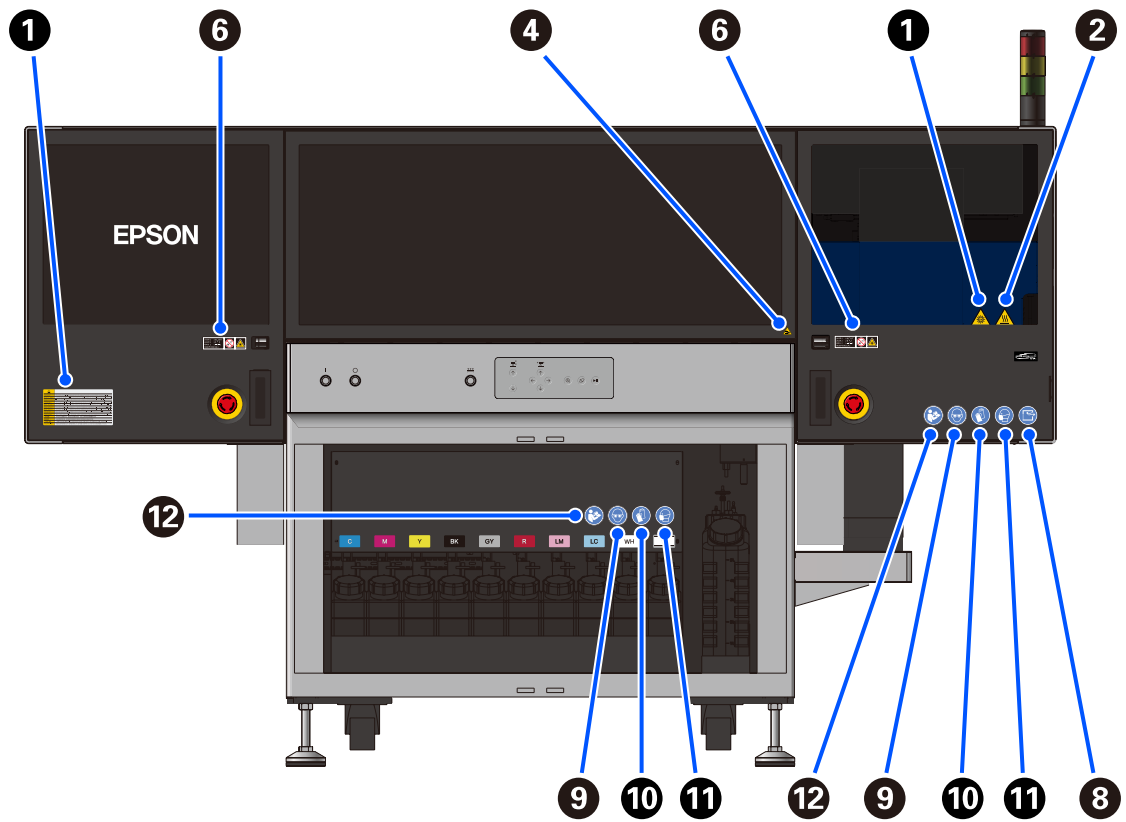

Traseira

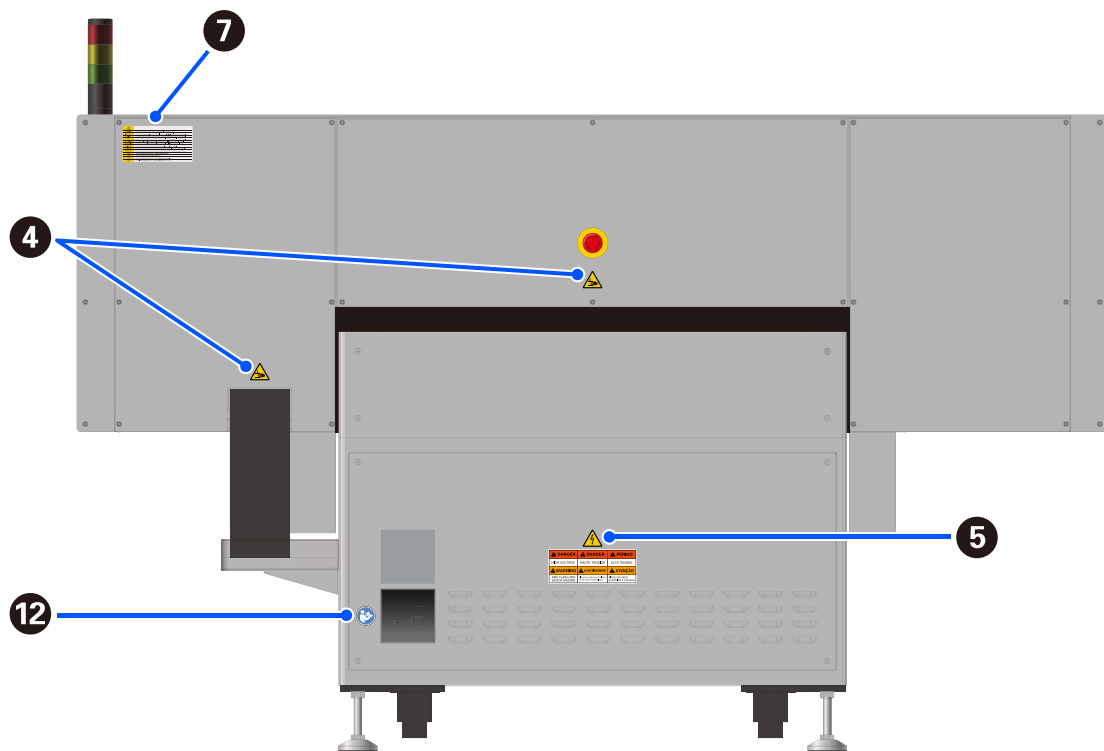

BP

Lateral

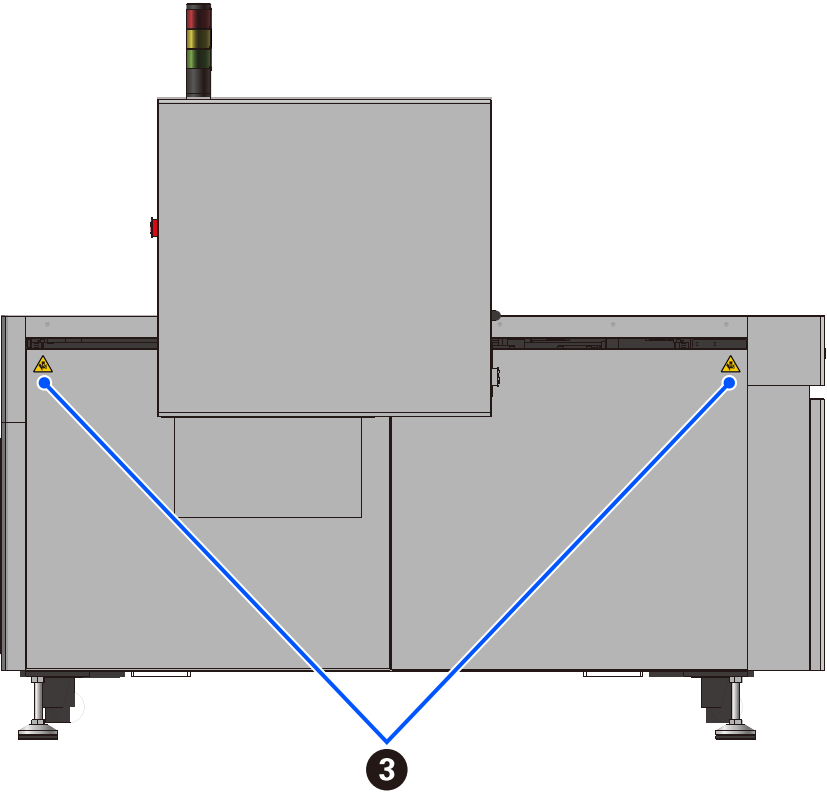
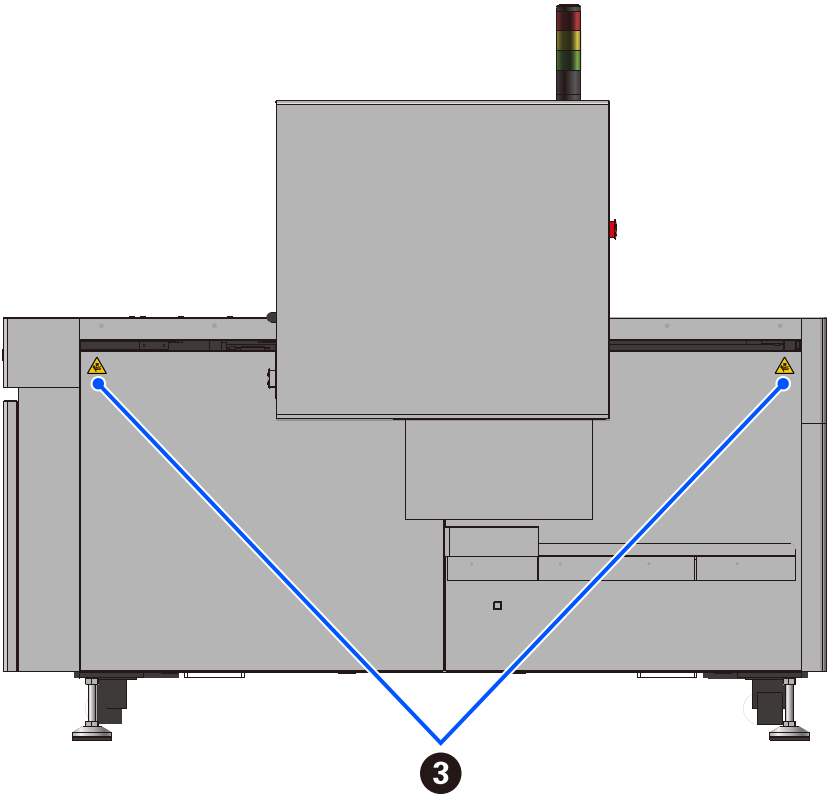

Equipamento de Segurança

Esta impressora vem com o seguinte equipamento de segurança.

Botão de parada de emergência

O botão de parada de emergência é usado para parar imediatamente a impressora quando você toca sem querer nos botões ou nos interruptores de operação, fazendo com que a impressora opere involuntariamente. Pressione este botão se a base móvel começar a se mover ou descer enquanto você trabalha na mesa.

Referência: ISO 13849-1, Categoria 1, PL:c

Como Realizar uma Parada de Emergência

Pressione o botão de parada de emergência.

A impressora possui botões de parada de emergência nas partes frontal e traseira, conforme mostrado abaixo.

Depois que o botão de parada de emergência for pressionado, a impressora não funcionará, a menos que você execute o procedimento de liberação descrito na próxima seção.

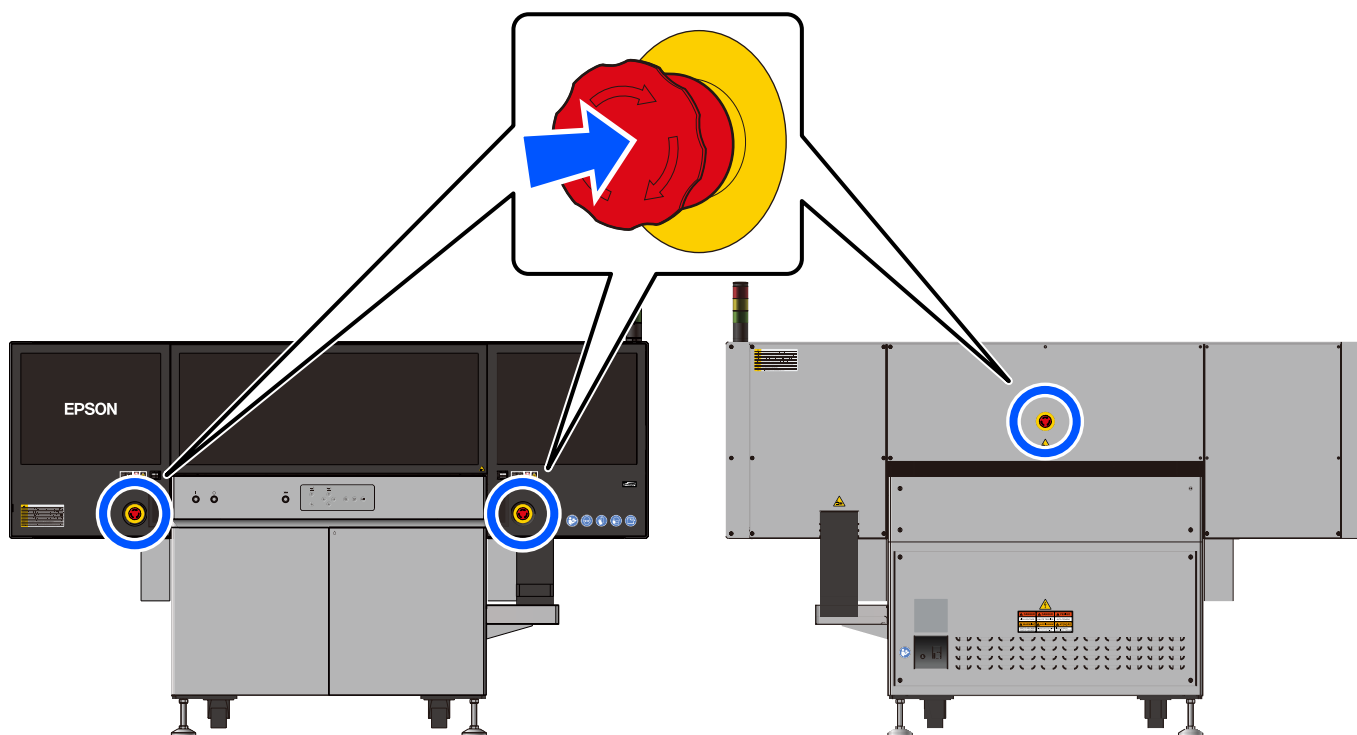

BP

Como Liberar uma Parada de Emergência

- 1 Gire o botão de parada de emergência para a direita.

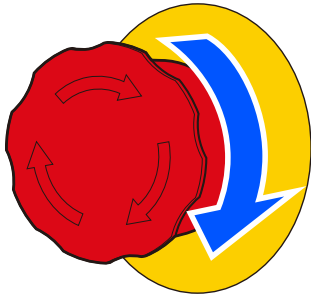

- 2 Pressione o botão de energia (|) para ligar.

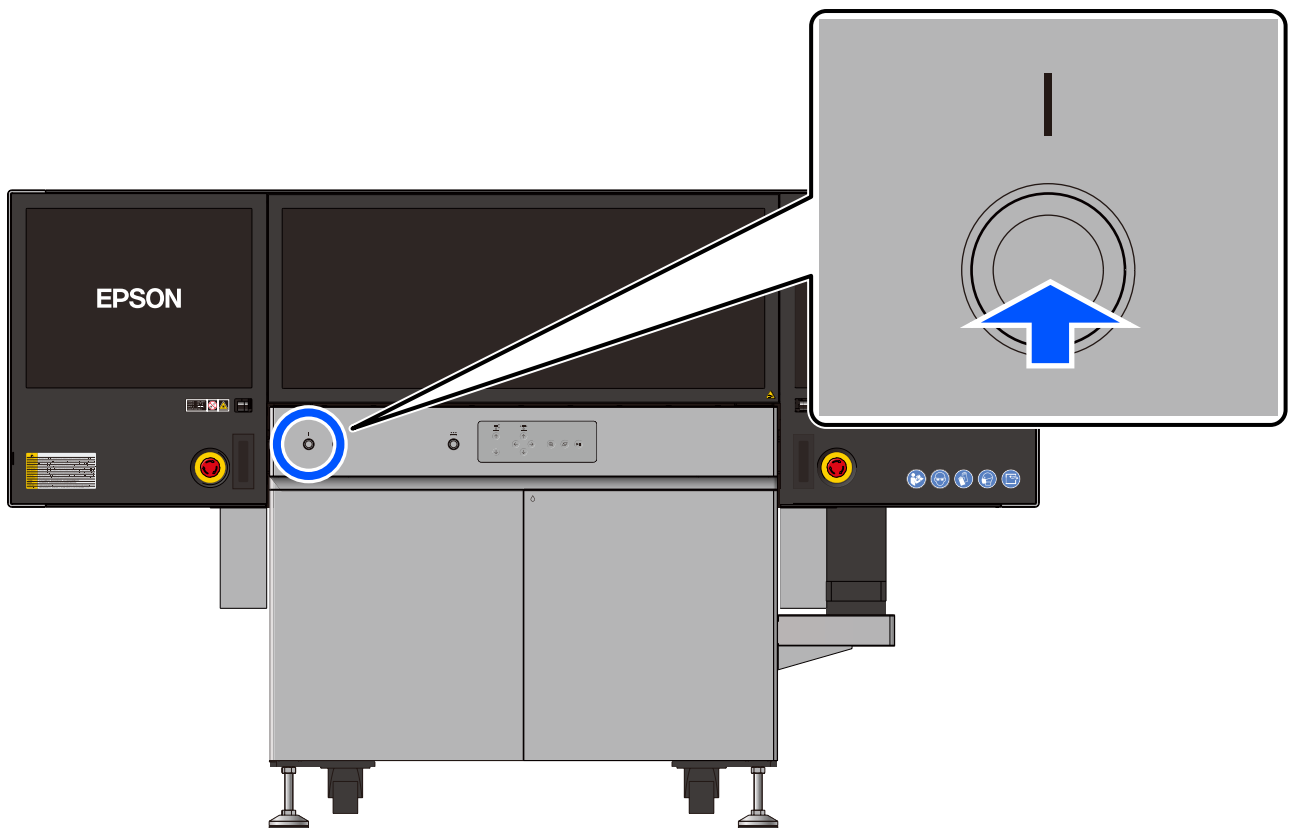

Intertravamentos da tampa de manutenção

Há intertravamentos em cada tampa de manutenção. O cabeçote de impressão não funcionará enquanto uma tampa de manutenção estiver aberta. Se uma tampa de manutenção for aberta sem querer durante a impressão, o cabeçote de impressão parará imediatamente de funcionar para evitar que colida com as mãos ou outros objetos.

Referência: ISO 13849-1, Categoria 1, PL:c



Observação do Fabricante

Confirmação de Consentimento

Concordo que, de acordo com o manual de instruções desta impressora ("Precauções de Segurança"), os funcionários deverão passar por treinamento de segurança apropriado no momento da instalação e apenas aqueles que participaram do treinamento de segurança ou que receberam treinamento de segurança no curso de treinamento de segurança usarão esta impressora.

Data

Nome da Empresa

Representante