

Epson Stylus® C88+

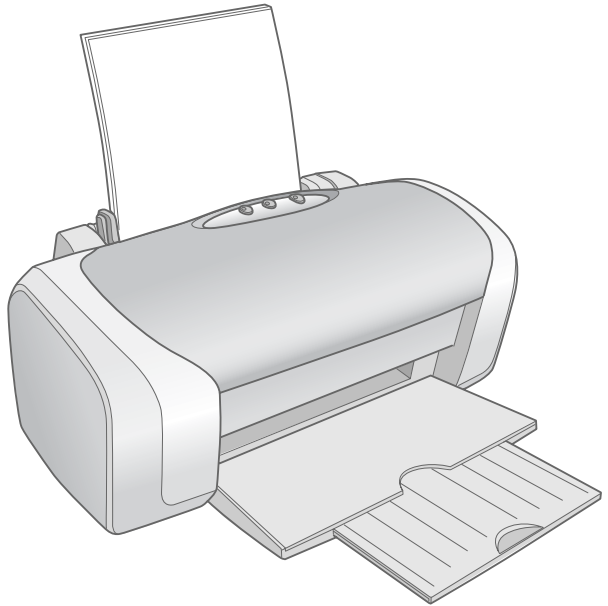

Guide rapide

Pour installer l'imprimante et ses logiciels,
consultez l'affiche *Point de départ* et le
CD-ROM *Logiciels d'impression*.

Table des matières

Introduction	3
Chargement du papier	5
Impression de base	7
Impression sous Windows	7
Impression sous Macintosh OS X	10
Utilisation de papiers spéciaux	14
Impression de photos	16
Impression de photos sous Windows	17
Impression de photos sous Macintosh OS X	20
Remplacement des cartouches d'encre	24
Achat de cartouches d'encre	24
Consignes pour la manipulation des cartouches d'encre	25
Retrait et installation des cartouches d'encre	26
Résolution des problèmes	30
Vérification des témoins de l'imprimante	30
Problèmes et solutions	32
Comment obtenir de l'aide	34
Avis	36
Exigences système Windows	36
Exigences système Macintosh	36
Consignes de sécurité importantes	37
Déclaration de conformité avec la FCC	39
Déclaration de conformité	40
Garantie limitée d'Epson America, Inc.	41

Introduction

L'imprimante Epson Stylus® C88+ est idéale pour le bureau et la maison. Avec sa vitesse et ses résolutions d'impression exceptionnelles, elle vous permet de produire des photos de la plus haute qualité en plus de convenir à vos travaux de tous les jours.

L'imprimante Stylus C88+ utilise les encres DURABrite® Ultra exclusives d'Epson.® Ces encres pigmentaires à séchage rapide résistent à l'eau, à la décoloration et au maculage (sur papier photo ou ordinaire), de telle sorte que vos tirages résisteront à l'épreuve du temps. Parce que les particules d'encre restent près de la surface, elles ne traversent pas le papier et sont donc idéales pour l'impression recto verso.

Remarque :

La résistance à la lumière des tirages a été établie à 100 ans sur papiers spéciaux et à 70 ans sur papier ordinaire. La résistance à la lumière est basée sur des essais accélérés de tirages sur papiers spéciaux Epson, montés sous verre et exposés à l'intérieur. La stabilité réelle des tirages peut varier selon le type de support utilisé, l'image imprimée, le milieu où ils sont exposés, l'intensité de la lumière, l'humidité et d'autres conditions atmosphériques. Epson ne garantit pas la longévité des tirages. Pour maximiser la durée de vie de vos tirages, montez-les sous verre, faites-les laminer ou rangez-les avec soin.

Après avoir configuré votre imprimante Epson Stylus C88+ selon les directives de l'affiche *Point de départ*, consultez le présent guide pour savoir comment :

- Charger du papier
- Imprimer sur un ordinateur Windows® ou Macintosh®
- Remplacer les cartouches d'encre
- Résoudre des problèmes simples

Pour obtenir de plus amples renseignements sur l'imprimante, consultez le *Guide de l'utilisateur* électronique. L'icône du guide est automatiquement placée sur le bureau de l'ordinateur pendant l'installation des logiciels.

Veillez suivre les consignes ci-après pendant la lecture du guide :

Avertissement :

Les avertissements doivent être observés à la lettre pour éviter les blessures corporelles.

Mise en garde :

Les mises en garde doivent être observées afin d'éviter d'endommager votre équipement.

Remarque :

Les remarques contiennent des renseignements importants au sujet de votre imprimante.

Astuce :

Les astuces vous donnent des conseils supplémentaires sur la façon d'optimiser l'impression.

Chargement du papier

Puisque le type de papier utilisé a une incidence sur la qualité de vos tirages, il importe de sélectionner le paramètre de support qui convient le mieux à votre travail. Le papier ordinaire convient à l'impression de brouillons. Pour obtenir les meilleurs résultats possibles, utilisez l'un des papiers spécialement conçus pour votre imprimante à jet d'encre Epson. Par exemple, vous obtiendrez de magnifiques tirages sur du papier photo glacé de haute qualité Epson. Voyez la page 14 pour de plus amples renseignements.

Suivez les étapes ci-après pour charger du papier dans l'imprimante.

1. Abaissez le plateau de sortie et tirez sa rallonge.

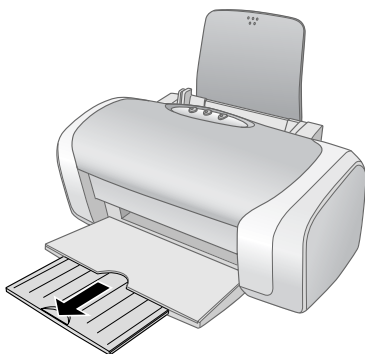

2. Pressez le guide-papier gauche et faites-le glisser vers la gauche.

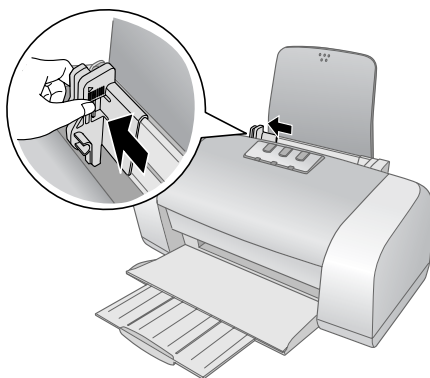

3. Placez le papier face d'impression vers le haut contre le guide-papier droit. Faites glisser le guide-papier gauche contre le papier (sans trop serrer).

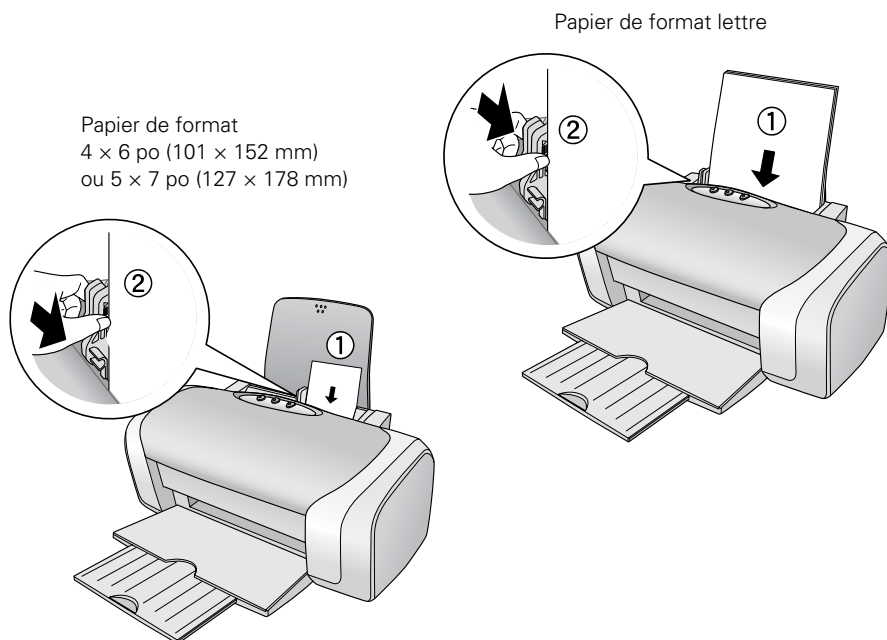

Remarque :

Vous pouvez charger un maximum de 100 feuilles de papier ordinaire ou 20 feuilles de papier photo. (Consultez le *Guide de l'utilisateur* électronique pour connaître la capacité de chargement exacte.)

Procédez comme suit lorsque vous chargez le papier :

- Ne chargez pas de papier au-dessus de la flèche du guide-papier gauche.
- Chargez la face d'impression vers le haut. Elle est en général plus blanche ou plus brillante que l'autre face.
- Chargez toujours le côté le plus court du papier en premier, même lorsque vous imprimez en orientation horizontale (paysage).
- Chargez le papier à en-tête ou préimprimé bord supérieur en premier.
- Si vous éprouvez des problèmes d'alimentation, ne chargez que quelques feuilles à la fois.
- Si vous utilisez un support d'impression spécial, suivez les directives de chargement qui l'accompagnent.

6 Chargement du papier

Impression de base

Le présent chapitre contient des instructions pour l'impression de base de documents. Pour l'impression sous Windows, voyez ci-dessous; sous Macintosh OS X, voyez la page 10.

Pour imprimer des photographies, voyez la page 16.

Impression sous Windows

1. Ouvrez le menu Fichier et cliquez sur Imprimer. Une fenêtre d'impression semblable à celle-ci s'affiche :

Sélectionnez EPSON Stylus C88 Series.

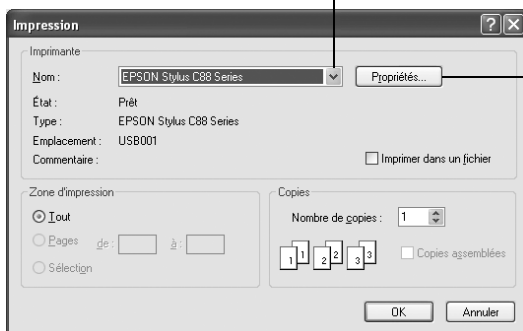

Cliquez ici pour ouvrir le logiciel d'impression.

2. Assurez-vous que l'imprimante EPSON Stylus C88 Series est sélectionnée.
3. Cliquez sur le bouton Propriétés ou Préférences. (Si un bouton Configuration, Imprimante ou Options s'affiche, cliquez dessus. Puis cliquez sur Propriétés ou Préférences dans la fenêtre suivante.)

La fenêtre des paramètres d'impression de base s'affiche :



4. Faites vos sélections parmi les paramètres **Qualité d'impression** suivants :

- **Brouillon** : Qualité d'impression réduite pour brouillons.
- **Texte** : Pour les documents qui ne contiennent que du texte.
- **Textes et images** : Pour les documents composés de texte et d'images.
- **Photo** : Qualité et rapidité d'impression pour photos et graphiques.
- **Photo supérieure** : Qualité d'impression supérieure pour photos ou graphiques.

5. Assurez-vous que les paramètres de **Type** de support et de **Taille** sélectionnés correspondent au papier chargé dans l'appareil. Voyez « Sélection du type de papier correct » à la page 15.

6. Sélectionnez **Portrait** ou **Paysage** comme paramètre d'orientation.

7. Pour d'autres options d'impression, cliquez sur le bouton **Plus d'options**. Sélectionnez les paramètres dont vous avez besoin.

Sélectionnez une méthode de gestion des couleurs.

Pour choisir **Désactivé (Pas de calibrage couleur)**, cliquez d'abord sur **ICM**.

Selon vos besoins, sélectionnez les **Options papier et qualité**.

Cliquez ici pour sélectionner **Photo RPM®** (5 760 x 720 ppp) et obtenir la meilleure qualité possible sur certains types de papier.

Sélectionnez les **Options d'impression**, selon vos besoins.

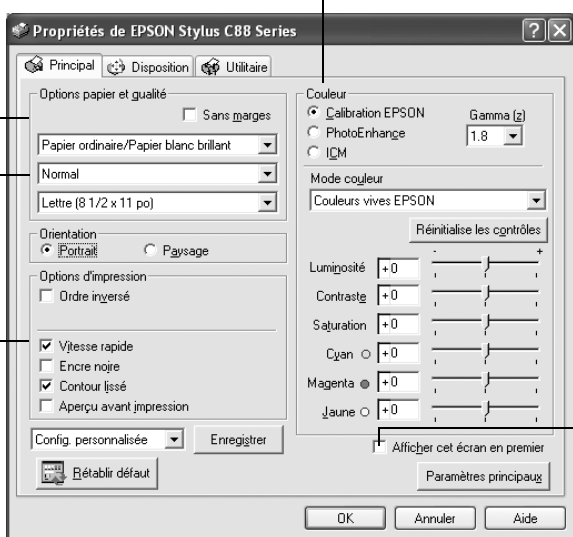

Cliquez ici pour afficher les paramètres Plus d'options chaque fois que vous imprimez.

Remarque :

Pour de plus amples renseignements sur les paramètres avancés ou pour connaître les directives de sauvegarde sous forme de groupe pour utilisation ultérieure, cliquez sur le bouton ? ou Aide.

8. Pour modifier les paramètres de disposition, cliquez sur l'onglet **Disposition** et faites vos réglages.
9. Cliquez sur **OK** pour enregistrer vos paramètres, puis sur **OK** ou **Imprimer** pour lancer l'impression.

La fenêtre suivante s'affiche et indique la progression de votre travail d'impression. Vous pouvez utiliser les boutons pour annuler, interrompre ou reprendre l'impression. La quantité d'encre restante s'affiche aussi.

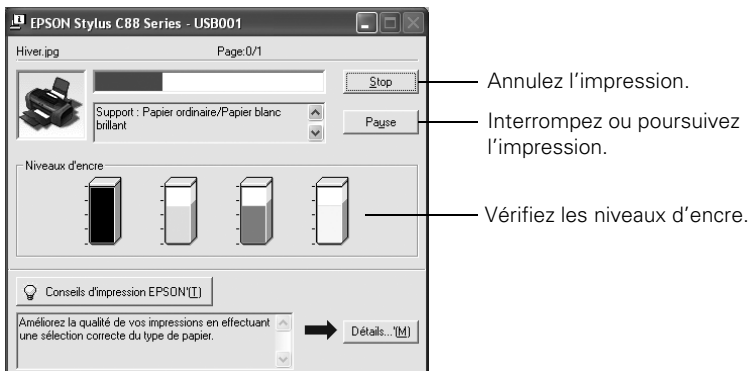

Astuce :



Vous pouvez également annuler l'impression en appuyant sur le bouton de papier  de l'imprimante.

Impression sous Macintosh OS X

Suivez les étapes ci-après pour l'impression de base de documents sous Macintosh OS X. Avant de commencer, vérifiez si vous avez bien ajouté l'imprimante à l'utilitaire Configuration d'imprimante ou au Centre d'impression tel que décrit sur l'affiche *Point de départ*.

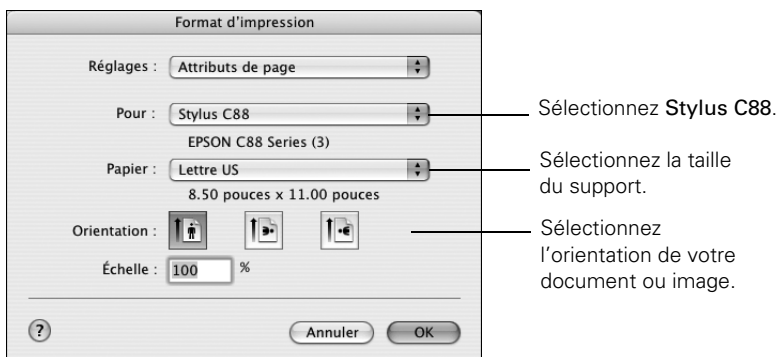
1. Ouvrez le menu Fichier et sélectionnez **Format d'impression**. La fenêtre Format d'impression s'affiche :



- Sélectionnez **Stylus C88** dans le menu déroulant Pour.
- Réglez le paramètre Papier. Pour l'impression sans bordure, sélectionnez un format de papier avec l'option **Bac feuille à feuille - Sans marges**.
- Sélectionnez  (vertical) ou  (horizontal) comme paramètre d'orientation.
- Cliquez sur **OK**.
- Ouvrez le menu **Fichier** et sélectionnez **Imprimer**. Une fenêtre comme celle-ci s'affiche :



Sélectionnez **Stylus C88**.

Sélectionnez **Configuration Imprimante**.

- Sélectionnez **Stylus C88** dans le menu déroulant Imprimante.
- Sélectionnez **Configuration Imprimante** dans le menu déroulant.
- Sélectionnez au besoin les paramètres d'impression suivants :

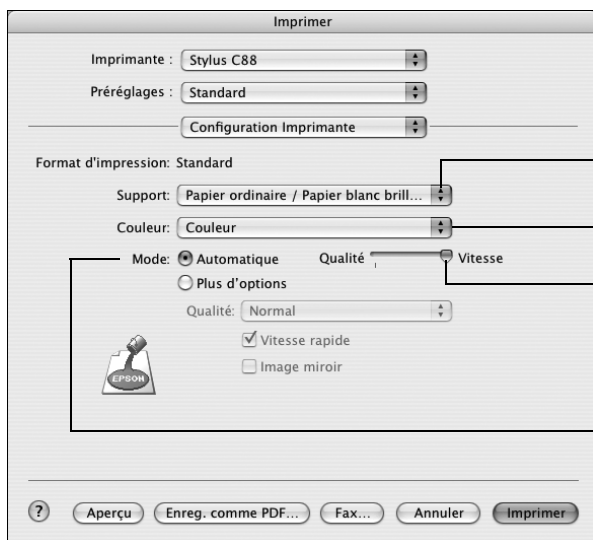

Sélectionnez le paramètre **Support**.

Sélectionnez l'encre **Couleur** ou **Noire**.

Sélectionnez une qualité supérieure ou une impression rapide (le cas échéant).

Sélectionnez le mode **Automatique**.

Selon les paramètres que vous avez définis, vous pouvez choisir d'autres options dans le menu déroulant :

- **Copies et pages** : Sélectionnez le nombre d'exemplaires que vous désirez imprimer ou une série de pages.
- **Disposition** : Sélectionnez les options de mise en page.
- **Options de sortie** : Enregistrez votre travail d'impression sous forme de fichier PDF.
- **Programmateur** : Programmez votre travail pour l'impression à un moment ultérieur.
- **Gestion du papier** : Sélectionnez les options d'impression, notamment Inverser l'ordre des pages.
- **ColorSync ou Couleur** : Sélectionnez ColorSync® ou réglez le contrôle des couleurs, modifiez le paramètre Gamma ou désactivez les réglages couleur effectués par le logiciel d'impression.
- **Extension** : Agrandissez ou réduisez la taille d'image pour une impression sans marges.
- **Résumé** : Affichez une liste de toutes vos sélections.

10. Cliquez sur le bouton **Plus d'options** pour effectuer d'autres réglages.

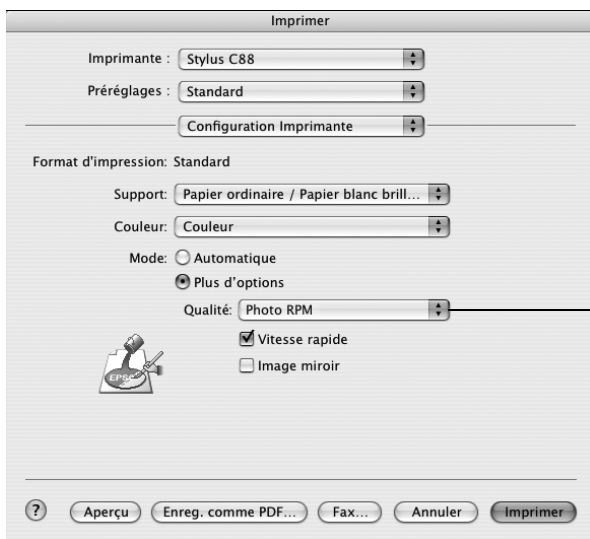

Sélectionnez **Photo RPM** pour obtenir la meilleure qualité d'image possible sur certains types de support.

Remarque :

Pour de plus amples renseignements sur les paramètres d'impression, cliquez sur le bouton ?.

11. Cliquez sur **Imprimer**.
12. Pour suivre la progression de votre travail d'impression, cliquez sur l'icône d'imprimante lorsqu'elle s'affiche sur le dock au bas du bureau.

Si vous utilisez OS X 10.2.x, cliquez sur l'icône Centre d'impression, puis double cliquez sur **Stylus C88** dans la Liste des imprimantes.

Une fenêtre comme celle-ci s'affiche :

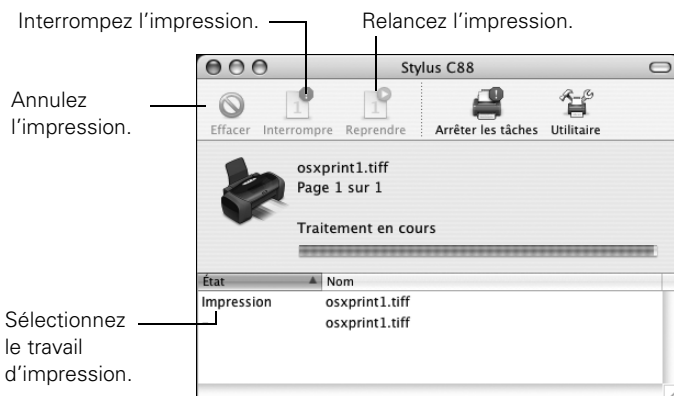

Astuce :

Vous pouvez également annuler l'impression en appuyant sur le bouton de papier de l'imprimante.

13. Une fois que vous avez terminé, fermez la fenêtre d'impression ou le Centre d'impression.

Utilisation de papiers spéciaux

Vous pouvez utiliser les papiers spéciaux suivants dans votre imprimante Stylus C88 :

Nom du papier	Format	N° du produit
Papier photo glacé ultra haute qualité Epson	4 x 6 po (101 x 152 mm), sans marges	S041934
	Lettre (8,5 x 11 po; 216 x 279 mm)	S041935
Papier blanc brillant de haute qualité Epson	Lettre (8,5 x 11 po; 216 x 279 mm)	S041586
Papier photo glacé de haute qualité Epson	4 x 6 po (101 x 152 mm), sans marges	S041808 S041727
	5 x 7 po (127 x 178 mm), sans marges	S041464
	8 x 10 po (203 x 254 mm), sans marges	S041465
	Lettre (8,5 x 11 po; 216 x 279 mm)	S041286 S041667
Papier photo semi-brillant de haute qualité Epson	Lettre (8,5 x 11 po; 216 x 279 mm)	S041331
Papier photo glacé Epson	4 x 6 po (101 x 152 mm), sans marges	S041809
	Lettre (8,5 x 11 po; 216 x 279 mm)	S041141 S041649 S041272 S041271
Papier mat épais Epson	8 x 10 po (203 x 254 mm), sans marges	S041467
	Lettre (8,5 x 11 po; 216 x 279 mm)	S041257
Papier mat recto verso Epson	Lettre (8,5 x 11 po; 216 x 279 mm)	S041568
Papier de qualité photo pour imprimante à jet d'encre Epson	Lettre (8,5 x 11 po; 216 x 279 mm)	S041062
	Légal (8,5 x 14 po; 216 x 356 mm)	S041067
	A4 (8,3 x 11,7 po; 211 x 297 mm)	S041061

Vous pouvez vous procurer des cartouches d'encre et du papier Epson d'origine auprès d'un revendeur autorisé. Pour obtenir les coordonnées du revendeur le plus proche, composez le (800) 463-7766 (800-GO-EPSON). Pour faire des achats en ligne, visitez www.epson.ca.

Sélection du type de papier correct

N'oubliez pas de sélectionner le paramètre **Type** ou **Support** correct dans le logiciel d'impression :

Pour ce papier	Sélectionnez ce paramètre
Papier ordinaire Papier blanc brillant de haute qualité	Papier ordinaire / Papier blanc brillant
Papier photo glacé ultra haute qualité	Papier photo glacé ultra haute qualité
Papier photo glacé de haute qualité	Papier photo glacé haute qualité
Papier photo semi-brillant de haute qualité	Papier photo semi-brillant haute qualité
Papier photo glacé	Papier photo glacé
Papier mat épais Papier mat recto verso Papier de qualité photo pour imprimante à jet d'encre Epson	Papier mat épais
Enveloppes	Enveloppe

Impression de photos

Vous pouvez imprimer de magnifiques instantanés et agrandissements avec ou sans bordures blanches. Avec un entretien approprié, les photos produites avec votre imprimante Epson Stylus C88+ dureront pendant de nombreuses années. Pour obtenir des résultats supérieurs, utilisez toujours des papiers Epson. (Voyez « Utilisation de papiers spéciaux » à la page 14 pour de plus amples renseignements.)

Comme pour les photos traditionnelles, quelques mesures d'entretien suffisent pour minimiser la décoloration et prolonger la durée de vie de vos tirages :

- Lorsque vous exposez vos tirages, Epson conseille de les encadrer sous verre ou de les placer dans une pochette en plastique pour les protéger des contaminants atmosphériques comme l'humidité, la fumée de cigarette et les niveaux élevés d'ozone.
- Comme avec toutes les photos, n'exposez jamais vos tirages à la lumière directe du soleil.
- Pour ranger correctement vos tirages, Epson conseille de les conserver dans un album de photos ou dans une boîte de rangement en plastique dans des pochettes d'archivage sans acide qui sont disponibles dans tous les bons magasins d'accessoires photo.
- Conservez toujours le papier inutilisé dans son emballage d'origine.

Pour des instructions sur le chargement du papier, voyez la page 5. Pour l'impression sous Windows, voyez la page suivante; pour l'impression sous Mac OS X, voyez la page 20.

Impression de photos sous Windows

1. Ouvrez le menu Fichier et cliquez sur Imprimer.
2. Assurez-vous que l'imprimante est sélectionnée, puis cliquez sur le bouton Propriétés ou Préférences. (Si un bouton Configuration, Imprimante ou Options s'affiche, cliquez dessus. Puis cliquez sur Propriétés ou Préférences dans la fenêtre suivante.)

Une fenêtre comme celle-ci s'affiche :

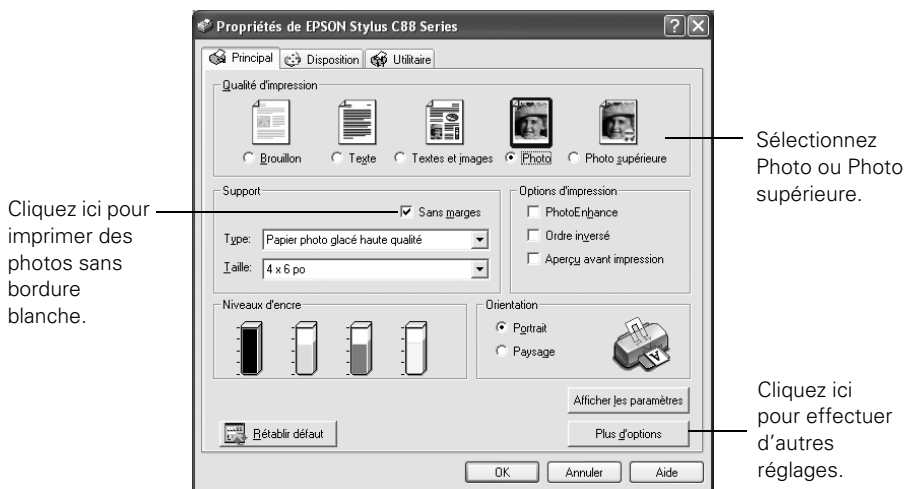

3. Sélectionnez **Photo** ou **Photo supérieure** comme paramètre Qualité d'impression.
4. Sélectionnez le type de papier selon le papier que vous utilisez. (Voyez la page 15.)
5. Pour imprimer des photos sans bordure blanche, cochez la case **Sans marges**. Lisez le message puis cliquez sur **OK**.
6. Sélectionnez le paramètre de **Taille** du support.
7. Sélectionnez **Portrait** ou **Paysage** comme paramètre d'orientation.

8. Effectuez l'une des opérations suivantes :
 - Cliquez sur OK, puis cliquez sur OK ou Imprimer.
 - Pour obtenir la meilleure résolution d'image possible ou utiliser des paramètres spéciaux, passez aux étapes de la rubrique suivante.

Personnalisation des paramètres

1. Dans l'onglet Principal, cliquez sur le bouton Plus d'options dans le coin inférieur droit de la fenêtre. Si un message d'avertissement s'affiche, cliquez sur Continuer.
2. Sélectionnez les paramètres avancés dont vous avez besoin :

Sélectionnez une méthode de gestion des couleurs.
 Pour choisir Désactivé (Pas de calibrage couleur), cliquez d'abord sur ICM.

Cliquez ici pour sélectionner **Photo RPM** (5 760 x 720 ppp) et obtenir la meilleure qualité possible sur certains types de papier.

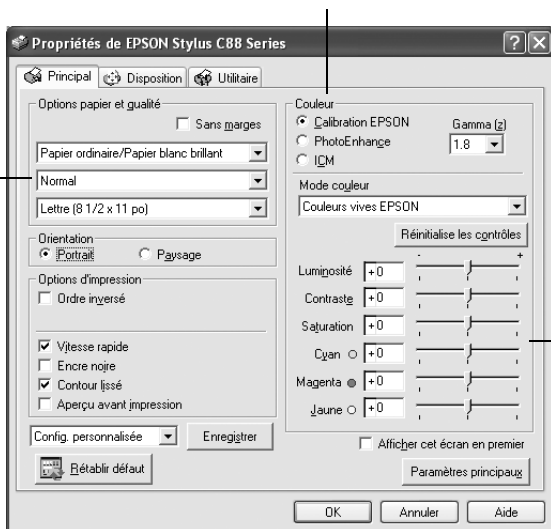

Remarque :

Pour obtenir la meilleure qualité d'impression possible, sélectionnez **Photo RPM**. L'impression est plus lente dans ce mode; ce paramètre n'est pas disponible lorsque vous cochez la case Sans marges.

Pour de plus amples renseignements sur les paramètres d'impression, cliquez sur ? ou Aide.

3. Une fois les paramètres avancés sélectionnés, vous pouvez :
 - Cliquer sur **OK** pour enregistrer vos paramètres, retourner à la boîte de dialogue d'impression et imprimer.
 - Cliquer sur le bouton **Paramètres principaux** pour retourner aux paramètres de base.
 - Cliquer sur l'onglet **Disposition** et passer à l'étape 4 pour sélectionner les options de disposition.
4. Sélectionnez les paramètres avancés dont vous avez besoin :

Sélectionnez les options de position d'image ici.

Sélectionnez les options de dimensions de l'image ici.

Réglez le paramètre Agrandissement ici (voyez l'étape 6, ci-après).

Remarque :

Selon les réglages choisis, certains paramètres de disposition peuvent ne pas être disponibles.

5. Sélectionnez les paramètres de position ou de dimensions de l'image, au besoin. Ces paramètres n'ont d'incidence que sur l'image imprimée; ils ne sont pas disponibles pour l'impression sans marges.

- Réglez au besoin le curseur Agrandissement sur **Min.** ou **Max.** ou sélectionnez un réglage entre les deux.

Le paramètre **Min.** agrandit l'image de très peu, mais il se pourrait qu'une petite bordure blanche apparaisse néanmoins sur votre tirage. Le paramètre **Max.** agrandit l'image de sorte qu'aucune bordure blanche n'apparaisse sur votre tirage; cependant, il se pourrait que les bords de l'image n'apparaissent pas sur votre tirage.

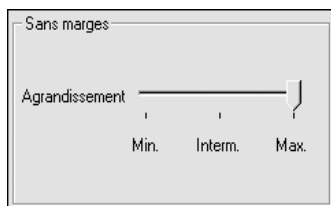

- Cliquez sur **OK** pour enregistrer vos paramètres, puis sur **OK** ou **Imprimer**.

Impression de photos sous Macintosh OS X

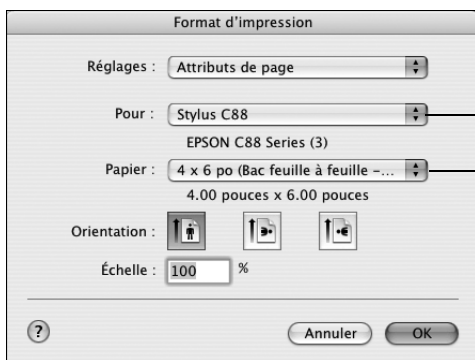

- Ouvrez votre application et votre fichier photo.
- Ouvrez le menu Fichier et sélectionnez **Format d'impression**. Une fenêtre comme celle-ci s'affiche :



Sélectionnez **Stylus C88**.

Sélectionnez la taille du support.

- Sélectionnez **Stylus C88** dans le menu déroulant **Pour**.

4. Réglez le paramètre Papier. Pour imprimer des photos sans marges, sélectionnez l'un des paramètres suivants :
 - 4 x 6 po (Bac feuille à feuille - Sans marges)
 - 5 x 7 po (Bac feuille à feuille - Sans marges)
 - 8 x 10 po (Bac feuille à feuille - Sans marges)
 - Lettre US (Bac feuille à feuille - Sans marges)
5. Sélectionnez  (vertical) ou  (horizontal) comme paramètre d'orientation.
6. Cliquez sur OK.
7. Ouvrez le menu Fichier et sélectionnez Imprimer.
8. Sélectionnez Stylus C88 dans le menu déroulant Imprimante et sélectionnez Configuration Imprimante depuis le menu déroulant. Une fenêtre comme celle-ci s'affiche :

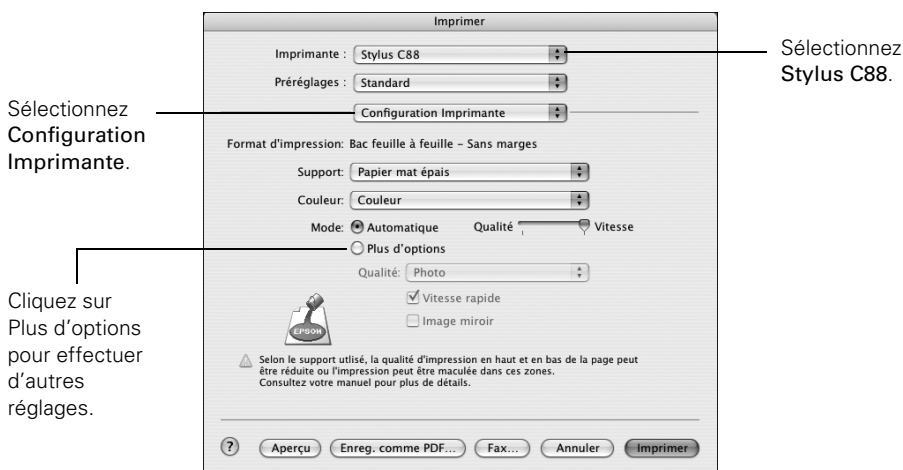

9. Sélectionnez le paramètre **Support** selon le papier que vous utilisez. (Pour de plus amples renseignements, voyez « Sélection du type de papier correct » à la page 15.)
10. Placez le curseur sur **Qualité** pour privilégier la qualité ou sur **Vitesse** pour privilégier la rapidité d'impression.

11. Effectuez l'une des opérations suivantes :

- Cliquez sur **Imprimer**.
- Pour obtenir la meilleure résolution d'image possible ou utiliser des paramètres spéciaux, passez aux étapes de la rubrique suivante.

Personnalisation des paramètres

1. Cliquez sur le bouton **Plus d'options**.
2. Sélectionnez ces paramètres, selon vos besoins :

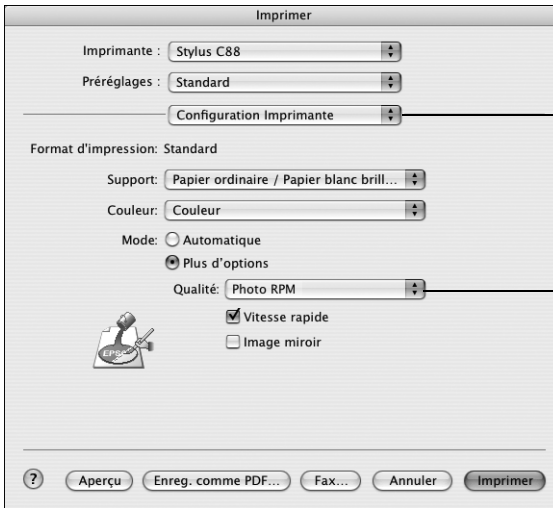

Pour utiliser les paramètres de gestion des couleurs, sélectionnez **Couleur** dans le menu déroulant.

Cliquez ici pour sélectionner **Photo RPM** (5 760 x 720 ppp) et obtenir la meilleure qualité possible sur certains types de papier.

Remarque :

Lorsque vous sélectionnez **Photo RPM** pour obtenir la meilleure qualité d'impression possible, l'impression prendra plus de temps.

Pour de plus amples renseignements sur les paramètres avancés ou sur les directives de sauvegarde sous forme de groupe pour utilisation ultérieure, cliquez sur le bouton ?.

3. Pour imprimer des photos sans bordure blanche, sélectionnez **Extension** dans le menu déroulant. Une fenêtre comme celle-ci s'affiche :





4. Au besoin, réglez le curseur **Extension** sur **Min** ou **Max**, ou sélectionnez un réglage entre les deux.

Le paramètre **Min** agrandit l'image de très peu, mais il se pourrait qu'une petite bordure blanche apparaisse néanmoins sur votre tirage. Le paramètre **Max** agrandit l'image de sorte qu'aucune bordure blanche n'apparaisse sur votre tirage; cependant, il se pourrait que les bords de l'image n'apparaissent pas sur votre tirage.

5. Cliquez sur **Imprimer**.

Remplacement des cartouches d'encre

Lorsque le témoin d'encre  rouge clignote, le niveau d'encre de l'une ou de plusieurs des cartouches d'encre est bas.

Lorsque le témoin d'encre  rouge est allumé, vous devez remplacer l'une (ou plus) des cartouches.

Lorsque vous imprimez, un message s'affiche pour indiquer laquelle des cartouches est faible ou doit être remplacée.

Lorsqu'une cartouche d'encre est en place depuis plus de six mois, il peut être nécessaire de la remplacer si la qualité des tirages se détériore. Si la qualité ne s'améliore pas après le nettoyage et l'alignement de la tête d'impression, remplacez la cartouche même si le témoin d'encre  rouge est éteint.

Remarque :

Lorsque l'une des cartouches est épuisée, vous ne pouvez plus imprimer, même si les autres cartouches contiennent de l'encre. Remplacez la cartouche épuisée avant de lancer un travail d'impression.

Achat de cartouches d'encre

Utilisez les cartouches d'encre Epson ci-dessous dans les six mois de leur installation ou avant la date d'expiration figurant sur l'emballage.

Cartouche d'encre	N° du produit
Noir	T060120
Cyan	T060220
Magenta	T060320
Jaune	T060420

Pour obtenir de bons résultats, utilisez des cartouches d'encre Epson d'origine et ne les rechargez pas. L'utilisation d'autres produits peut causer des dommages non couverts par la garantie d'Epson. Vous pouvez vous procurer des cartouches d'encre et du papier Epson d'origine auprès d'un revendeur autorisé. Pour obtenir les coordonnées du revendeur le plus proche, composez le (800) 463-7766 (800-GO-EPSON). Pour faire des achats en ligne, visitez www.epson.ca.

Consignes pour la manipulation des cartouches d'encre

Avertissement :

Tenez les cartouches hors de portée des enfants; n'ingérez pas l'encre.

Si vous recevez de l'encre sur les mains, lavez-les soigneusement au savon et à l'eau. Si vous recevez de l'encre dans les yeux, rincez-les immédiatement avec de l'eau.

Mise en garde :

Ne retirez pas l'étiquette de la cartouche, car l'encre risque de fuir.

Ne retirez pas le circuit intégré vert de la cartouche. L'installation d'une cartouche sans puce à circuit intégré peut endommager l'imprimante. Ne touchez pas la puce, au risque d'endommager la cartouche d'encre.

Si vous retirez temporairement une cartouche d'encre, protégez le port de distribution d'encre sur le dessous de la cartouche de la poussière et des saletés. Placez-la dans un petit carton ou, si vous avez encore l'emballage d'origine, remettez-la dedans.



Rangez la cartouche dans le même environnement que celui dans lequel se trouve l'imprimante. Gardez les cartouches droites (l'étiquette indiquant la couleur doit être orientée vers le haut).



Retrait et installation des cartouches d'encre

Avant de commencer, assurez-vous d'avoir une cartouche de rechange. Une fois que vous avez commencé la procédure de remplacement, vous devez la terminer dans la même séance.

Mise en garde :

Laissez toutes les cartouches d'encre en place jusqu'à ce que vous en ayez une de rechange, sinon l'encre restant dans les buses de la tête d'impression risque de sécher.

1. Assurez-vous que l'imprimante est sous tension. (Le témoin d'alimentation  vert doit être allumé, mais ne doit pas clignoter.)
2. Ouvrez le capot de l'imprimante.
3. Appuyez sur le bouton d'encre , puis relâchez-le.

Le support de cartouches d'encre se déplace vers la gauche, et la cartouche devant être remplacée s'arrête sous le repère . Le témoin d'alimentation  clignote.

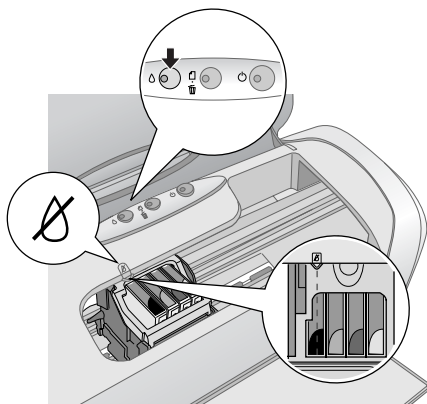



Mise en garde :

Afin d'éviter d'endommager l'imprimante, ne déplacez jamais manuellement la tête d'impression.

Remarque :

N'appuyez pas sur le bouton d'encre  pendant plus de 3 secondes, sinon l'imprimante commencera le nettoyage de la tête d'impression.

Si aucune des cartouches n'a besoin d'être remplacée, le support se déplace en position de remplacement de cartouche, tel que décrit ci-dessous. Passez à l'étape 5.

4. Appuyez de nouveau sur le bouton d'encre .
 - Si plus d'une cartouche d'encre doit être remplacée, la cartouche suivante se déplace sous le repère .
 - Si toutes les cartouches vides ont été identifiées, la tête d'impression se met en position de remplacement de cartouche d'encre.

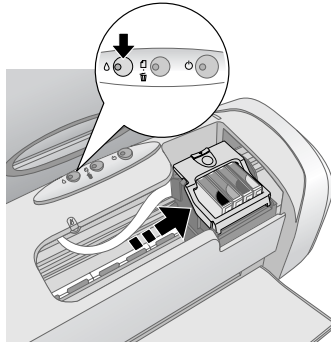

5. Soulevez le couvercle du support de cartouches d'encre.

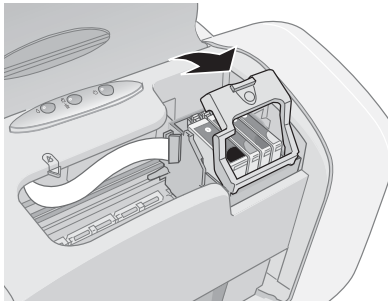

6. Pincez la languette à l'arrière de la cartouche usée et soulevez-la pour la retirer de l'imprimante. Ne démontez pas la cartouche usée et n'essayez pas de la recharger.

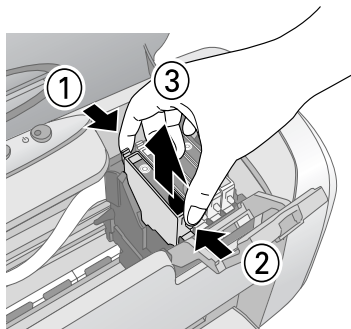

Avertissement :

Si vous avez de l'encre sur les mains, lavez-les soigneusement avec du savon et de l'eau. Si vous recevez de l'encre dans les yeux, rincez-les immédiatement avec de l'eau.

7. Avant de retirer la nouvelle cartouche de son emballage, secouez-la quatre ou cinq fois. Déballez la cartouche.

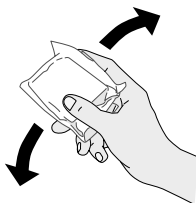

Mise en garde :

Ne retirez pas l'étiquette sur le dessus de la cartouche, car l'encre risque de fuir.

Ne touchez pas la puce à circuit intégrée sur le devant de la cartouche. Cela risque de l'endommager.

Ne touchez pas le circuit intégré vert.

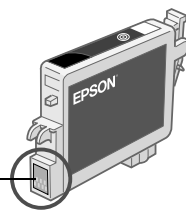

8. Abaissez la cartouche dans son logement et appuyez dessus jusqu'à ce qu'elle s'enclenche.

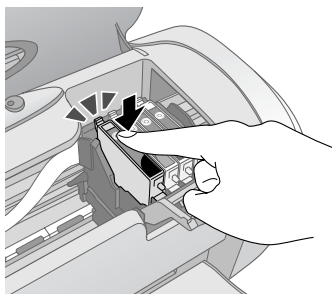
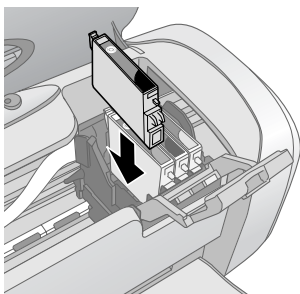



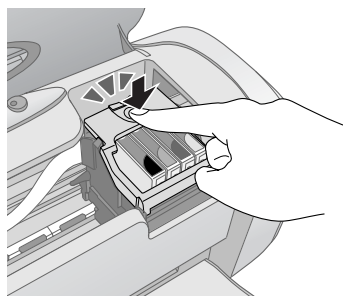
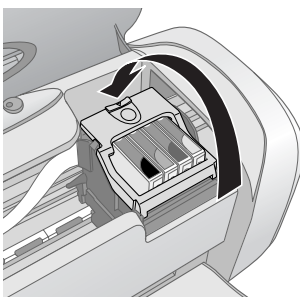

9. Si vous avez besoin de remplacer d'autres cartouches d'encre, répétez les étapes 6 à 8 avant de passer à l'étape 9.

10. Fermez le couvercle du support de cartouches d'encre et enclenchez-le.



11. Fermez le capot de l'imprimante



12. Appuyez sur le bouton d'encre . L'imprimante commence le chargement du système de distribution d'encre.

Le témoin d'alimentation  vert clignote, et l'imprimante émet des bruits. Le chargement prend environ 30 secondes. Une fois l'opération terminée, le témoin d'alimentation  vert cesse de clignoter et reste allumé, et le témoin  rouge s'éteint.

Mise en garde :

N'éteignez jamais l'imprimante pendant que le témoin d'alimentation  vert clignote, sinon vous gaspillerez de l'encre.

Remarque :

Si le témoin  rouge reste allumé (sans clignoter), la cartouche d'encre n'est peut-être pas installée correctement. Appuyez de nouveau sur le bouton  et réinstallez la cartouche.







Résolution des problèmes









En cas de problème avec l'imprimante Epson Stylus C88, vérifiez ses témoins (tel que décrit ci-dessous) afin d'en déterminer la cause.

Voyez « Problèmes et solutions » à la page 32 pour obtenir des renseignements de dépannage de base ou consultez le *Guide de l'utilisateur* électronique pour des renseignements plus détaillés.

Si le problème persiste, voyez « Comment obtenir de l'aide » à la page 34.

Vérification des témoins de l'imprimante



Témoins	Explication
Le témoin d'alimentation  vert clignote.	L'imprimante reçoit un travail d'impression, remplace une cartouche d'encre, charge l'encre ou nettoie la tête d'impression.
Le témoin de papier  rouge est allumé.	Fin de papier. Chargez d'autre papier, puis appuyez sur le bouton de papier  pour poursuivre l'impression.
Le témoin de papier  rouge clignote.	Le papier est bloqué dans l'imprimante. Appuyez sur le bouton de papier  pour dégager le papier bloqué. Si cela ne fonctionne pas, mettez l'imprimante hors tension, ouvrez le capot et retirez le papier, y compris les morceaux déchirés, en tirant vers l'avant. Remettez ensuite l'imprimante sous tension, rechargez le papier et appuyez sur le bouton de papier  .
Le témoin d'encre  rouge clignote.	L'une des cartouches est presque épuisée. Vérifiez le message qui s'affiche à l'écran pour déterminer laquelle des cartouches est presque vide. Assurez-vous d'avoir une cartouche de rechange.

Témoins	Explication
Le témoin d'encre  rouge est allumé.	L'une des cartouches est épuisée ou n'est pas installée. Assurez-vous d'avoir une cartouche de rechange, puis suivez les étapes de la page 26 pour l'installer. Si vous avez installé une cartouche neuve, il se peut qu'elle soit incompatible avec l'imprimante ou qu'elle soit mal installée. Réinstallez-la ou remplacez-la par la bonne cartouche.
Le témoin d'alimentation  vert et le témoin d'encre  rouge sont allumés.	L'une des cartouches d'encre est mal installée. Réinstallez-la selon les directives de la page 26.
Les témoins de papier  et d'encre  rouges clignotent en alternance.	Il se peut que du papier bloque le mouvement de la tête d'impression. Mettez l'imprimante hors tension, puis ouvrez le capot et retirez le papier coincé ou tout autre corps étranger. Remettez l'imprimante sous tension. Si les témoins sont toujours allumés, communiquez avec Epson, tel que décrit à la page 34.
Le témoin d'alimentation  vert est éteint; les témoins de papier  et d'encre  rouges clignotent.	L'imprimante peut avoir une erreur interne. Mettez l'imprimante hors tension, attendez quelques secondes, puis remettez-la sous tension. Si les témoins sont toujours allumés, communiquez avec Epson, tel que décrit à la page 34.

Problèmes et solutions

Votre tirage comporte des lignes claires.



- Assurez-vous que le paramètre **Type** ou **Support** correspond bien au papier que vous avez chargé.
- Les buses de la tête d'impression ont peut-être besoin d'être nettoyées; suivez les instructions ci-dessous pour nettoyer la tête d'impression :
 1. Assurez-vous que l'imprimante est sous tension, mais au repos, et que le témoin d'encre  rouge est éteint.
 2. **Windows** : Cliquez avec le bouton droit de la souris sur l'icône d'imprimante  de la barre de tâches (dans le coin inférieur droit de l'écran). Sélectionnez **Nettoyage des têtes**.

Remarque :

Si vous ne voyez pas l'icône, ouvrez la fenêtre des propriétés du logiciel d'impression tel que décrit à la page 7, cliquez sur l'onglet **Utilitaire**, puis sélectionnez **Nettoyage des têtes**.

Macintosh OS X : Ouvrez le dossier Applications et sélectionnez **Epson Printer Utility** (Utilitaire d'imprimante Epson). Sélectionnez **C88 Series** dans la Liste des imprimantes, cliquez sur **OK**, puis sélectionnez **Nettoyage des têtes**.

3. Cliquez sur **Démarrer** ou **Suivant**.

Le nettoyage prend quelques secondes. L'imprimante émet des bruits, et le témoin d'alimentation  clignote.

Mise en garde :

N'éteignez jamais l'imprimante pendant le nettoyage de la tête d'impression. Cela risque d'endommager l'imprimante.

4. Lorsque le témoin  d'alimentation vert cesse de clignoter, assurez-vous que l'imprimante contient du papier, puis procédez comme suit :

Windows : Cliquez sur **Impression du motif de test des buses**. Cliquez ensuite sur **Imprimer**.

Macintosh : Cliquez sur **Confirmation**, puis cliquez sur **Suivant**.

Le motif de vérification des buses est imprimé.

5. Si le motif de vérification ne comporte aucun écart ni ligne blanche, tel qu'illustré, cliquez sur **Terminer**.

Si le motif présente des écarts, cliquez sur **Nettoyer** pour nettoyer la tête d'impression.

Vous pouvez aussi éteindre l'appareil et attendre une nuit que l'encre sèche ramollisse. Nettoyez ensuite de nouveau la tête d'impression.

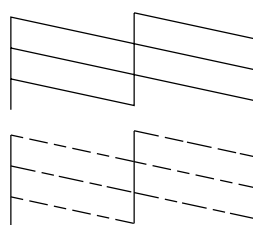



- Il faudrait peut-être remplacer les cartouches d'encre; voyez la page 26 pour les instructions.

Tirage flou ou maculé.

- Assurez-vous que le papier est chargé face d'impression (plus blanche) vers le haut.
- Utilisez des papiers Epson pour assurer une bonne saturation et absorption des encres Epson d'origine.

Le papier ne s'alimente pas correctement ou se bloque dans l'imprimante.

- Si plusieurs pages sont alimentées en même temps, retirez le papier de l'alimenteur et aérez les bords des feuilles pour les séparer, puis rechargez-le.

- S'il y a un bourrage, appuyez sur le bouton de papier  et maintenez-le enfoncé pendant quelques secondes. Si cela ne fonctionne pas, mettez l'imprimante hors tension, ouvrez le capot et retirez le papier coincé, y compris les petits morceaux déchirés, en tirant vers l'avant. Rechargez le papier et appuyez sur le bouton de papier .
- Les tirages recto verso fortement saturés peuvent gondoler et provoquer un bourrage.
- Utilisez un papier neuf, lisse et de haute qualité, chargé face d'impression vers le haut.
- Ne chargez pas de papier au-dessus de la flèche du guide-papier gauche.
- Placez le papier contre le guide-papier droit, derrière la languette. Faites glisser le guide-papier gauche contre le papier, sans trop serrer.

Comment obtenir de l'aide

Soutien technique Epson

Epson offre les services de soutien suivants :

Sur Internet

Visitez le site Web de soutien d'Epson à l'adresse : <http://support.epson.com> et sélectionnez votre produit pour obtenir des solutions à des problèmes courants. Vous pourrez télécharger des pilotes et de la documentation, consulter la foire aux questions, obtenir des conseils de dépannage et envoyer un courrier électronique à un représentant du soutien d'Epson qui répondra à vos questions.

Pour parler à un représentant du soutien

Avant d'appeler, ayez les renseignements suivants à portée de main :

- Nom du produit (Epson Stylus C88+)
- Numéro de série du produit (situé au dos de l'imprimante)
- Preuve d'achat (telle qu'un reçu de magasin) et date d'achat
- Configuration de l'ordinateur et version du système d'exploitation
- Description du problème

Composez le (905) 709-2567, de 6 h à 18 h, heure du Pacifique, du lundi au vendredi.

Des frais d'interurbain sont éventuellement à prévoir.

Achat de fournitures et d'accessoires

Vous pouvez vous procurer des cartouches d'encre et du papier Epson d'origine auprès d'un revendeur autorisé. Pour obtenir les coordonnées du revendeur le plus proche, composez le (800) 463-7766 (800-GO-EPSON). Pour faire des achats en ligne, visitez www.epson.ca.

Soutien technique pour les autres logiciels

Logiciels	Téléphone/Télécopieur	Internet et courriel
ArcSoft PhotoImpression ^{MC}	(510) 440-9901 8 h 30 à 17 h 30 , heure du Pacifique, du lundi au vendredi Télécopieur : (510) 440-1270	www.arcsoft.com support@arcsoft.com

Exigences système Windows

- Un ordinateur compatible Microsoft® Windows avec processeur Pentium® ou équivalent (233 MHz ou plus rapide recommandé)
- Microsoft Windows 98SE, Windows 2000, Windows Me ou Windows XP
- Au moins 64 Mo de RAM (128 Mo conseillés)
- 100 Mo d'espace libre sur le disque dur (200 Mo ou plus conseillés)
- Affichage VGA ou supérieur (SVGA pour Windows XP)
- Unité de CD-ROM ou de DVD pour l'installation des logiciels
- Connexion parallèle : Un câble parallèle bidirectionnel à haute vitesse conforme à la norme IEEE-1284 d'une longueur maximale de 3 m (10 pi); le câble doit avoir un connecteur mâle D-SUB à 25 broches pour l'ordinateur et un connecteur de 36 broches compatible Centronics® pour l'imprimante.
- Connexion USB : Un ordinateur avec une version préinstallée de Windows 98SE, 2000, Me ou XP avec un port USB conforme Windows et un câble blindé USB de type « AB ». L'utilisation d'un câble USB mal blindé peut provoquer la défaillance de l'imprimante.

Exigences système Macintosh



- Un ordinateur Apple® iMac^{MC} ou Power Macintosh® G3, G4 ou G5 avec port USB intégré
- Macintosh OS X 10.2.x ou version ultérieure
- 128 Mo de RAM (256 Mo conseillés)
- Au moins 100 Mo d'espace libre sur le disque dur (200 Mo conseillés)
- Affichage VGA ou supérieur
- Unité de CD-ROM ou de DVD pour l'installation des logiciels
- Un câble USB blindé de type « AB ». L'utilisation d'un câble USB mal blindé peut provoquer la défaillance de l'imprimante.

Consignes de sécurité importantes

Avant d'utiliser l'imprimante, lisez et suivez les consignes de sécurité ci-après :

- Observez les directives et les avertissements indiqués sur l'imprimante.
- N'utilisez que le type de source d'alimentation indiqué sur l'imprimante.
- Connectez tout l'équipement à des prises de courant mises à la terre. Évitez d'utiliser des prises de courant se trouvant sur le même circuit que des photocopieurs ou des systèmes de ventilation qui s'allument et s'éteignent à intervalles réguliers.
- Placez l'imprimante près d'une prise de courant où la fiche peut être débranchée facilement.
- N'utilisez pas un cordon d'alimentation endommagé ou effiloché.
- Si vous utilisez une rallonge avec l'imprimante, assurez-vous que l'intensité nominale totale de tous les dispositifs branchés sur la rallonge ne dépasse pas la capacité nominale de cette dernière. Assurez-vous également que l'intensité nominale totale de tous les dispositifs branchés dans la prise murale ne dépasse pas la capacité nominale de cette dernière.
- Tenez l'imprimante et l'ordinateur loin des sources potentielles de brouillage électromagnétique, p. ex., haut-parleurs ou socles de téléphone sans fil.
- Évitez les emplacements soumis à des changements rapides de température ou d'humidité, aux chocs, aux vibrations ou à la poussière.
- Prévoyez suffisamment d'espace autour de l'imprimante pour assurer une ventilation adéquate (c'est-à-dire, laissez au moins 9,9 cm [3,9 po] entre le mur et le dos de l'imprimante).
- Ne placez pas l'imprimante près d'un radiateur ou d'un évent de chauffage ni dans un endroit exposé à la lumière directe du soleil.
- Placez l'imprimante sur une surface stable et plane de dimensions supérieures à la base de l'appareil. L'imprimante ne fonctionnera pas correctement si elle est inclinée ou à un angle.
- Lorsque vous rangez ou transportez l'imprimante, évitez de l'incliner, de la poser sur ses côtés ou de la placer à l'envers, sinon l'encre des cartouches d'encre risque de fuir.
- Avant de nettoyer l'imprimante, mettez-la hors tension et débranchez-la. Nettoyez-la avec un chiffon humide seulement. Ne renversez pas de liquide dans l'imprimante.

Mise en garde :

Mettez toujours l'imprimante hors tension au moyen du bouton d'alimentation . N'éteignez pas la barre multiprises et ne débranchez pas l'imprimante avant que le témoin d'alimentation  vert ne s'éteigne.

- Ne bloquez pas ou ne recouvrez pas les ouvertures du boîtier de l'imprimante. N'insérez pas d'objets dans les fentes.

- Sauf indication contraire dans le présent guide, ne tentez pas de réparer vous-même l'imprimante.
- Débranchez l'imprimante et adressez-vous à un technicien agréé dans les cas suivants :
Si la fiche ou le cordon d'alimentation est endommagé; si une substance liquide s'est infiltrée dans l'imprimante; si l'imprimante est tombée ou son boîtier a été endommagé; si l'imprimante ne fonctionne pas correctement ou son rendement est en baisse. Réglez seulement les commandes dont il est question dans les directives de fonctionnement.

Consignes de sécurité concernant les cartouches d'encre

- Tenez les cartouches d'encre hors de portée des enfants; n'ingérez pas l'encre.
- Redoublez de vigilance lorsque vous manipulez des cartouches d'encre usées; il pourrait y avoir de l'encre autour du port de distribution d'encre. En cas de contact de l'encre avec la peau, lavez bien avec de l'eau et du savon. En cas de contact avec les yeux, rincez immédiatement avec de l'eau.
- Ne mettez pas la main à l'intérieur de l'imprimante et ne touchez pas aux cartouches d'encre pendant l'impression.
- Ne déplacez pas manuellement la tête d'impression. Vous risquez d'endommager l'imprimante.
- Installez les cartouches d'encre immédiatement après les avoir déballées. Une cartouche déballée longtemps avant son utilisation peut entraîner une mauvaise qualité d'impression.
- N'utilisez pas une cartouche d'encre dont la date indiquée sur son emballage est dépassée. Pour obtenir des résultats supérieurs, utilisez les cartouches d'encre dans les six mois après leur installation.
- Rangez les cartouches d'encre dans un endroit frais, à l'abri de la lumière.
- Lorsque vous rangez les cartouches d'encre, placez le dessous de l'emballage vers le bas.
- Après avoir sorti une cartouche d'encre d'un site d'entreposage froid, laissez-la se réchauffer à la température ambiante pendant au moins trois heures avant de l'utiliser.
- N'agitez pas les cartouches après le déballage, au risque de causer une fuite d'encre.
- Ne retirez pas et ne déchirez pas l'étiquette de la cartouche d'encre, cela risque de causer une fuite.
- Ne démontez pas les cartouches d'encre et n'essayez pas de les remplir. Cela risque d'endommager la tête d'impression.

- Ne touchez pas la puce verte à circuit intégré qui se trouve sur le côté de la cartouche. Cela pourrait nuire au fonctionnement de l'imprimante.
- Si vous retirez une cartouche d'encre en vue d'une utilisation ultérieure, protégez la zone de distribution d'encre de la saleté et de la poussière et rangez la cartouche dans le même environnement que celui dans lequel se trouve l'imprimante. Le port de distribution d'encre comporte un clapet. Les couvercles et bouchons ne sont donc pas nécessaires, mais une attention particulière est requise pour empêcher l'encre de tacher les articles entrant en contact avec la cartouche. Ne touchez pas le port de distribution d'encre de la cartouche ou toute surface à proximité de celui-ci.
- Avant de transporter l'imprimante, assurez-vous que la tête d'impression est bien immobilisée à droite et que les cartouches d'encre sont installées. Fixez le support de cartouches d'encre au boîtier de l'imprimante avec du ruban adhésif pour vous assurer qu'il reste à la bonne position.

Déclaration de conformité avec la FCC

Pour les utilisateurs des États-Unis

À l'issue des tests dont il a fait l'objet, cet appareil a été déclaré conforme aux normes des appareils numériques de classe B, conformément à la partie 15 de la réglementation FCC. Ces normes sont destinées à assurer un niveau de protection adéquat contre les interférences dans les installations résidentielles. Cet appareil produit, utilise et peut émettre des fréquences radioélectriques et, s'il n'est pas installé ou utilisé conformément aux directives, peut brouiller les ondes radio ou télévision. Toutefois, il est impossible de garantir qu'aucune interférence ne se produira dans une installation particulière. Si cet équipement brouille la réception des ondes radio et télévision, ce que vous pouvez déterminer en éteignant et en rallumant l'équipement, nous vous encourageons à prendre l'une ou plusieurs des mesures correctives suivantes :

- Réorientez ou déplacez l'antenne.
- Éloignez l'appareil du récepteur.
- Branchez l'appareil à une autre prise ou sur un autre circuit que celui du récepteur.
- Demandez conseil au revendeur de l'appareil ou à un technicien radio/télévision expérimenté.

AVERTISSEMENT

Le branchement d'un câble d'interface non blindé à ce matériel entraînera l'annulation de l'homologation FCC de cet appareil et risque de causer des interférences dépassant les limites établies par la FCC pour ce matériel. Il incombe à l'utilisateur de se procurer et d'utiliser un câble d'interface blindé avec cet appareil. Si le matériel est doté de plusieurs connecteurs d'interface, évitez de connecter des câbles à des interfaces inutilisées. Toute modification non expressément autorisée par le fabricant peut annuler la permission d'utilisation du matériel.

Pour les utilisateurs du Canada

Cet appareil numérique de classe B est conforme à la norme NMB-003 du Canada.

Déclaration de conformité

Selon la norme 47CFR, parties 2 et 15 régissant les ordinateurs personnels et périphériques de classe B, et/ou les unités centrales et les dispositifs d'alimentation électrique utilisés avec les ordinateurs personnels de classe B :

Nous : Epson America, Inc.
Située à : MS 3-13
3840 Kilroy Airport Way
Long Beach, CA 90806
Téléphone : (562) 290-5254

déclarons en vertu de notre seule responsabilité que le produit identifié dans la présente est conforme à la norme 47CFR, parties 2 et 15, des règles FCC régissant les dispositifs numériques de classe B. Chaque produit commercialisé est identique à l'appareil représentatif testé et jugé conforme aux normes. Les dossiers indiquent que l'équipement produit se situe dans les limites acceptables, du fait de la production en quantité et des essais statistiques réalisés, conformément au règlement 47CFR, alinéa 2.909. L'utilisation de l'appareil doit s'effectuer selon deux conditions : 1) cet appareil ne doit pas provoquer d'interférences néfastes, et 2) cet appareil doit tolérer les interférences reçues, y compris celles qui risquent de provoquer un fonctionnement indésirable.

Nom commercial : Epson
Type de produit : Imprimante à jet d'encre
Modèle : B251A

Garantie limitée d'Epson America, Inc.

Ce qui est couvert : Epson America, Inc. (« Epson ») garantit au premier acheteur au détail que l'imprimante Epson couverte par la présente garantie limitée, si elle est achetée et utilisée seulement aux États-Unis ou au Canada, sera exempte de défaut de fabrication et de vice de matériau pour une période d'un (1) an à compter de la date d'achat d'origine. Pour toute intervention au titre de la garantie, vous devez fournir une preuve de la date d'achat d'origine.

Ce qu'Epson fera pour remédier aux problèmes : Si votre imprimante Epson se révèle défectueuse au cours de la période de garantie, communiquez avec Epson Connection^{MS} au (562) 276-7525 (États-Unis) ou au (905) 709-2567 (Canada) pour obtenir des directives concernant les réparations et une autorisation de retour. Un technicien Epson effectuera un diagnostic téléphonique pour déterminer si l'imprimante a besoin d'être réparée. Si le produit a besoin d'être réparé, Epson peut, à son choix, remplacer ou réparer l'imprimante, sans frais de pièces ou de main-d'œuvre. Si Epson autorise le remplacement du produit défectueux, Epson vous enverra une imprimante de remplacement, en port payé si vous utilisez une adresse au Canada ou aux États-Unis (à l'exception de Porto Rico et des territoires des É.-U.). Les livraisons à destination d'autres régions seront en port payable à l'arrivée. Il vous incombe d'emballer correctement le produit défectueux et de le retourner à Epson dans un délai de cinq (5) jours ouvrables après avoir reçu le produit de remplacement. Epson vous demandera un numéro de carte de crédit ou de débit pour couvrir le coût de l'imprimante de remplacement au cas où vous ne retourneriez pas le produit défectueux. Si l'imprimante doit être réparée, Epson vous demandera d'envoyer le produit à Epson ou à son centre de service autorisé qui réparera l'appareil et vous le renverra. Vous êtes responsable d'emballer l'imprimante et de tous les frais vers et depuis le centre de service autorisé Epson. Lorsqu'une intervention au titre de la garantie nécessite l'échange du produit ou d'une pièce, le produit remplacé devient la propriété d'Epson. Le produit ou la pièce de remplacement pourra être neuf ou remis à neuf selon les normes de qualité d'Epson et, au choix d'Epson, pourra être un autre modèle de même type et qualité. La responsabilité d'Epson pour le remplacement du produit couvert ne pourra dépasser le prix d'achat au détail d'origine du produit. Les produits et pièces d'échange sont couverts pour la période de garantie restante de votre produit d'origine couvert par cette garantie limitée.

Ce que la garantie ne couvre pas : La présente garantie ne s'applique pas aux produits réusinés ou remis à neuf. Cette garantie ne s'applique qu'aux États-Unis et au Canada pour l'utilisation normale du produit. L'utilisation de ce produit à des fins de production continue ou dans le cadre d'autres activités d'intensité semblable n'est pas considérée une utilisation normale; les dommages, l'entretien et les réparations découlant d'une telle utilisation ne sont pas couverts par la présente garantie. Cette garantie n'est pas transférable. Cette garantie ne couvre pas le changement des couleurs ou la décoloration des tirages ou le remboursement des matériaux ou services nécessaires pour les travaux de réimpression. Elle ne s'applique pas aux dommages subis par le produit Epson du fait de

l'utilisation de pièces ou fournitures non fabriquées, distribuées ou homologuées par Epson. Sont notamment exclus de la garantie les rubans, cartouches d'encre et pièces, composants ou périphériques fabriqués par des tiers et ajoutés au produit Epson après son expédition par Epson, comme par exemple des cartes ou composants ajoutés par l'utilisateur ou le revendeur. Epson ne sera pas tenue d'effectuer des interventions au titre de la garantie lorsque l'étiquette ou le logo Epson, le numéro de série ou la plaque signalétique ont été enlevés du produit, ou si le produit n'est pas correctement entretenu ou ne fonctionne pas correctement du fait d'une mauvaise utilisation, d'une utilisation abusive, d'une installation incorrecte, d'une négligence, d'avaries lors du transport, de dommages causés par des désastres tels un incendie, une inondation ou la foudre, une surtension électrique, des problèmes logiciels, une interaction avec des produits de marque autre qu'Epson, ou d'une intervention effectuée par un tiers autre qu'un réparateur Epson agréé. Si une anomalie déclarée ne peut être identifiée ou reproduite, les frais engagés seront à votre charge.

CE QUI PRÉCÈDE CONSTITUE LA SEULE GARANTIE ET EXCLUT TOUTE AUTRE GARANTIE, EXPRESSE OU IMPLICITE, Y COMPRIS, MAIS SANS S'Y LIMITER, TOUTE GARANTIE IMPLICITE DE QUALITÉ MARCHANDE, DE NON-VIOLATION OU D'APTITUDE À UNE FIN PARTICULIÈRE. CERTAINES LOIS N'AUTORISENT PAS L'EXCLUSION DES GARANTIES IMPLICITES. SI CES LOIS S'APPLIQUENT À VOUS, TOUTES LES GARANTIES EXPRESSES OU IMPLICITES SONT LIMITÉES À LA PÉRIODE DE GARANTIE DÉFINIE CI-DESSUS. SAUF DISPOSITION CONTRAIRE, TOUTE DÉCLARATION OU GARANTIE FAITE PAR UNE AUTRE PERSONNE OU SOCIÉTÉ EST NULLE. SAUF DISPOSITION CONTRAIRE DANS LA PRÉSENTE GARANTIE, NI EPSON AMERICA INC. NI SES FILIALES NE POURRONT ÊTRE TENUES RESPONSABLES EN CAS DE PERTE, GÊNE OU DOMMAGES, Y COMPRIS LES DOMMAGES DIRECTS, SPÉCIAUX, ACCESSOIRES OU INDIRECTS DÉCOULANT DE L'UTILISATION OU DE L'IMPOSSIBILITÉ D'UTILISATION DU PRODUIT EPSON, QUE CE SOIT À LA SUITE DU NON-RESPECT DE LA GARANTIE OU D'UNE AUTRE THÉORIE JURIDIQUE.

Au Canada, les garanties englobent les garanties et les conditions.

Certains territoires n'autorisant pas les limitations qui s'appliquent à la durée d'une garantie implicite, et d'autres n'autorisant pas l'exclusion ou la limitation des dommages accessoires ou indirects, il est possible que les limitations et exclusions ci-dessus ne s'appliquent pas à vous. Cette garantie vous donne des droits juridiques spéciaux et vos droits sont susceptibles de varier d'un territoire à l'autre.

Pour obtenir les coordonnées du revendeur autorisé Epson le plus près de votre domicile, visitez notre site Web à l'adresse : <http://www.epson.com>.

Pour obtenir les coordonnées du centre après-vente le plus près de vous, visitez <http://support.epson.com>.

Ou encore, écrivez-nous à l'adresse suivante : Epson America, Inc., P.O. Box 93012, Long Beach, CA 90809-3012 É.-U.

Avis sur les droits d'auteur

Tous droits réservés. Il est interdit de reproduire, de conserver dans un système central ou de transmettre le contenu de cette publication sous quelque forme et par quelque moyen que ce soit – reproduction électronique ou mécanique, photocopie, enregistrement ou autre – sans la permission écrite préalable de Seiko Epson Corporation. L'information contenue dans la présente ne peut être utilisée qu'avec ce produit Epson. Epson décline toute responsabilité en cas d'utilisation de cette information avec d'autres appareils.

Ni Seiko Epson Corporation ni ses filiales ne sont responsables vis-à-vis de l'acheteur de ce produit ou de tierces parties en cas de dommages, de pertes, de frais ou de dépenses subis ou engagés par suite d'un accident ou d'une mauvaise utilisation de ce produit ou de modifications, réparations ou altérations non autorisées de ce produit ou (sauf pour les États-Unis) du non-respect des directives de fonctionnement et d'entretien fournies par Seiko Epson Corporation.

Seiko Epson Corporation décline toute responsabilité en cas de dommages ou de problèmes découlant de l'utilisation d'options ou de produits consommables autres que les produits désignés comme produits Epson d'origine ou comme produits approuvés pour Epson par Seiko Epson Corporation.

Utilisation responsable du matériel protégé par la loi sur le droit d'auteur

Epson encourage les utilisateurs de ses produits à faire preuve de responsabilité et à respecter la loi sur le droit d'auteur. Dans certains pays, la loi permet une reproduction ou une réutilisation limitée de matériel protégé dans certaines circonstances, mais ces dernières sont parfois moins étendues que le croient certaines personnes. Pour toute question concernant la loi sur le droit d'auteur, adressez-vous à votre conseiller juridique.

Marques de commerce

Epson et Epson Stylus sont des marques déposées et Epson Exceed Your Vision est un logo déposé de Seiko Epson Corporation.

DURABrite et RPM sont des marques déposées et Epson Connection est une marque de service d'Epson America, Inc.

Avis général : Les autres noms de produit qui figurent dans le présent document ne sont cités qu'à titre d'identification et peuvent être des marques de commerce de leurs sociétés respectives. Epson renonce à tous les droits associés à ces marques.

© 2009 Epson America, Inc. 5/09

